

# CERATO



www.CarGeek.ir

## سراتو

• راهنمای تعمیرات تزئینات

داخلی و خارجی

CERRM1L/1/1

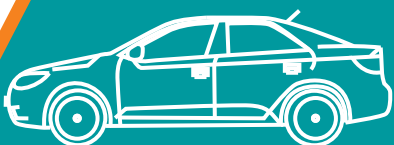

بسمه تعالی

# سراتو

راهنمای تعمیرات و سرویس

---

تزئینات داخلی و خارجی

[www.cargeek.ir](http://www.cargeek.ir)

## فهرست

|    |       |                       |
|----|-------|-----------------------|
| ۵  | ..... | پیشگفتار              |
| ۷  | ..... | اطلاعات عمومی         |
| ۹  | ..... | ابزارهای ویژه تعمیرات |
| ۱۰ | ..... | عیب یابی              |
| ۱۱ | ..... | مجموعه اکسل جلو       |
| ۱۷ | ..... | مجموعه پلوس جلو       |
| ۲۹ | ..... | مجموعه اکسل عقب       |

www.cargeek.ir

[www.cargeek.ir](http://www.cargeek.ir)

## پیشگفتار

کتابی که در پیش رو دارید توسط متخصصین گروه خودروسازی سایپا به منظور راهنمایی کارشناسان و تعمیرکاران خودروی CERATO تهیه و تدوین شده است.

امید است که تعمیرکاران و کارشناسان عزیز با مطالعه دقیق و رجوع مستمر به این کتاب، روش تعمیرات خودرو را با دستورات داده شده در این راهنما هماهنگ کرده تا علاوه بر جلوگیری از اتلاف وقت، رشد کیفی تعمیرات در کلیه زمینه‌ها حاصل گردد.

در پایان از آنجا که ممکن است در این راهنما نقایصی وجود داشته باشد، از کلیه عزیزانی که این کتاب را مطالعه می‌کنند درخواست می‌شود تا در صورت مشاهده هر نوع اشکال مراتب را همراه با پیشنهادات ارزشمند خود (فرم پیشنهادات در انتهای کتاب موجود می‌باشد) به مدیریت فنی و مهندسی شرکت سایپا یدک ارسال فرمایید.

گروه خودروسازی سایپا

www.cargeek.ir

اطلاعات عمومی  
مشخصات



| در موتور     | نوع        | لولا عقب، بالا زدن از جلو، STAY TYPE |
|--------------|------------|--------------------------------------|
| در جلو       | سازه       | جلو لولا، سازه در کامل               |
|              | قابل تنظیم | نوع بازویی - ضربدری                  |
|              | قفلدار     | سیستم قفل - دوشاخه                   |
| در عقب       | سازه       | جلو لولا - سازه در کامل              |
|              | قابل تنظیم | نوع بازویی - ضربدری                  |
|              | قفلدار     | پین - دوشاخه                         |
| صندوق عقب    | نوع        | داخل لولا، میله پیچشی (فتر میله‌ای)  |
| کمربند ایمنی | جلو        | سه نقطه‌ای با قفل اضطراری            |
|              | عقب        | نوع ۳ نقطه‌ای، دو نقطه‌ای (در مرکز)  |

## گشتاورهای بستن

| موارد           | N.m       | Kgf.m   | Lb-ft     |
|-----------------|-----------|---------|-----------|
| در موتور        | ۲۱,۶~۲۶,۵ | ۲,۲~۲,۷ | ۱۵,۹~۱۹,۵ |
|                 | ۲۱,۶~۲۶,۵ | ۲,۷~۲,۷ | ۱۵,۹~۱۹,۵ |
|                 | ۶,۹~۸,۸   | ۰,۷~۱,۱ | ۵,۱~۸,۰   |
| در صندوق        | ۶,۹~۱۰,۸  | ۰,۷~۱,۱ | ۵,۱~۸,۰   |
|                 | ۶,۹~۱۰,۸  | ۰,۷~۱,۱ | ۵,۱~۸,۰   |
| درهای جلو و عقب | ۳۴,۳~۴۱,۲ | ۳,۵~۴,۲ | ۲۵,۳~۳۰,۴ |
|                 | ۲۱,۶~۲۶,۵ | ۲,۲~۲,۷ | ۱۵,۹~۱۹,۵ |
|                 | ۱۶,۷~۲۱,۶ | ۱,۷~۲,۲ | ۱۲,۳~۱۵,۹ |
|                 | ۱۶,۷~۲۱,۶ | ۱,۷~۲,۲ | ۱۲,۳~۱۵,۹ |
|                 | ۱۶,۷~۲۱,۶ | ۰,۷~۱,۱ | ۵,۱~۸,۰   |
| صندلی           | ۶,۹~۱۰,۸  | ۳,۵~۵,۵ | ۲۵,۳~۳۹,۸ |
|                 | ۳۴,۳~۵۳,۹ | ۳,۵~۵,۵ | ۲۵,۳~۳۹,۸ |
| کمربند ایمنی    | ۳۹,۲~۵۳,۹ | ۴,۰~۵,۵ | ۲۵,۳~۳۹,۸ |
|                 | ۳۹,۲~۵۳,۹ | ۴,۰~۵,۵ | ۲۵,۳~۳۹,۸ |
|                 | ۳۹,۲~۵۳,۹ | ۴,۰~۵,۵ | ۲۵,۳~۳۹,۸ |
|                 | ۳۹,۲~۵۳,۹ | ۴,۰~۵,۵ | ۲۵,۳~۳۹,۸ |
|                 | ۳۹,۲~۵۳,۹ | ۴,۰~۵,۵ | ۲۵,۳~۳۹,۸ |
|                 | ۳۹,۲~۵۳,۹ | ۴,۰~۵,۵ | ۲۵,۳~۳۹,۸ |
|                 | ۳۹,۲~۵۳,۹ | ۴,۰~۵,۵ | ۲۵,۳~۳۹,۸ |

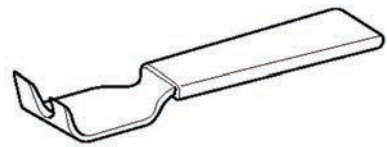
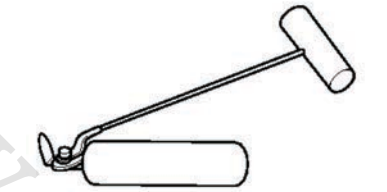
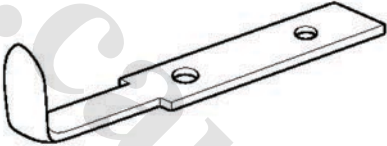
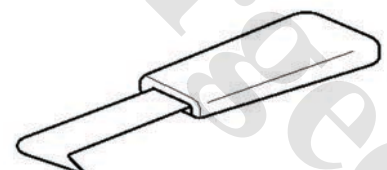
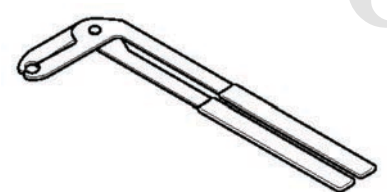
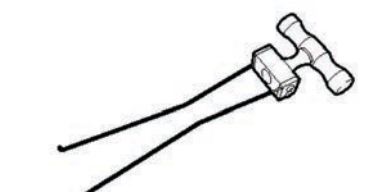

## ابزارهای ویژه تعمیراتی

| مورد استفاده  | شکل   | نام و کد ابزار                          |
|---|---|---|
| تنظیم، باز و بست لولای در                                   |    | ابزار تنظیم لولای در ۲۱۰۰۰-۰۹۷۷۹۳       |
| خارج کردن تزئینات داخل اتاق                                 |    | بیرون انداز اتصالات اتاق<br>۰۹۸۰۰-۲۱۰۰۰ |
| خارج کردن بست تودوزی  |    | خارج کننده بست تودوزی                   |
| بریدن و تراشیدن درزگیر شیشه جلو<br>(استفاده با ۳۱۲۰۰-۰۹۸۶۱) |    | ابزار تراش درزگیر                       |
| بریدن درزگیر شیشه جلو<br>(استفاده با ۳۱۱۰۰-۰۹۸۶۱)           |   | تیغه برش درزگیر                         |
| بیرون آوردن قاب شیشه جلو                                    |  | ۳۱۰۰۰-۰۹۸۶۱<br>بیرون کش قاب شیشه جلو    |
| نصب بست رینگ عنکبوتی  |  | جا زدن بست رینگ عنکبوتی                 |
| دریچه کش  |  | ۱M۱۰۰-۰۹۸۴۰<br>بیرون کشیدن دریچه هواکش  |

## عیب‌زدایی

| عیب  | ناحیه مشکوک  | نحوه رفع عیب                               |
|--|--|--|
| چکه آب از نورگیر سقف                                       | تجمع گردوخاک در قسمت لوله تخلیه آب   | تمیز کردن آبراه                            |
|  | بسته شدن لوله تخلیه  | اعمال فشار باد در لوله تخلیه برای تمیزکاری |
|  | شکستن یا جابه‌جا شدن لوله تخلیه، شکستگی بست  | نصب لوله و اتصال را بررسی کنید             |
|  | فرسودگی لاستیک دور در نورگیرسقف  | تعویض کنید.                                |
|  | فاصله زیاد در از بدنه و خرابی درزگیر   | تنظیم شود.                                 |
| زوزه باد از اطراف نورگیرسقف                                | شل‌شدگی یا تغییر شکل بادگیر، شکاف با بدنه  | آچارکشی و تنظیم یا تعویض گردد.             |
| صدای نورگیر هنگام باز و بسته شدن                           | گیر کردن جسم خارجی در کلاف راهنما  | کابل محرک و کلاف راهنما بازدید شود         |
|  | شل شدن کلاف راهنما و در  | آچارکشی                                    |
| موتور کار می‌کند ولی نورگیر حرکت نمی‌کند یا حرکت ناقص است. | گیر کردن جسم خارجی در کلاف راهنما  | تنظیم یا تعویض شود.                        |
|  | ارتباط نادرست پینیون موتور با کابل حرکت  |  |
|  | کم شدن اصطکاک در کلاچ موتور  |  |
|  | اصطکاک بیش از اندازه در ریل نورگیر یا درگیری نورگیر با کابل حرکت، لاستیک دور ناشی از تنظیم نادرست نورگیر |  |
| صدای غیر عادی از کلاچ موتور هنگام باز و بسته شدن           | ارتباط نادرست پینیون موتور با کابل حرکت  | بازدید ارتباط موتور و آچارکشی              |
|  | ساییدگی یا خرابی یاتاقان پینیون موتور  | تعویض مجموعه موتور                         |
|  | فرسودگی یا تغییر شکل کابل حرکت   | تعویض کنید.                                |
| شیشه در، بالا و پائین نمی‌رود.                             | نصب نادرست شیشه پنجره  | تنظیم شود.                                 |
|  | خرابی یا آسیب بازوی تنظیم  | اصلاح یا تعویض شود                         |
| در کاملاً باز و بسته نمی‌شود.                              | نصب نادرست در  | تنظیم شود                                  |
|  | نقص در مجموعه در   | اصلاح یا تعویض کنید                        |
|  | لولای در گریس کاری لازم دارد   | گریس بزنید                                 |
| در موتور کامل باز و بسته نمی‌شود.                          | قفل و زبانه درست تنظیم نیست  | تنظیم کنید.                                |
|  | نصب نادرست در موتور  | تنظیم کنید                                 |
|  | ارتفاع نادرست ضربگیر در موتور  | تنظیم کنید                                 |
|  | خرابی درزگیر   | درزگیر بزنید                               |
| نشستی آب از انتهای شیشه عقب                                | خرابی قاب شیشه   | اصلاح کنید                                 |

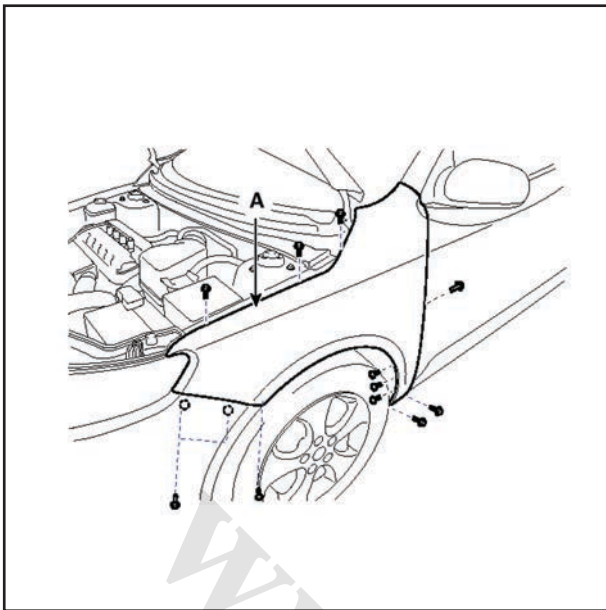
**خارجی****گلگیر****تعویض****توجه**

- دقت کنید به در موتور و بدنه آسیب نرسد.
- برای خارج کردن گیره‌ها از ابزار بیرون‌انداز استفاده کنید.
- ۱- پیچ‌های اتصال گلگیر جلو را باز و خارج کنید.
- ۲- پس از شل کردن پیچ‌های نصب، گلگیر (A) را خارج کنید.
- ۳- نصب برعکس باز کردن است.

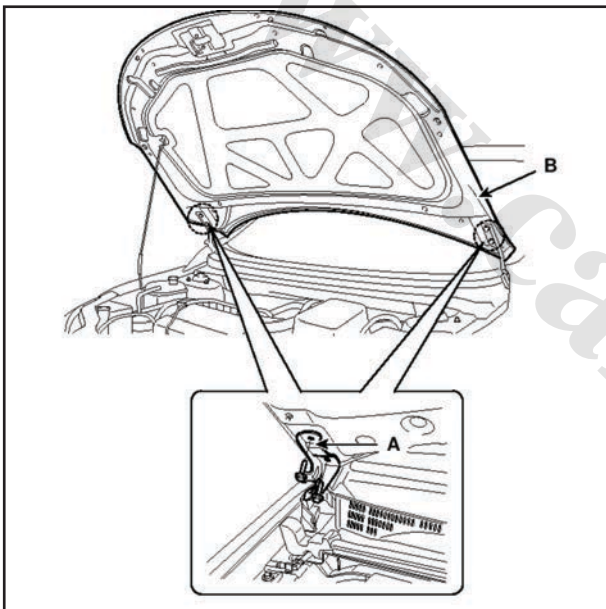
**در موتور****تعویض****جایگزینی مجموعه در موتور****توجه**

- هنگام باز و بست در موتور حضور نفر دستیار ضروری است.
- دقت کنید که به در موتور و بدنه آسیبی نرسد.
- ۱- پس از شل کردن پیچ‌های اتصال لولاهای در موتور (A) آن را (B) پیاده کنید.
- ۲- نصب برعکس باز کردن است.

**توجه**

- اطمینان حاصل کنید که در موتور به درستی باز و بسته می‌شود.
- همترازی در موتور را تنظیم کنید.

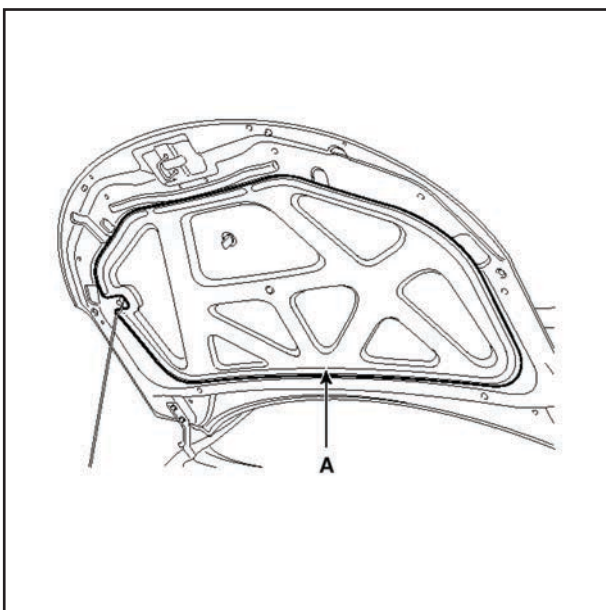
**تعویض عایق در موتور**

- ۱- با استفاده از جدا کننده بست، بست‌ها را جدا و عایق در موتور را بردارید.

**توجه**

- دقت کنید تا در موتور خراشیده نشود.
- ۲- نصب برعکس باز کردن است.

**توجه**

- بست‌های آسیب‌دیده را تعویض کنید.

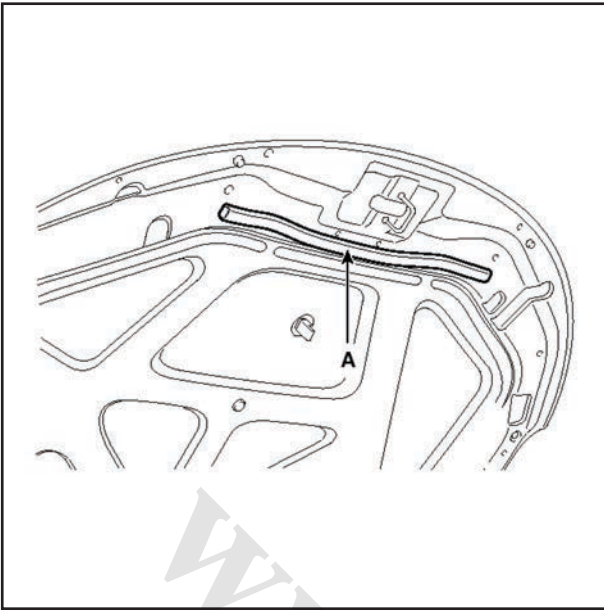

### تعویض نوار درزگیر در موتور

- ۱- بست ها را باز کنید، سپس نوار درزگیر (A) را جدا نمایید.
- دقت کنید در موتور خراشیده نشود.
- ۲- نصب برعکس باز کردن است.

### توجه

- بست های آسیب دیده را تعویض کنید.

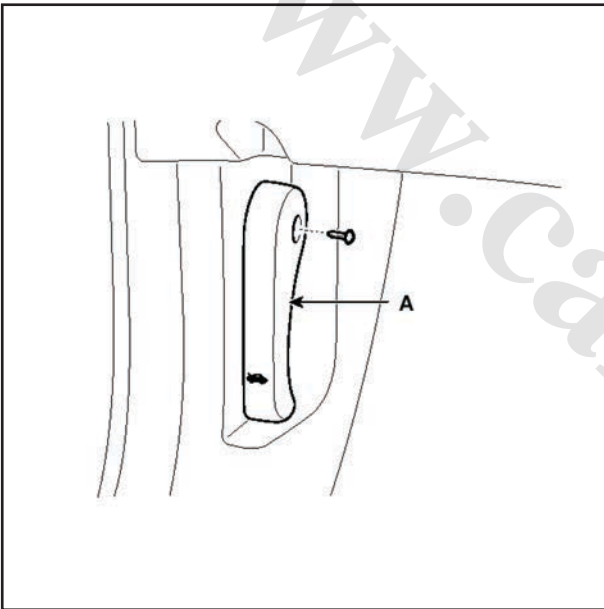

### تعویض اهرم آزادکن در موتور

- ۱- پس از خارج کردن پیچ اتصال، اهرم آزادکن در موتور (A) را بردارید.
- ۲- نصب برعکس باز کردن است.

### توجه

- از نصب درست سیم آزادکن قفل در موتور اطمینان پیدا کنید.
- از قفل شدن درست در موتور اطمینان پیدا کنید.

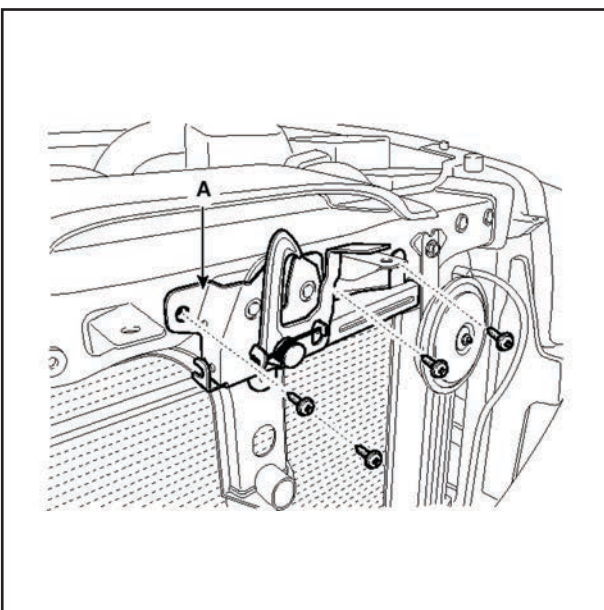

### تعویض قفل در موتور

- ۱- سپر جلو را باز کنید.
- ۲- پیچ های نصب قفل در موتور (A) را باز کنید.

### گشتاور بستن:

(۶,۹~۱۰,۸N.m (kgf.m۰,۷~۱,۱ , lb-ft۵,۱~۸,۰)

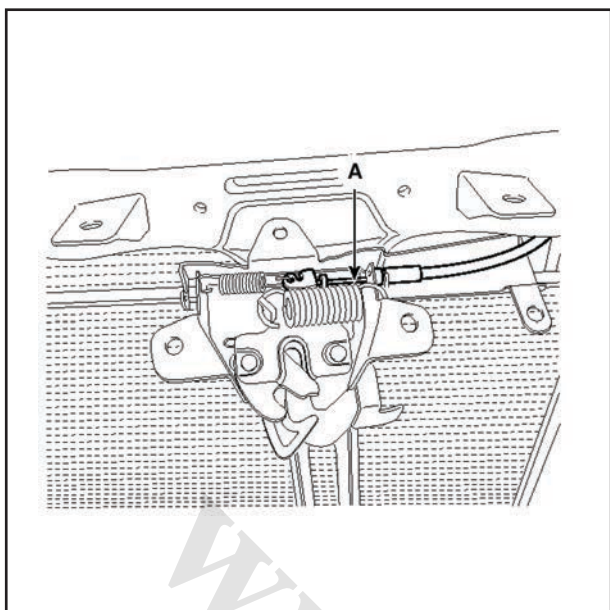

- ۳- سیم قفل در موتور (A) را آزاد و خارج کنید.
- ۴- نصب برعکس باز کردن است.

**توجه**

- از اتصال درست سیم قفل اطمینان پیدا کنید.
- از کارکرد درست قفل در موتور اطمینان پیدا کنید.

www.cargeek.ir

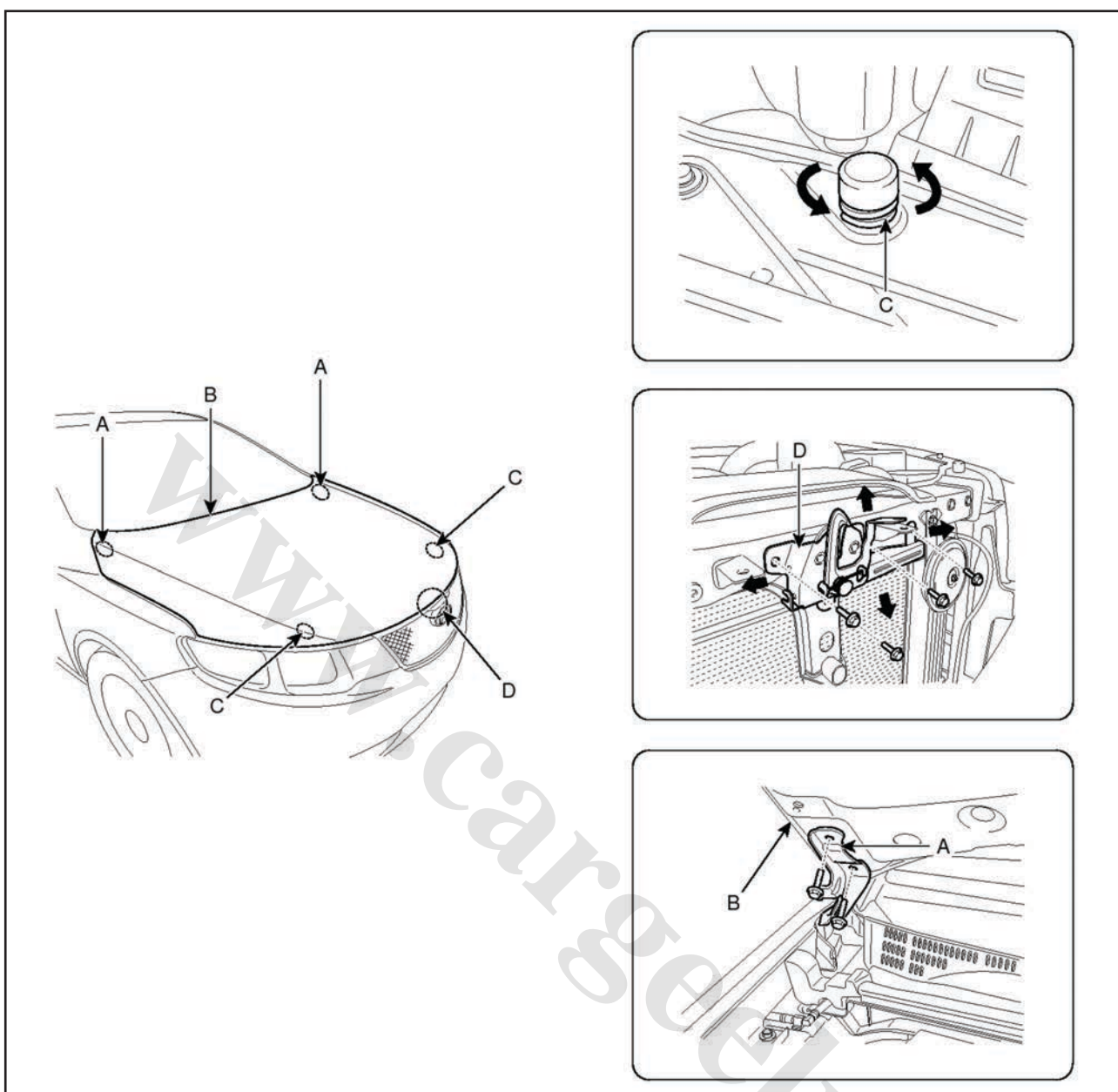

### تنظیمات

- ۱- پس از شل کردن پیچ اتصال لولا (A)، در موتور (B) را با پائین و بالا یا چپ و راست کردن تنظیم کنید.
- ۲- ارتفاع در موتور را با پیچاندن ضربگیر در موتور تنظیم کنید.
- ۳- پس از شل کردن پیچ‌های اتصال قفل در موتور (D)، قفل را با حرکت به بالا و پائین یا چپ و راست تنظیم کنید.

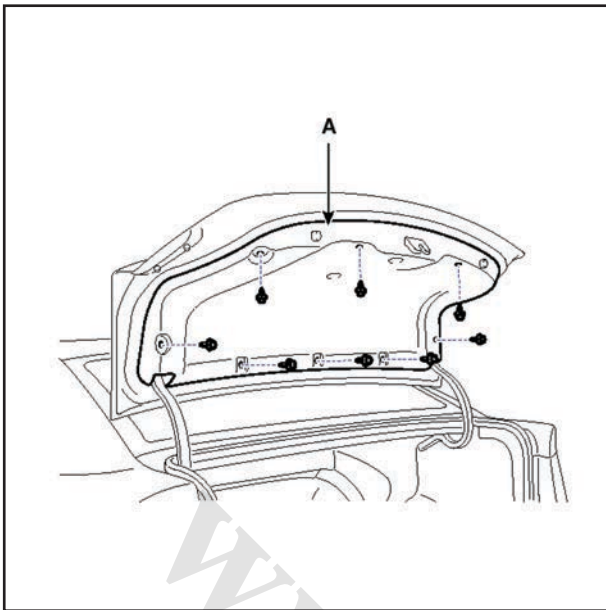

### در صندوق عقب

#### تعویض

#### تعویض در صندوق عقب

۱- پس از باز کردن بست‌ها، تودوزی صندوق (A) را خارج کنید.

#### توجه

- هنگام باز و بست در صندوق عقب حضور نفر دستیار ضروری است.
- برای حفاظت دست‌ها از دستکش استفاده کنید.

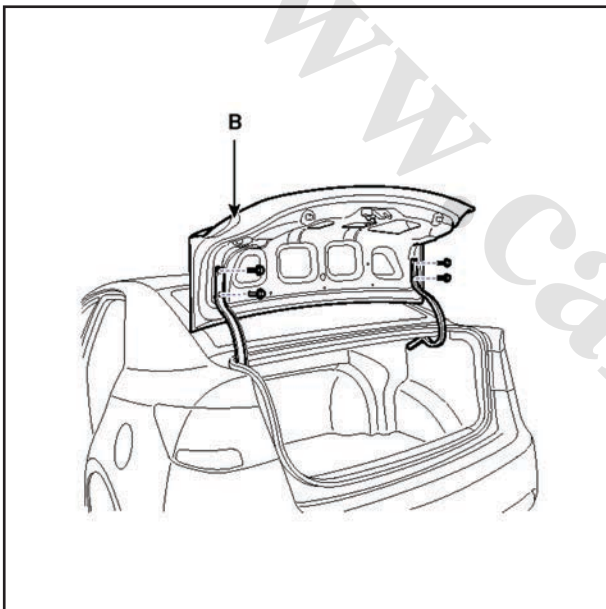

۲- سیم‌کشی را جدا سازید.

۳- پس از باز کردن پیچ‌های اتصال، در صندوق عقب (B) را خارج کنید.

۴- نصب برعکس باز کردن است.

#### توجه

- بست‌های آسیب‌دیده را جایگزین کنید.

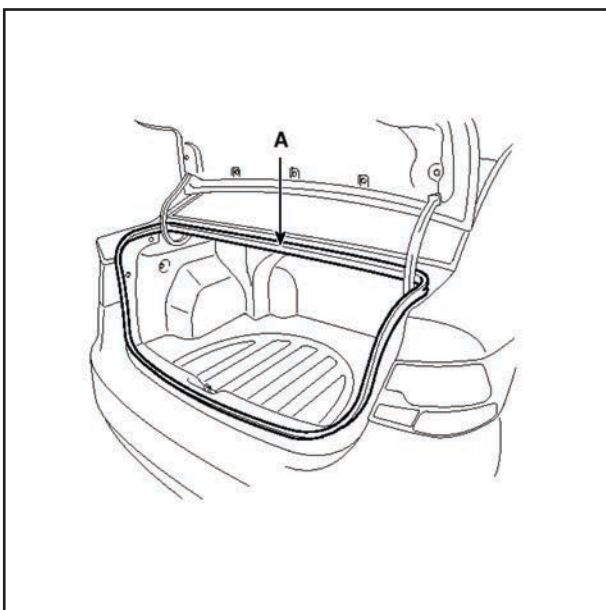

### تعویض لاستیک دور در صندوق عقب

۱- لاستیک دو در صندوق عقب را بیرون آورید.

۲- نصب برعکس باز کردن است.

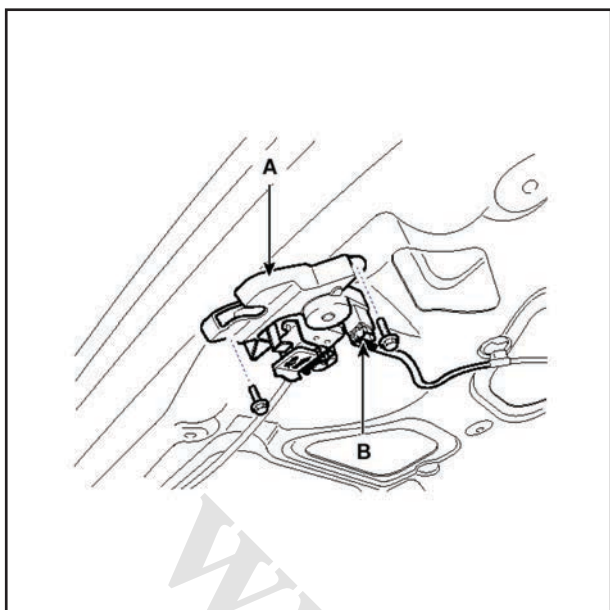

- تعویض قفل در صندوق عقب**
- ۱- تودوزی در صندوق عقب را بردارید.
  - ۲- اتصال (B) را جدا کنید.
  - ۳- پس از شل کردن پیچ‌های اتصال مجموعه قفل (A) را خارج سازید.

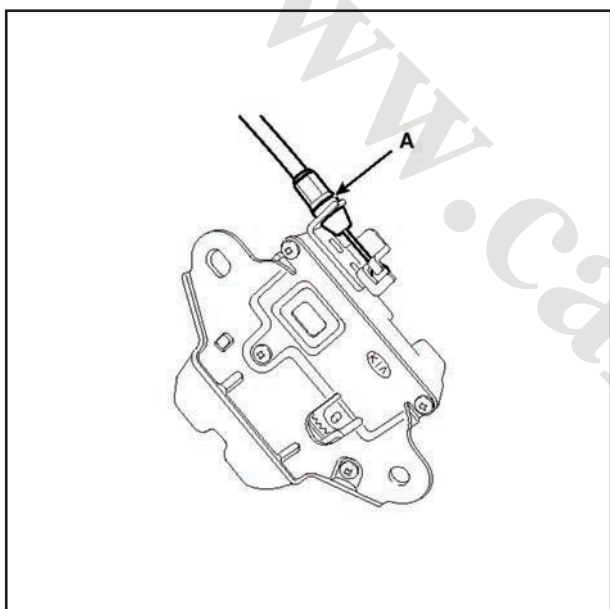

- ۴- سیم (A) را جدا کنید.
- ۵- نصب برعکس باز کردن است.

**توجه**

- از نصب درست سیم آزادکن قفل اطمینان پیدا کنید.
- از کارکرد درست قفل در اطمینان پیدا کنید.



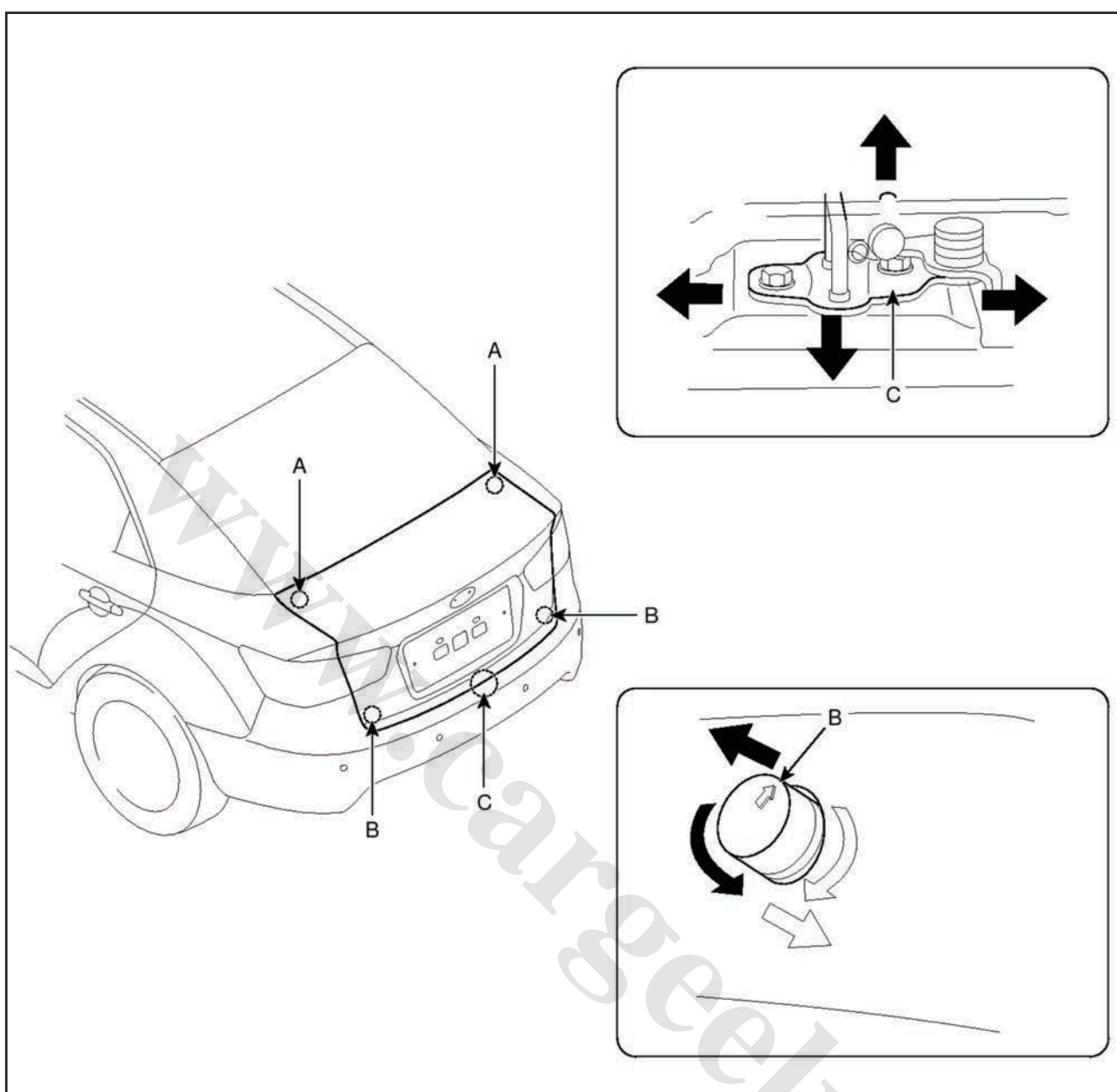

### تنظیم

- ۱- پس از شل کردن پیچ‌های اتصال لولای (A) در صندوق عقب، در را با بالا و پائین یا چپ و راست کردن تنظیم کنید.
- ۲- ارتفاع در صندوق عقب را با چرخاندن ضربگیر در (B) تنظیم کنید.
- ۳- پس از شل کردن پیچ‌های اتصال قفل در موتور (D)، قفل را با حرکت به بالا و پائین یا چپ و راست تنظیم کنید.

در پشت  
تعویض

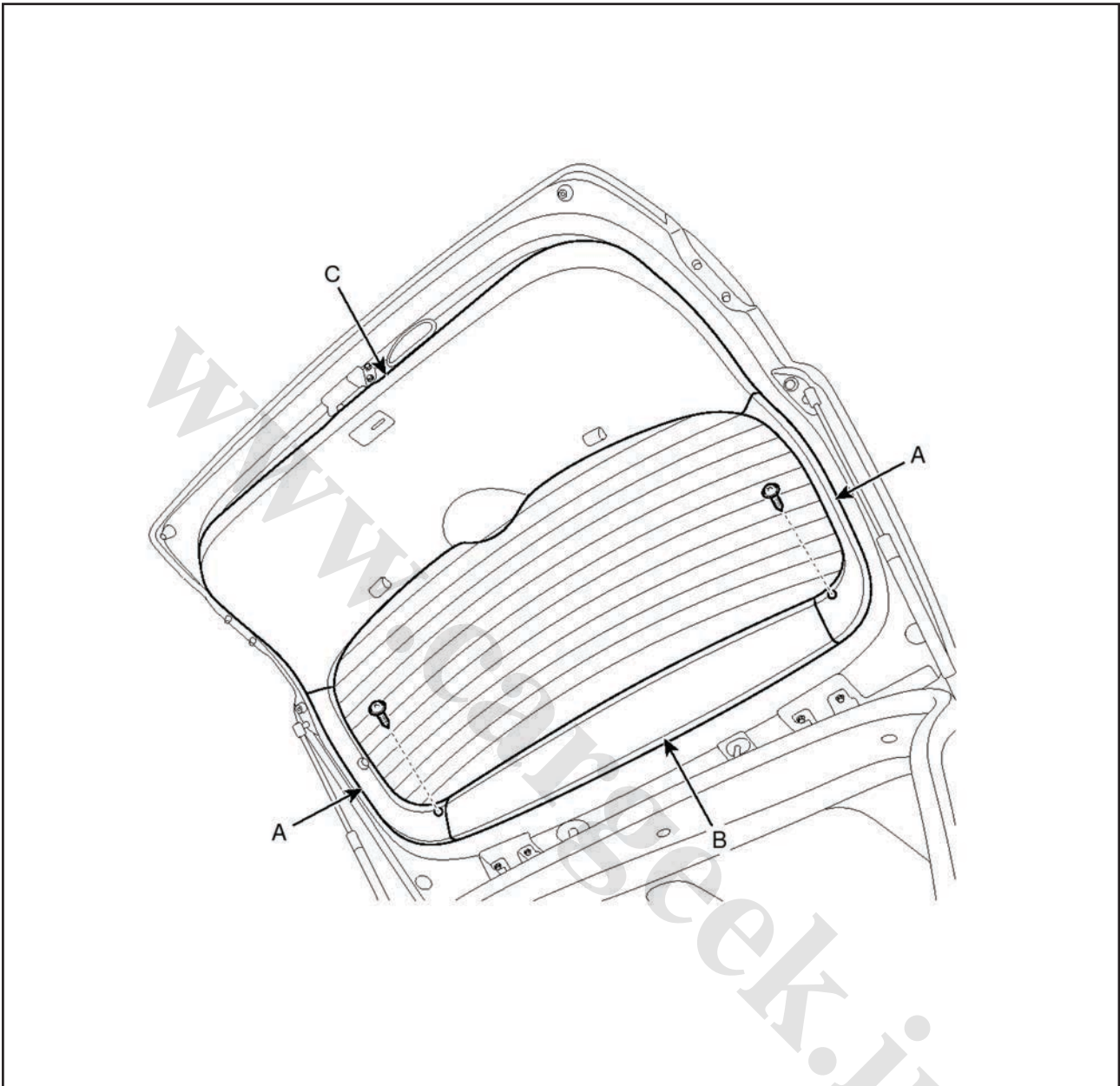

### تعویض تودوزی در پشت

#### احتیاط

- وقتی از پیچ گوشتی دو سو برای اهرم کردن استفاده می‌کنید جهت جلوگیری از آسیب آن را نوار پیچی نموده و در اطراف قطعات به کار بگیرید.
- برای حفاظت از دستانتان دستکش بپوشید.
- ۱- رودری (C) و قاب بالا (B) را جدا کنید.
- ۲- پس از باز کردن پیچ‌های نصب قاب پهلو را درآورید.
- ۳- نصب معکوس باز کردن است.

#### توجه

- هر بست آسیب دیده ای را عوض کنید.

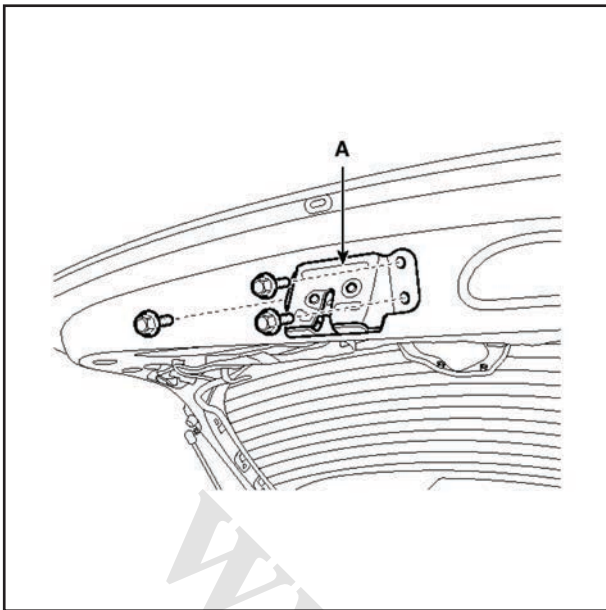

### تعویض قفل در پشت

- ۱- رودری در پشت را باز کنید.
- ۲- پس از باز کردن پیچ های نصب مجموعه قفل (A) را در آورید.  
گشتاور بستن:  
 $10.8 \text{ N.m}$  ( $1.1 \sim 0.7 \text{ kgf.m}$ ,  $8.0 \sim 5.1 \text{ lb-ft}$ )

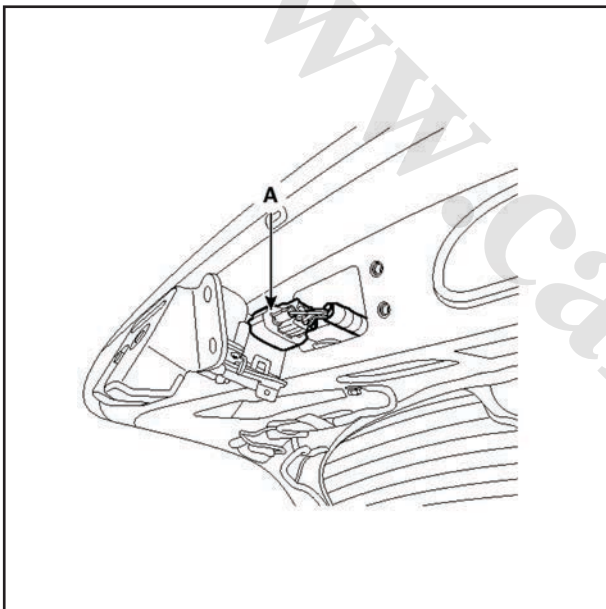

- ۳- اتصال برقی (A) قفل در پشت را جدا کنید.
- ۴- نصب معکوس باز کردن است.

### توجه

- از برقراری اتصال برقی درست اطمینان حاصل نمایید.
- از باز و بسته شدن قفل در پشت اطمینان پیدا کنید.

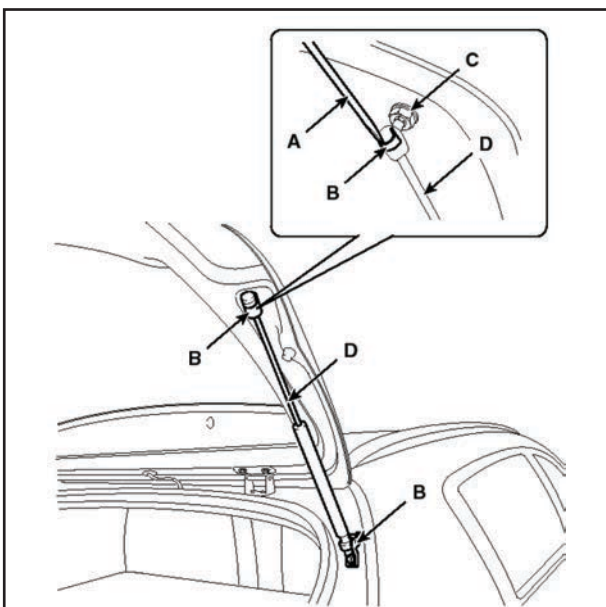

### تعویض جک (بالا بر) در پشت

#### توجه

- مراقب باشید هنگام باز کردن جک در بسته نشود.
- ۱- با استفاده از پیچ گوشتی (A) به آرامی بست فنری (B) هر دو طرف جک (D) را بالا بکشید سپس آن را از پایه (C) جدا کنید.
  - ۲- برای نصب ، بست فنری را به داخل پایه فشار دهید.

#### توجه

- از باز و بسته شدن قفل در پشت اطمینان پیدا کنید.

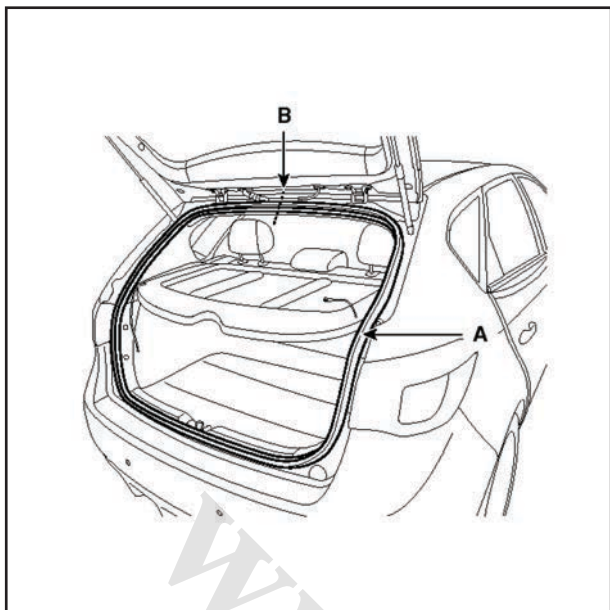

تعویض نوار لاستیکی دور در پشت  
احتیاط

- مواد درزگیر به بدنه نزنید.
- ۱- نوار لاستیکی دور در (A) را درآورید.
- ۲- نصب معکوس باز کردن است

توجه

نوار لاستیکی دور در را با خط مرکزی تنظیم و نصب کنید.

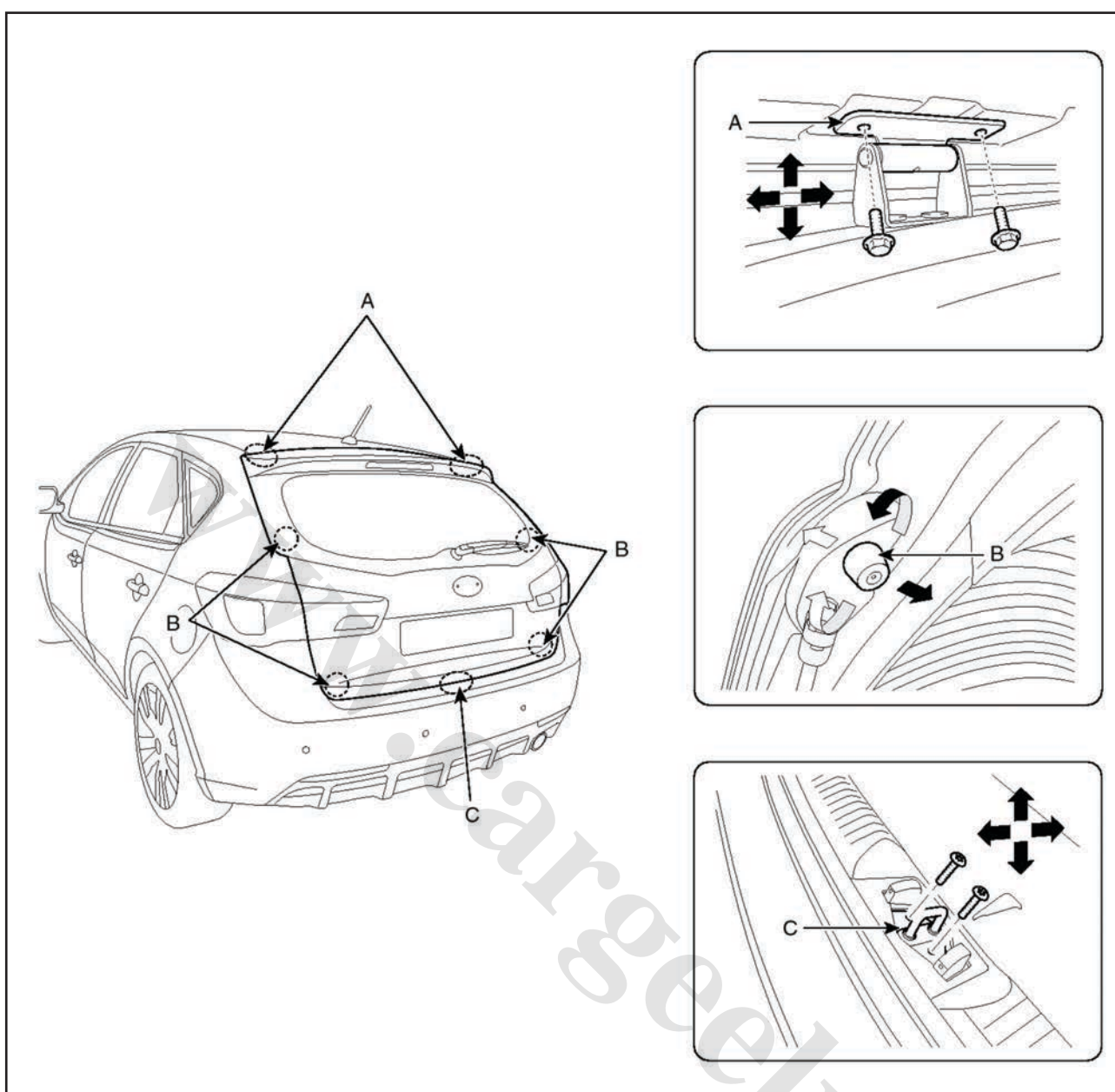

### تنظیم

- ۱- پس از شل کردن پیچ های لولای نصب در پشت، (A) با بالا و پایین یا چپ و راست کردن در را تنظیم کنید.
- ۲- ارتفاع در پشت را با چرخاندن لاستیک ضربگیر (B) تنظیم کنید
- ۳- پس از شل کردن پیچ های چفت در، با بالا و پایین یا چپ و راست کردن آن در پشت را تنظیم کنید.

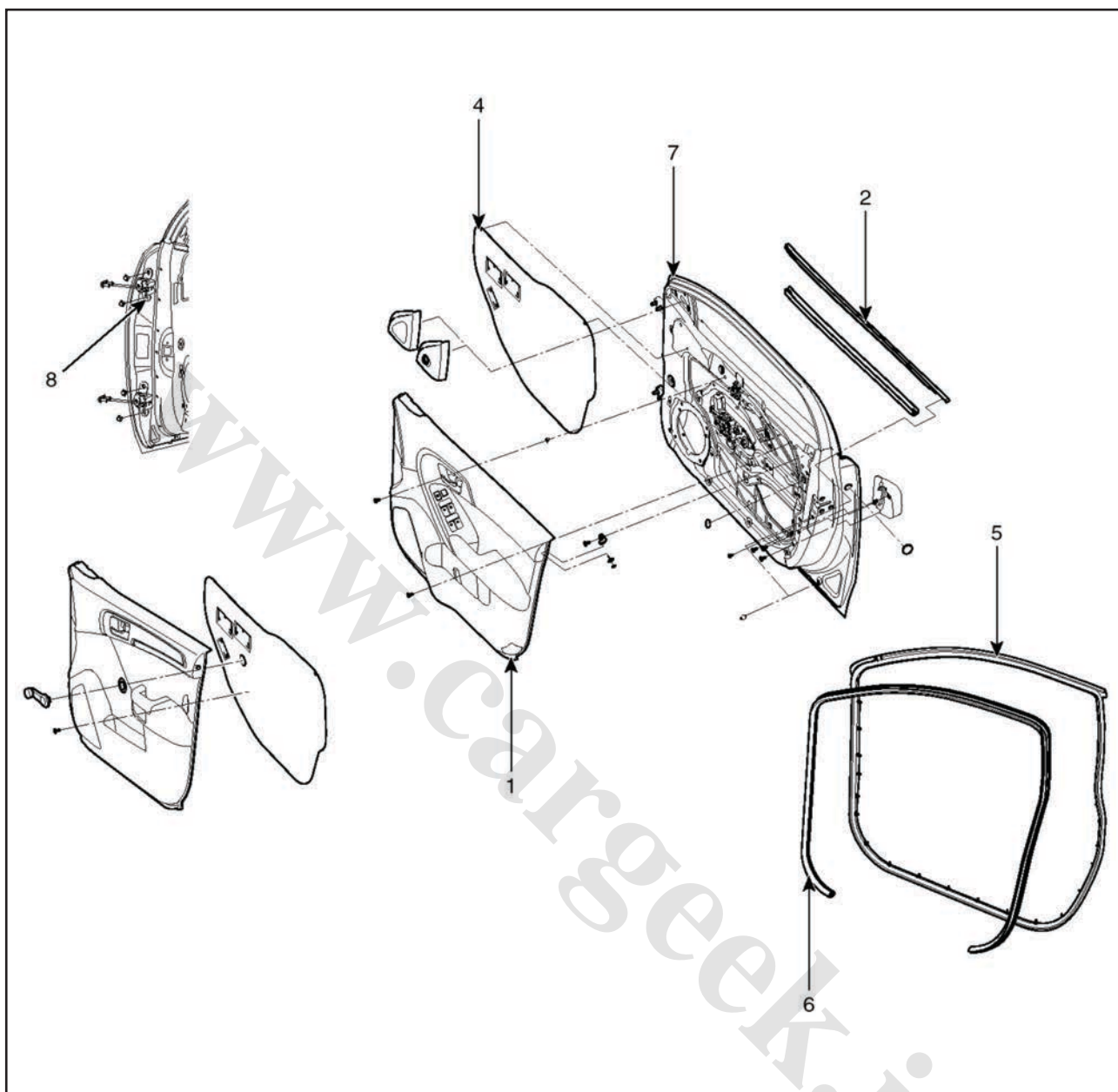

**قطعات**

- ۱- رودری
- ۲- نوار آب چکان
- ۳- قاب لچکی
- ۴- صفحه روی در
- ۵- لاستیک دو در
- ۶- لاستیک دور اتاق
- ۷- کلاف در
- ۸- لولای در

## تعویض

## تعویض رودری

## توجه

- مراقب باشید تا رودری و سایر قطعات خراشیده نشوند.
- از دستکش برای محافظت دست استفاده کنید.
- ۱- قاب لچکی (A) را بردارید.
- ۲- اتصال (B) را جدا کنید.

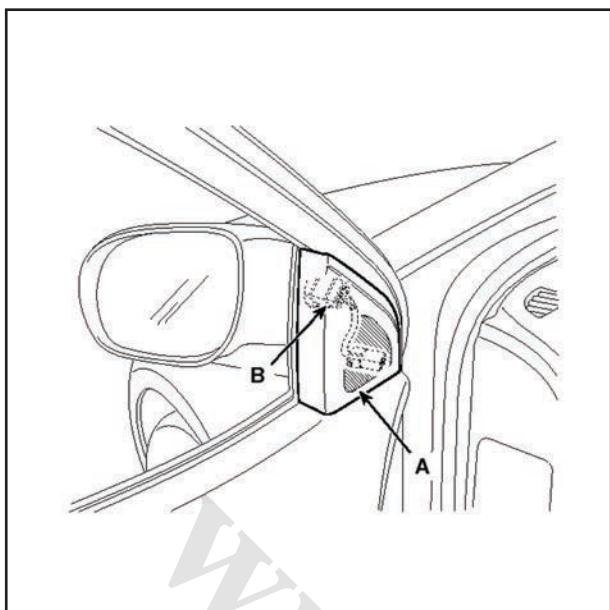

- ۳- پیچ‌های نصب رودری (A) را باز کنید.
- ۴- بست‌های نگهدارنده رودری را آزاد کنید.

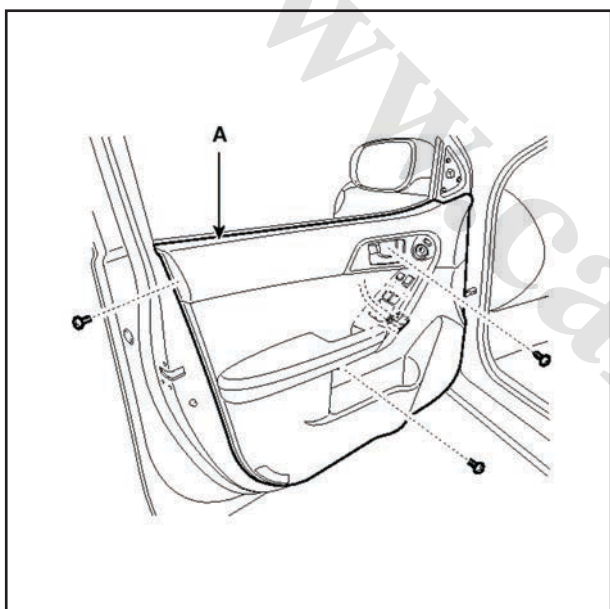

- ۵- محفظه داخلی دستگیره در (A) را خارج سازید.

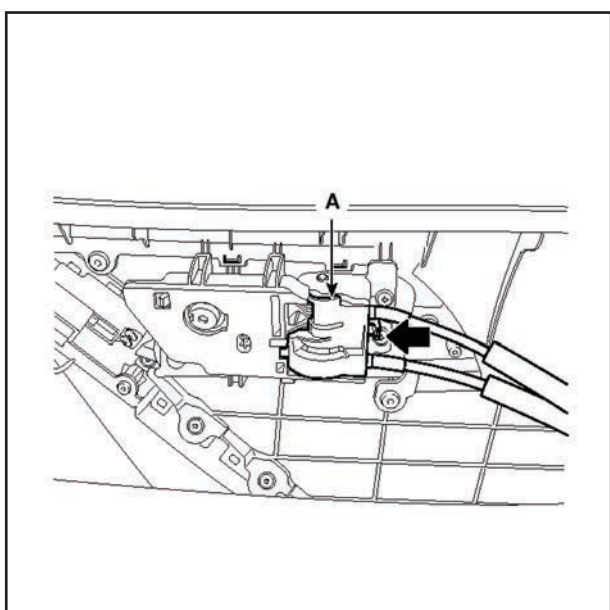

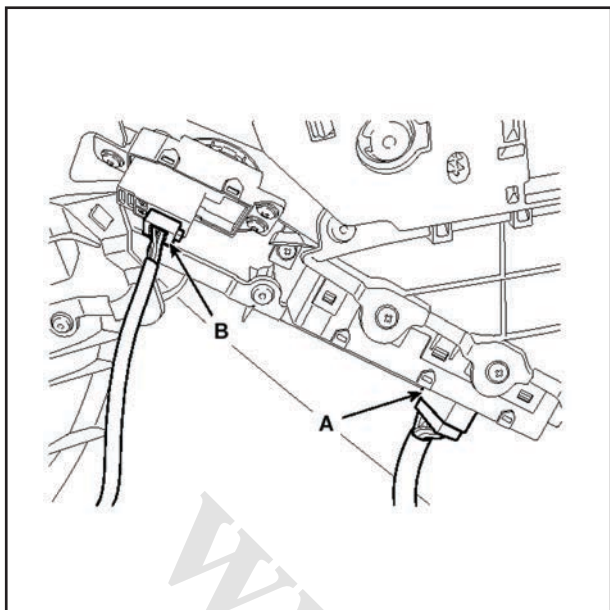

۶- اتصالات (A) و (B) را جدا کنید.

۷- نصب برعکس باز کردن است.

**توجه**

- از جارفتن درست اتصالات و میله‌ها اطمینان پیدا کنید.
- از باز و بست شدن درست در اطمینان پیدا کنید.



## تعویض دستگیره داخلی

- ۱- رودری را بردارید.
- ۲- پیچ‌های اتصال را باز و دستگیره داخلی (A) را خارج سازید.
- ۳- نصب برعکس باز کردن است.

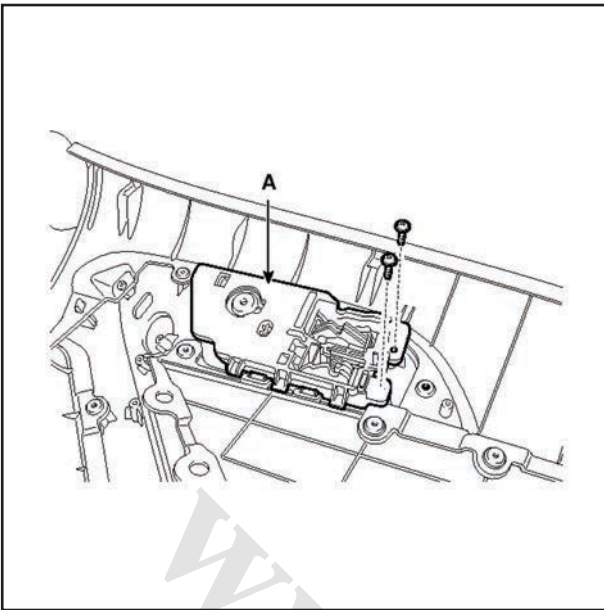

## تعویض شیشه

- ۱- رودری را بردارید.

## توجه

- با استفاده از کلید در، سوراخ اتصال را با سوراخ روی شیشه در تنظیم کنید.
  - اگر این کار ممکن نشد سوراخ را پس از باز کردن موتور دستی تنظیم کنید.
- ۲- شیشه (B) را با دقت به گونه‌ای تنظیم کنید که پیچ‌ها دیده شوند سپس آن‌ها را باز و شیشه را از کلاف راهنما خارج کنید و با احتیاط از پنجره در بیرون آورید.

گشتاور بستن:

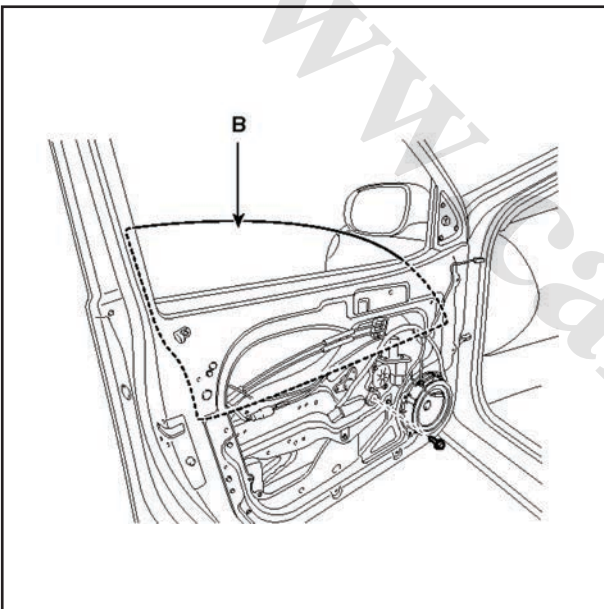
 $8,0 \text{ lb.ft} \sim 5,1 \text{ kgf.m}$   $1,1 \sim 0,7$   $10,8 \text{ N.m} \sim 6,9$ 

- ۳- اتصال برقی (A) را جدا کنید.

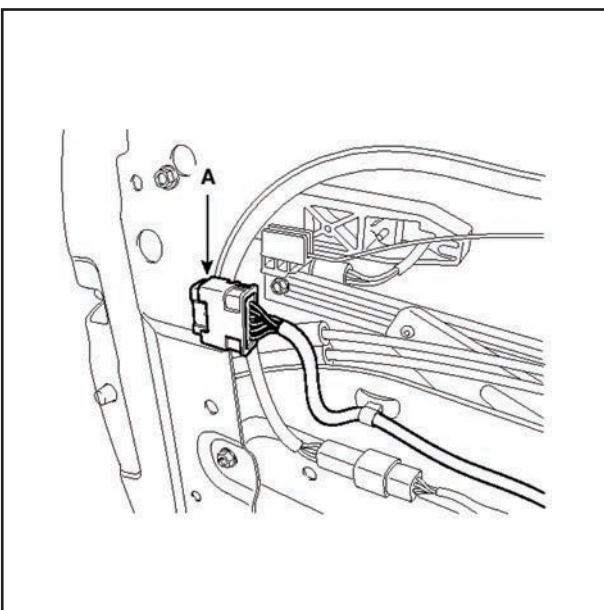

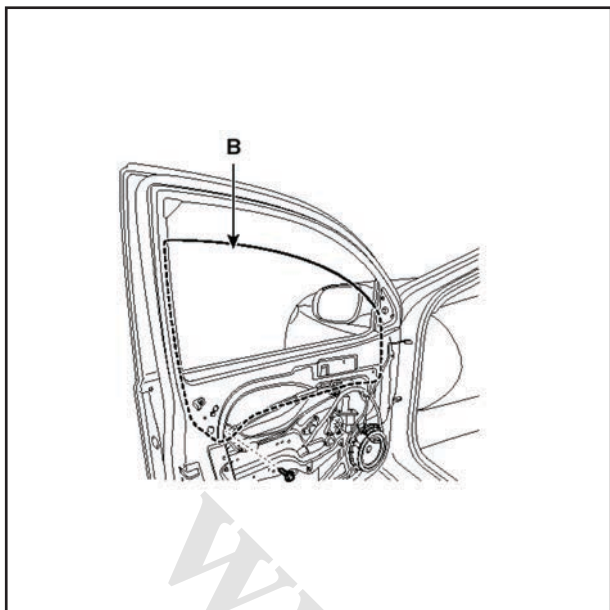

۴- شیشه (B) را با دقت به گونه‌ای تنظیم کنید که پیچ‌ها دیده شوند سپس آن‌ها را باز کنید و شیشه را از کلاف راهنما خارج نمایید و با احتیاط از پنجره در بیرون آورید.  
۵- نصب برعکس باز کردن است.

#### توجه

- شیشه را بالا و پائین کنید تا از حرکت آزادانه آن مطمئن شوید.
- در صورت نیاز موقعیت شیشه را تنظیم کنید.

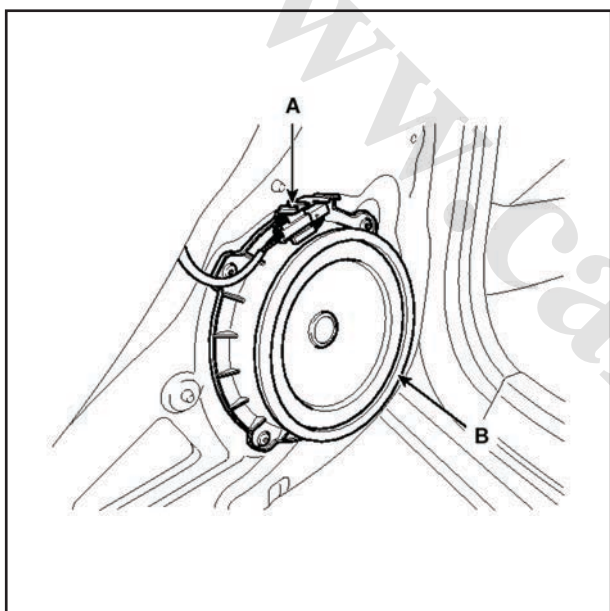

#### تعویض بلندگو

- ۱- رودری را بردارید.
- ۲- با مته پرچ‌ها را تخریب و بلندگو (B) را از پایه روی در باز کنید.
- ۳- اتصال بلندگو را جدا کنید.
- ۴- نصب برعکس باز کردن است.

#### توجه

- از پیچ خودکار آهنی برای بستن دوباره بلندگو استفاده کنید.

#### تعویض موتور شیشه بالابر

- ۱- رودری را بردارید.
- ۲- پس از جدا کردن اتصال (B) پیچ‌های موتور را باز و آن را (A) خارج کنید.
- ۳- نصب برعکس باز کردن است.

#### توجه

- قطعات گردنده و فنرها باید گریسکاری شوند.
- با بالا و پائین کردن شیشه از کارکرد آزادانه و درست آن مطمئن شوید.

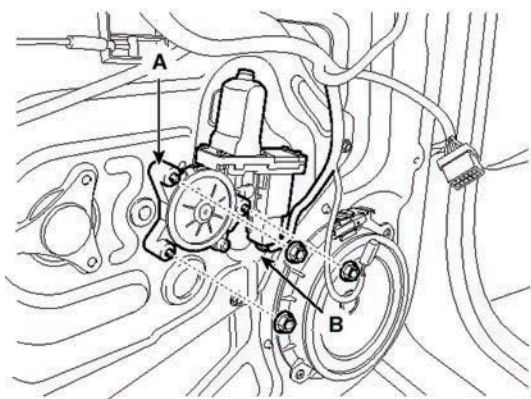

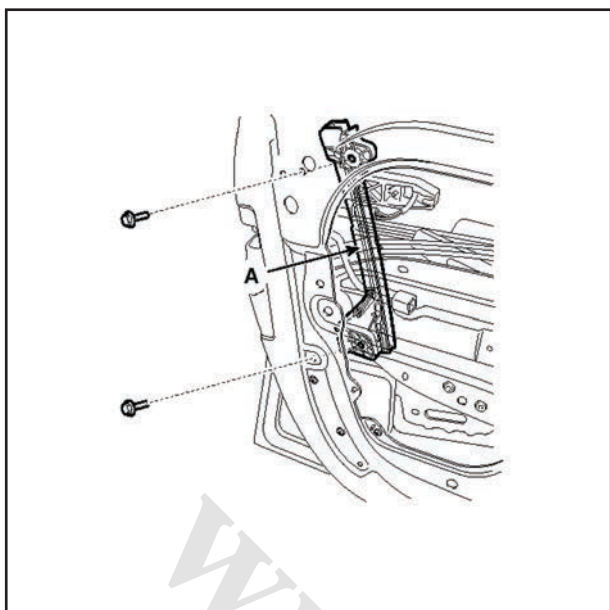

تعویض مجموعه بالابر  
۱- بخش‌های زیر را باز کنید.

- رودری
  - شیشه پنجره
- ۲- پیچ‌های اتصال کلاف راهنمای شیشه (A) را باز کنید.

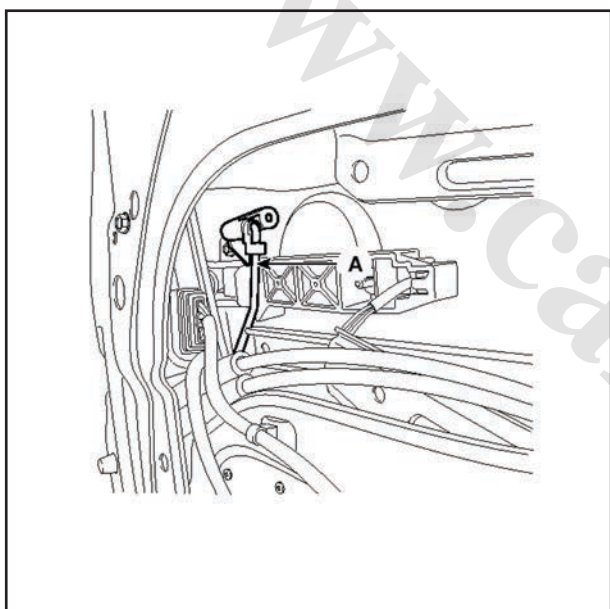

۳- میله رابط دستگیره بیرون (A) را جدا کنید.

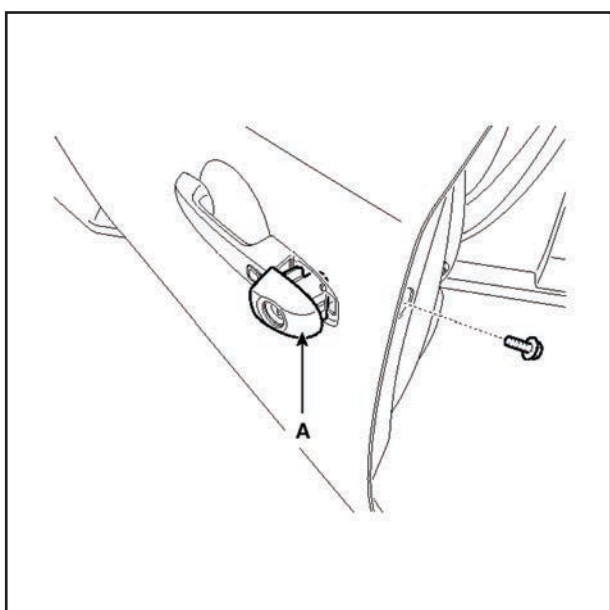

۴- پس از باز کردن پیچ اتصال، مغزی کلید (A) را خارج کنید.

گشتاور بستن:  
۱۱,۸~۸,۸ N.m (۱,۱~۰,۷ kgf.m, ۸,۷~۶,۵ lb-ft)

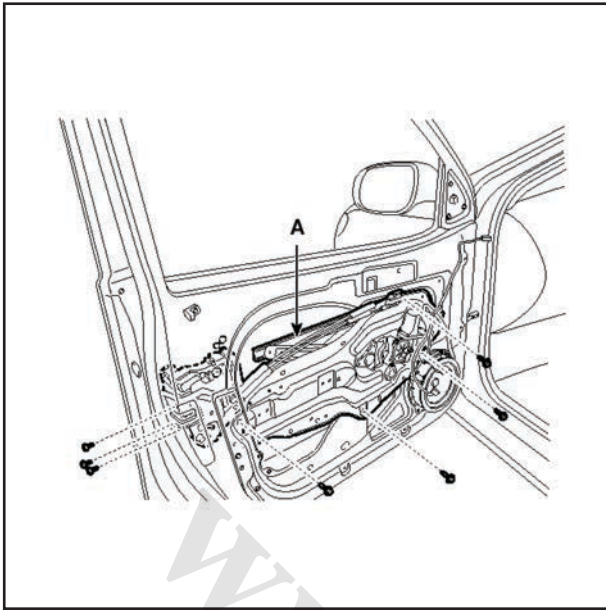

- ۵- دسته سیم شیشه بالابر را باز و مجموعه بالابر (A) را خارج کنید.  
 ۶- نصب برعکس باز کردن است.

#### توجه

- سطح همه قطعات باید گریسکاری شود.
- از نصب درست و ایمن هر میله اطمینان پیدا کنید.
- از کارکرد قفل و باز و بسته شدن درست در اطمینان پیدا کنید.

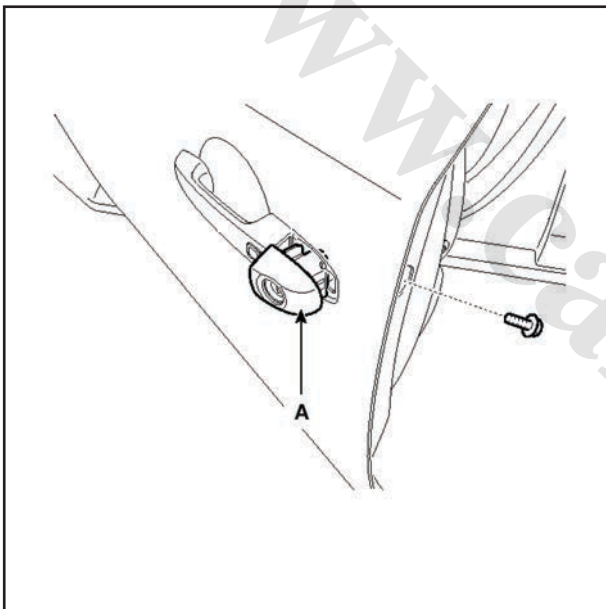

#### تعویض دستگیره بیرونی

- ۱- پس از بازکردن پیچ اتصال، مغزی کلید (A) را خارج کنید.

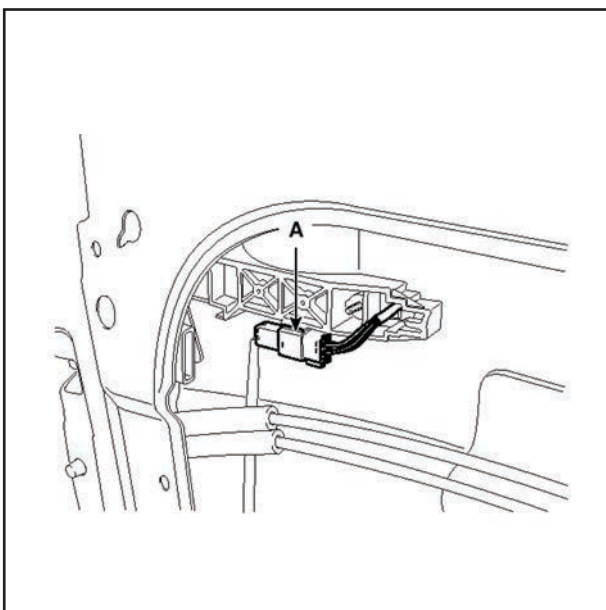

- ۲- اتصال برقی (A) را جدا کنید.

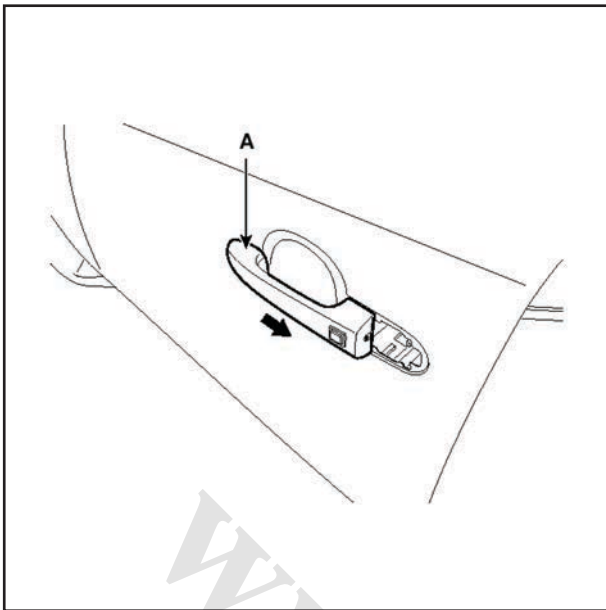

- ۳- دستگیره (A) را با عقب کشیدن آن خارج کنید.  
۴- نصب برعکس باز کردن است.

## توجه

• از قفل و باز شدن در اطمینان پیدا کنید.

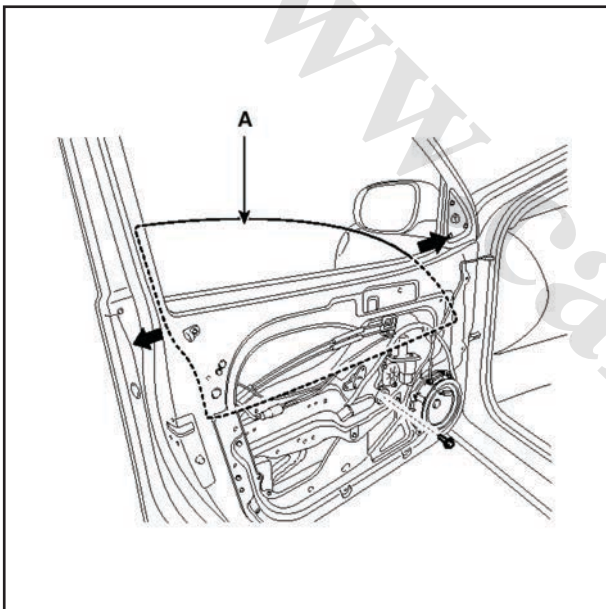

## تنظیم

## تنظیم شیشه

## توجه

- کلاف راهنمای شیشه را از نظر آسیب دیدگی یا خرابی بررسی و در صورت نیاز تعویض نمایید.
- ۱- قطعات زیر را باز و خارج کنید:
  - قاب لچکی
  - رودری
- ۲- شیشه (A) را با احتیاط حرکت دهید تا این که پیچ‌های اتصال دیده شوند سپس آنها را باز کنید.

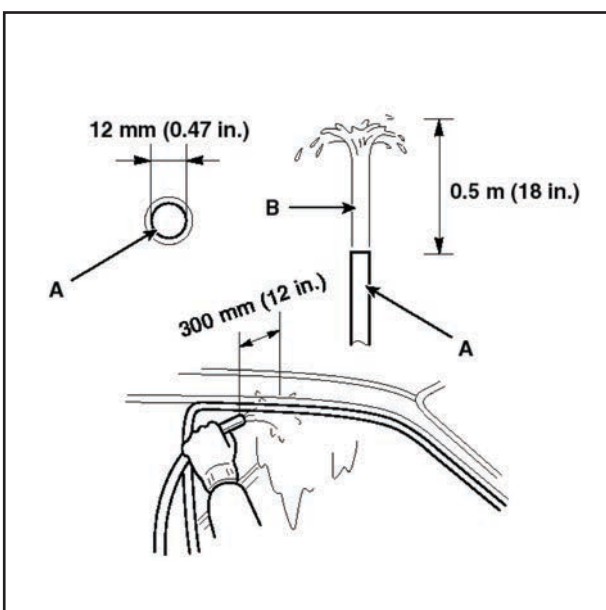

- ۳- حرکت روان شیشه را بررسی کنید.  
۴- شیشه را کاملاً بالا بکشید و از نظر وجود شکاف بررسی کنید.  
سازگاری بین شیشه و کلاف راهنما را واریسی نمایید.  
۵- نشستی آب را بررسی کنید. با ریختن آب روی سقف و بخش‌های درزدار مطابق شکل به موارد زیر توجه داشته باشید:  
- از شلنگ ۱۲ میلی‌متری استفاده کنید.  
- مقدار آب را طبق شکل (B) تنظیم کنید.  
- شلنگ را با فاصله ۳۰ سانتی‌متری از در نگهدارید.

## تنظیم موقعیت در

## توجه

• پس از نصب در، همترازی با بدنه را بررسی کنید، سپس تساوی شکاف بین بدنه و در را در لبه‌های جلو، عقب، بالا و پائین کنترل نمایید. روی توازی لبه‌های در و بدنه با یکدیگر دقت داشته باشید. قبل از تنظیم پیچ‌های اتصال در را ببندید.

۱- برای تنظیم در، خودرو را در محل هموار و مسطح قرار دهید.  
۲- لولاها (A) را تنظیم کنید.

- پیچ‌های اتصال در (B) را شل کنید و در را به میزان مورد نیاز به داخل یا خارج ببرید تا فاصله‌ها یکسان شوند.

- پیچ‌های اتصال لولا را کمی شل کنید و در را به میزان لازم بالا و پائین و عقب و جلو کنید تا فاصله‌ها یکسان شوند.

- هنگام تنظیم روی جک پارچه ضخیم بگذارید تا از آسیب به در جلوگیری شود.

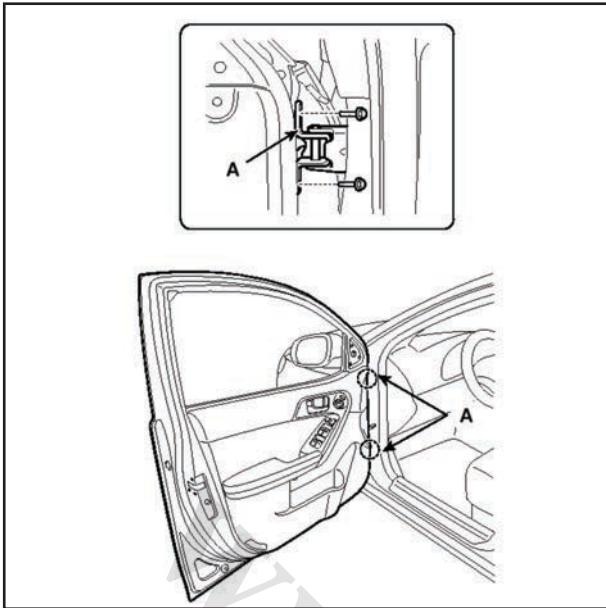

۳- توازی لبه‌های در و بدنه را واریسی کنید.

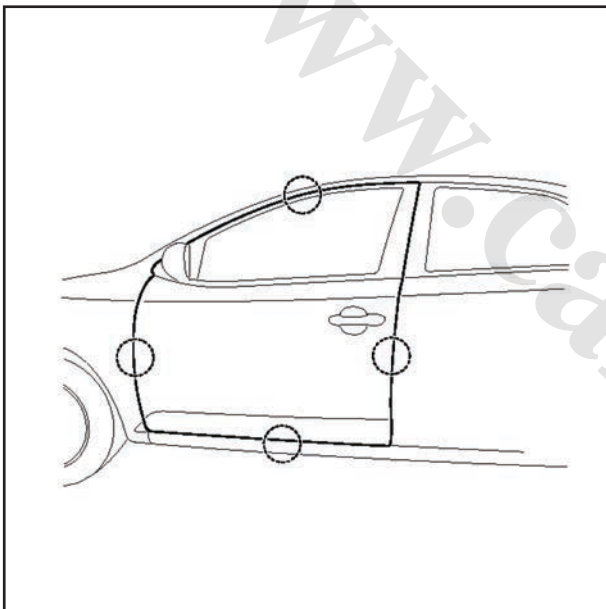

۴- میله‌های لولا را در محل‌های پیکان در شکل گریسکاری کنید.

۵- بررسی نشستی آب را انجام دهید.

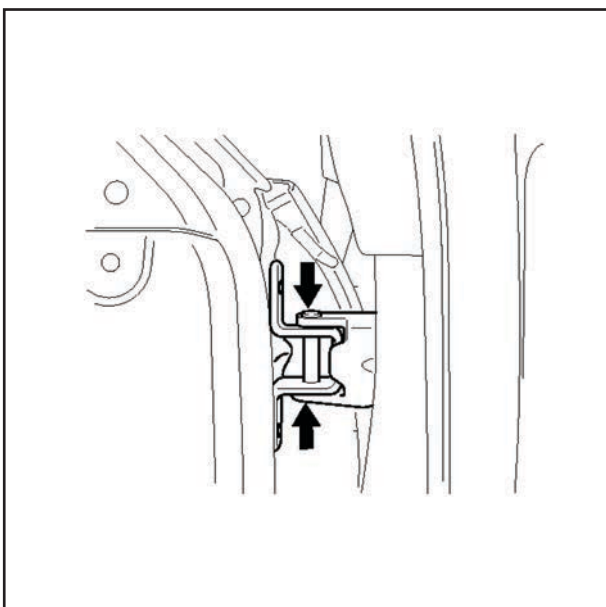

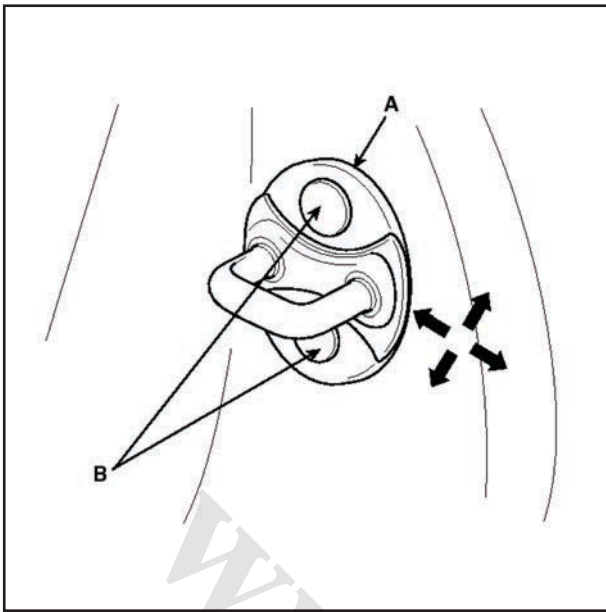

### تنظیم زبانه در

از بسته شدن بدون کوبش در اطمینان پیدا کنید. در صورت نیاز قفل را تنظیم کنید: پیچ‌های زبانه ثابت هستند. این زبانه خیلی جزئی به بالا و پایین یا جلو و عقب تنظیم می‌شود.  
 ۱- پیچ‌های (B) را شل کنید، سپس یک پارچه ضخیم بین در و زبانه بگذارید.

- ۲- به آرامی پیچ‌ها را محکم کنید.
- ۳- پارچه‌ای دور زبانه بپیچید سپس با استفاده از چکش لاستیکی و ضربات کوتاه زبانه را تنظیم کنید. از وارد آوردن ضربات سنگین به زبانه خودداری کنید.
- ۴- پیچ‌ها را شل کرده و حوله را بردارید.
- ۵- به نرمی پیچ‌ها را محکم کنید.
- ۶- دستگیره بیرونی در را به سمت بیرون نگه دارید، در را به سمت بدنه فشار دهید تا مطمئن شوید زبانه اجازه همترازی در با بدنه را می‌دهد. چنانچه در به درستی بسته شد پیچ‌ها را سفت کرده و مجدداً واریسی کنید.

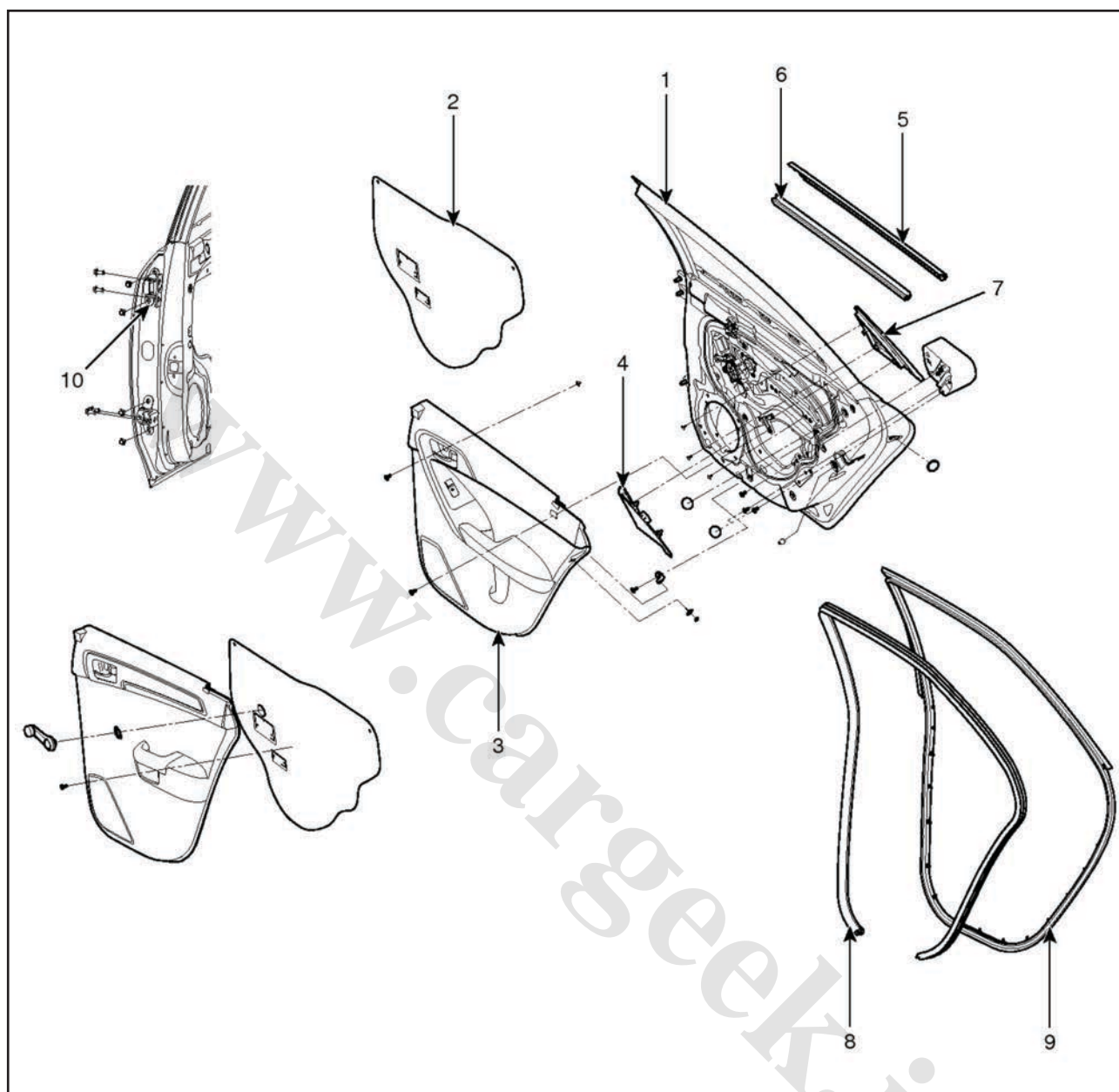

### قطعات

- ۱- کلاف در
- ۲- آستر رودری
- ۳- رودری
- ۴- قاب لچکی
- ۵- لاستیک آب چکان
- ۶- زه آب چکان
- ۷- قاب لچکی
- ۸- لاستیک دور در
- ۹- نوار لاستیکی بدنه
- ۱۰- لولای در



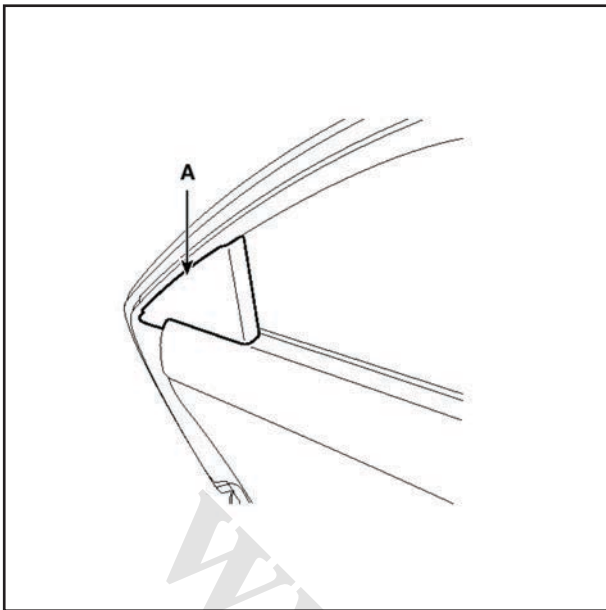

## تعویض

## تعویض رودری

## توجه

- مراقب باشید رودری و دیگر قطعات خراشیده نشوند.
- برای حفاظت از دستانتان دستکش بپوشید.
- ۱- قاب لچکی عقب (A) را باز کنید.

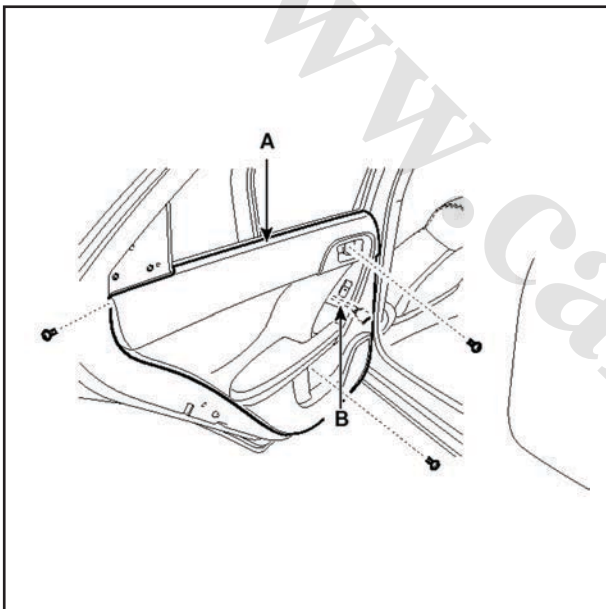

- ۲- پیچ‌های نصب رودری (A) را باز کنید. بست‌های نگهدارنده (B) رودری را آزاد کنید. اتصال برقی (B) را جدا کنید.
- ۳- جعبه کابل داخلی (A) را درآورید.
- ۴- نصب معکوس باز کردن است.

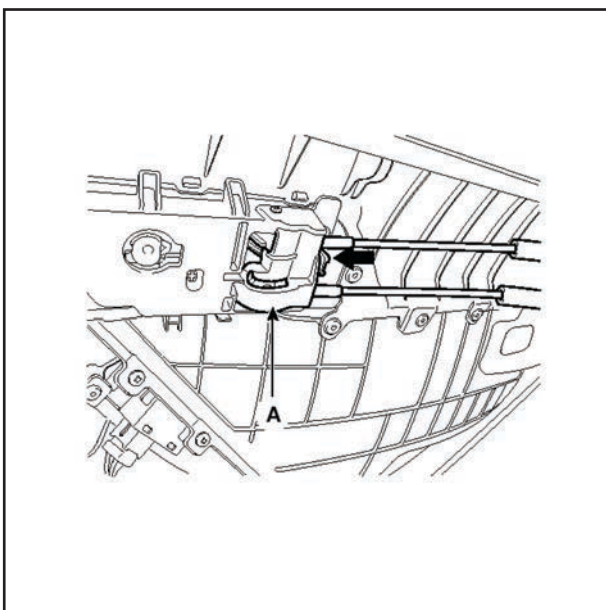

## توجه

- از برقراری درست اتصالات برقی و نصب ایمن میله‌ها اطمینان حاصل کنید.
- از باز و بسته شدن درست قفل در مطمئن شوید.

### تعویض دستگیره داخلی

- ۱- رودری را درآورید.
- ۲- پس از باز کردن پیچ نصب، دستگیره داخل (A) را درآورید.
- ۳- نصب معکوس باز کردن است.

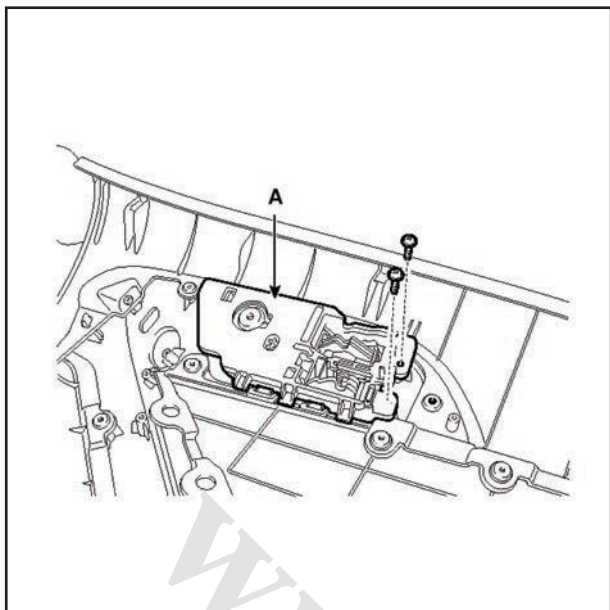

### تعویض شیشه

#### توجه

- برای حفاظت از دستانتان دستکش بپوشید.
- ۱- رودری را باز کنید.
  - ۲- آستری رودری (A) را جدا کنید.

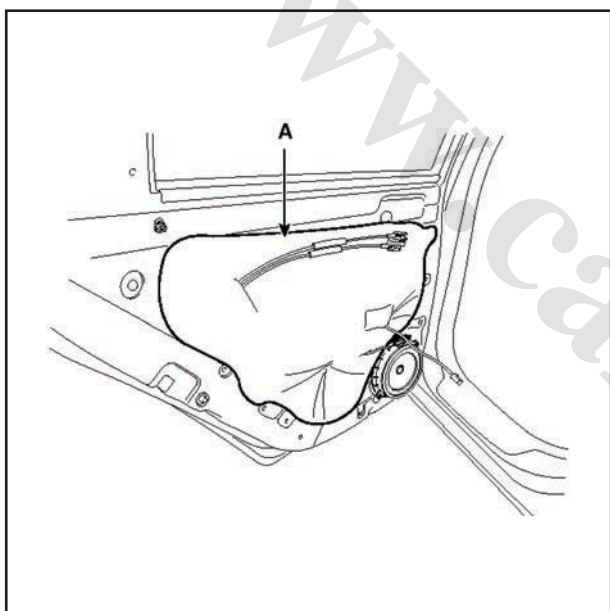

- ۳- پیچ نصب کانال عقب (A) را باز کنید.

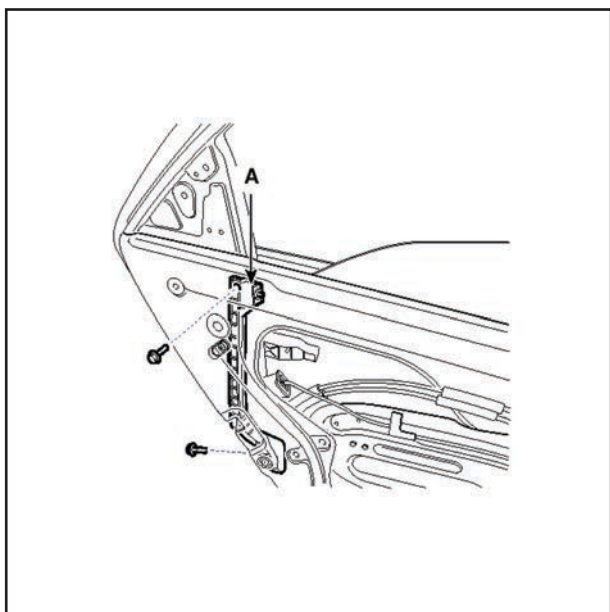

۴- نوار آب چکان (A) در را باز کنید.

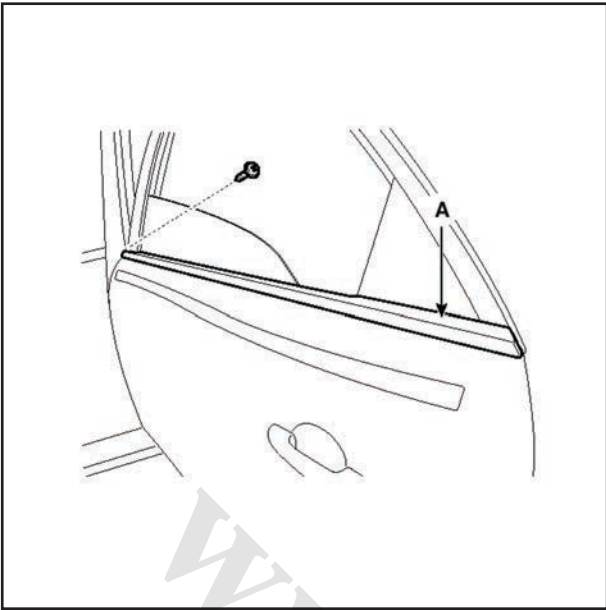

۵- نوار لاستیکی داخل در (A) باز کنید.

#### احتیاط

• مراقب باشید شیشه نیفتد و روی شیشه خراشیده نشود.

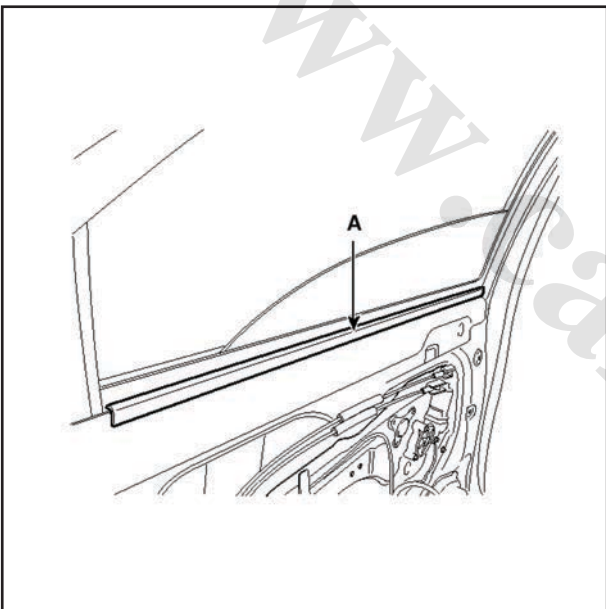

۶- شیشه (A) را آرام حرکت دهید تا بتوانید پیچها را ببینید.

شیشه را از کلاف راهنما جدا سازید و آن را از شیار در به دقت

بیرون بکشید.

گشتاور بستن:

۱۱,۸~ ۸,۸ N.m (۱,۱~۰,۷ kgf.m, ۸,۷~۶,۵ lb-ft)

۷- نصب معکوس باز کردن است.

#### توجه

• شیشه را بالا و پایین ببرید تا از کارکرد روان و بدون خم

شدن (کله کردن) آن مطمئن شوید.

• موقعیت شیشه را طبق نیاز تنظیم کنید

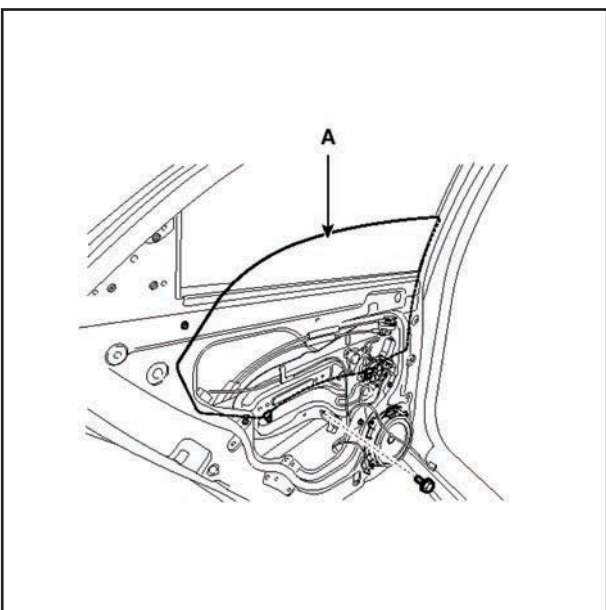

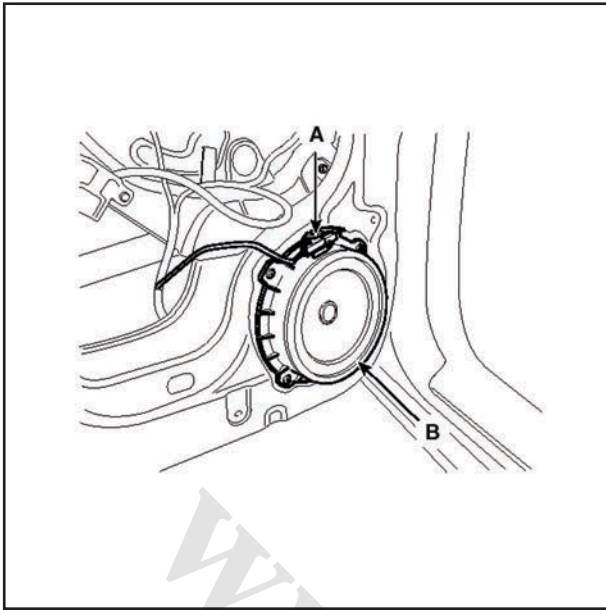

### تعویض بلندگو

- ۱- رودری را باز کنید.
- ۲- پرچها را برای درآوردن بلندگو (A) از مجموعه در با مته جدا کنید.
- ۳- اتصال برقی (A) بلندگو را جدا کنید.
- ۴- نصب معکوس باز کردن است.

### توجه

- از پیچهای خودکار ورق برای حفظ بلندگو استفاده کنید.

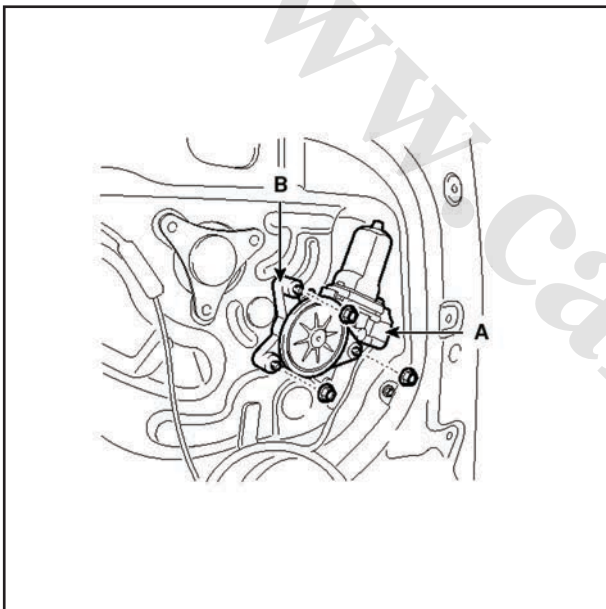

### تعویض موتور شیشه برقی

- ۱- رودری را باز کنید.
- ۲- پس از جدا کردن اتصال برقی (A) پیچهای موتور را باز و آن را بیرون آورید.
- ۳- نصب معکوس باز کردن است.

### توجه

- به بخشهای چرخان و فنرها باید به مقدار لازم گریس بزنید.
- شیشه را بالا و پایین ببرید تا از کارکرد روان و بدون خم شدن (کله کردن) آن مطمئن شوید.

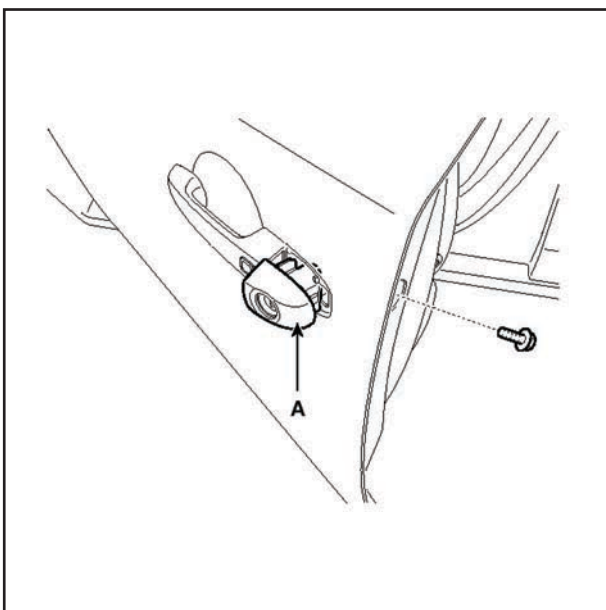

### تعویض دستگیره بیرونی

- ۱- پس از باز کردن پیچ نصب، حفاظ مغزی کلید (A) را درآورد.

گشتاور بستن:

۱۱,۸~ ۸,۸ N.m (۱,۱~ ۰,۷ kgf.m, ۸,۷~ ۶,۵ lb-ft)

۲- با عقب کشیدن دستگیره بیرونی (A) آن را درآورید.

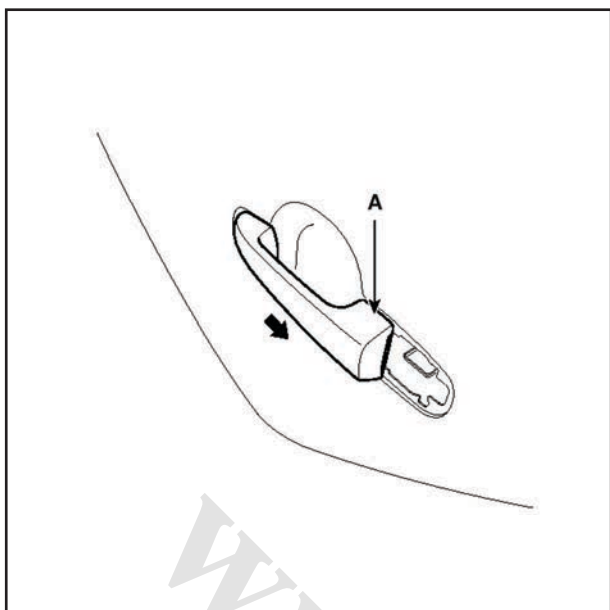

۳- پیچ نصب پایه دستگیره بیرونی را باز کنید.

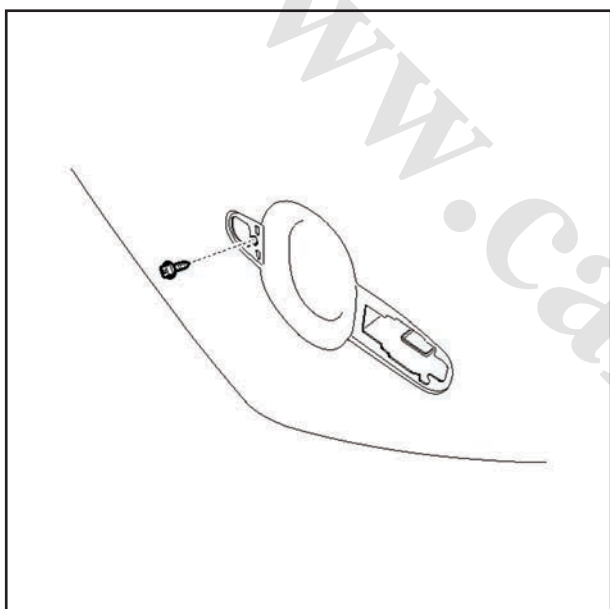

۴- میله (A) را درآورید.

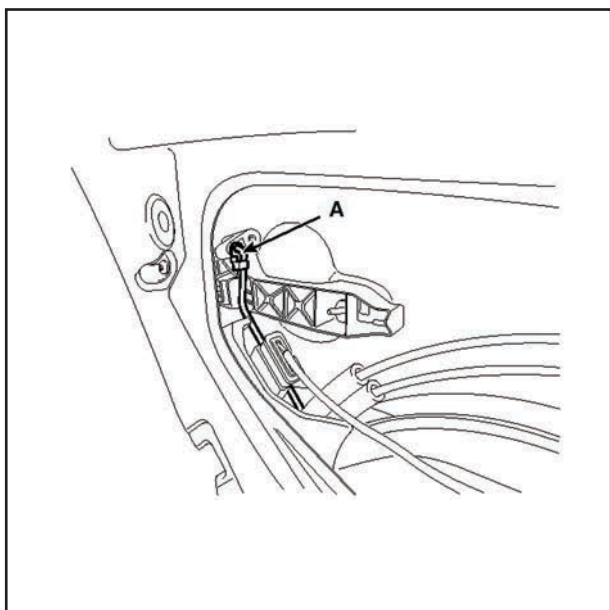

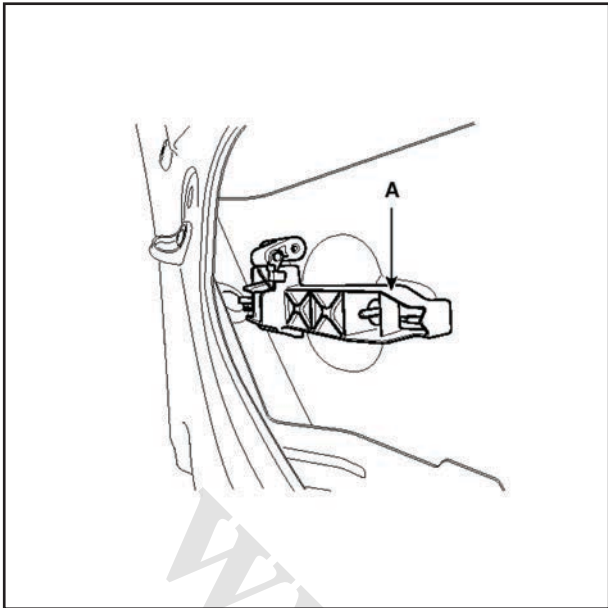

- ۵- پایه دستگیره بیرونی (A) را درآورید.  
۶- نصب معکوس باز کردن است.

#### توجه

از عملکرد قفل و باز و بسته شدن درست در اطمینان پیدا کنید.

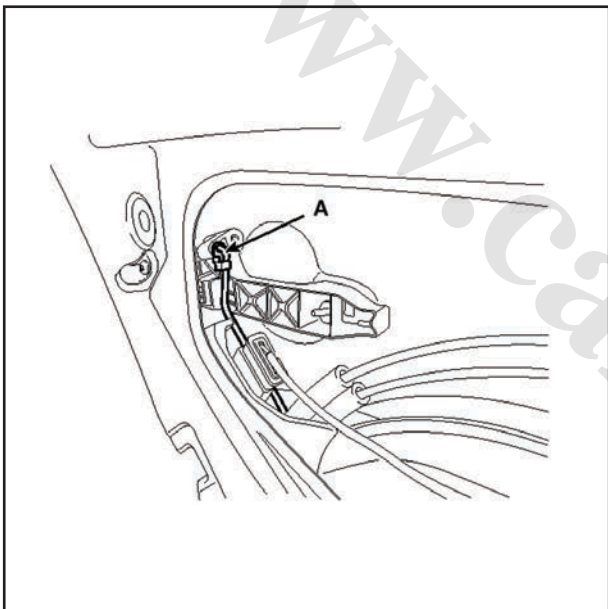

#### تعویض مجموعه مکانیزم (مدول)

۱- قطعات زیر را باز کنید.

- رودری
  - شیشه
  - دستگیره بیرونی
- ۲- میله (A) را درآورید.

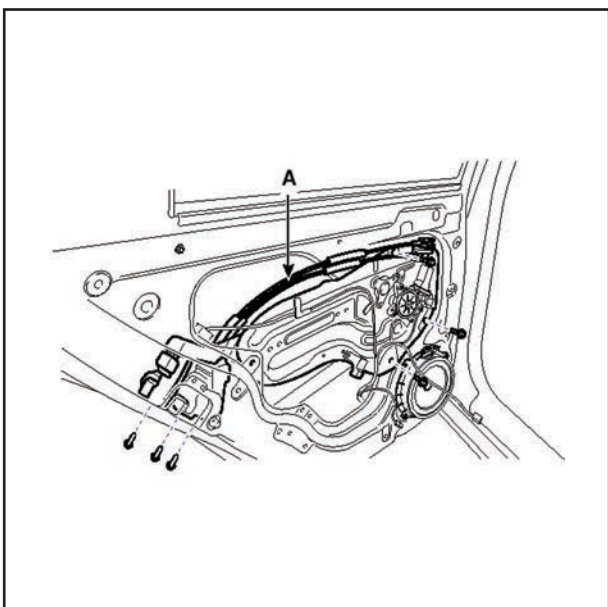

۳- پس از باز کردن پیچ‌های نصب مکانیزم (مدول) (A) را بیرون آورید.

۴- اتصال برقی را جدا سازید.

۵- بست‌ها را باز و سپس دسته سیم را درآورید.  
گشتاور بستن:

$11.8 \sim 8.8 \text{ N.m}$  ( $1.1 \sim 0.7 \text{ kgf.m}$ ,  $8.7 \sim 6.5 \text{ lb-ft}$ )

۶- نصب معکوس باز کردن است.

#### توجه

- روی همه قطعات باید گریس بزنید.
- از برقراری ارتباط درست اتصالات برقی و نصب ایمن هر میله مطمئن شوید.
- از باز و بسته شدن قفل در مطمئن شوید.

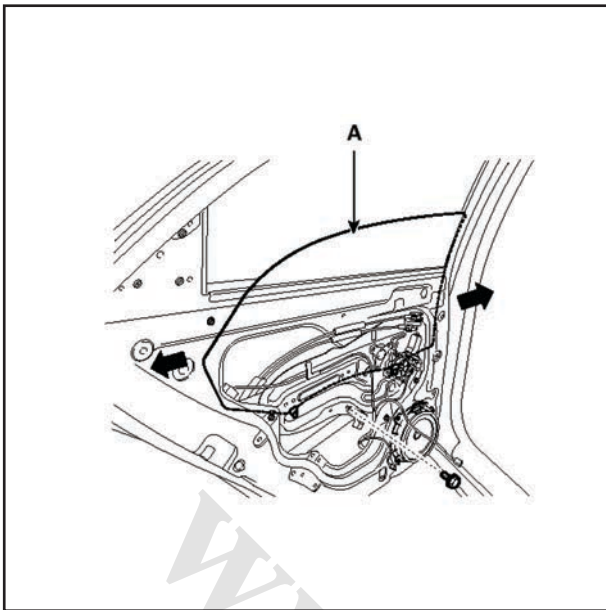

## تنظیمات تنظیم شیشه

### توجه

• کلاف راهنمای را از نظر آسیب یا تابیدگی بررسی و در صورت نیاز آن را تعویض کنید.

- ۱- رودری را باز کنید.
- ۲- شیشه (A) را آهسته حرکت دهید تا این که پیچ‌های نصب شیشه را ببینید سپس آنها را باز کنید
- ۳- حرکت روان شیشه را بررسی کنید.

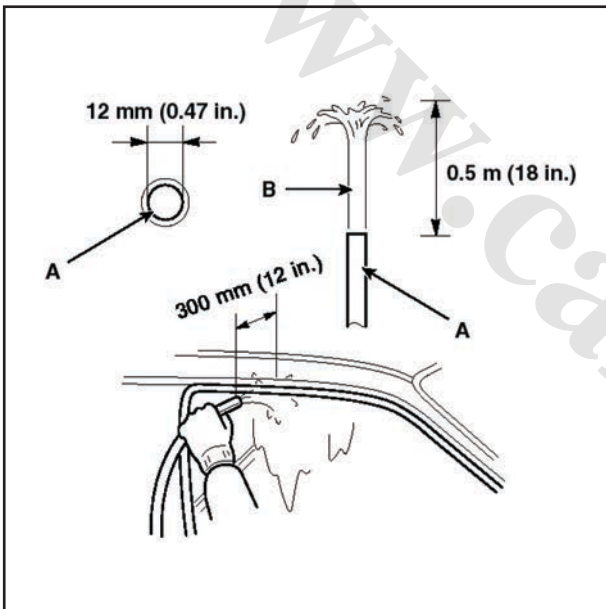

- ۴- شیشه را کاملاً بالا ببرید و شکاف‌ها را بررسی کنید. تماس شیشه با کلاف راهنما را بررسی نمایید.
- ۵- نشستی آب را بررسی نمایید. آب را به سقف و بخش آببندی مطابق شکل بپاشید و به موارد زیر توجه کنید.
  - از شلنگ (A) با قطر ۱۲ میلی متر استفاده کنید.
  - مقدار جریان آب را مطابق (B) تنظیم نمایید.
  - از آب پاچ استفاده نکنید.
  - شلنگ را در فاصله ۳۰۰ میلی متری (۱۲in) از در (C) نگه دارید.

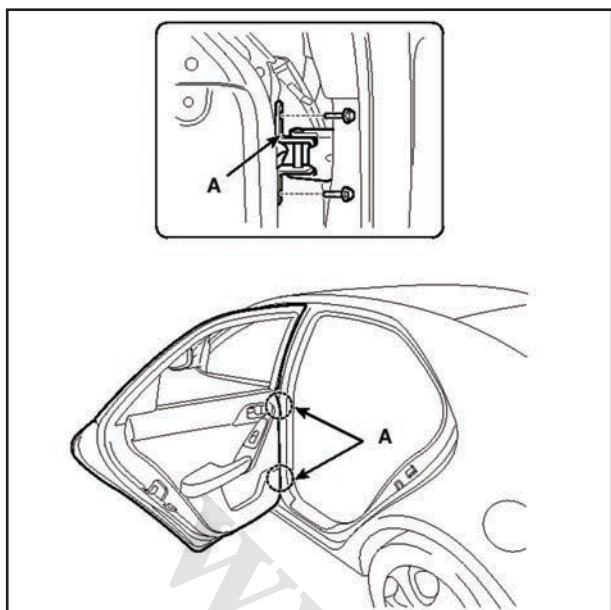

### تنظیم موقعیت در

#### توجه

پس از نصب در همترازی در و بدنه را در مجاورت روبه بررسی کنید سپس شکاف بین در و بدنه را در نقاط جلو، پایین و گوشه‌ها را واریسی نمایید. توازی گوشه‌های بدنه با در را بررسی کنید. قبل از نصب پیچ‌های نصب را تعویض نمایید.

۱- هنگام تنظیم در، خودرو را در سطح تخت و ثابت قرار دهید.  
۲- لولاها (A) را تنظیم کنید:

- پیچ‌های نصب در را آهسته شل کنید و در را به داخل یا بیرون حرکت دهید تا با بدنه تنظیم (تراز) شود.

- پیچ‌های نصب در را آهسته شل کنید و در را به سمت جلو یا عقب، بالا یا پایین در صورت نیاز حرکت دهید تا همه شکاف‌ها هم اندازه شود.

- هنگام تنظیم در از پارچه ضخیم روی جک برای جلوگیری از آسیب به در استفاده نمایید.

۳- توازی گوشه‌های بدنه و در را واریسی کنید.

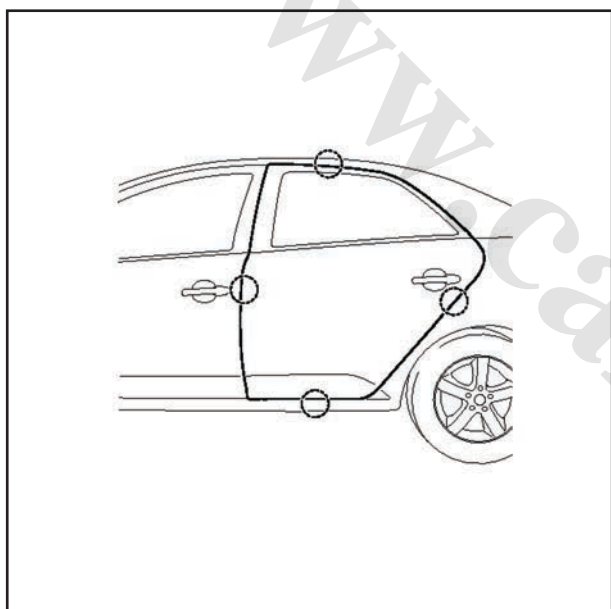

۴- به میل‌های محور لولا مطابق شکل (پیکان نمایشگر) گریس بزنید.

۵- نشستی آب را بررسی کنید.

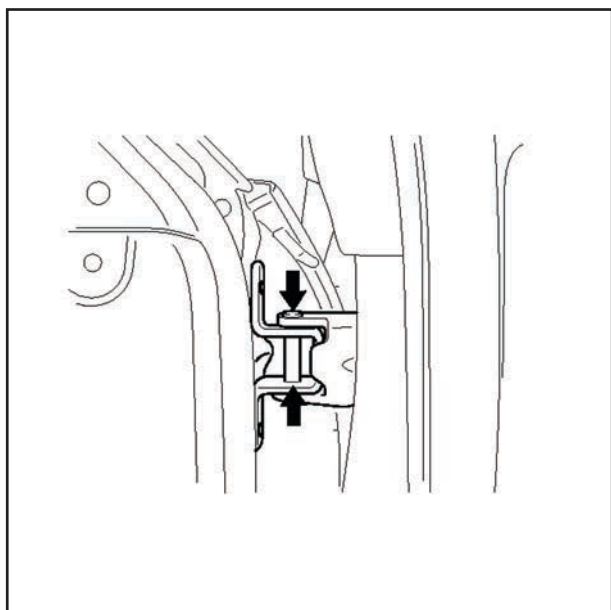



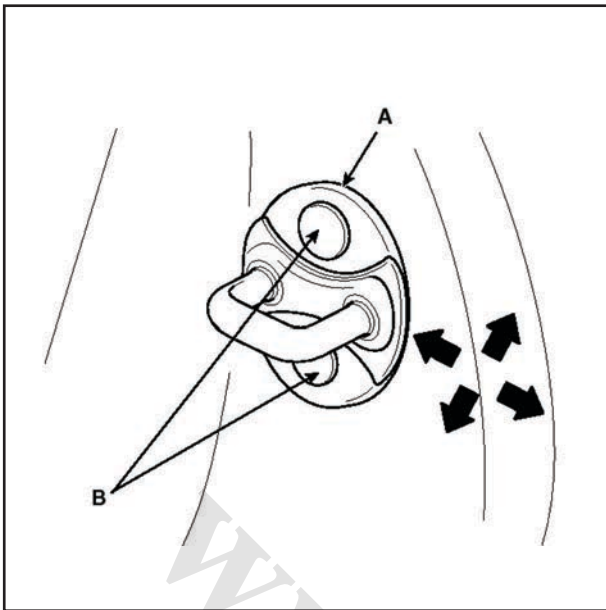

### تنظیم زبانه در

از بسته شدن آسان چفت در بدون نیروی اضافی اطمینان پیدا کنید. در صورت نیاز زبانه (A) را تنظیم نمایید: مهره‌های زبانه ثابت هستند. زبانه را می‌توان به بالا و پایین یا تو و بیرون با دقت تنظیم کرد.

۱- پیچ‌های (B) را شل کنید سپس پارچه‌ای ضخیم بین زبانه و در قرار دهید.

گشتاور بستن:

(B): ۲۱,۶~۱۶,۷ N.m (۲,۲~۱,۷kgf.m, ۱۵,۹~۱۲,۳lb-ft)

۲- پیچ‌ها را آهسته سفت کنید.

۳- پارچه‌ای ضخیم دور زبانه بپیچید سپس با ضربه زدن توسط چکش لاستیکی آن را تنظیم کنید. از زدن ضربه‌ای سنگین پرهیز نمایید.

۴- پیچ‌ها را شل کرده و پارچه ضخیم را جدا سازید.

۵- پیچ‌ها را آهسته سفت کنید.

۶- دستگیره بیرون را بگیرید و در را به سمت بدنه فشار دهید تا مطمئن شوید زبانه اجازه تنظیم و هم تراز را بدهد. اگر در درست بسته (چفت) شد پیچ‌ها را سفت کرده و وارسی مجدد انجام دهید.

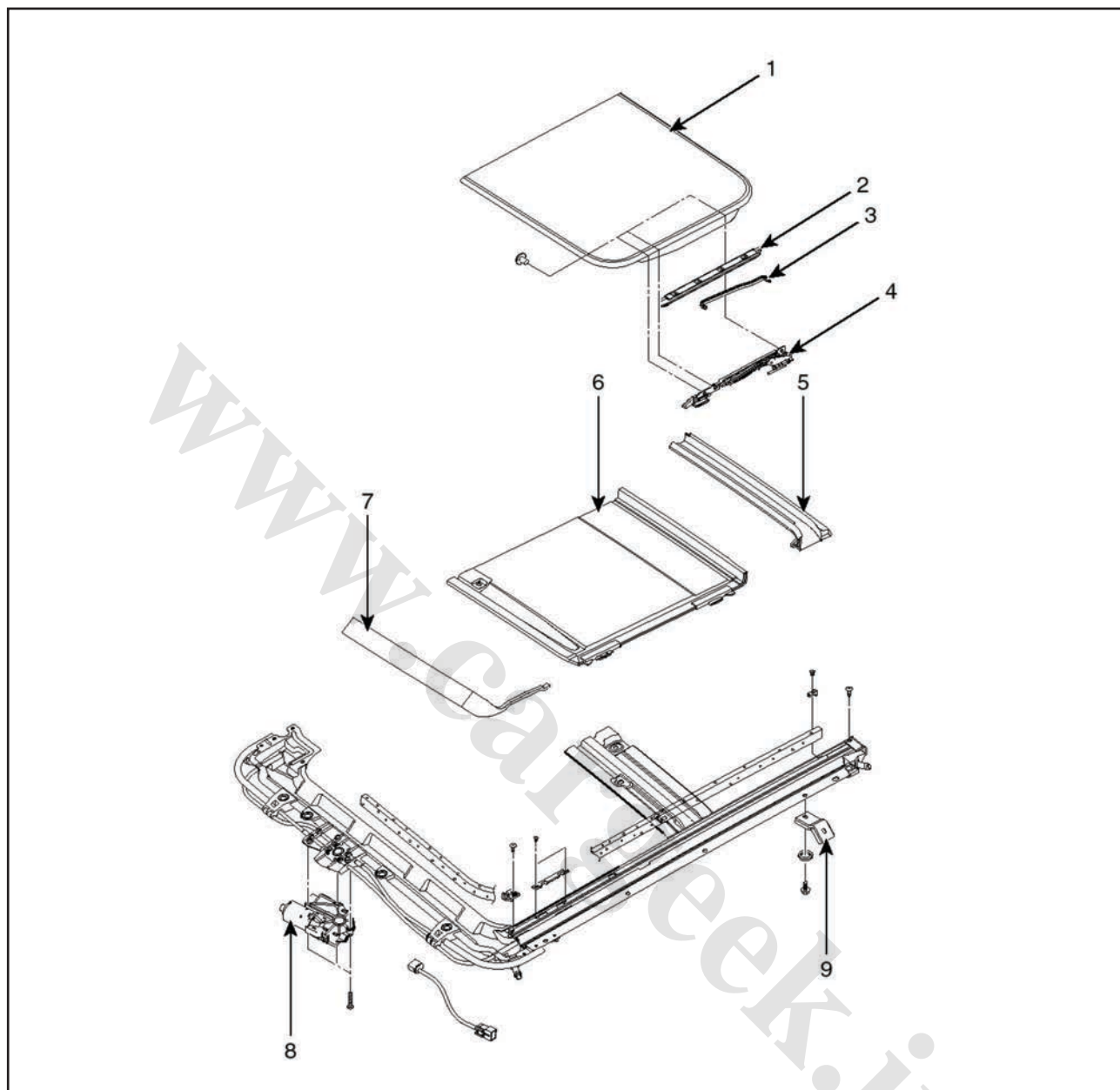

### قطعات

- ۱- شیشه
- ۲- روکش تزئینی
- ۳- رابط آب چکان
- ۴- مجموعه راهنما
- ۵- آب چکان
- ۶- نورگیر
- ۷- بادگیر
- ۸- موتور
- ۹- پایه نصب

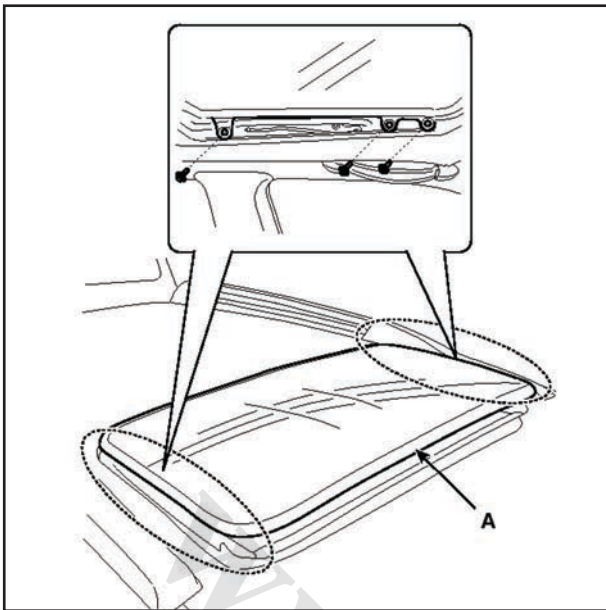

### تعویض شیشه

#### توجه

- از دستکش استفاده کنید.
- ۱- پس از بازکردن پیچ‌ها شیشه (A) را با بلند کردن از جا درآورید.

#### توجه

- آسیبی به سقف نرسانید.
- ۲- نصب برعکس باز کردن است.

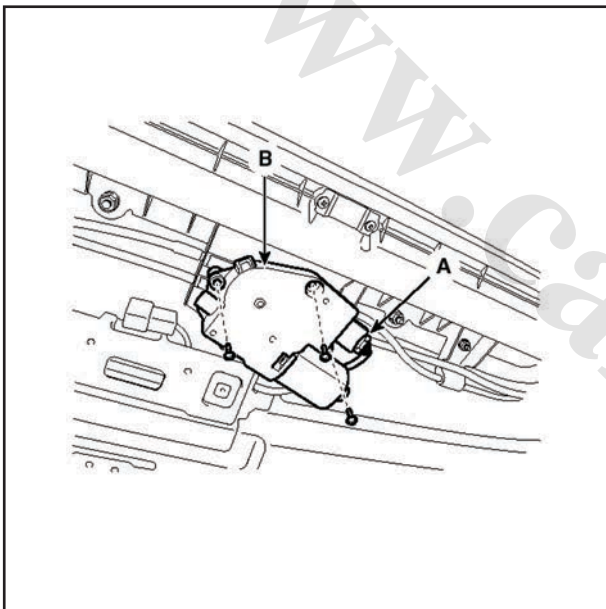

### تعویض موتور

- ۱- قاب بالای سر را بردارید.

#### توجه

- موقعیت کلاف راهنما را هنگام درآوردن موتور، از نظر بسته یا باز بودن تثبیت کنید.

- ۲- تودوزی سقف را بردارید.

- ۳- اتصال برقی موتور (A) را جدا سازید سپس پیچ‌ها را باز و موتور (B) را خارج کنید.

- ۴- نصب برعکس باز کردن است.

#### توجه

- از قرار گرفتن موتور در نقطه ابتدا اطمینان پیدا کنید.

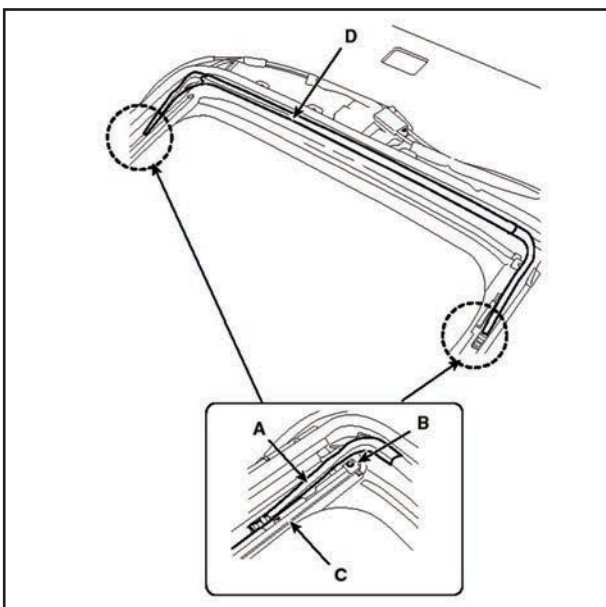

### تعویض بادگیر

- ۱- شیشه را کاملاً باز کنید.

- ۲- فنر (B) را جدا کنید.

- ۳- رابط بادگیر (A) را از قاب جدا کنید و سپس بادگیر (C) را خارج سازید.

- ۴- نصب برعکس باز کردن است.

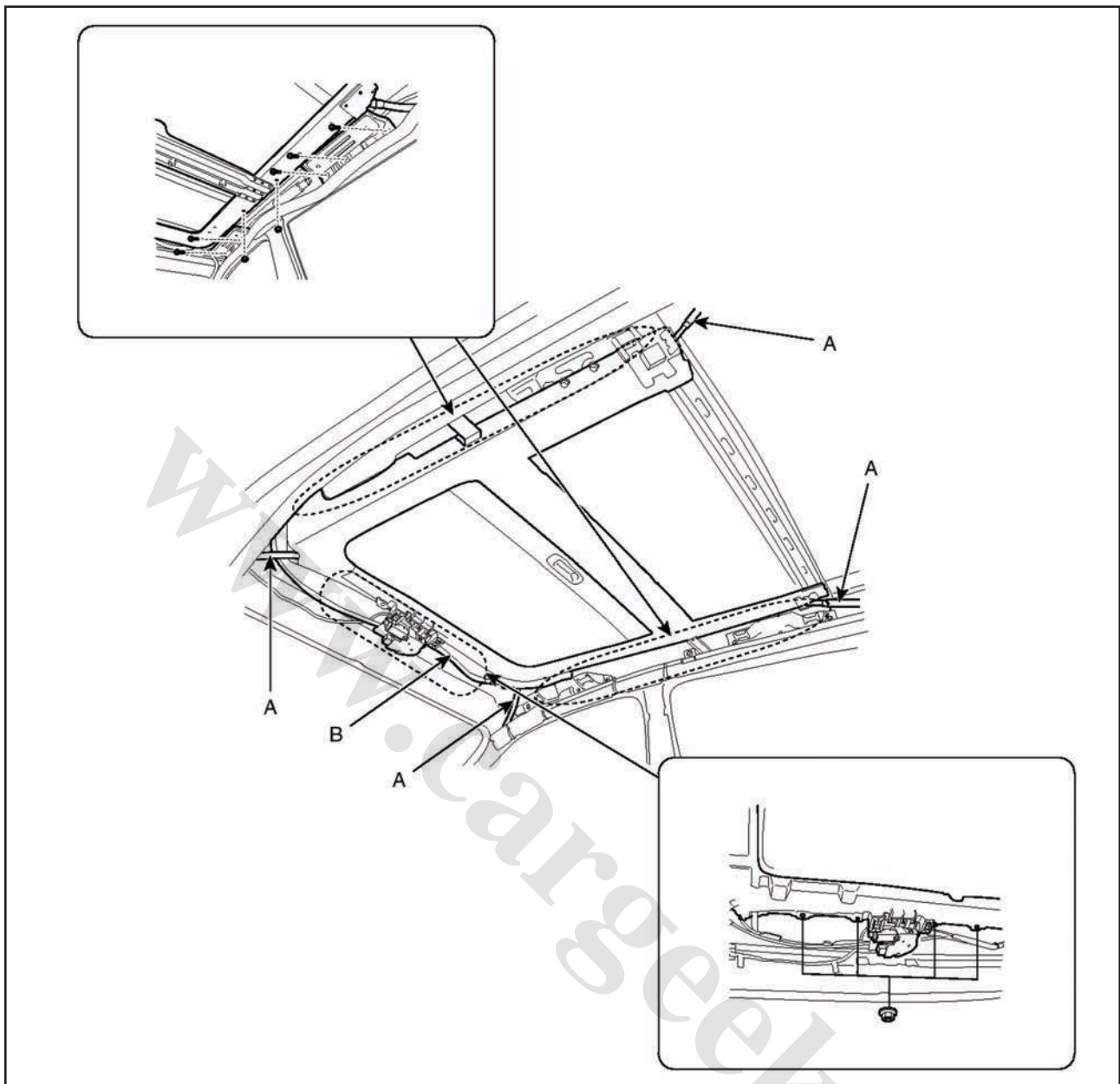

### تعویض مجموعه نورگیر

- ۱- قطعات زیر را باز کنید.
  - قاب اطراف در نورگیر
  - تودوزی ستون جلو
  - تودوزی ستون وسط
  - تودوزی ستون عقب
  - آستر سقف (سقف کاذب)
- ۲- لوله آبریز (C) را جدا کنید.
- ۳- پایه (A) را جدا کنید.
- ۴- پس از باز کردن پیچها و مهرهها مجموعه نورگیر (B) را از جای خود در آورید.

### توجه

- مراقب باشید آسیبی به تودوزی داخلی یا سایر قطعات وارد نشود.
- ۵- نصب برعکس باز کردن است.

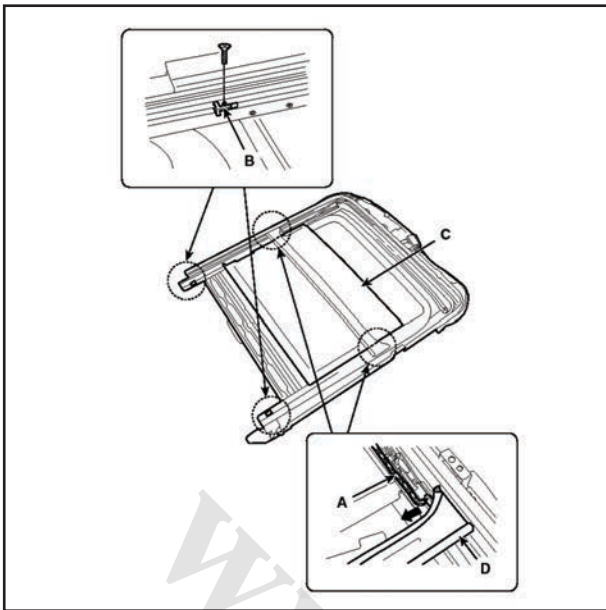

### تعویض نورگیر و آب چکان

- ۱- مجموعه نورگیر را خارج کنید.
- ۲- رابط آب چکان (A) و بازدارنده نورگیر (B) را خارج کنید.
- ۳- آب چکان (D) و نورگیر (C) را درآورید.
- ۴- نصب برعکس باز کردن است.

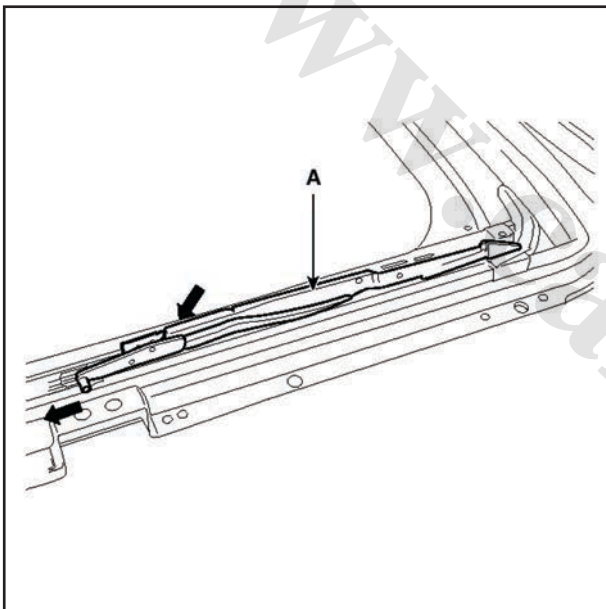

### تعویض مجموعه راهنما

- ۱- مجموعه نورگیر را خارج کنید.
- ۲- با پایین کشیدن و لغزاندن مجموعه راهنما (A) به سمت عقب آن را خارج کنید.

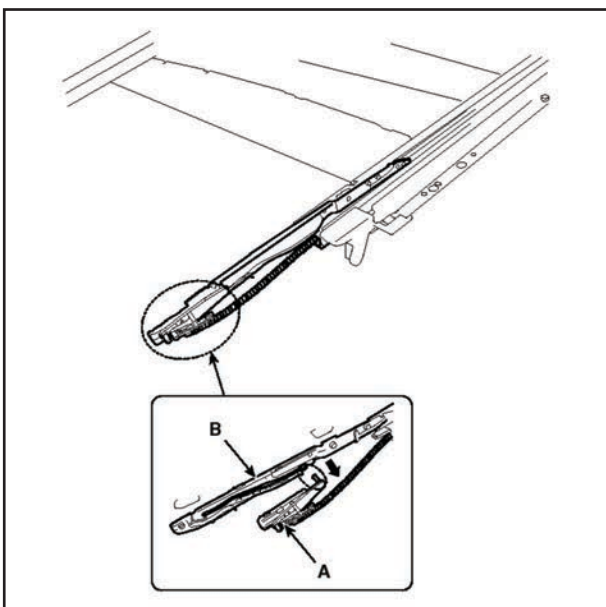

- ۳- راهنما (A) و کشویی (B) را خارج کنید.

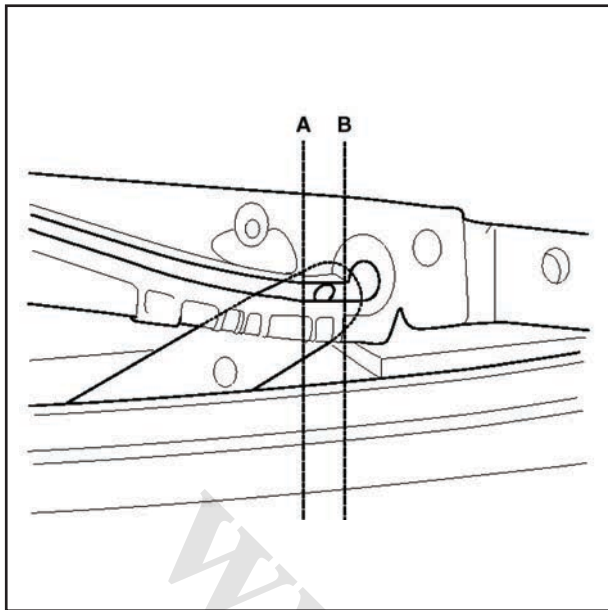

۴- نصب برعکس باز کردن است.

#### توجه

- از تنظیم کشویی با مرکز A و B اطمینان پیدا کنید.
- از قرار گرفتن موتور در نقطه ابتدا اطمینان حاصل کنید.

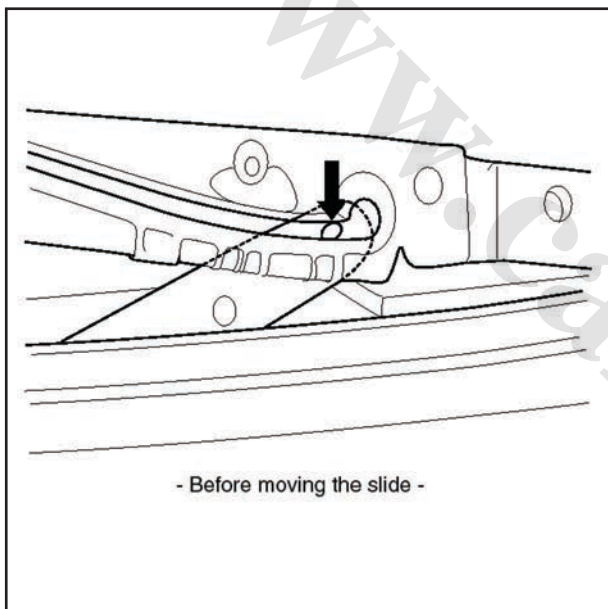

#### تنظیم

- چگونه موتور در نقطه شروع قرار گیرد.
- ۱- بررسی کنید که نصب شیشه تمام شده باشد.
  - تنظیم ارتفاع تمام شده.
  - ۲- کلید بالا را فشرده نگه دارید.
  - کشویی بعد از ۱۵ ثانیه ۵ میلی متر به جلو حرکت کند.

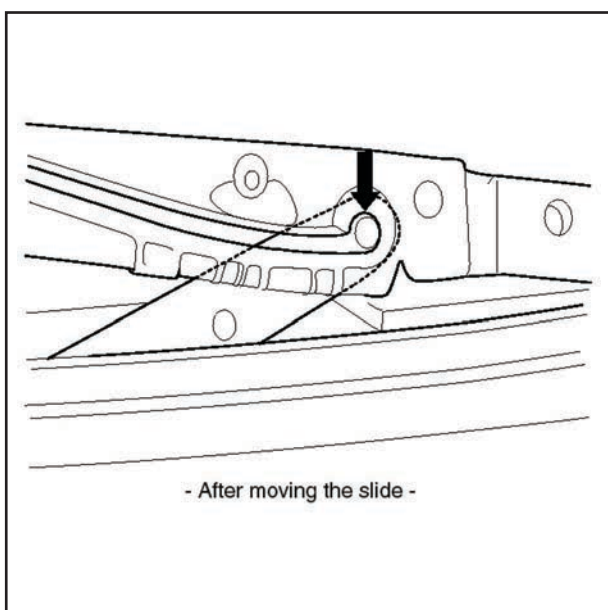

- ۳- پس از حرکت کشویی به جلو به مقدار ۵ میلی متر کلید را خاموش و کلید بالا (UP) را فشار دهید (فشرده نگهدارید) - اگر عملیات نقطه شروع موفقیت آمیز باشد، نورگیر باید یک بار کاملاً باز و بسته شود.
- ۴- زمانی که نورگیر کاملاً بسته شد کلید بالا (UP) را خاموش کنید تا تنظیم موتور کامل شود.

#### زمان تنظیم نقطه شروع موتور

- ۱- اولین کارکرد پس از ساخت خودرو
- ۲- مقدار اولیه به دلیل تخلیه توان الکتریکی پاک شده یا آسیب دیده باشد.
- ۳- پس از به کارگیری بازکن دستی نورگیر.

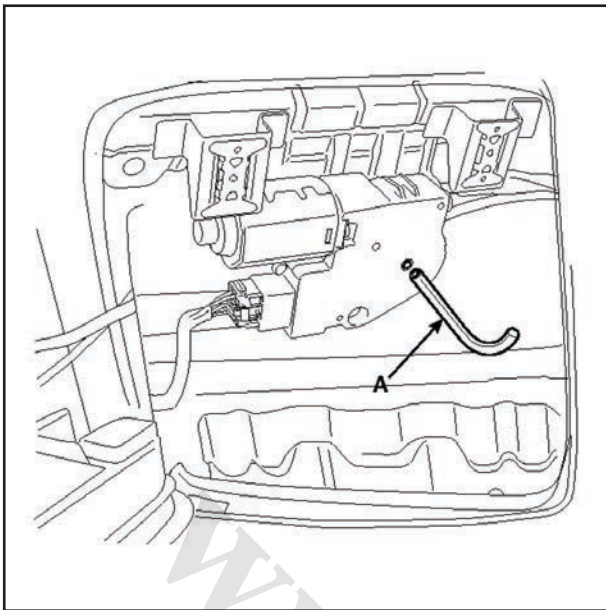

### استفاده از بازکن اضطراری نورگیر

۱- اگر بسته شدن برقی نورگیر به دلیل مشکلات موتور یا مدار فرمان میسر نشد از دستگیره اضطراری استفاده کنید.

۲- روش کار

- قاب بالای سر را بردارید.
- دستگیره اضطراری را به آچارخور ۶ گوش موتور نورگیر وارد کنید. لازم است آنقدر فشار بیاورید تا کلاچ موتور خلاص شود و گرنه دستگیره به دلیل درگیر نشدن با موتور سر خواهد خورد.
- با احتیاط دستگیره اضطراری را در جهت عقربه‌های ساعت بچرخانید و نورگیر را ببندید.
- پس از بستن نورگیر، دستگیره را همزمان با جلو و عقب بردن از موتور خارج کنید تا مطمئن شوید که کلاچ موتور دوباره درگیر شده‌است.
- از آچار آلن ۵ میلی‌متر به جای دستگیره اضطراری می‌توان استفاده کرد.

### احتیاط

- از ابزار برقی برای راه اندازی نورگیر استفاده نکنید.
- احتمال آسیب دیدن قطعات وجود دارد

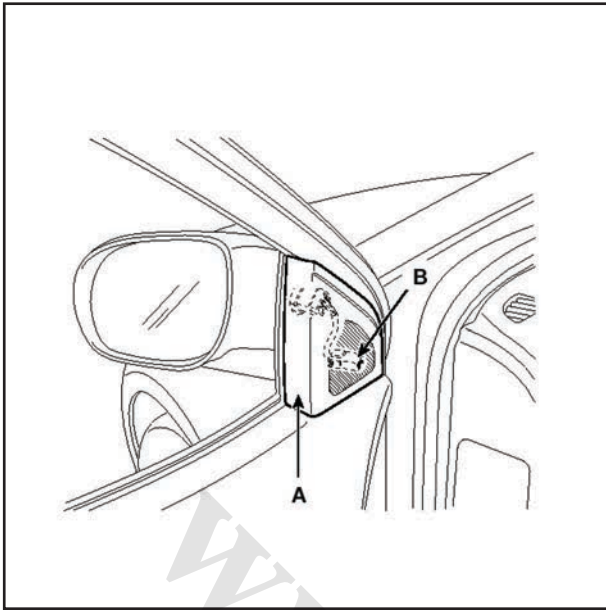

آئینه

تعویض

تعویض آئینه بغل

توجه

- هنگام کار با پیچ گوه‌تی دوسو برای جلوگیری از آسیب رسیدن به بخش‌های مجاور از نوار محافظ روی لبه آن استفاده کنید.
- از دستکش استفاده کنید.
- ۱- قاب لچکی را بردارید.
- ۲- اتصال برقی (B) را خارج کنید.

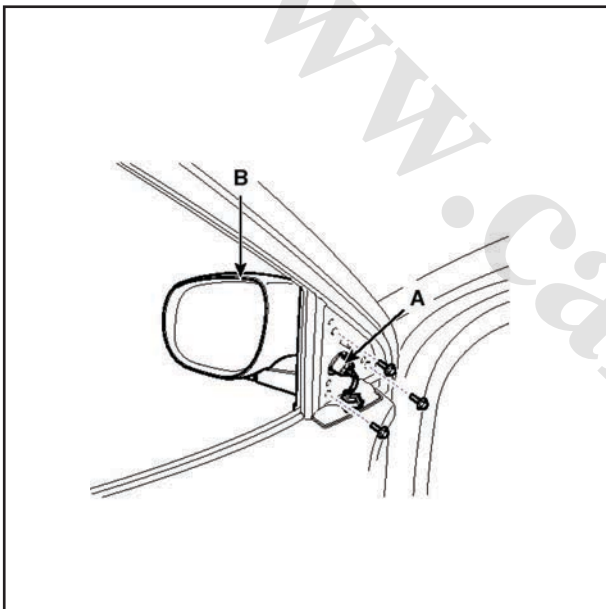

- ۳- پس از جدا کردن اتصال (A) آئینه بغل (B) را خارج کنید.  
گشتاور بستن:  
 $10.8 \sim 6.9 \text{ N.m}$  ( $1.1 \sim 0.7 \text{ kgf.m}$ ,  $8.0 \sim 5.1 \text{ lb-ft}$ )

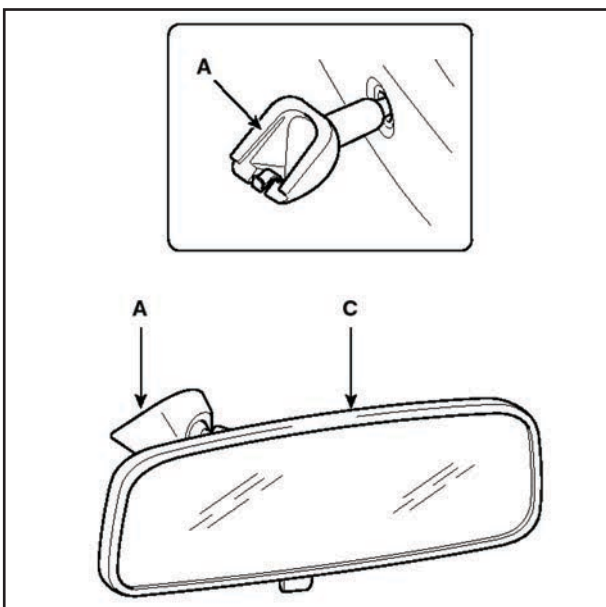

تعویض آئینه بالاسر

- ۱- پایه آئینه بالاسر (A) را به بالا فشار دهید تا مجموعه آئینه خارج شود.
- ۲- نصب برعکس باز کردن است.



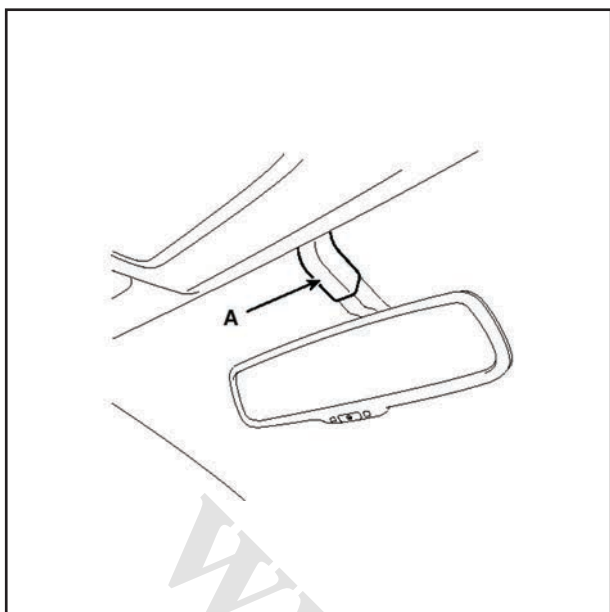

تعویض آینه الکتروکروماتیک ECM  
 ۱- به آرامی قلاب را جدا کنید سپس روکش آینه (A) ECM را بردارید.

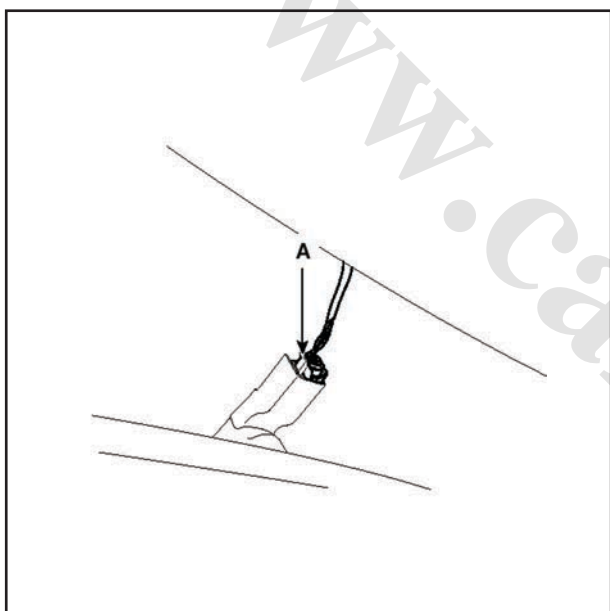

۲- اتصال (A) را جدا کنید.

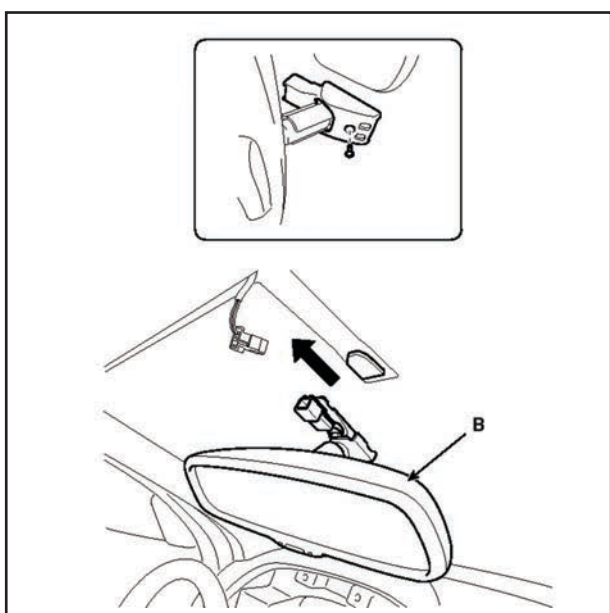

۳- برای جداسازی مجموعه آینه برقی (B) پایه آن را به بالا فشار دهید.

۴- نصب برعکس باز کردن است.

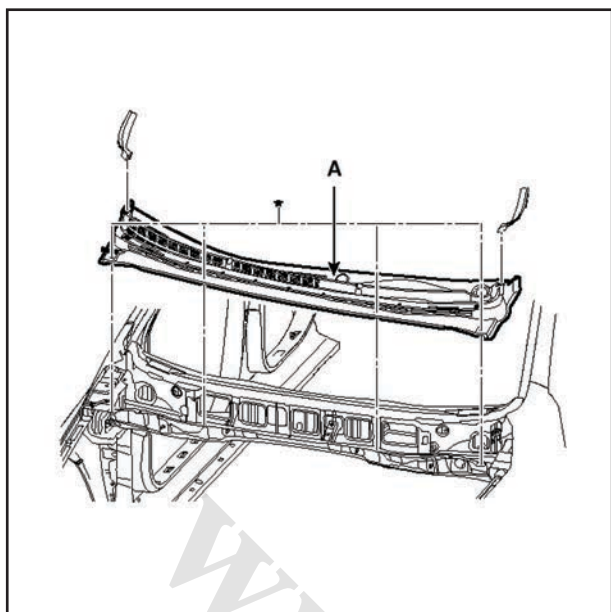

### روکش بالای هواگیر تعویض

#### تعویض روکش بالای هواگیر

- ۱- برف پاک کن را جدا کنید.
- ۲- بست ها را آزاد کنید سپس روکش بالای هواگیر (A) را جداسازید.
- ۳- نصب برعکس باز کردن است.

داخلی  
کنسول

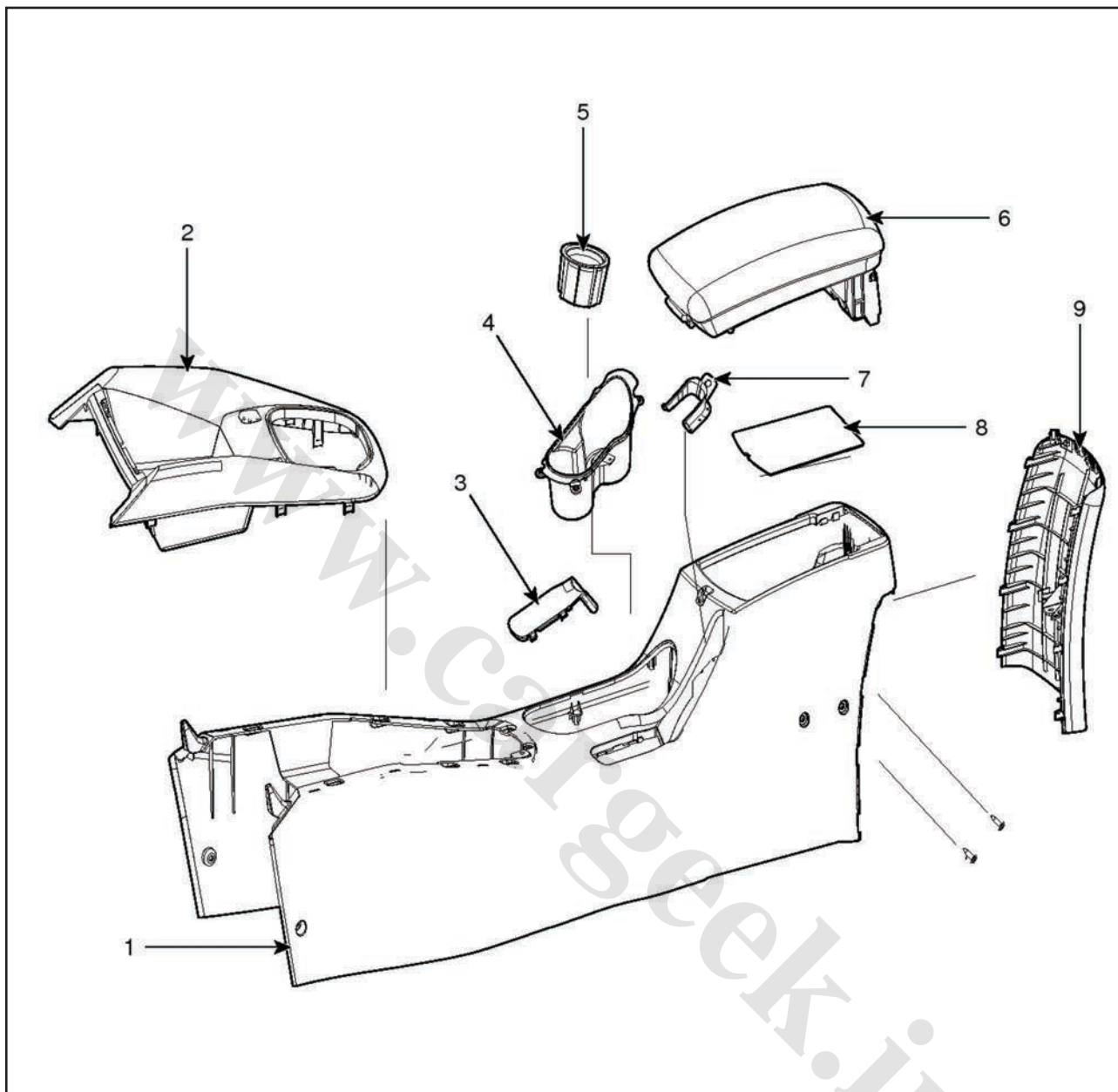

قطعات

- ۱- مجموعه کنسول کف
- ۲- روکش بالایی کنسول کف
- ۳- قاب ترمز دستی
- ۴- پایه جا لیوانی
- ۵- جا لیوانی
- ۶- زیر دستی
- ۷- نگهدارنده ترمز دستی
- ۸- رویه کنسول
- ۹- روکش پشت کنسول

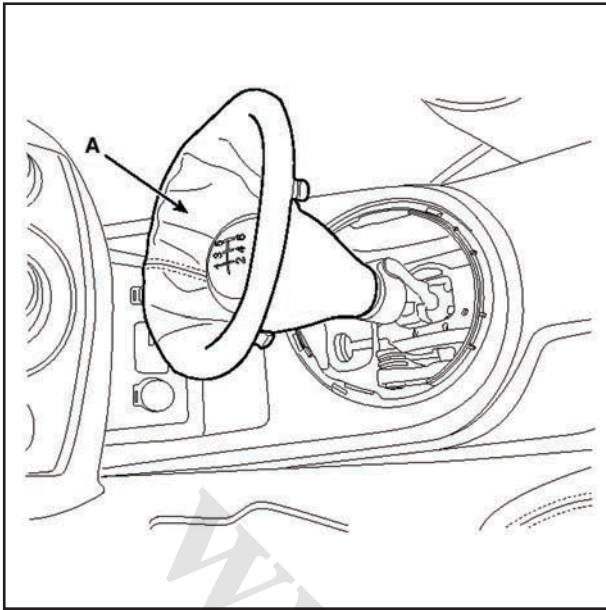

**تعویض**  
**تعویض کنسول کف**  
**جعبه دنده دستی (M/T)**

**توجه**

- هنگام اهرم کردن پیچ گشتی دوسو، برای جلوگیری از آسیب دیدن قطعات، سر آن را نوار پیچی کنید و همچنین دور قطعات مجاور هم نوار ببیچید.
- از دستکش استفاده کنید.

۱- گردگیر دسته دنده (A) را از بخش بالایی کنسول جدا کنید

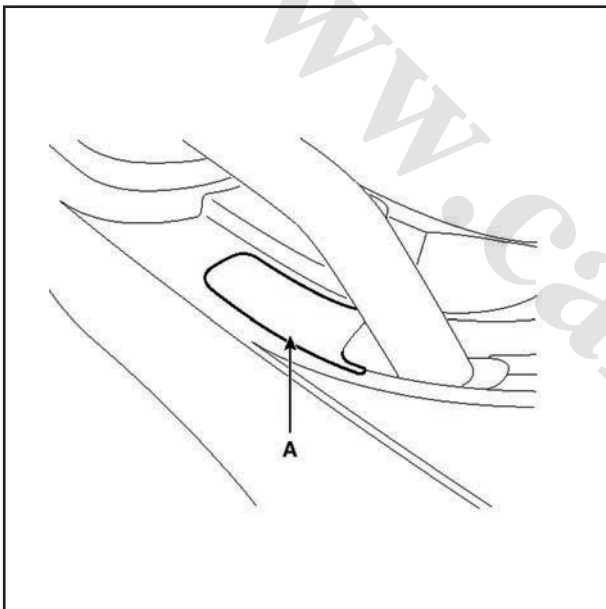

۲- درپوش ترمز دستی (A) را درآورید.

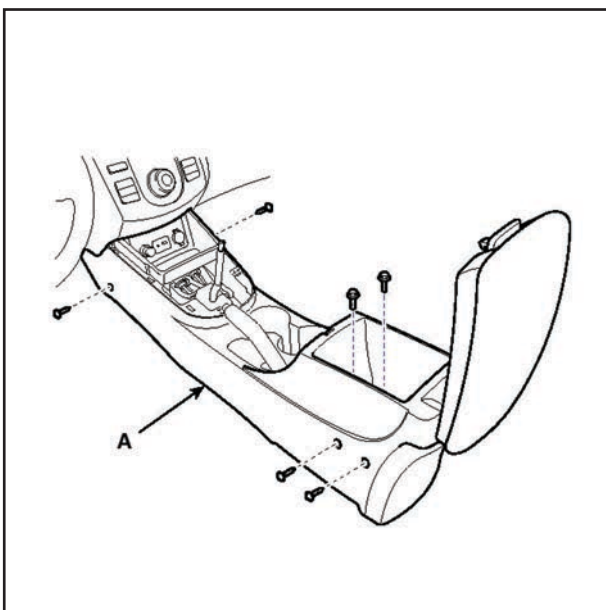

۳- پس از باز کردن پیچ‌های اتصال، مجموعه کنسول (A) را از جای خود خارج کنید.

۴- نصب برعکس باز کردن است.

**توجه**

- از نصب درست اتصالات برقی اطمینان پیدا کنید.
- بست های آسیب دیده را تعویض کنید.

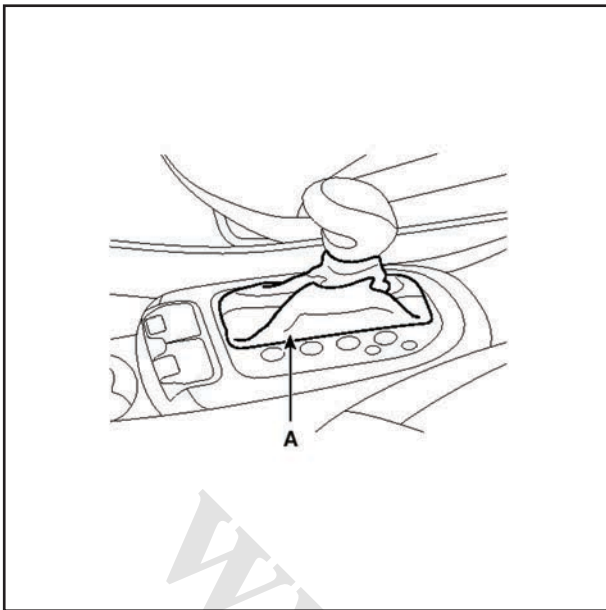

### جعبه دنده خودکار (A/T)

#### توجه

- هنگام استفاده از پیچ گوشتی به عنوان اهرم، آن را با نوار پیچی کنید و از نوار محافظ برای جلوگیری از آسیب در اطراف قطعات استفاده نمایید
- برای حفظت از دستانتان دستکش بپوشید.
- ۱- برای باز کردن کلگی دسته دنده (A) از پیچ گوشتی استفاده نمایید.

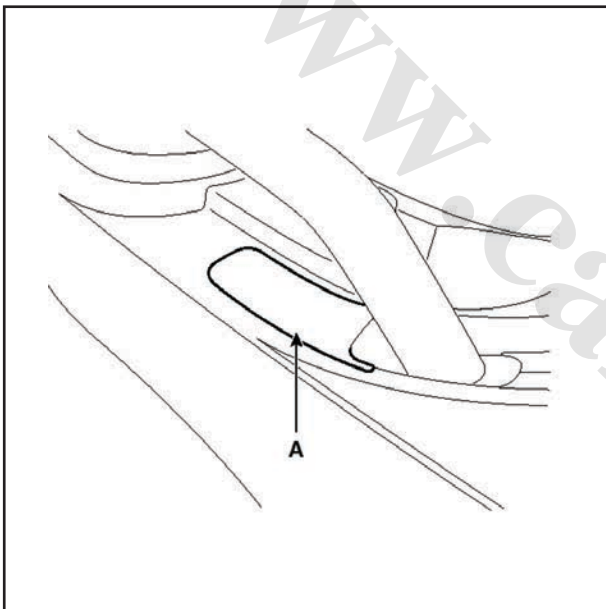

۲- درپوش ترمز دستی (A) را درآورید.

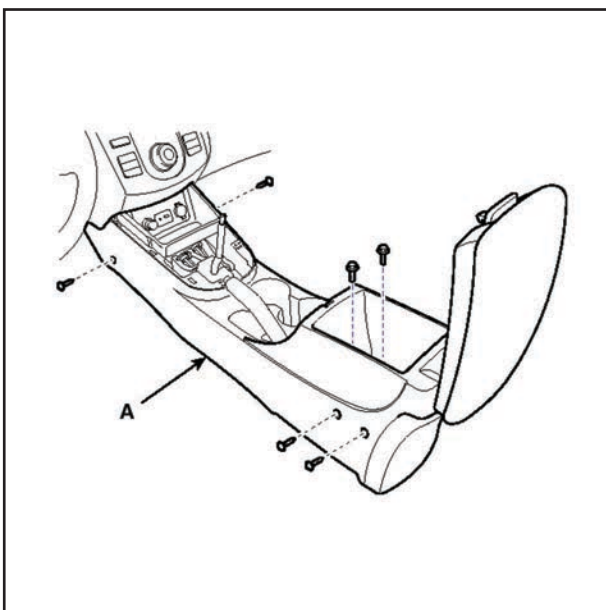

- ۳- پس از باز کردن پیچ‌های نصب کنسول، مجموعه کنسول کف (A) را باز کنید.
- ۴- نصب برعکس باز کردن است.

#### توجه

- از برقراری درست اتصالات برقی مطمئن شوید.
- هر بست آسیب دیده ای را تعویض کنید.

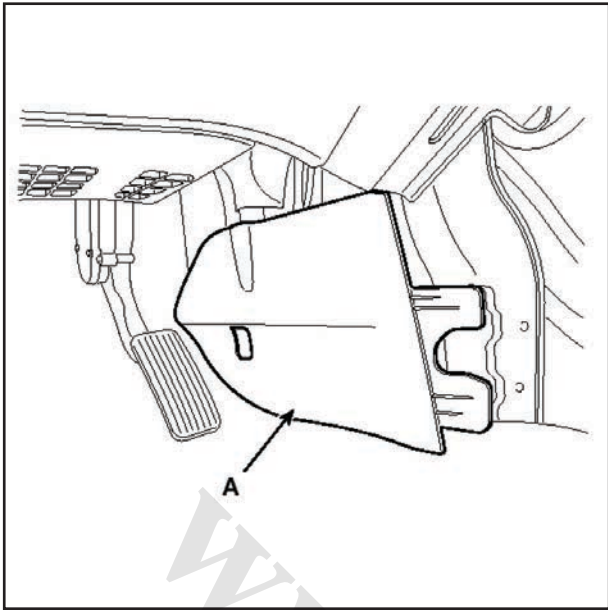

- تعویض صفحه جلو
- ۱- صفحه (A) را از محل خود بیرون آورید.
  - ۲- نصب برعکس باز کردن است.

www.cargeek.ir

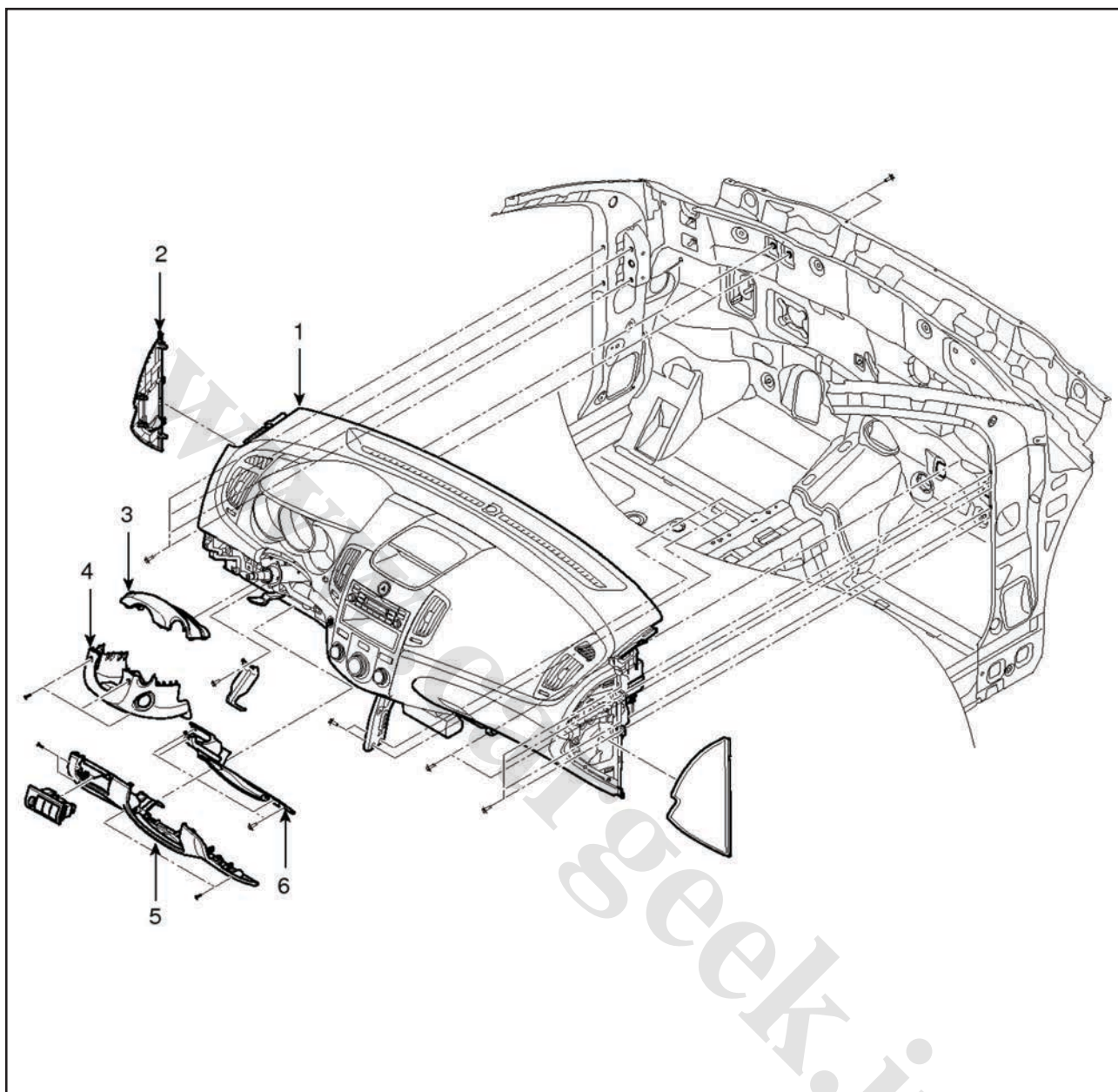

**قطعات**

- ۱- داشبورد اصلی
- ۲- درپوش جانبی
- ۳- قاب بالائی فرمان
- ۴- قاب زیر فرمان
- ۵- صفحه جلویا
- ۶- صفحه تقویتی

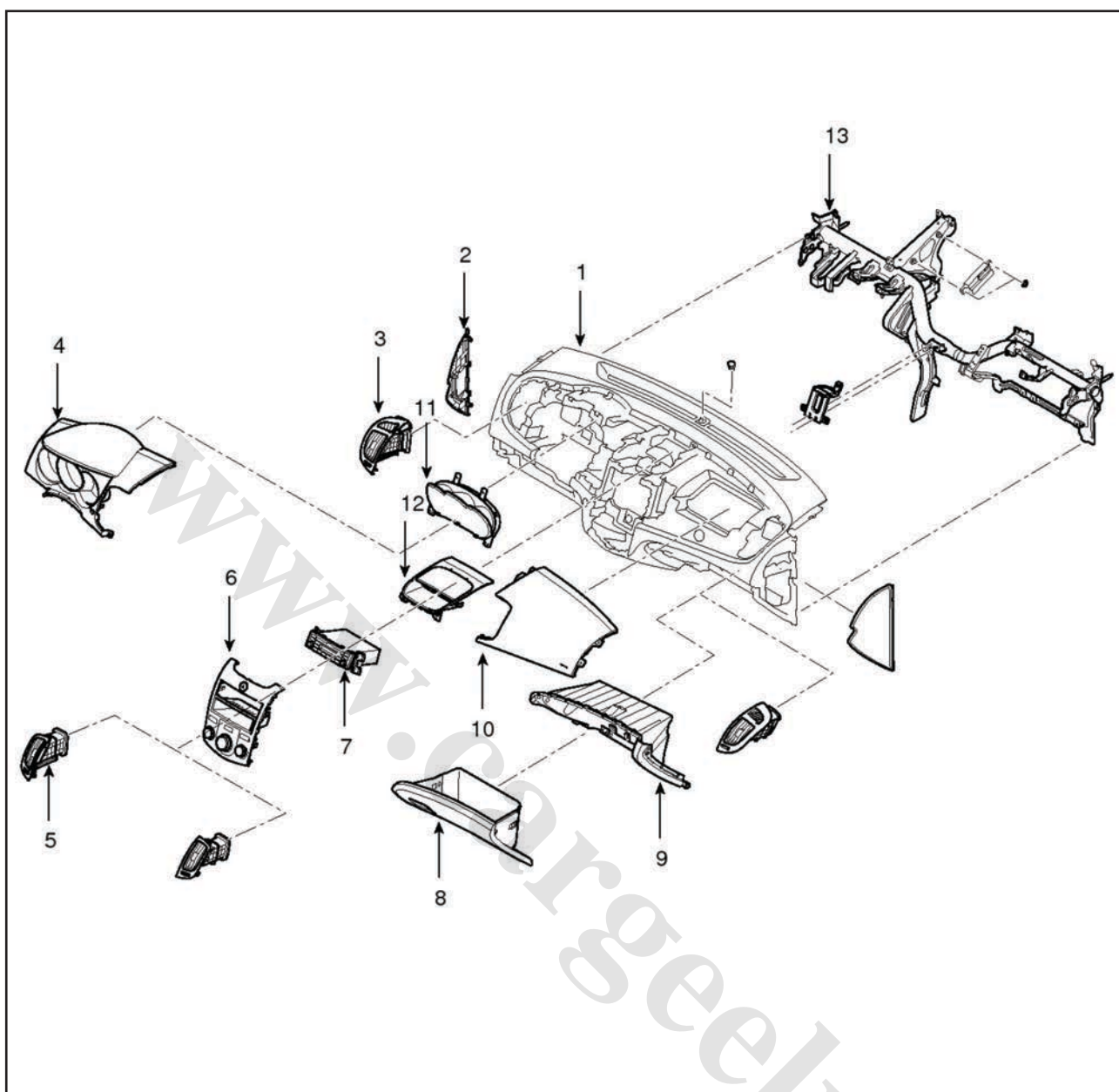

- ۱- داشبورد
- ۲- درپوش جانبی
- ۳- دریچه هوا کناری
- ۴- قاب جلوآمپر
- ۵- دریچه هوا وسط
- ۶- قاب رادیوپخش
- ۷- مجموعه پخش
- ۸- داشبورد
- ۹- جعبه داشبورد
- ۱۰- روکش کیسه هوا
- ۱۱- جلوآمپر
- ۱۲- قاب بالا
- ۱۳- تنه فلزی



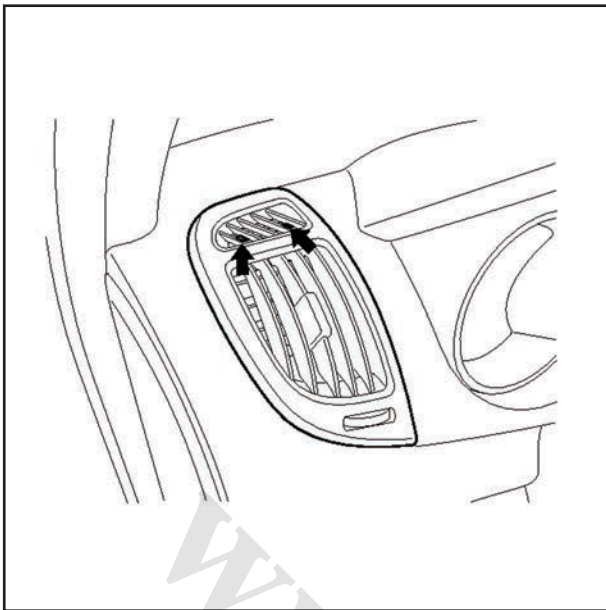

### تعویض تعویض جلوآمپر توجه

- هنگام اهرم کردن پیچ گشتی سرتخت، برای جلوگیری از آسیب دیدن قطعات، سر آن را نوار پیچی کنید و همچنین دور قطعات مجاور هم نوار بپیچید.
  - از دستکش استفاده کنید.
- ۱- ابزار ویژه (۱M۱۰۰-۰۹۸۴۰) به داخل هواکش کناری وارد کنید.

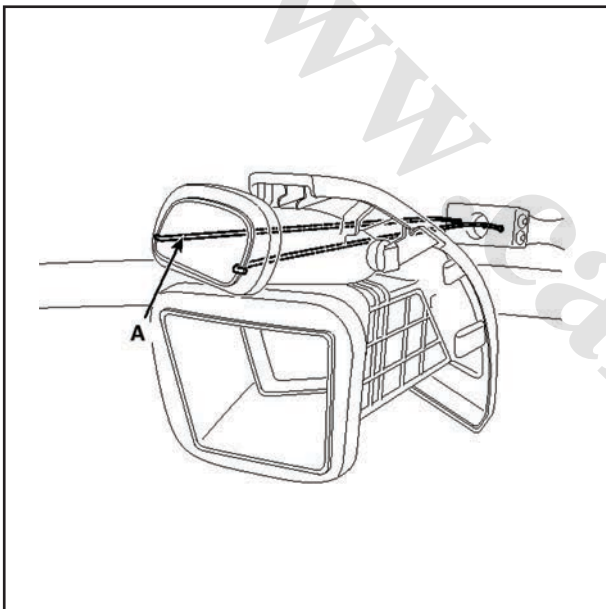

- ۲- دریچه کش (A) (۱M۱۰۰-۰۹۸۴۰) باید همتراز به کناره‌های انتهایی هواکش قلاب شود.

### احتیاط

- برای جلوگیری از آسیب دیدن هواکش قلاب های ابزار ویژه باید به صورت تراز به انتهای دریچه قلاب شود.

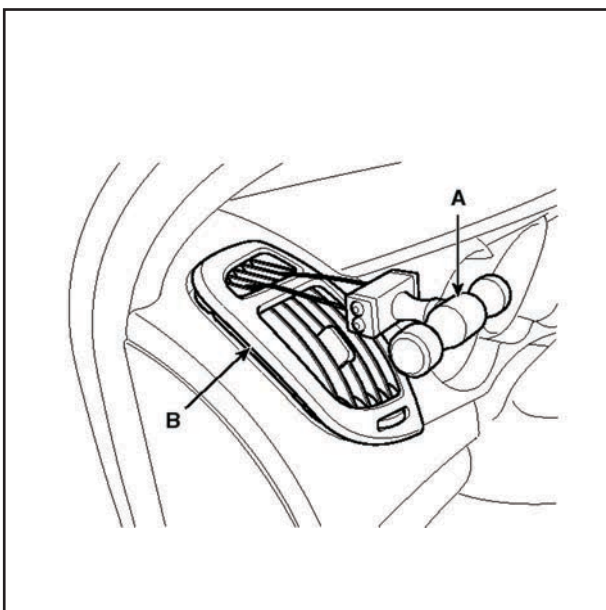

- ۳- هواکش کناری (B) را با دریچه کش (A) بیرون آورید.

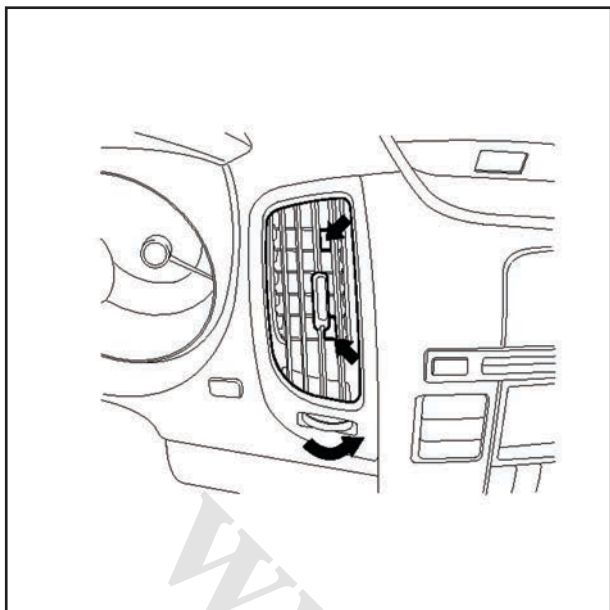

- ۴- با اهرم تنظیم، پره‌های دریچه را در وسط تنظیم کنید.
- ۵- مسیر هوای دریچه را باز کنید.
- ۶- ابزار ویژه (۱M1۰۰ - ۰۹۸۴۰) را به داخل دریچه وارد کنید.

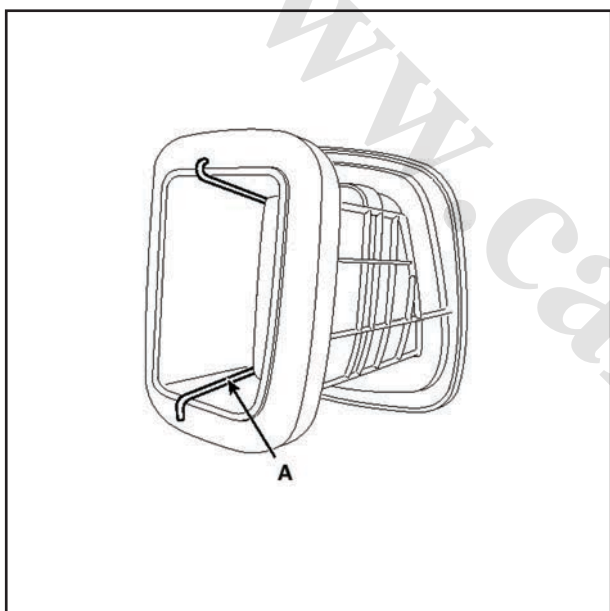

- ۷- ابزار ویژه (۱M1۰۱ - ۰۹۸۴۰) (A) باید به صورت تراز به انتهای دریچه قلاب شود.

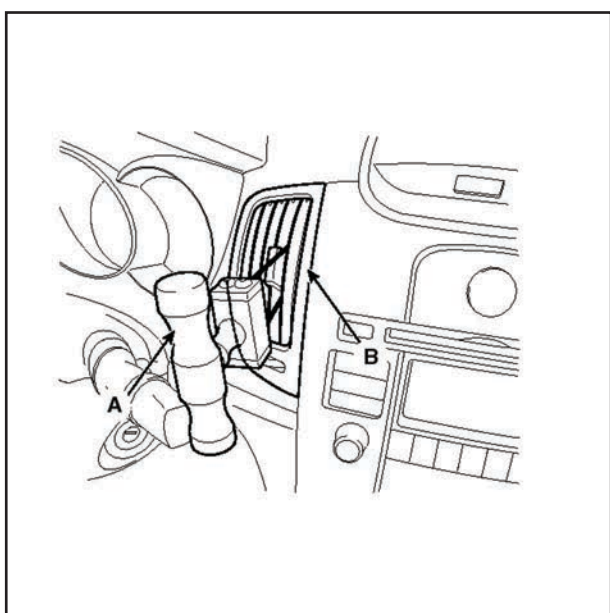

- ۸- هواکش وسط (B) را با ابزار ویژه دریچه کش (A) خارج کنید.

۹- قاب رادیوپخش (A) را خارج کنید.

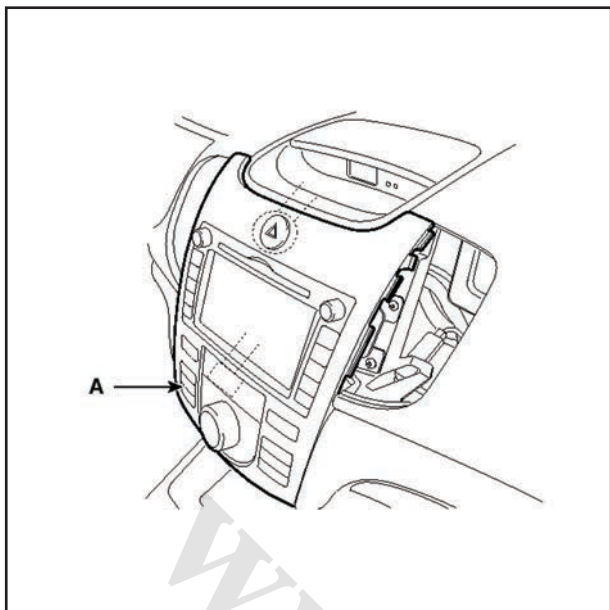

۱۰- پس از بازکردن پیچ‌های اتصال، قاب رادیوپخش (A) را خارج کنید.

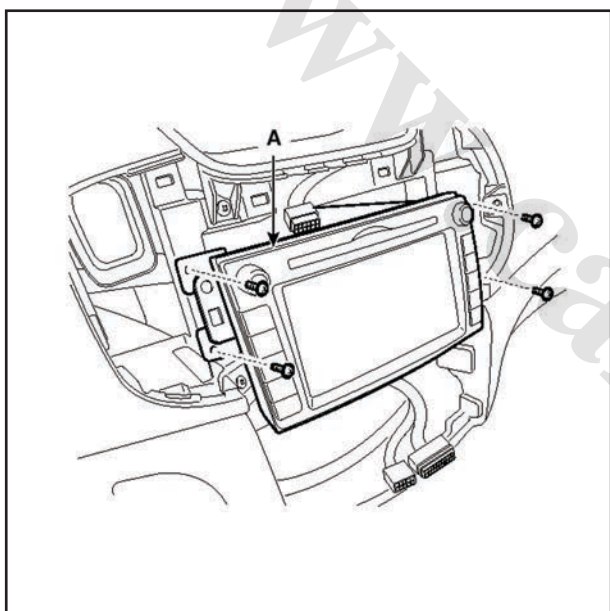

۱۱- فرمان را پایین آورید.  
 ۱۲- پس از باز کردن پیچ‌ها، قاب بالای فرمان (A) را باز کنید.  
 ۱۳- پس از باز کردن پیچ‌های نصب قاب جلوآمپر (B) را درآورید.  
 ۱۴- اتصال (C) را جدا کنید.

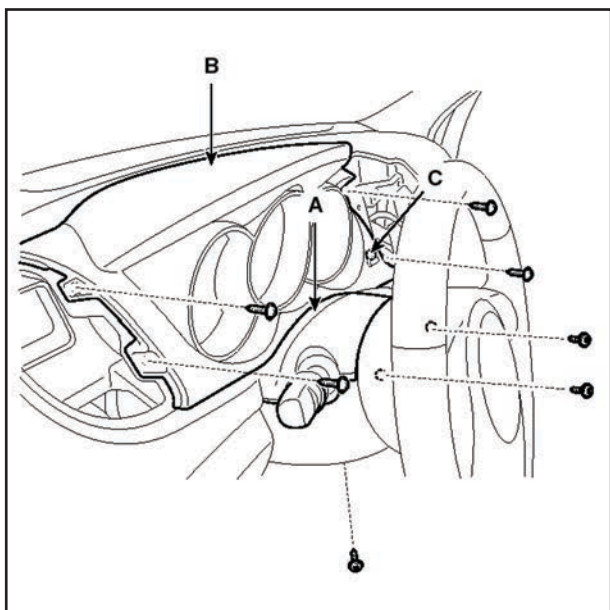

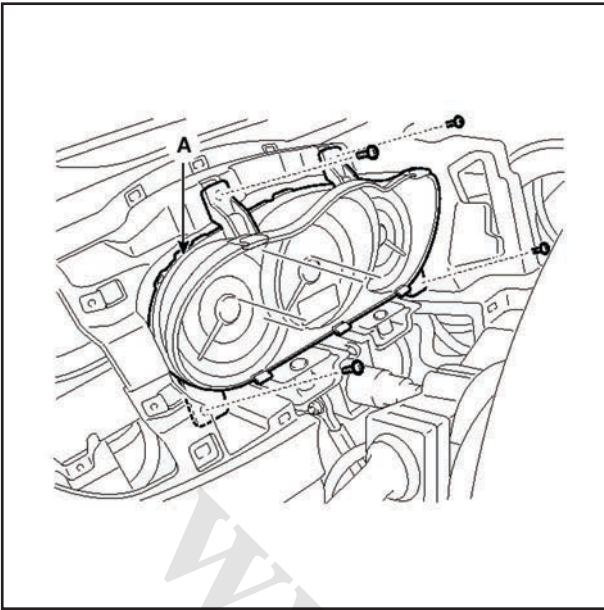

۱۵- پس از بازکردن پیچ‌ها قاب بالائی فرمان (A) را باز کنید.

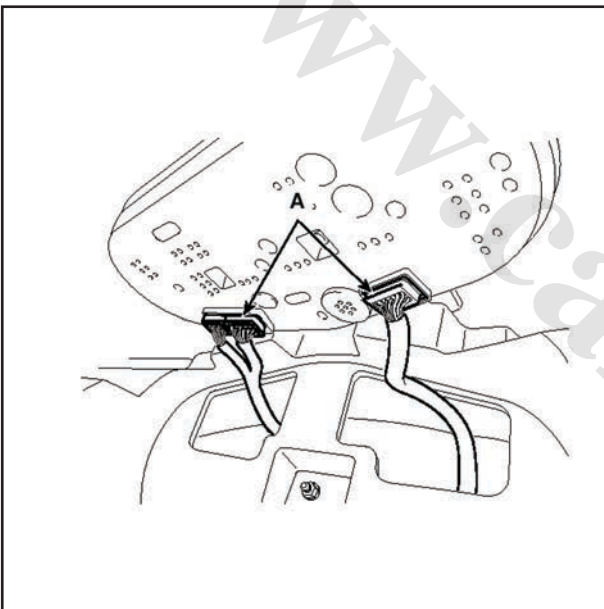

۱۶- اتصال برقی (A) را جدا کنید.

۱۷- نصب معکوس باز کردن است.

#### توجه

• از نصب درست اتصالات برقی اطمینان پیدا کنید.

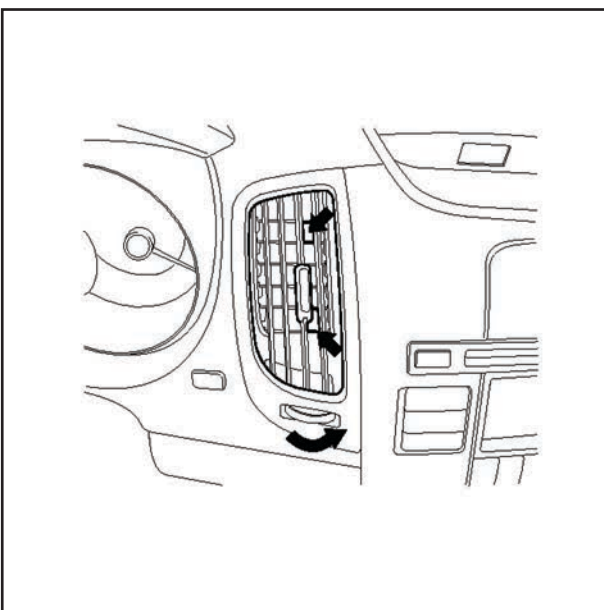

#### تعویض قاب رادیوپخش

#### توجه

• هنگام اهرم کردن پیچ گشتی سرتخت، برای جلوگیری از آسیب دیدن قطعات، سر آن را نوار پیچی کنید و همچنین دور قطعات مجاور هم نوار بپیچید  
• از دستکش استفاده کنید.

۱- با اهرم تنظیم، پره‌های دریچه را در وسط تنظیم کنید.

۲- مسیر هوای دریچه را باز کنید.

۳- ابزار ویژه (۱M۱۰۱-۰۹۸۴۰) را به داخل دریچه وارد کنید.

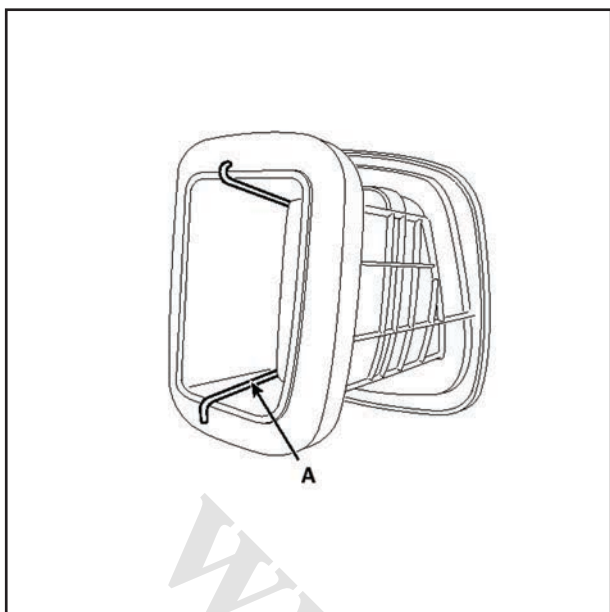

۴- ابزار دریچه کش ویژه (۱M۱۰۱-۰۹۸۴۰) باید به صورت تراز به انتهای دریچه قلاب شود.

#### احتیاط

برای جلوگیری از آسیب رسیدن به دریچه، ابزار ویژه باید به صورت تراز به انتهای دریچه قلاب شود.

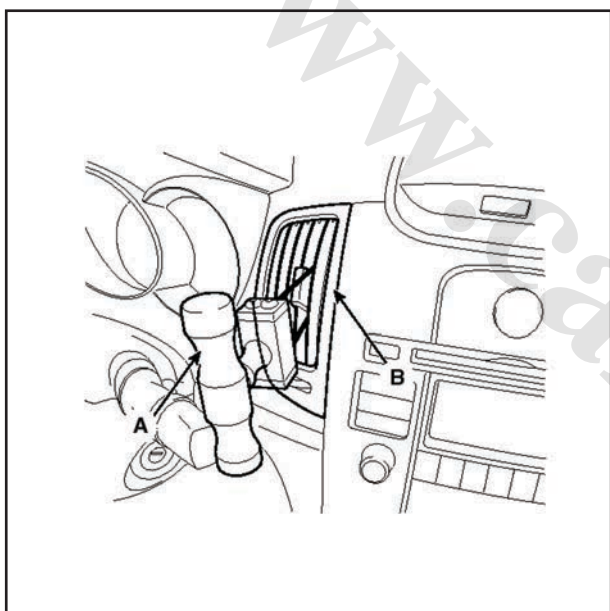

۵- دریچه وسط (B) را با ابزار ویژه دریچه کش (A) بیرون بکشید.

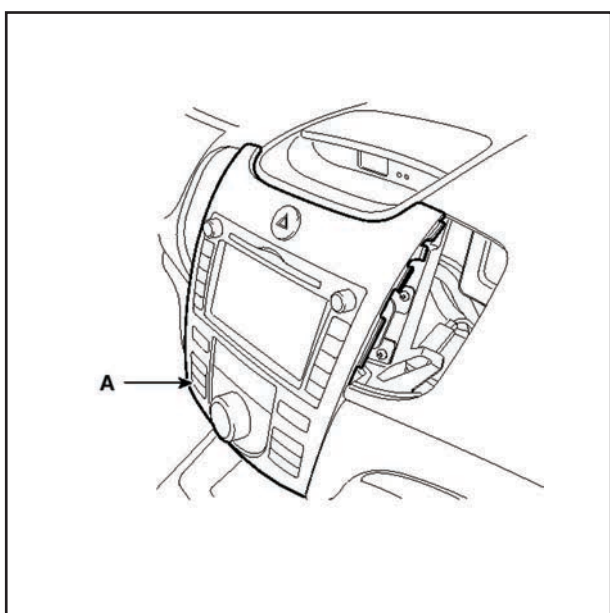

۶- پس از باز کردن پیچ‌های اتصال قاب رادیوپخش (A) را بیرون آورید.

۷- اتصال برقی (A) را جدا کنید.

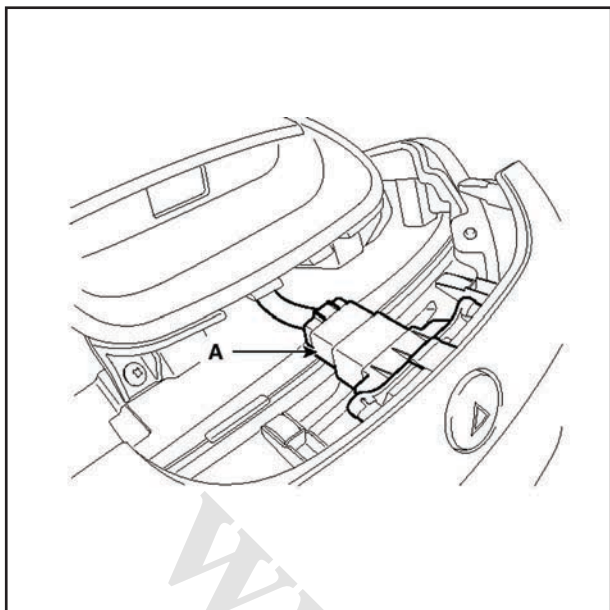

۸- اتصال برقی کنترل بخاری (A) را جدا کنید.  
۹- نصب برعکس باز کردن است

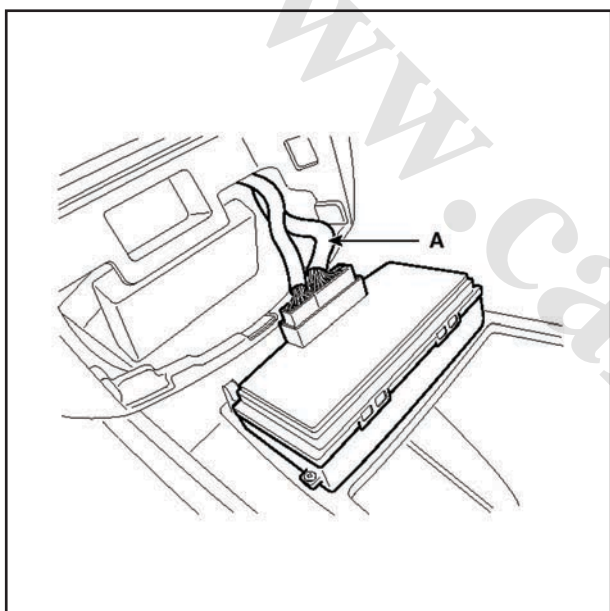

تعویض صفحه جلو پا  
۱- صفحه جانبی (A) را باز کنید.

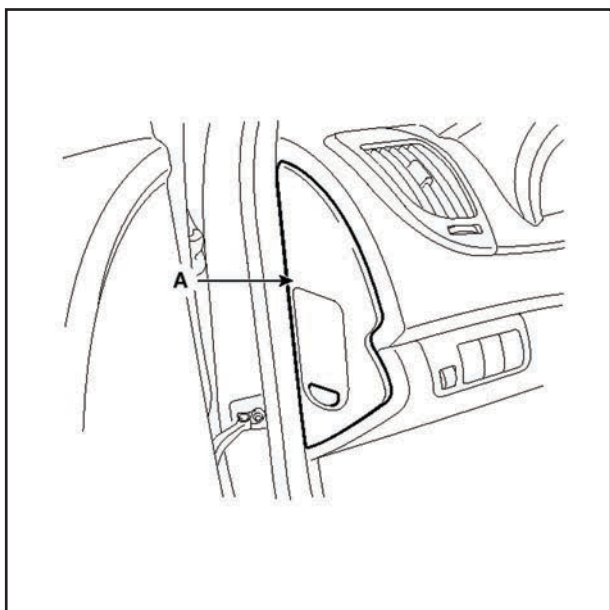

۲- پس از بازکردن پیچ‌های اتصال صفحه جلو پا (A) آن را بیرون آورید.

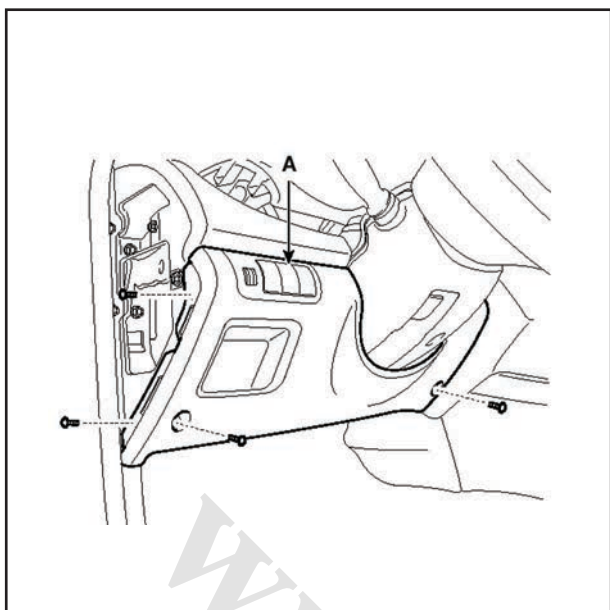

۳- اتصالات برقی (A) و (B) را جدا کنید.

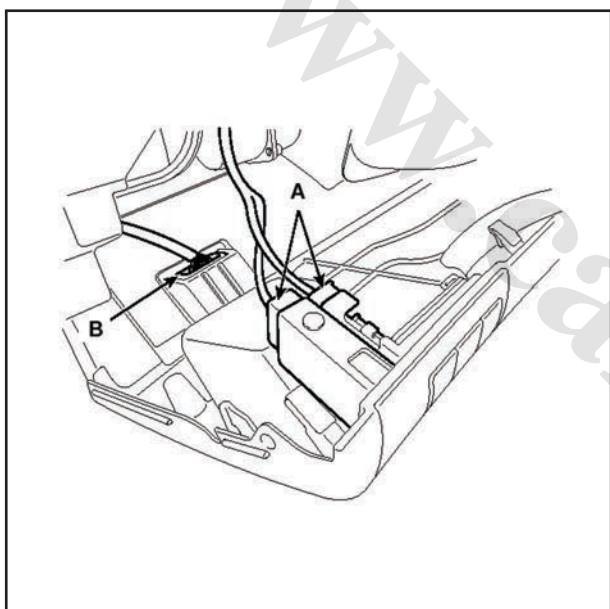

۴- اتصال برقی (A) را جدا کنید.  
۵- نصب برعکس باز کردن است.

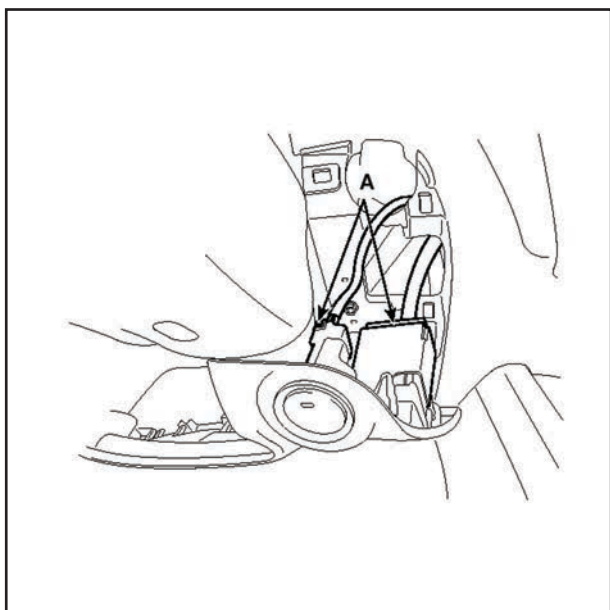

### تعویض رادیوپخش

- ۱- قاب رادیوپخش را باز کنید.
- ۲- پس از باز کردن پیچ‌های نصب مجموعه رادیوپخش (A) آن را درآورید.

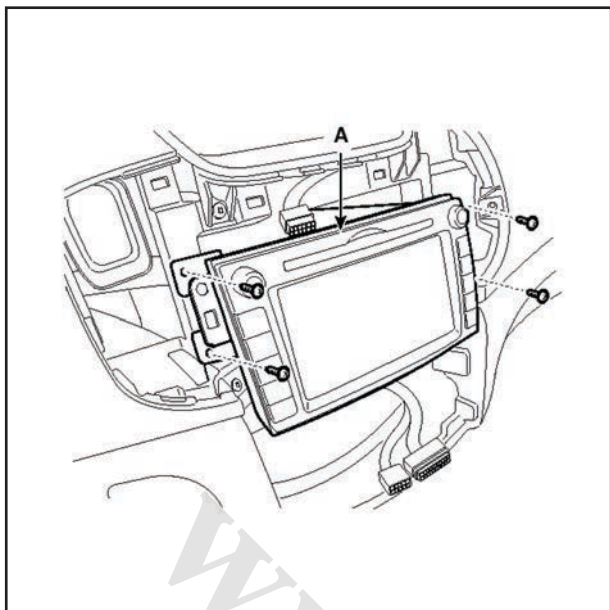

- ۳- اتصالات برق (A) را جدا سازید.

- ۴- نصب برعکس باز کردن است.

### توجه

- از نصب درست اتصالات برقی مطمئن شوید.

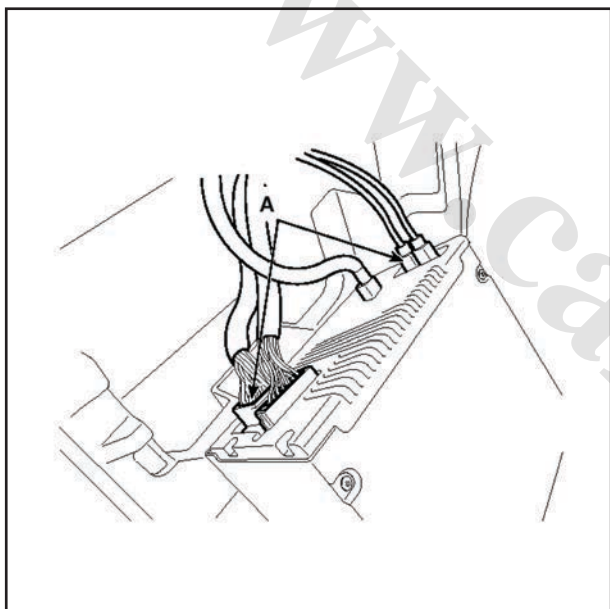

### تعویض جعبه داشبورد

- ۱- صفحه جانبی (A) داشبورد را خارج کنید.

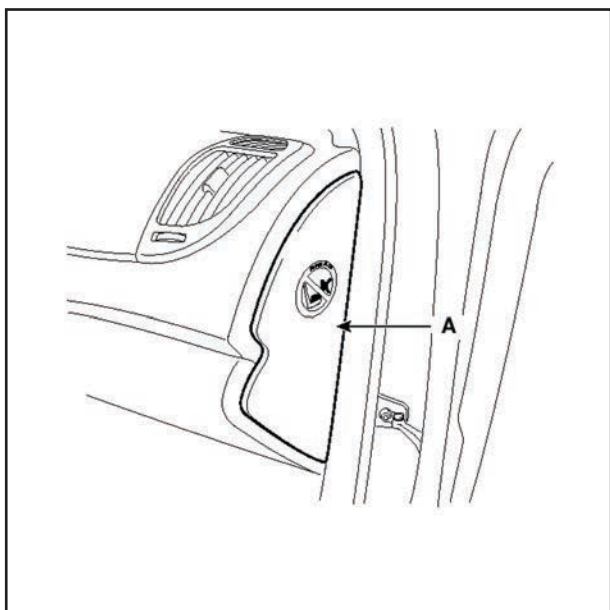



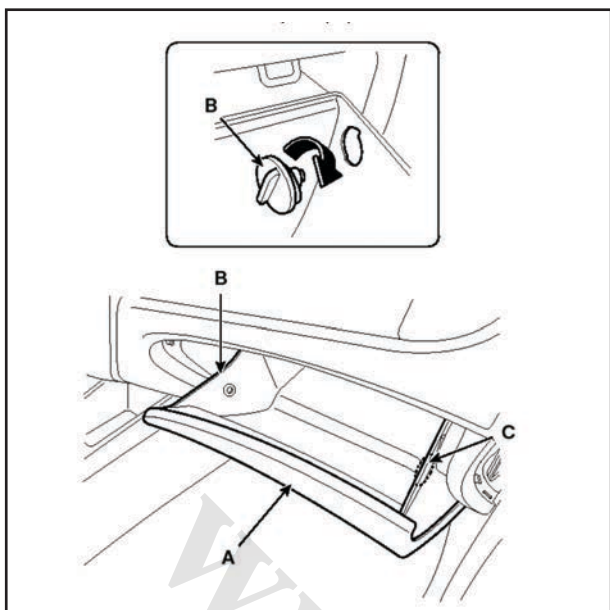

۲- بازدارنده (B) را از داشبورد (A) جدا کنید.  
۳- بازدارنده (C) را جدا کنید.

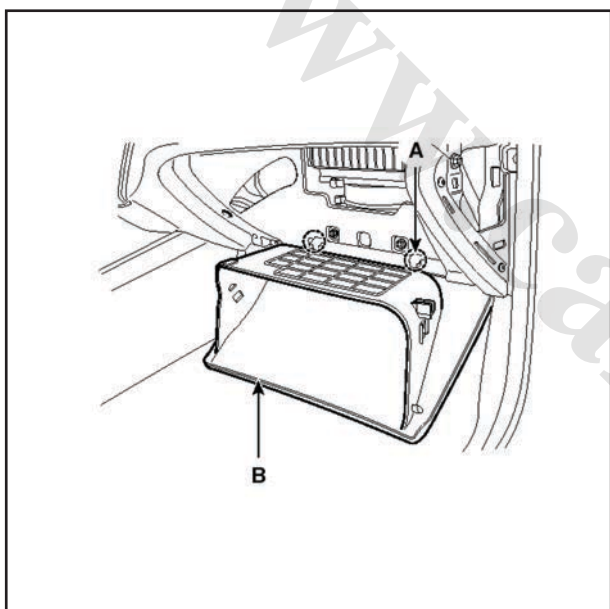

۴- پین (A) را خارج و سپس داشبورد (B) را درآورید.

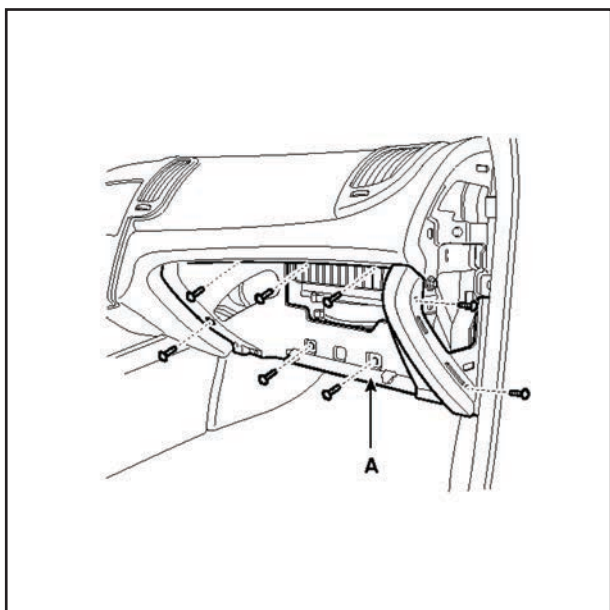

۵- پس از بازکردن پیچ‌های اتصال جعبه داشبورد (A) را خارج کنید.  
۶- نصب برعکس باز کردن است.

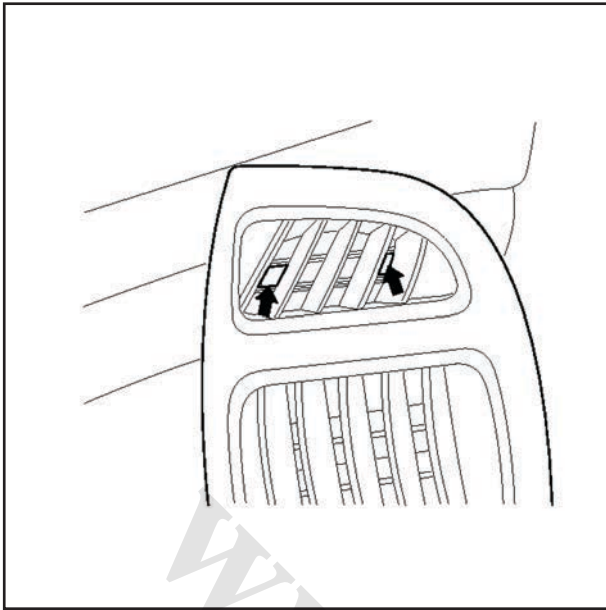

### تعویض داشبورد

#### توجه

- هنگام اهرم کردن پیچ گشتی سرتخت، برای جلوگیری از آسیب دیدن قطعات، سر آن را نوار پیچی کنید و همچنین دور قطعات مجاور هم نوار بپیچید.
- از دستکش استفاده کنید.
- ۱- بخش‌های زیر را باز کنید.
  - صندلی جلو
  - جلوآمپر و قاب آن
  - مجموعه رادیوپخش
  - صفحه جانبی داشبورد
- ۲- ابزار ویژه (۱M۱۰۰-۰۹۸۴۰) را به داخل دریچه وارد کنید.

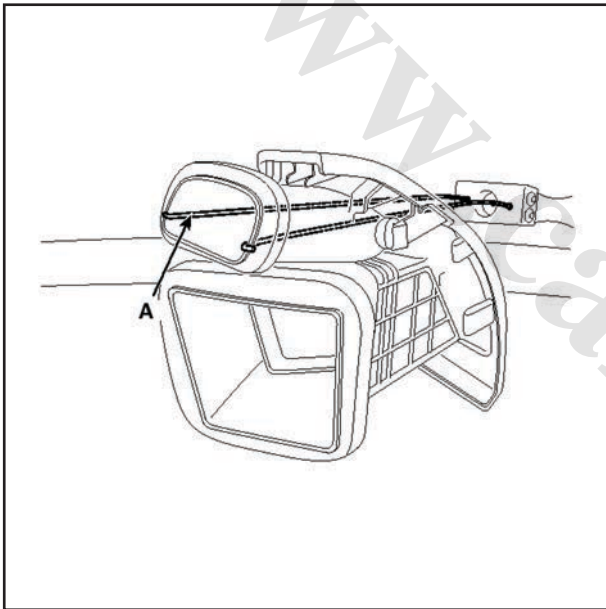

- ۳- ابزار ویژه (۱M۱۰۰-۰۹۸۴۰) (A) باید به صورت تراز به انتهای دریچه قلاب شود.

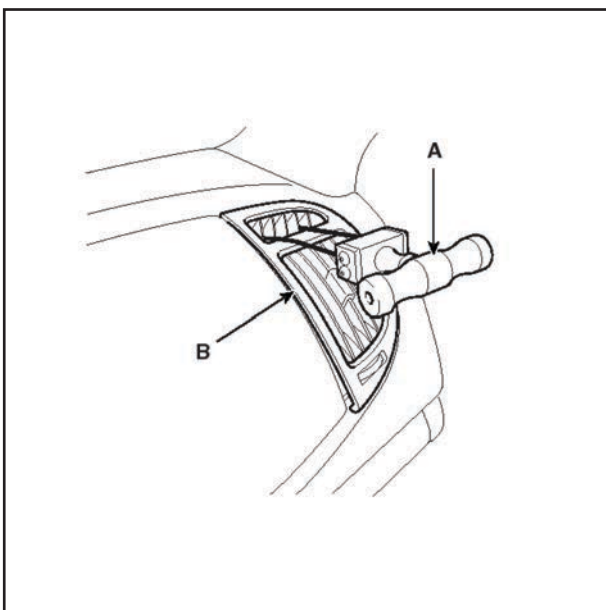

#### احتیاط

- برای جلوگیری از آسیب رسیدن به دریچه، ابزار باید به صورت تراز به انتهای هواکش قلاب شود.
- ۴- دریچه کناری (B) را با ابزار مخصوص (A) بیرون آورید.

۵- اتصال برقی کیسه هوای سرنشین (A) را جدا سازید. پیچها (B) را باز کنید.

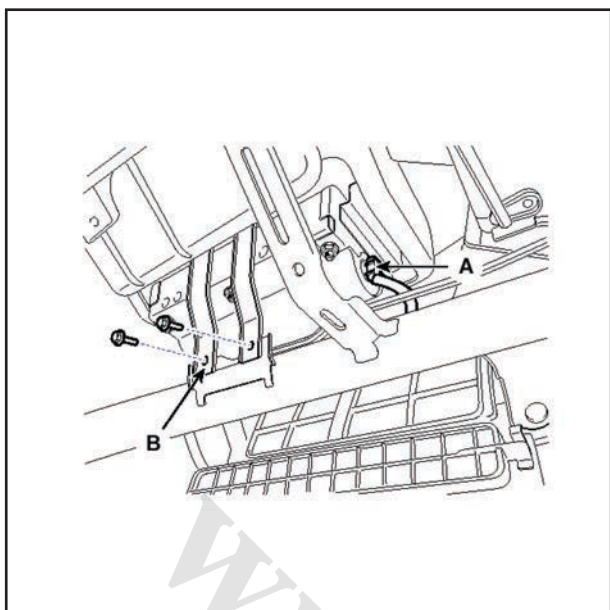

۶- روکش کیسه هوا (A) را بردارید.

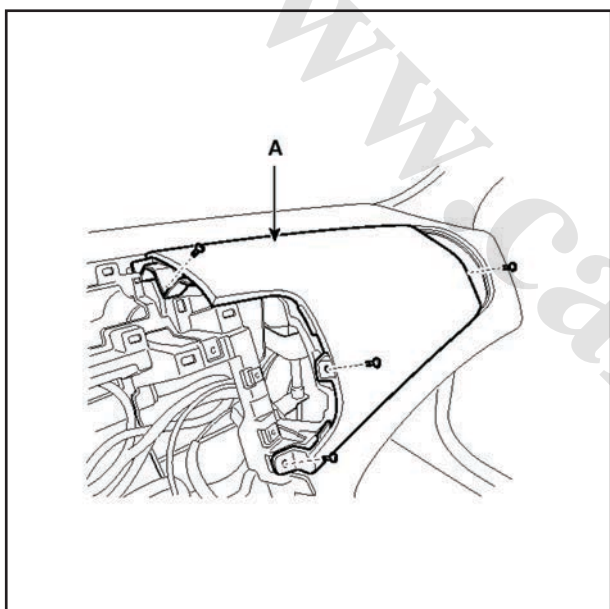

۷- اتصال برقی (A) را جدا کنید.

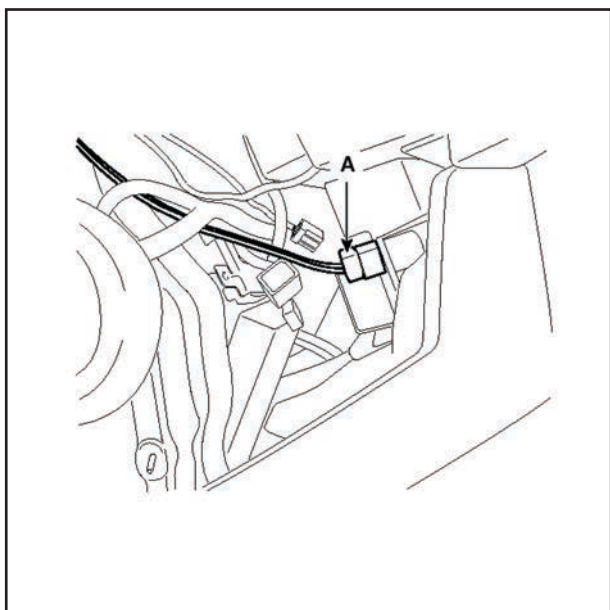

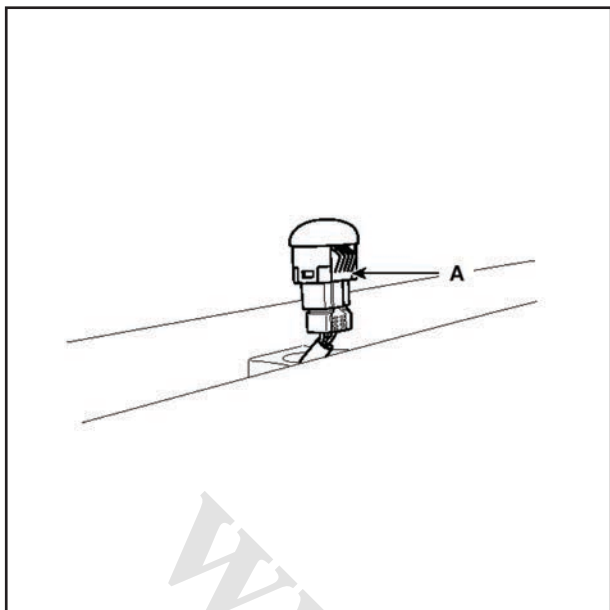

۸- سنسور نوری (A) را بردارید.

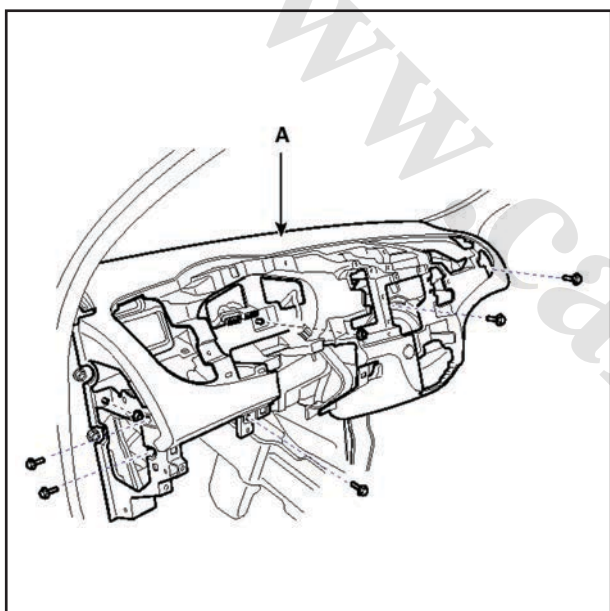

۹- پس از باز کردن پیچ‌ها و مهره‌ها، داشبورد (A) را خارج کنید.

۱۰- نصب برعکس باز کردن است.

#### توجه

- از جارفتن درست میله‌های راهنمای داشبورد اطمینان پیدا کنید.
- قبل از سفت کردن پیچ‌های داشبورد از زخمی نبودن دسته سیم مطمئن شوید.
- از نصب درست اتصالات برقی و سیم آنتن مطمئن شوید.
- کد ضد سرقت رادیو را وارد کنید سپس تنظیمات ایستگاههای رادیویی مشتری را تنظیم نمایید.

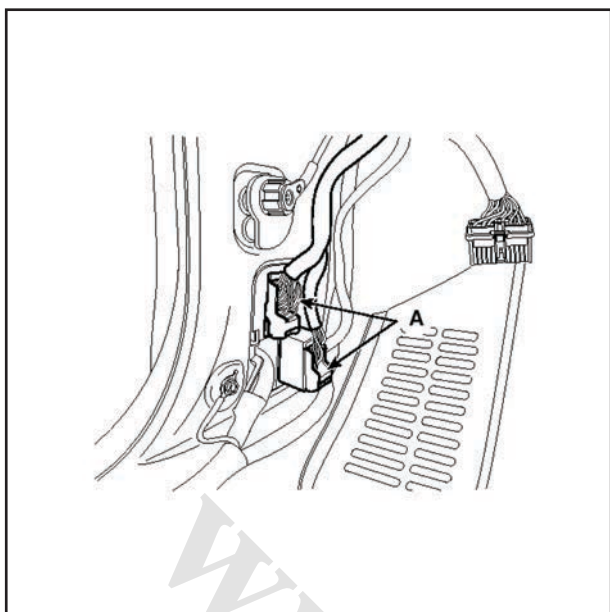

تنه فلزی داشبورد

تعویض

تعویض تنه فلزی داشبورد

- ۱- صندلی جلو را باز کنید.
- ۲- کنسول کف را خارج کنید.
- ۳- داشبورد را بیرون آورید.
- ۴- روکش بالایی داشبورد را خارج کنید.
- ۵- اتصالات برقی (A) را جدا کنید.

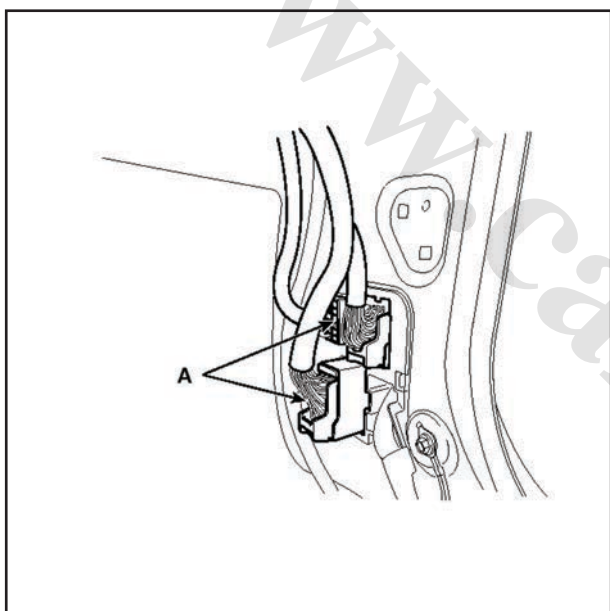

۶- اتصالات برقی (A) را جدا کنید.

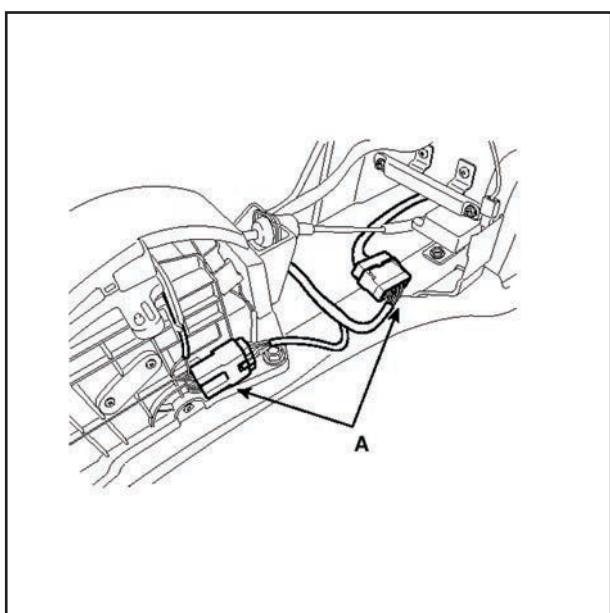

۷- اتصالات برقی (A) کیسه هوا را جدا کنید.

۸- اتصال برقی (A) را جدا کنید.

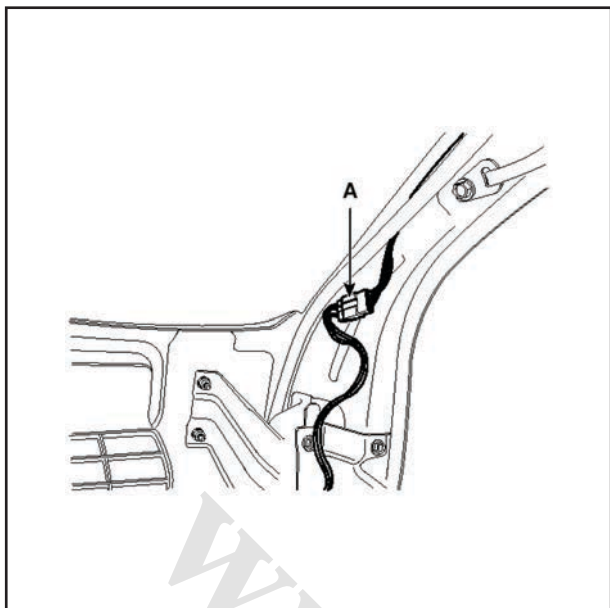

۹- اتصال برقی (A) را جدا کنید.

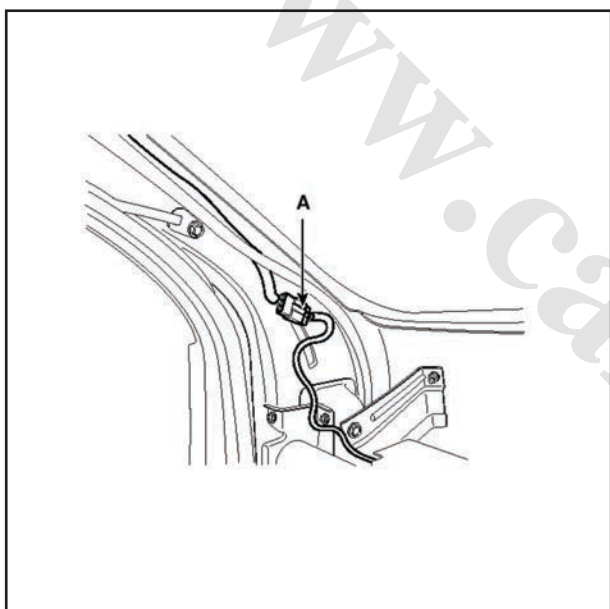

۱۰- اتصالات برقی (A) را جدا کنید.

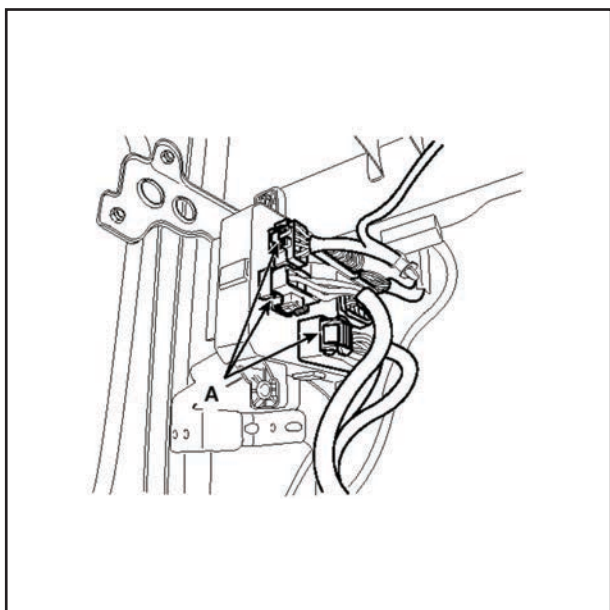

۱۱- اتصالات برقی (A) را جدا کنید.

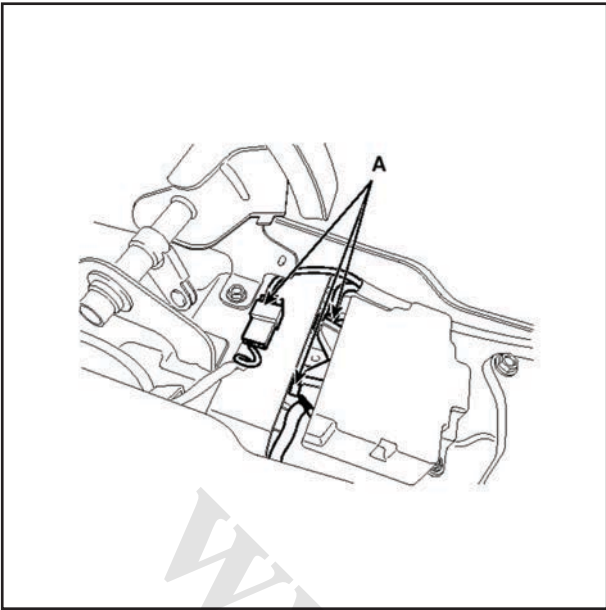

۱۲- پس از باز کردن پیچ و مهره‌های اتصال، تنه داشبورد (A) را خارج سازید.  
۱۳- نصب برعکس باز کردن است.

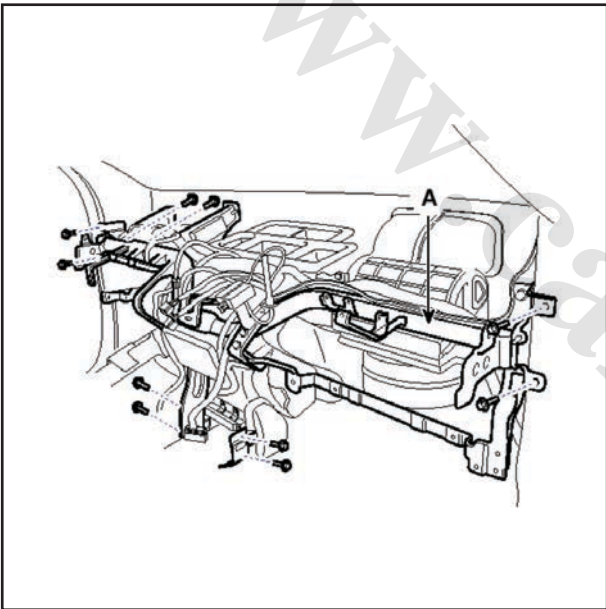

تودوزی سقف (سقف کاذب)

تعویض تودوزی سقف

تعویض

توجه

- هنگام اهرم کردن پیچ گشتی سرتخت، برای جلوگیری از آسیب دیدن قطعات، سر آن را نوار پیچی کنید و همچنین دور قطعات مجاور هم نوار بپیچید.
- از دستکش استفاده کنید.

۱- آفتابگیر

• آفتابگیر (A) و پایه (B) را از هر طرف باز و جدا کنید.

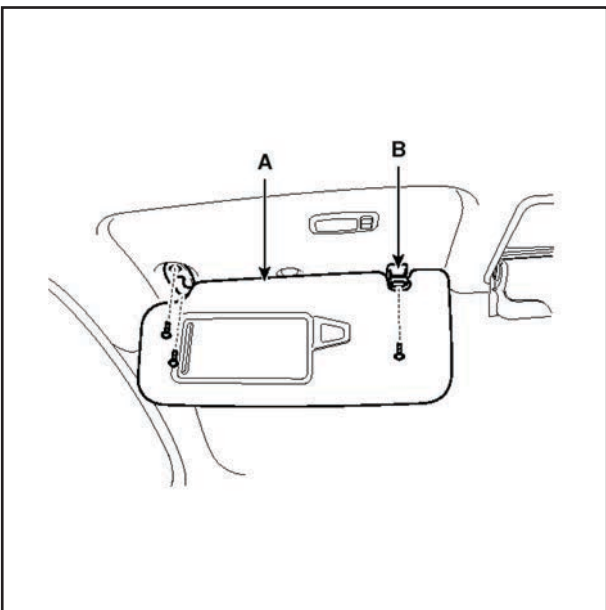

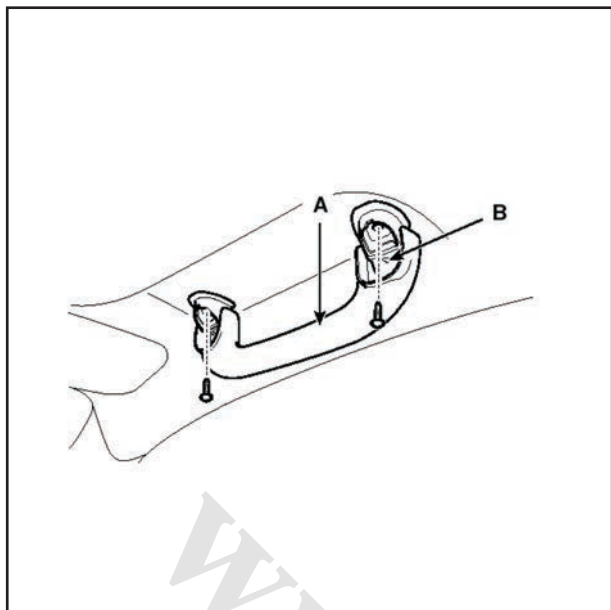

- ۲- دستگیره بالای در
- درپوش‌های (B) را بردارید و پیچ‌ها را باز کنید سپس دستگیره (A) را جدا کنید.

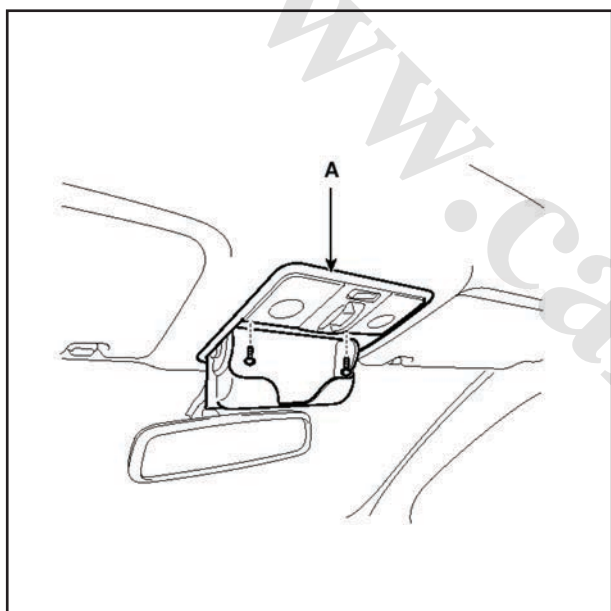

- ۳- چراغ سقفی
- پیچ را باز کنید.
  - قاب سقفی (A) را بیرون آورید.
  - اتصال برقی (B) را جدا کنید.

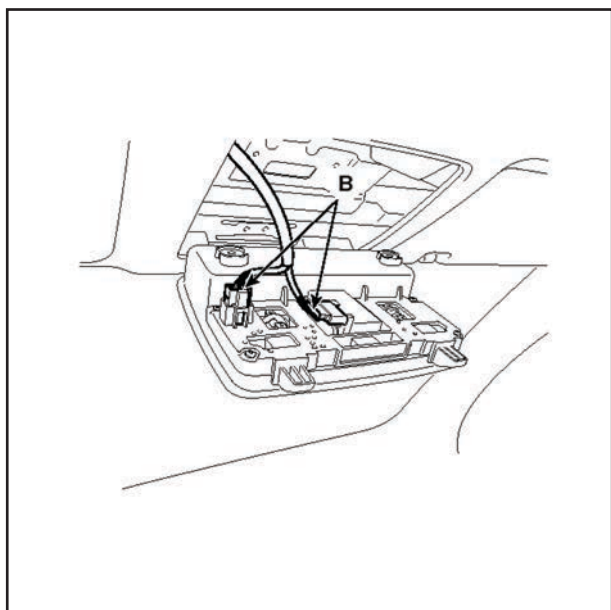



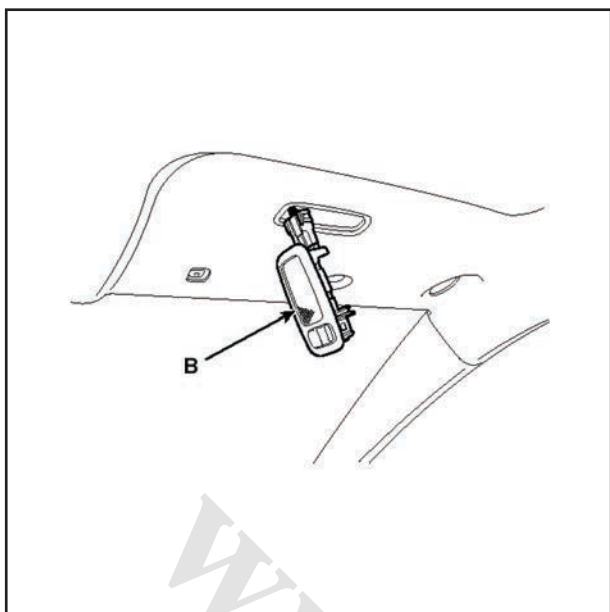

- ۴- لامپ
- لامپ اتاق (B) را بیرون بکشید.
- اتصال برقی را جدا کنید.

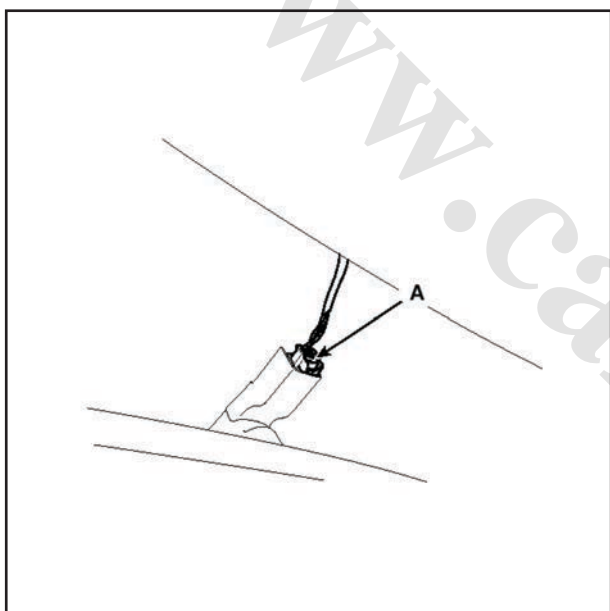

- ۵- اتصال برقی (A) را جدا کنید.

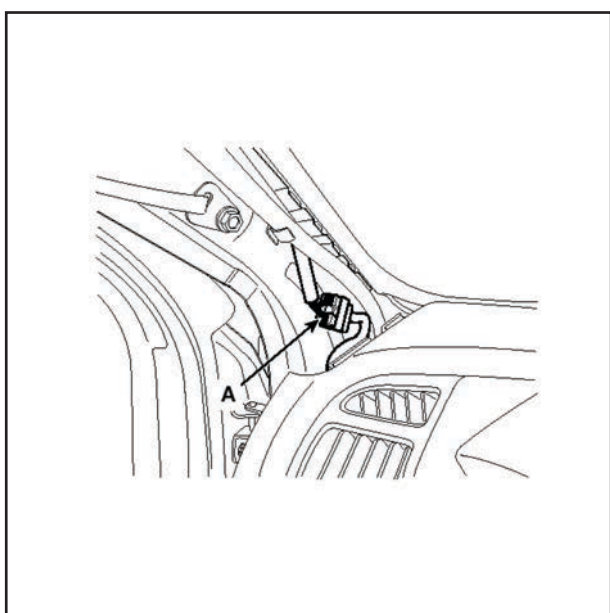

- ۶- اتصال برقی (A) را جدا کنید.

۷- اتصال برقی (D) را جدا کنید.

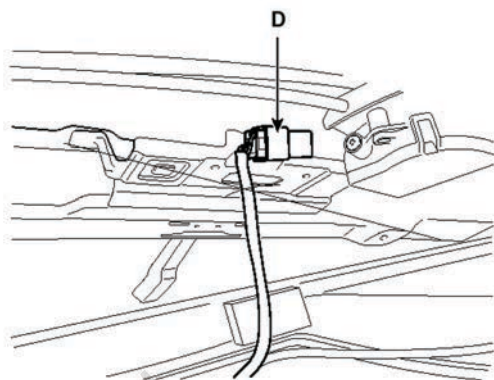

۸- تودوزی سقف را خارج کنید.

۹- نصب برعکس باز کردن است.

توجه

• بست‌های آسیب‌دیده را تعویض کنید.

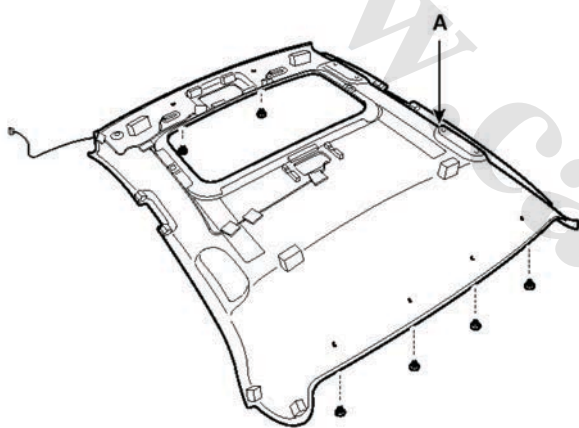

تزئینات داخلی

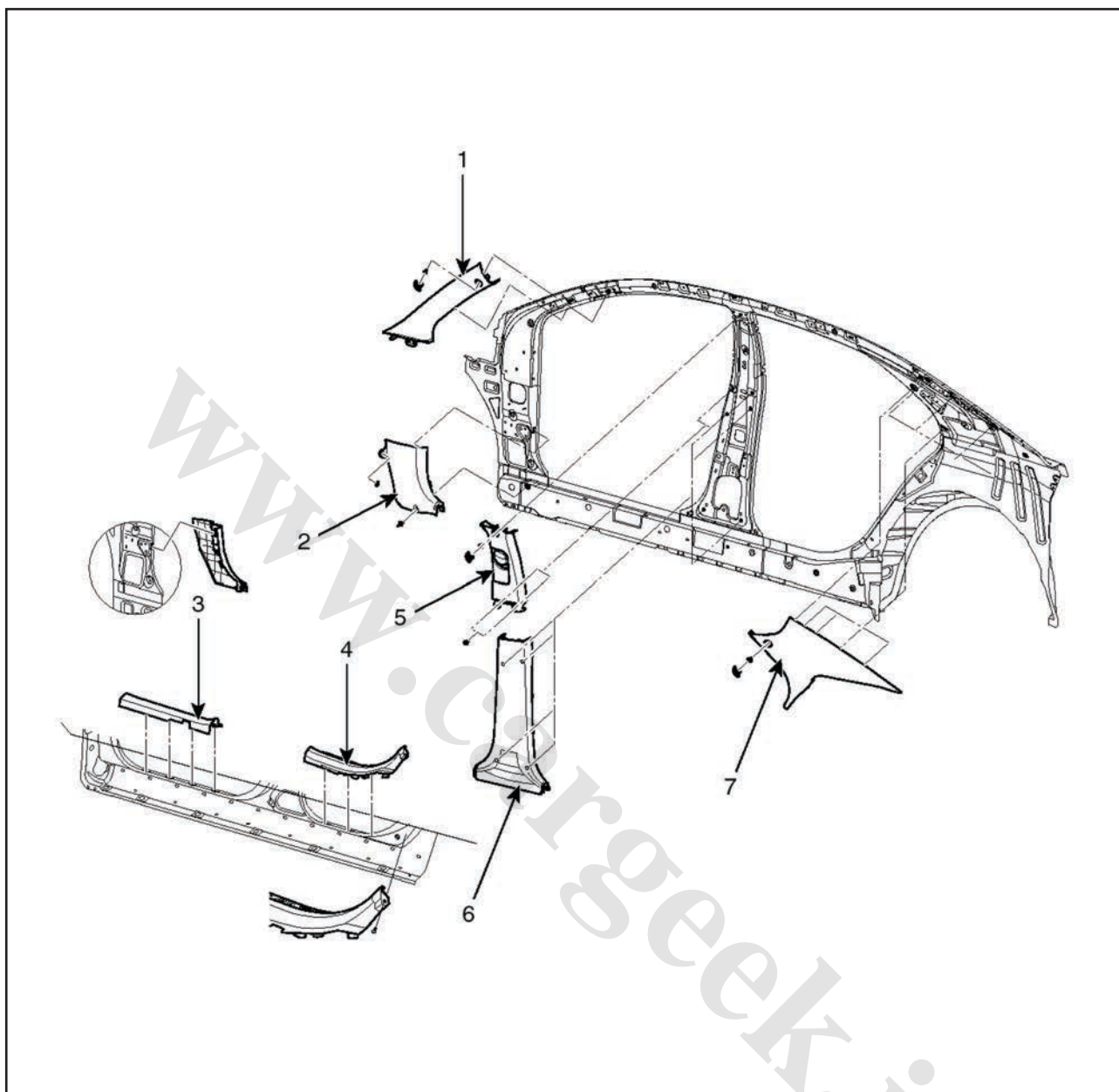

قطعات

سواری (سدان)

- ۱- قاب ستون جلو
- ۲- قاب پارکابی
- ۳- قاب رکاب جلو
- ۴- قاب رکاب عقب
- ۵- روستونی بالا وسط
- ۶- روستونی وسط پایین
- ۷- روستونی عقب

(پنج در)

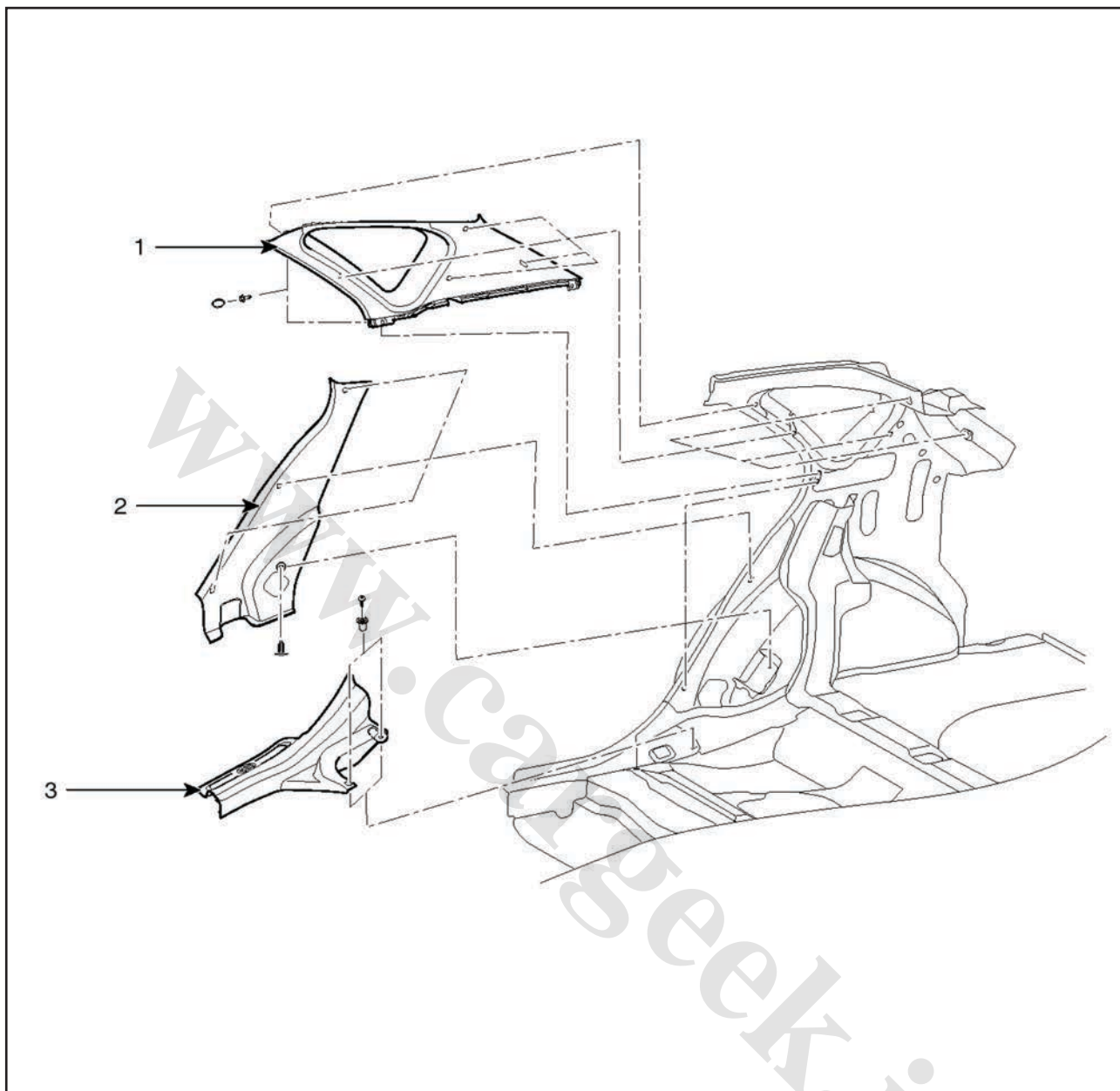

- ۱- قاب ستون عقب
- ۲- قاب محفظه چرخ
- ۳- قاب رکاب عقب

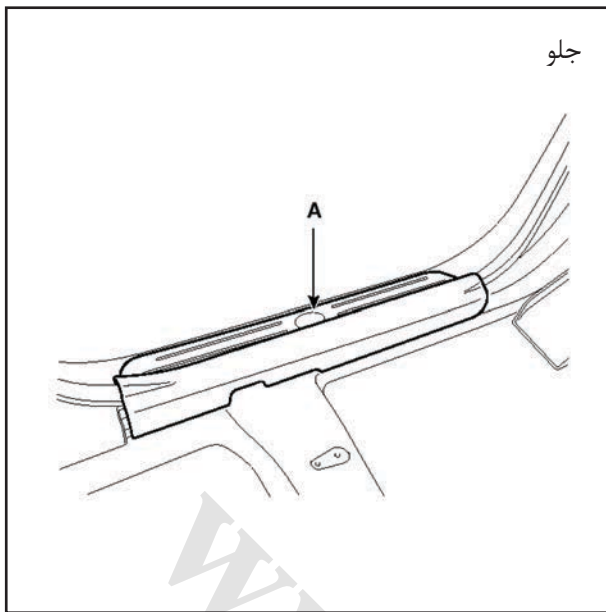

### تعویض تعویض قاب پا رکابی (سواری-سدان) احتیاط

- از دستکش استفاده کنید.
- هنگام اهرم کردن پیچ گشتی سرتخت، برای جلوگیری از آسیب دیدن قطعات، سر آن را نوار پیچی کنید و همچنین دور قطعات مجاور هم نوار بپیچید.
- دقت کنید که قاب و قطعات مجاور خراشیده یا خم نشود.
- ۱- با استفاده از پیچ گشتی قاب پا رکابی (A) را بردارید.
- ۲- نصب برعکس باز کردن است.

### توجه

- هر بست آسیب دیده ای را تعویض کنید.

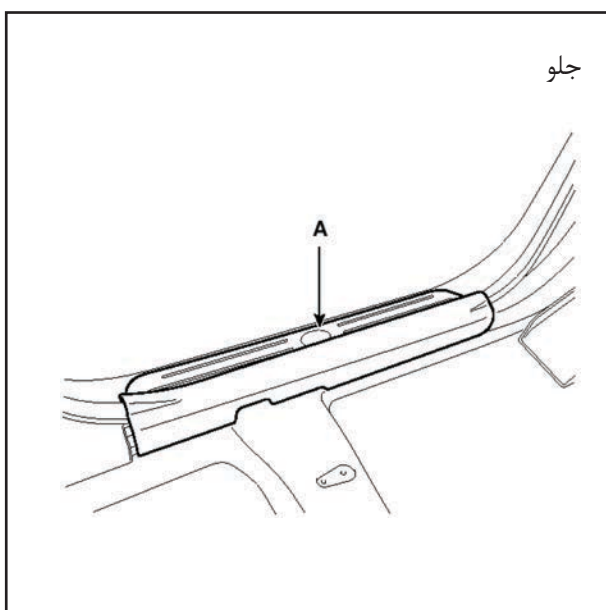
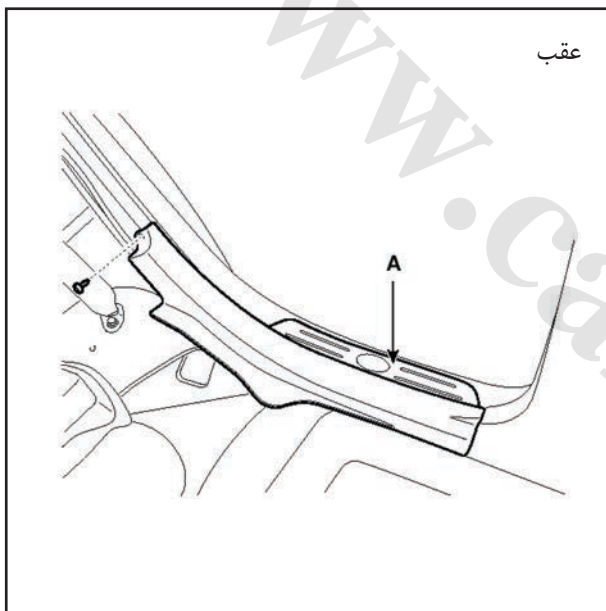

### تعویض قاب پا رکابی (پنج در) احتیاط

- از دستکش استفاده کنید.
- هنگام اهرم کردن پیچ گشتی سرتخت، برای جلوگیری از آسیب دیدن قطعات، سر آن را نوار پیچی کنید و همچنین دور قطعات مجاور هم نوار بپیچید.
- دقت کنید که روستونی و قطعات مجاور خراشیده یا خم نشود.
- ۱- با استفاده از پیچ گشتی قاب پا رکابی (A) را بردارید.

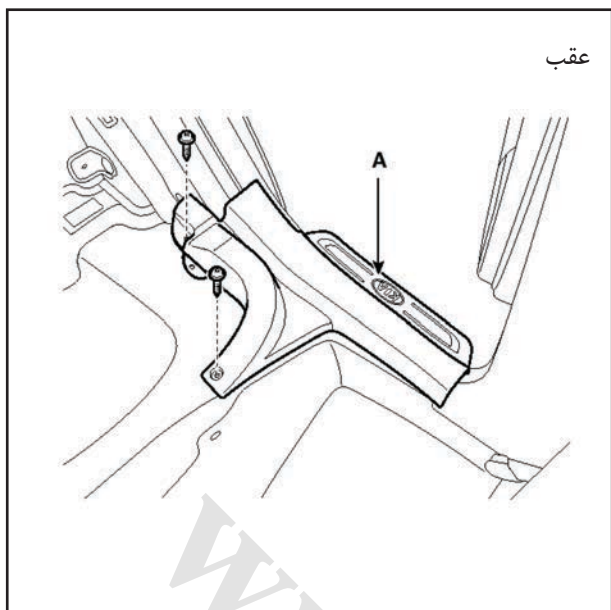

- ۲- مجموعه صندلی عقب را باز کنید. (به گروه بدنه - صندلی عقب رجوع کنید).
- ۳- پس از باز کردن پیچ های نصب قاب پا دری را درآورید.
- ۴- نصب معکوس باز کردن است.

#### توجه

- بست های آسیب دیده را تعویض کنید

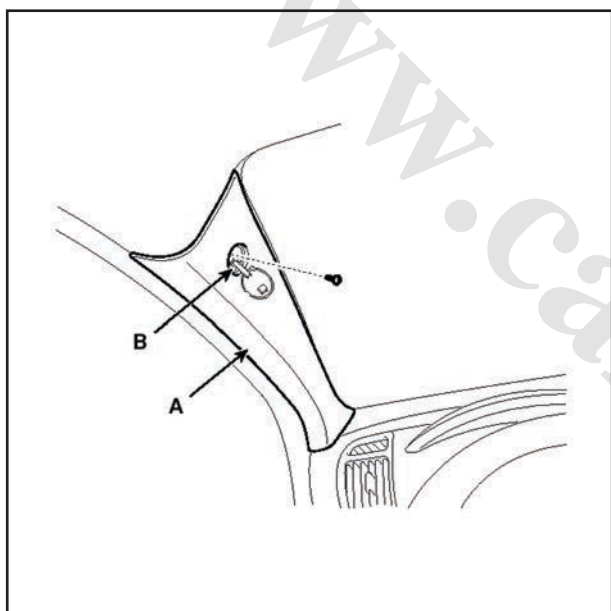

#### تعویض رو ستونی جلو

##### احتیاط

- از دستکش استفاده کنید.
- هنگام اهرم کردن پیچ گشتی سرتخت، برای جلوگیری از آسیب دیدن قطعات، سر آن را نوار پیچی کنید و همچنین دور قطعات مجاور هم نوار ببیچید.
- دقت کنید که روستونی و قطعات مجاور خراشیده یا خم نشود.
- ۱- در پوش (B) را برداشته سپس با باز کردن پیچ های نصب قاب رودری (A) را درآورید
- ۲- نصب معکوس باز کردن است.

#### توجه

- بست های آسیب دیده را تعویض کنید

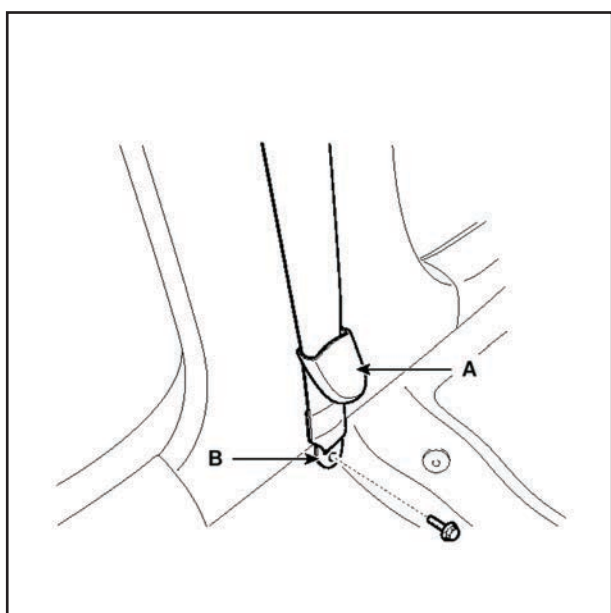

#### تعویض روستونی وسط

##### احتیاط

- از دستکش استفاده کنید.
- هنگام اهرم کردن پیچ گشتی سرتخت، برای جلوگیری از آسیب دیدن قطعات، سر آن را نوار پیچی کنید و همچنین دور قطعات مجاور هم نوار ببیچید.
- دقت کنید که روستونی و قطعات مجاور خراشیده یا خم نشود.
- ۱- قاب پا رکابی جلو و عقب را باز کنید.
- ۲- روکش پایین قلاب کمر بند (A) را باز کنید.
- ۳- پس از باز کردن پیچ های اتصال، قطعه روکش پایین قلاب کمر بند (B) را باز کنید.

گشتاور بستن:

(lb-ft ۳۹,۸~۲۸,۸, kgf.m ۵,۵ ~ ۴,۰) N.m ۵۳,۹~۳۹,۲

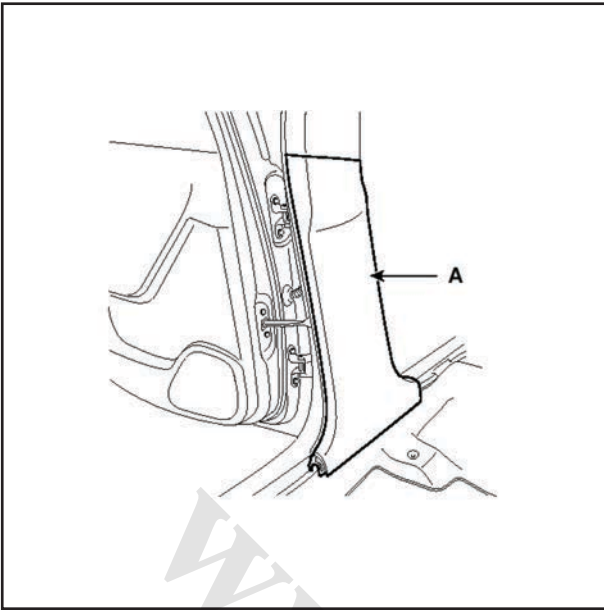

۴- با استفاده از پیچ گوشتی قاب روستونی پایین وسط (A) را درآورید.

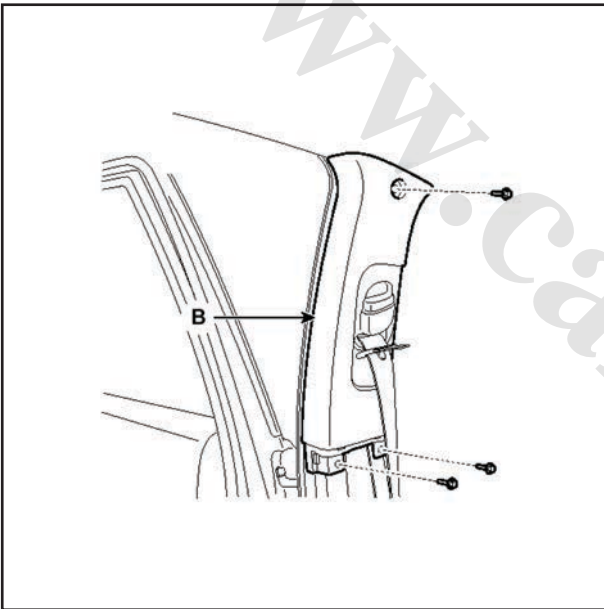

۵- بعد از شل کردن پیچ های نصب قاب روستونی بالا وسط (A) را درآورید.  
۶- نصب معکوس باز کردن است.

#### توجه

بست های آسیب دیده را تعویض کنید.

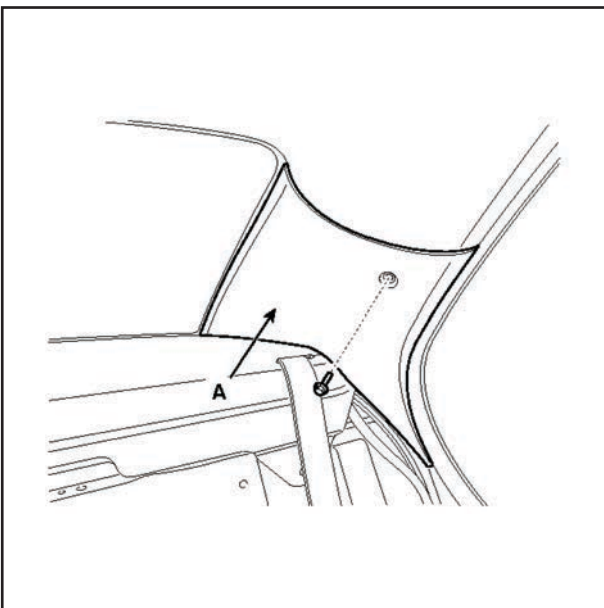

#### تعویض روستونی عقب احتیاط

- از دستکش استفاده کنید.
- هنگام اهرم کردن پیچ گشتی سرتخت، برای جلوگیری از آسیب دیدن قطعات، سر آن را نوار پیچی کنید و همچنین دور قطعات مجاور هم نوار بپیچید.
- دقت کنید که قاب و قطعات مجاور خراشیده یا خم نشود.
- ۱- صندلی عقب را باز کنید. (به گروه بدنه- صندلی عقب رجوع کنید).
- ۲- پس از باز کردن پیچ اتصال روستونی عقب (A) را خارج کنید.
- ۳- نصب برعکس باز کردن است.

#### توجه

بست های آسیب دیده را تعویض کنید

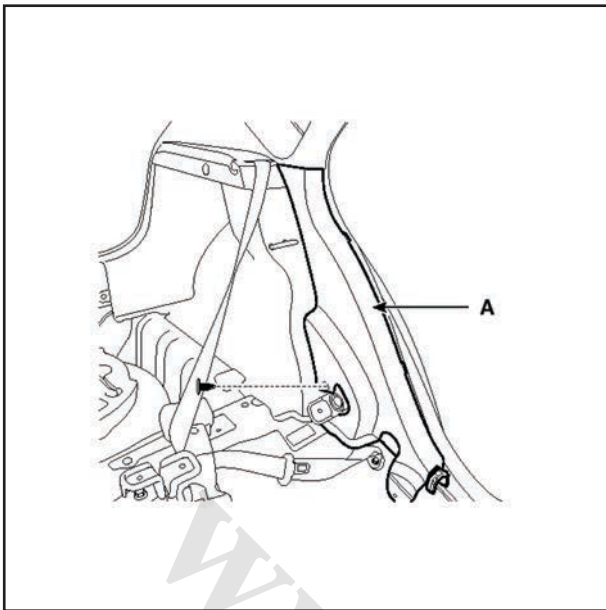

### تعویض طاقچه عقب احتیاط

- از دستکش استفاده کنید.
  - هنگام اهرم کردن پیچ گوشتهی سرتخت، برای جلوگیری از آسیب دیدن قطعات، سر آن را نوار پیچی کنید و همچنین دور قطعات مجاور هم نوار بپیچید.
  - دقت کنید که قاب و قطعات جانبی خراشیده یا خم نشود.
- ۱- صندلی عقب را درآورید.  
(به گروه بدنه-صندلی عقب رجوع کنید)
  - ۲- پس از باز کردن بست های اتصال، قاب و رودری عقب را خارج سازید.
  - ۳- پس از باز کردن بست قاب روی جاچرخ را درآورید.

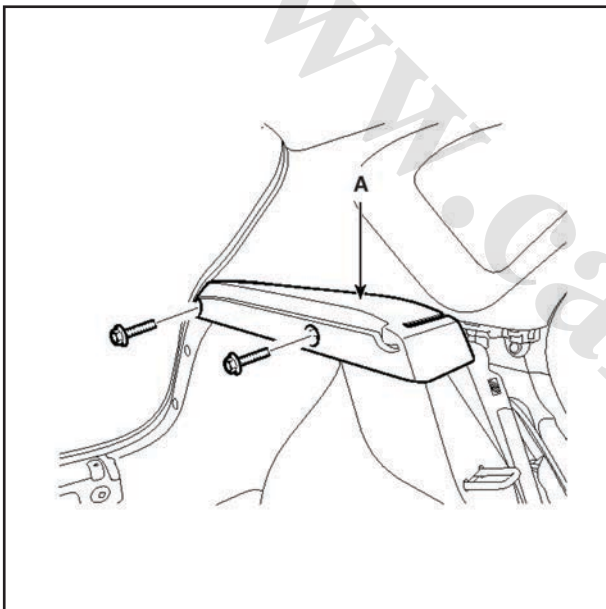

- ۴- پس از باز کردن بست ها پایه طاقچه عقب (A) را درآورید.

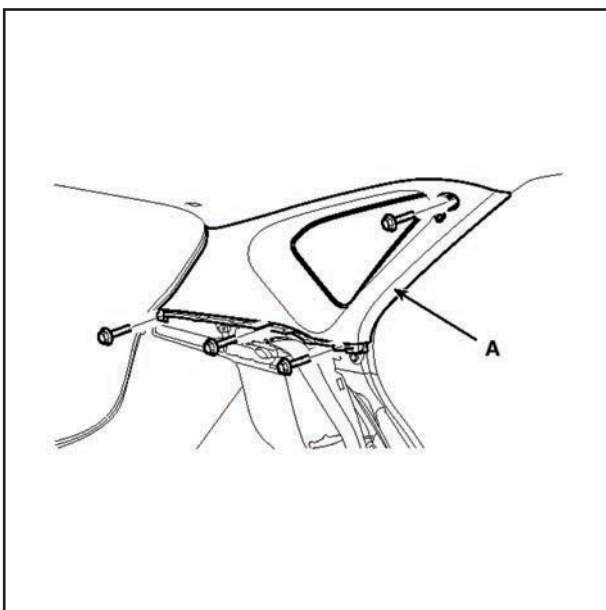

- ۵- پس از باز کردن پیچ های نصب قاب ستون عقب (A) را جدا کنید.
  - ۶- نصب برعکس باز کردن است.
- توجه**
- بست های آسیب دیده را تعویض کنید



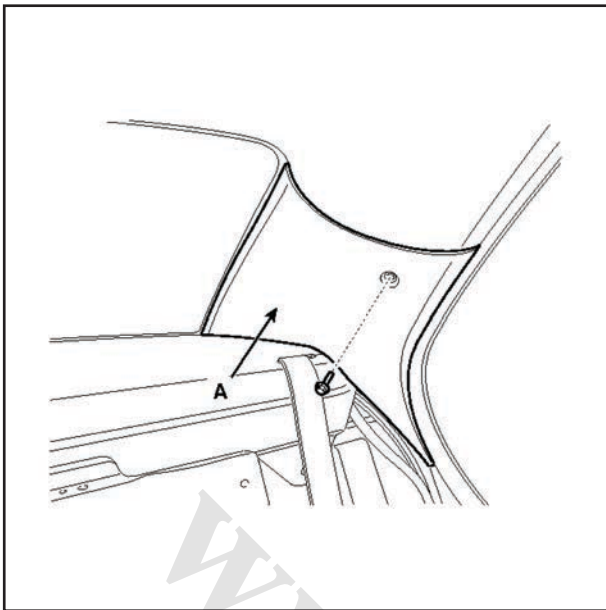

### تعویض طاقچه عقب (سدان) احتیاط

- از دستکش استفاده کنید.
  - هنگام اهرم کردن پیچ گشتی سرتخت، برای جلوگیری از آسیب دیدن قطعات، سر آن را نوار پیچی کنید و همچنین دور قطعات مجاور هم نوار بپیچید.
  - دقت کنید که تودوزی و قطعات جانبی خراشیده یا خم نشود.
- ۱- صندلی عقب را درآورید.
  - (به گروه بدنه-صندلی عقب رجوع کنید)
  - ۲- پس از باز کردن پیچ-های نصب قاب روستونی عقب (A) را جدا کنید.

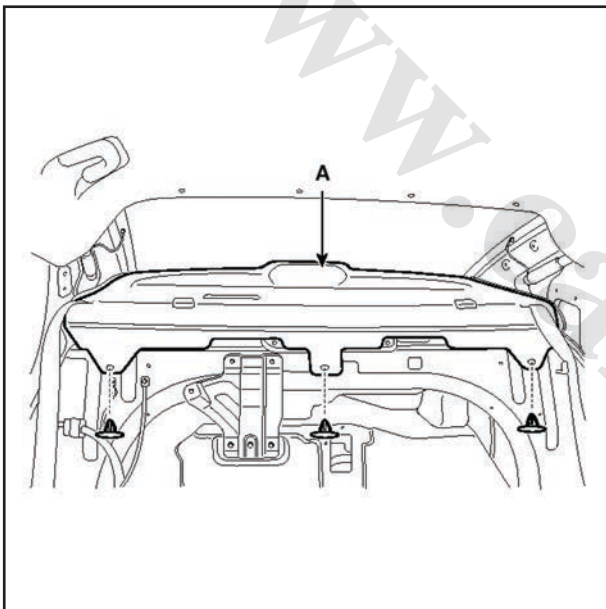

- ۳- بست را باز کنید و طاقچه عقب (A) را درآورید.

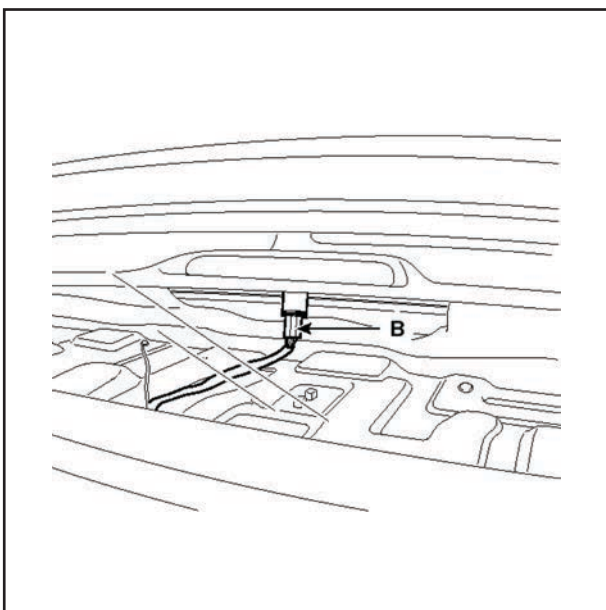

- ۴- اتصال برقی (A) را جدا کنید.
- ۵- نصب معکوس باز کردن است.

### توجه

- بست‌های آسیب‌دیده را تعویض کنید
- از برقراری ارتباط درست اتصال مطمئن شوید.

### تعویض تودوزی صندوق ( ۵ در ) احتیاط

- از دستکش استفاده کنید.
- هنگام اهرم کردن پیچ گشتی سرتخت، برای جلوگیری از آسیب دیدن قطعات، سر آن را نوار پیچی کنید و همچنین دور قطعات مجاور هم نوار بپیچید.
- دقت کنید که تودوزی و قطعات جانبی خراشیده یا خم نشود.
- ۱- صندلی عقب را باز کنید (به گروه بدنه-صندلی عقب رجوع کنید).
- ۲- نمدی کف صندوق را درآورید.
- ۳- کفی صندوق را بیرون آورید.
- ۴- قاب پادری عقب را درآورید
- ۵- قاب روکش جاچرخی را باز کنید.
- ۶- قاب طاقچه را باز کنید
- ۷- قاب دیواره پایین صندوق را باز کنید.
- ۸- پس از شل کردن پیچ های نصب قاب جانبی صندوق را درآورید.
- ۹- نصب معکوس باز کردن است.

### توجه

- بست‌های آسیب‌دیده را تعویض کنید.

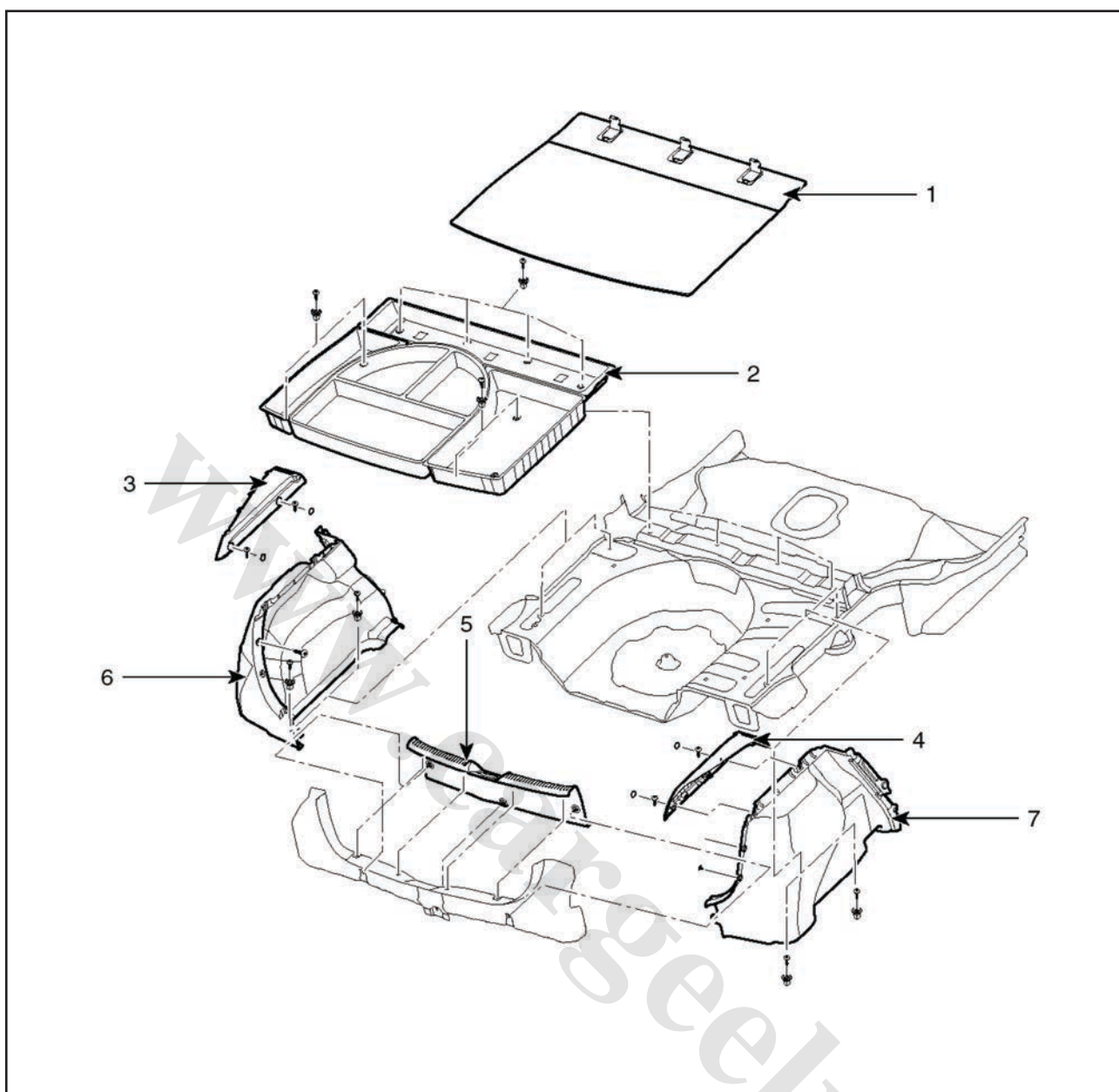

- ۱- نمدی کف صندوق
- ۲- کف صندوق
- ۳- قاب طاقچه (چپ)
- ۴- قاب طاقچه (راست)
- ۵- دیواره صندوق
- ۶- قاب جانبی صندوق (چپ)
- ۷- قاب جانبی صندوق (راست)

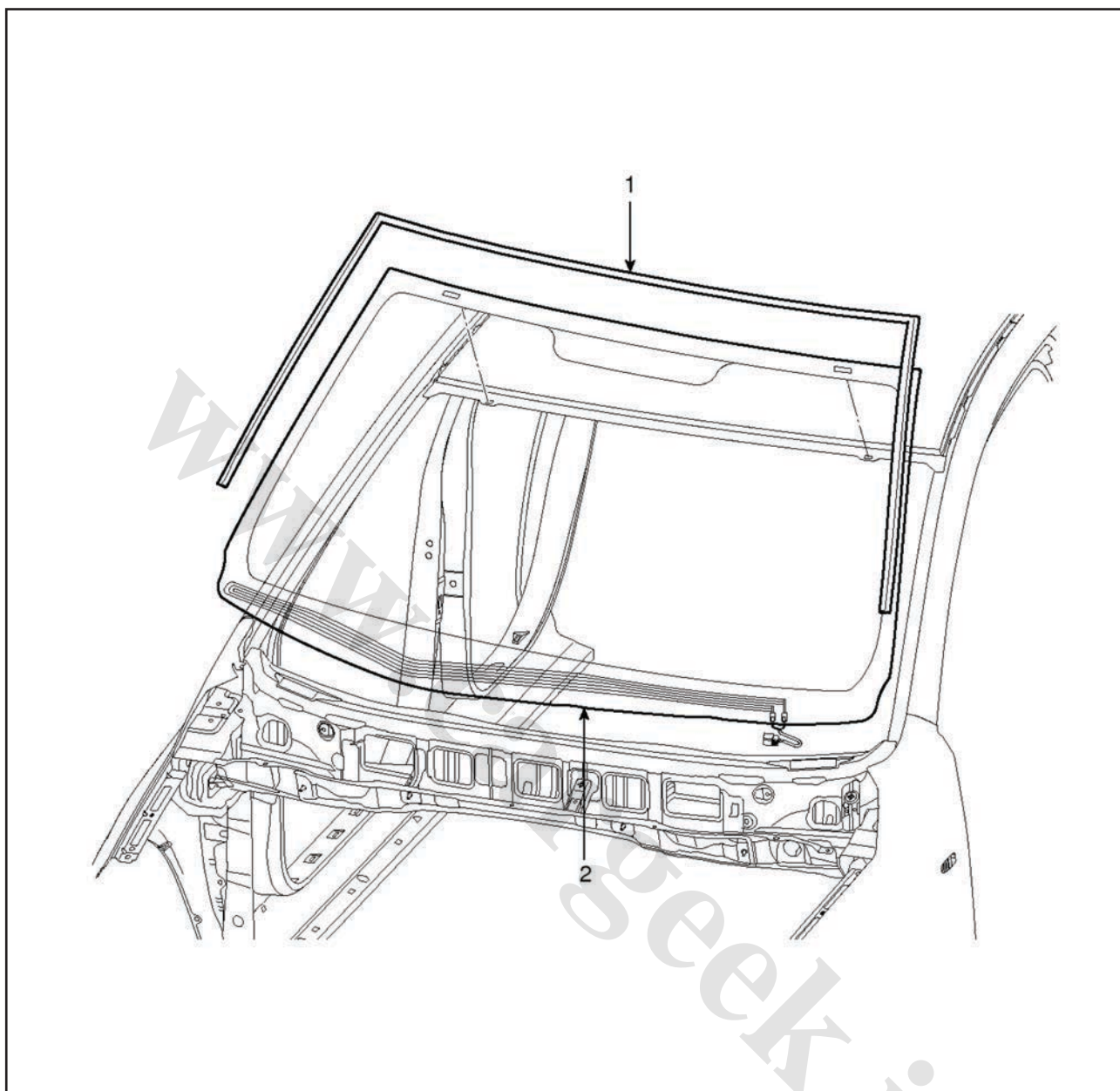

قطعات

- ۱- زهوار لاستیکی شیشه جلو
- ۲- شیشه جلو

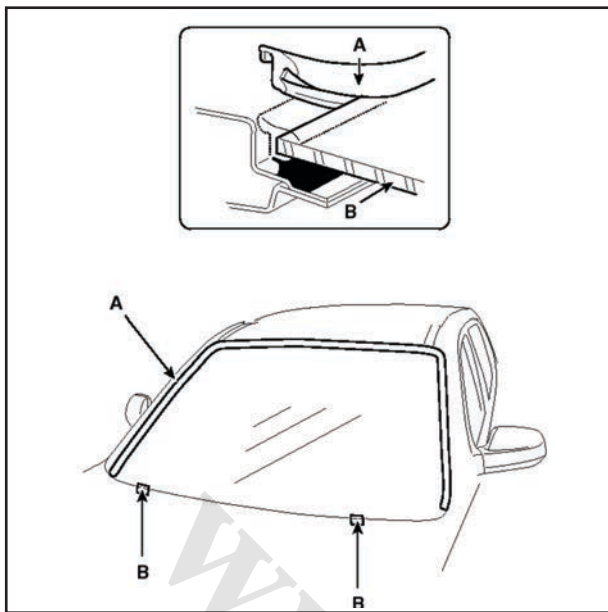

### تعویض پیاده کردن توجه

- از دستکش استفاده کنید.
- از روکش صندلی استفاده کنید تا به سطوح آسیب نرسد.
- ۱- قطعات زیر را باز کنید.
  - روستونی های جلو
  - آینه بالاسر
  - دسته برف پاک کن ها
  - روکش هواگیر
  - اتصال برقی برفک زدا
- ( به صفحه BE - برفک زدای شیشه جلو رجوع کنید.)
- ۲- زهوار (A) را از لبه شیشه جلو (B) درآورید. در صورت نیاز زهوار را با کاردک ببرید.
- ۳- لاتی را خارج کنید.

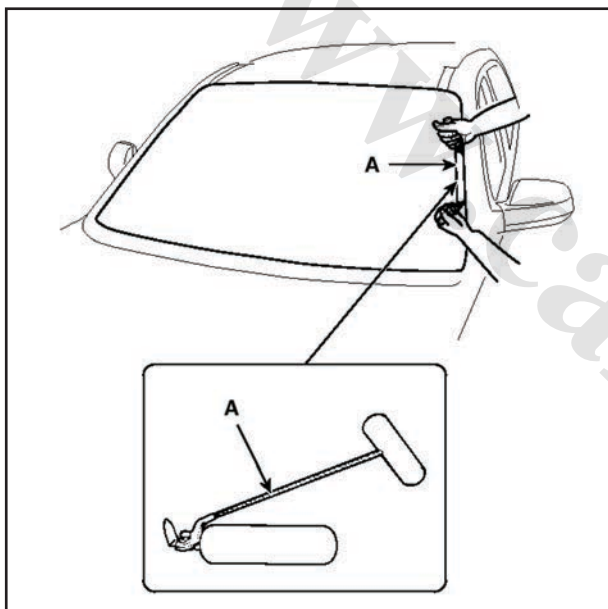

- ۴- با استفاده از ابزار برش درزگیر (A) (۰۹۸۶۱-۳۱۱۰۰) درزگیر شیشه جلو را ببرید.

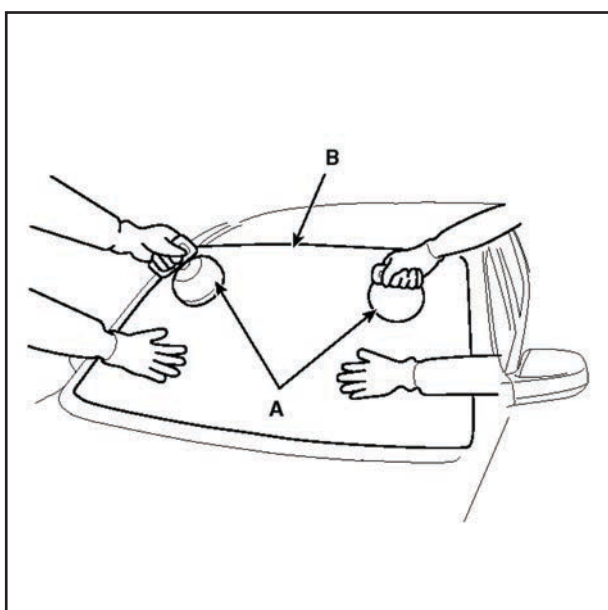

- ۵- شیشه جلو (A) را با استفاده از شیشه گیر (فاپک A) با احتیاط از جای خود خارج کنید.

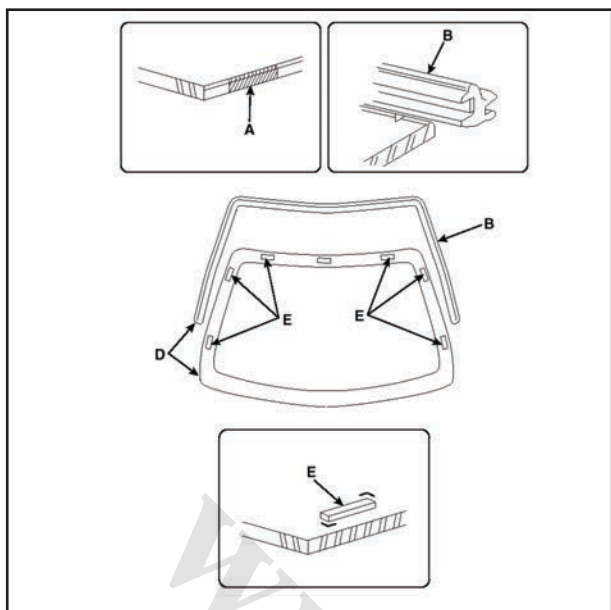

### نصب

- ۱- با کاردکی همه چسب روی سطح اطراف قاب شیشه را تا ضخامت ۲ میلی متر بتراشید.
  - تراش چسب نباید تا سطح رنگ برسد. رنگ آسیب دیده مانع چسبندگی درست خواهد شد.
  - آب بند لاستیکی و بست ها را از بدنه جدا کنید.
  - قبل از رنگ آمیزی سطوح اطراف را بپوشانید.
- ۲- سطح چسبناک را با اسفنج آغشته به الکل پاک کنید و از آغشته شدن محل پاک شده به روغن، گریس و آب جلوگیری کنید.
- ۳- پرایمر (A) شیشه را به کنار لبه شیشه بمالید و نوار چسب دو طرفه را داخل زهوار (B) بچسبانید.
- ۴- هنگام اتصال زهوار، آن را هم راستا با شیشه جلو قرار داده (D) و لایی (E) را در نقاط معین بچسبانید.

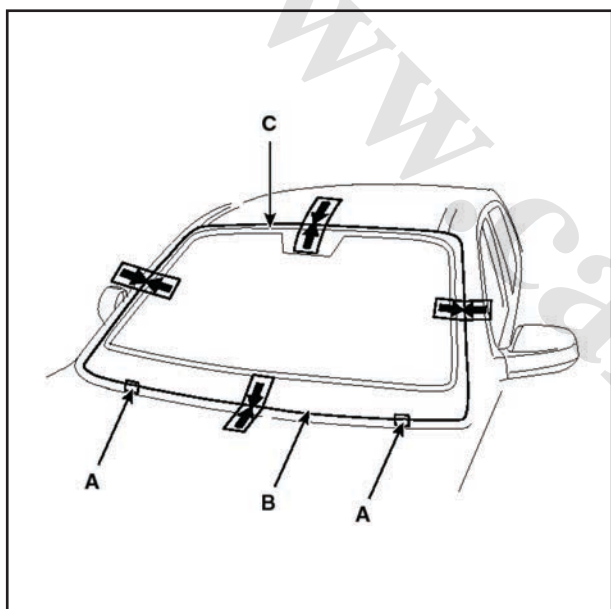

- ۵- لایه (A) را نصب کنید. شیشه جلو (B) را موقتاً ببندید و اطمینان پیدا کنید که درست در وسط باشد سپس همترازی را (C) نشانه بگذارید.
- ۶- شیشه جلو را پیاده کنید.

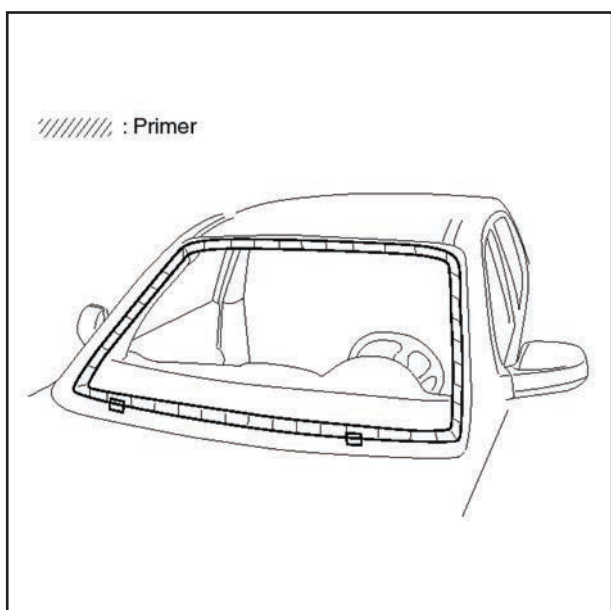

- ۷- با ابر لایه نازکی از پرایمر بدنه را به چسب اولیه باقی مانده روی قاب شیشه بمالید. برای ده دقیقه صبر کنید تا پرایمر خشک شود.
  - پرایمر شیشه را به بدنه نمالید و مراقب باشید که ابرهای پرایمر شیشه و بدنه با یکدیگر مخلوط نشوند.
  - به سطوح پرایمر خورده دست نزنید.
  - قبل از رنگ کاری سطح داشبورد را بپوشانید.

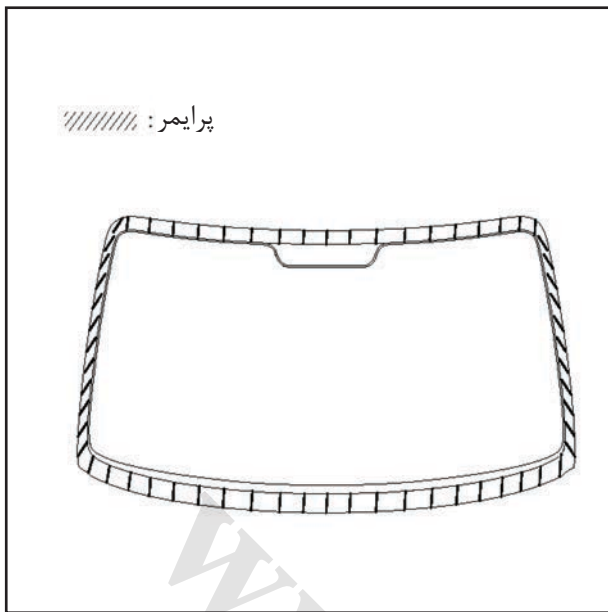

۸. به سطوح خارجی بست‌ها، مقداری پرایمرشیشه بمالید.

#### توجه

- هرگز دست هایتان را به سطوح پرایمر خورده نزنید. در صورت وقوع، ممکن است چسب درست به شیشه نچسبد و موجب نشتی آب بعد از نصب شیشه گردد.
- پرایمر بدنه را به شیشه نمالید.
- پرایمر را دور از آب، گرد و خاک و کاغذ سمباده نگهدارید.

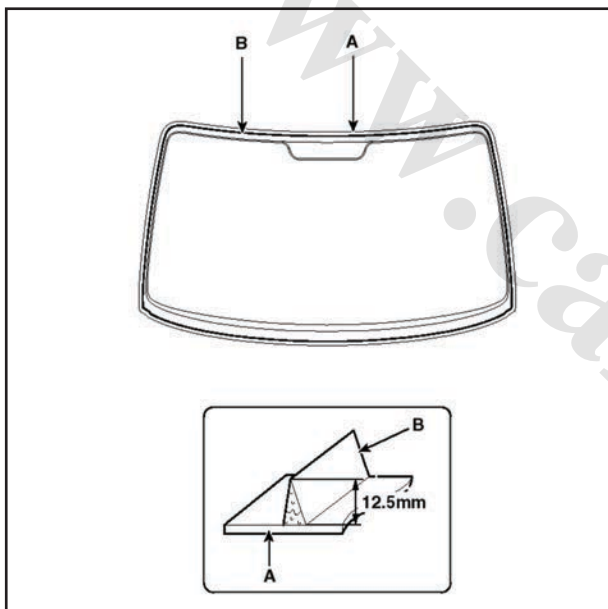

۹- چسب را طوری داخل کارت‌تریچ هدایت کنید که حبابی ایجاد نشود تا خروج یکنواخت چسب امکان پذیر باشد. محفظه را داخل ابزار درزگیری بگذارید و زنجیره‌ای از چسب (A) دور لبه شیشه جلو (B) بین بست و زهوار مطابق شکل بزنید. چسبکاری باید ظرف ۳۰ دقیقه پس از مالیدن پرایمر شیشه انجام شود. گوشه‌های شیشه را ضخیم تر چسب بزنید.

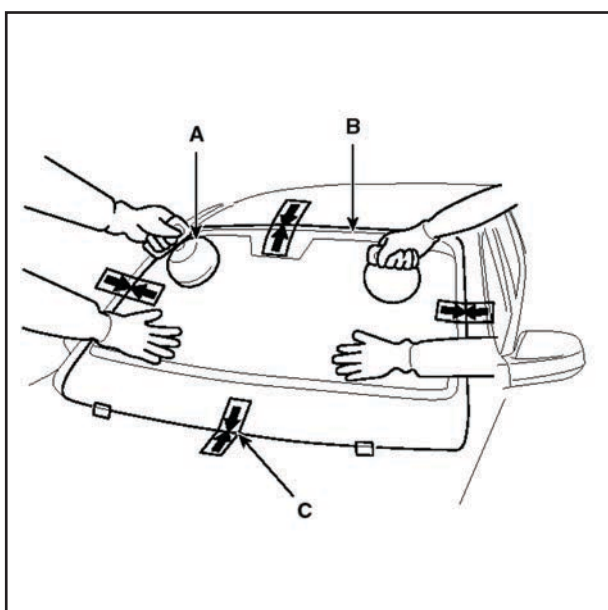

۱۰- با استفاده از ابزار شیشه‌گیر (A) شیشه را بالای قاب نگهدارید و آن را با نشان‌های هم‌ترازی (B) مانند گام ۱۵ تطابق داده روی چسب بگذارید. آرام روی شیشه فشار بیاورید تا تمام لبه‌های شیشه روی چسب بنشینند. از باز و بسته کردن در تا خشک شدن چسب خودداری کنید.

۱۱- چسب‌های اضافی را با پارچه ضخیم یا چاقوی کوچک تراشیده یا پاک کنید. برای زدودن چسب از سطح رنگ شده یا از روی شیشه آن را با دستمال نرم آغشته به الکل پاک کنید.

۱۲- حداقل یک ساعت تامل کنید تا چسب خشک شود سپس روی شیشه جلو برای بررسی نشستی آب بپاشید. نقاط نشستی را نشان بگذارید تا پس از خشک شدن آب شیشه درزگیری کنید.

- پس از نصب شیشه جلو لازم است حداقل به مدت ۴ ساعت خودرو حرکت نکند در صورت نیاز به حرکت خودرو آهسته رانندگی شود.

- شیشه تا یک ساعت پس از نصب باید خشک بماند.

۱۳- تمام قطعات باز شده را مجدداً نصب کنید. نصب آینه بالاسر پس از خشک شدن کامل چسب انجام گیرد. به مشتری توصیه می‌شود که از انجام امور زیر ۲ الی ۳ ساعت پرهیز کند:

- بستن شدید در با شیشه‌های کاملاً بالا رفته.
- دورزدن‌های تند (مانند ورود و خروج ناگهانی در بزرگراهها یا

رانندگی در مسیرهای ناهموار و خشن)

۱۴- نصب شامل موارد زیر است

- اتصال برقی برفک زدای شیشه جلو ( به گروه بدنه - برفک زدای شیشه جلو رجوع کنید)
- روکش هواگیر
- دسته برف پاک کن
- قاب روستونی جلو



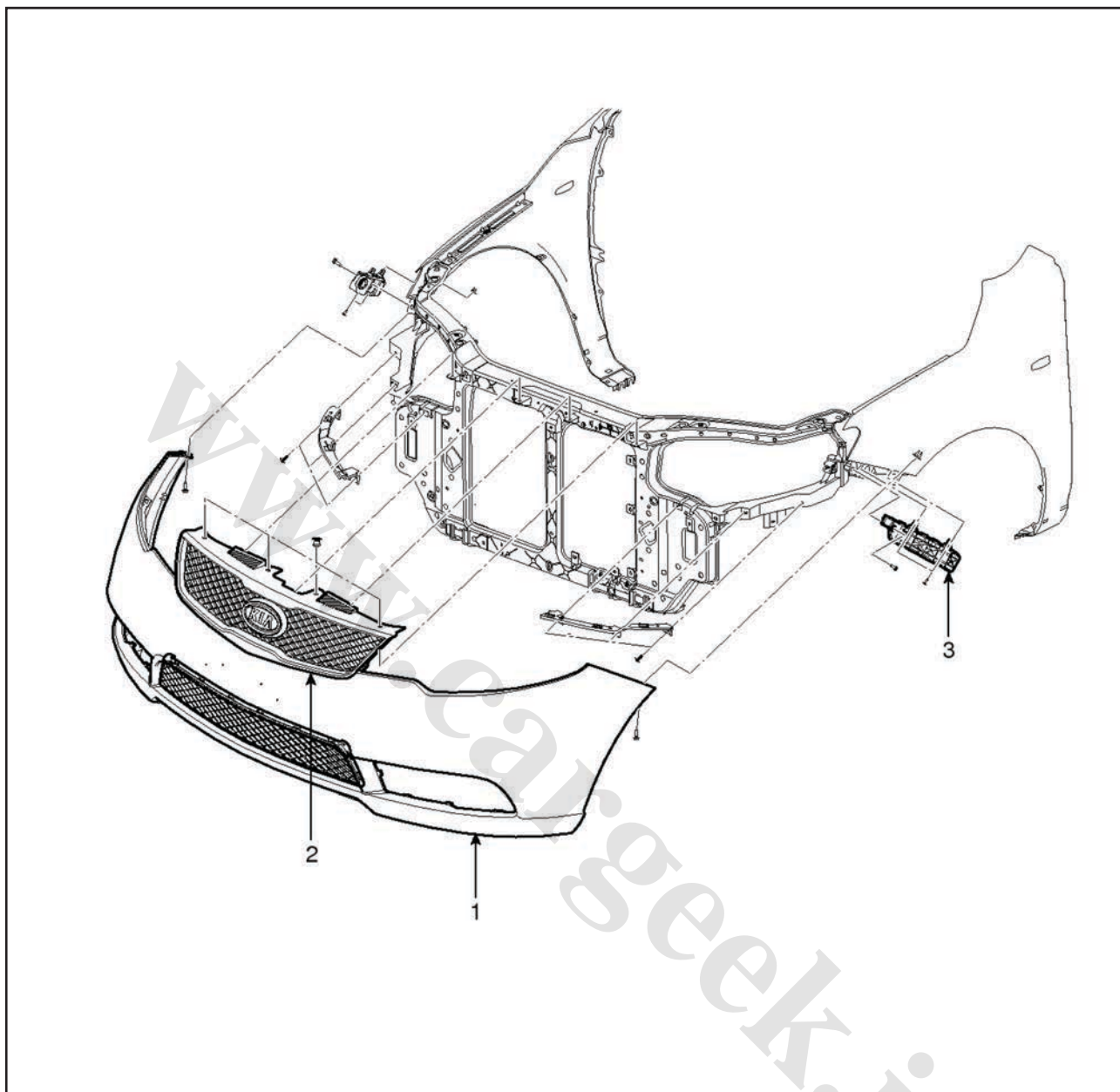

سپر جلو  
قطعات

- ۱- سپر جلو
- ۲- جلو پنجره
- ۳- پایه کناری سپر جلو

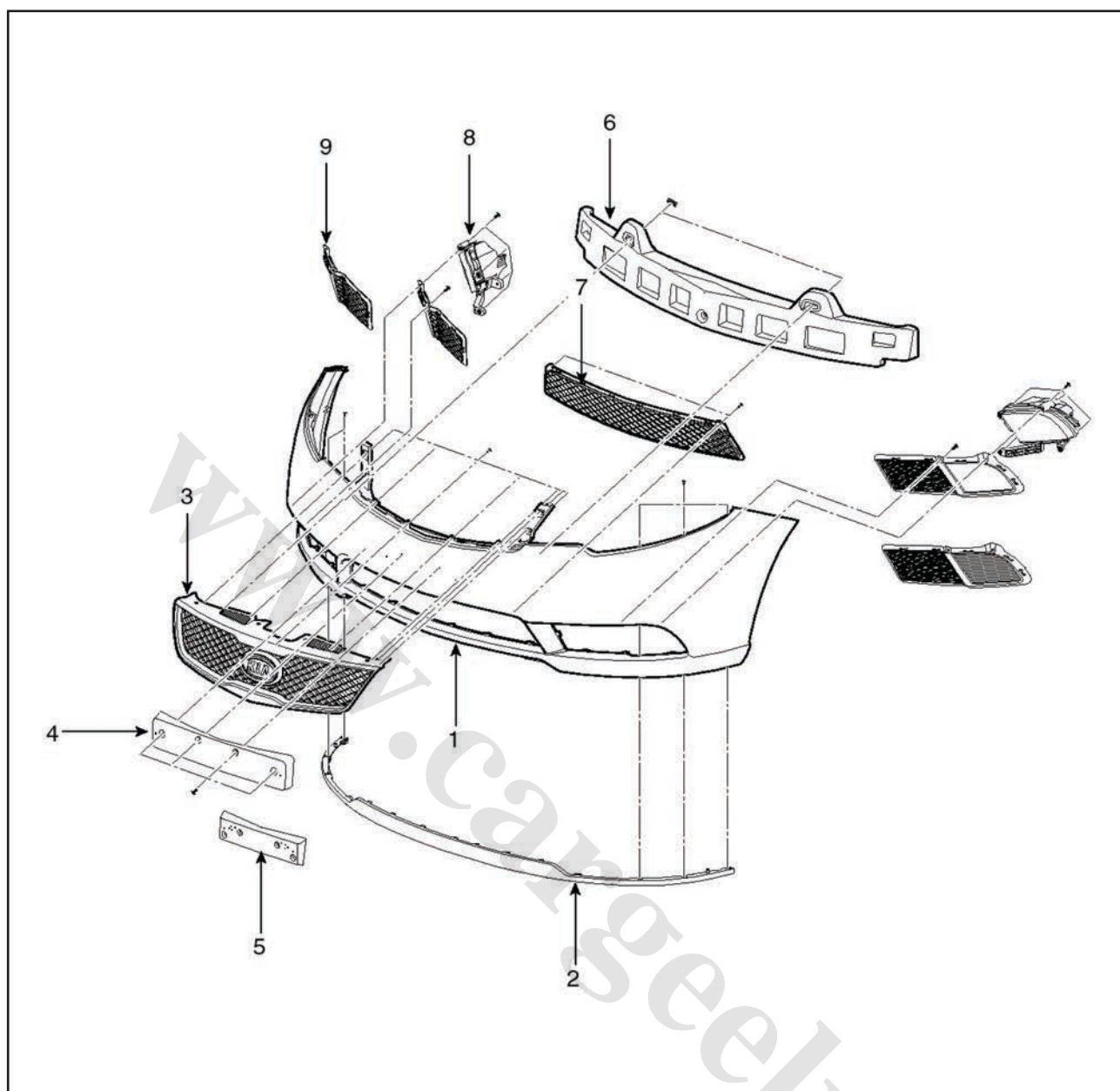

- ۱- سپر جلو
- ۲- زیر سپری
- ۳- جلوپنجره
- ۴- قاب نمره
- ۵- پایه نمره
- ۶- ضربگیر
- ۷- شبهه میانی
- ۸- چراغ مه شکن
- ۹- کلاهک چراغ مه شکن

## تعویض

## توجه

- از دستکش استفاده کنید.
  - هنگام اهرم کردن پیچ گشتی سرتخت، برای جلوگیری از آسیب دیدن قطعات، سر آن را نوار پیچی کنید و همچنین دور قطعات مجاور هم نوار بپیچید.
  - دقت کنید که قاب و قطعات مجاور خراشیده یا خم نشود.
- ۱- روکش بالای رادیاتور (A) را بردارید.

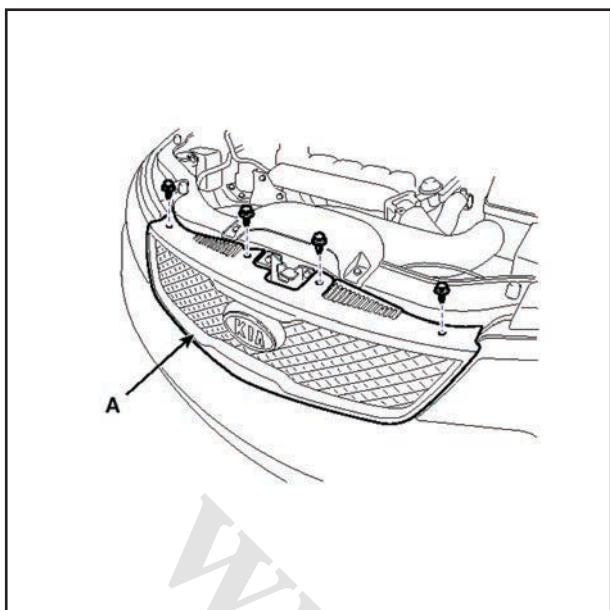

- ۲- پس از باز کردن پیچ ها و بست ها جانبی، پهلوئی ها را در آورید.

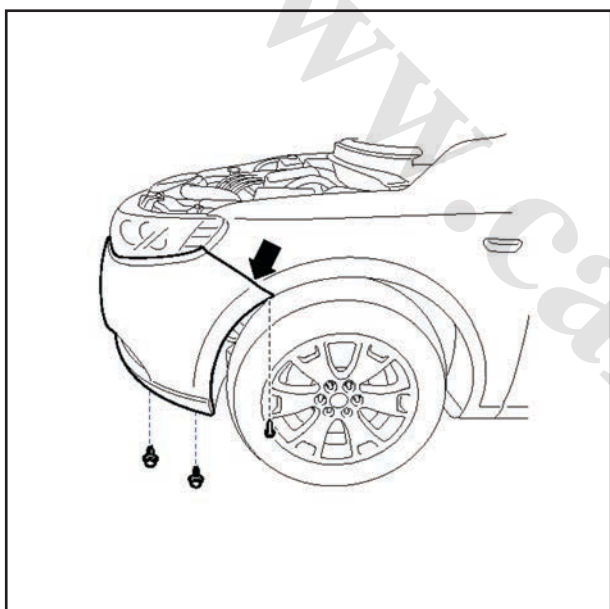

- ۳- اتصال برقی چراغ (A) را جدا کنید.

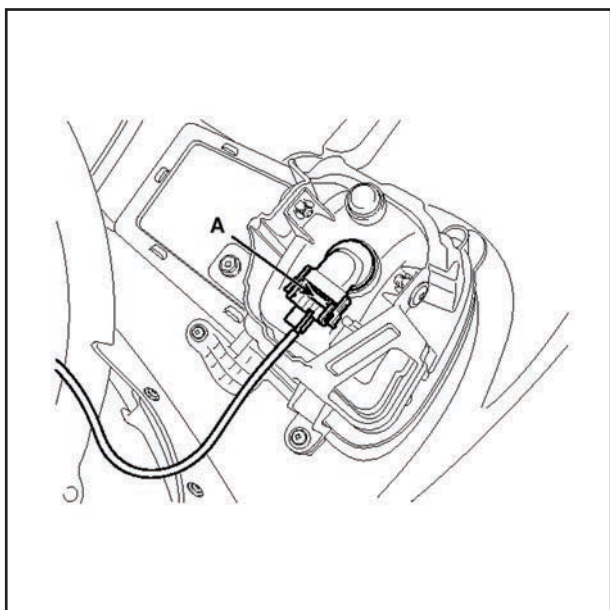

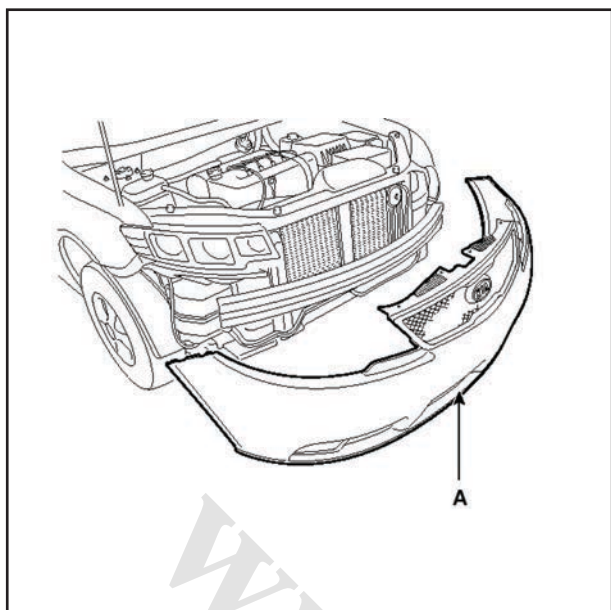

- ۴- سپر جلو (A) را جدا کنید.
- ۵- نصب برعکس باز کردن است.

**توجه**

- از برقراری ارتباط درست اتصال برقی مطمئن شوید.
- همه بس های آسیب دیده را عوض کنید.

www.cargeek.ir

سپر عقب

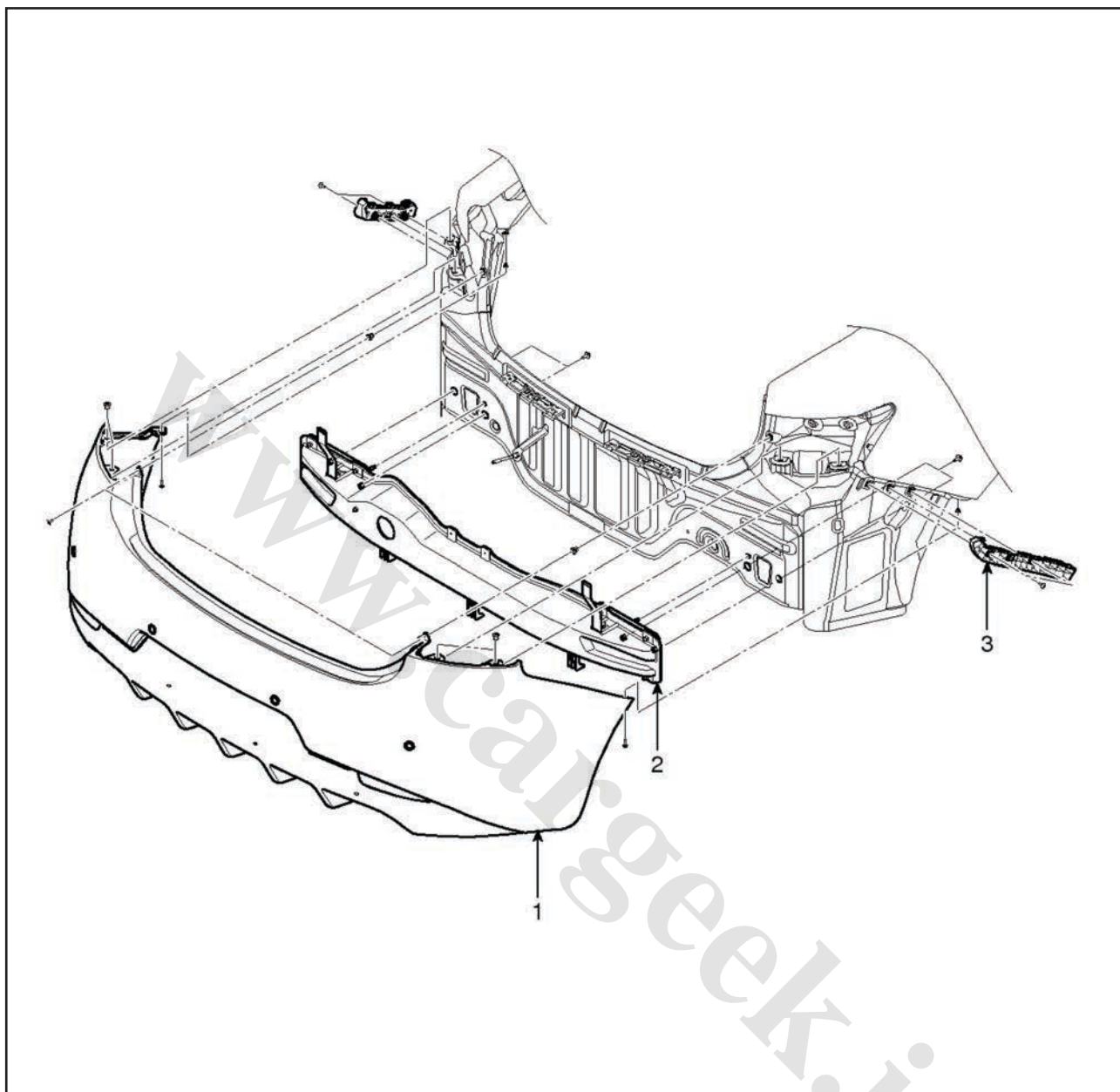

قطعات

- ۱- سپر عقب
- ۲- کلاف سپر عقب
- ۳- پایه نصب سپر عقب

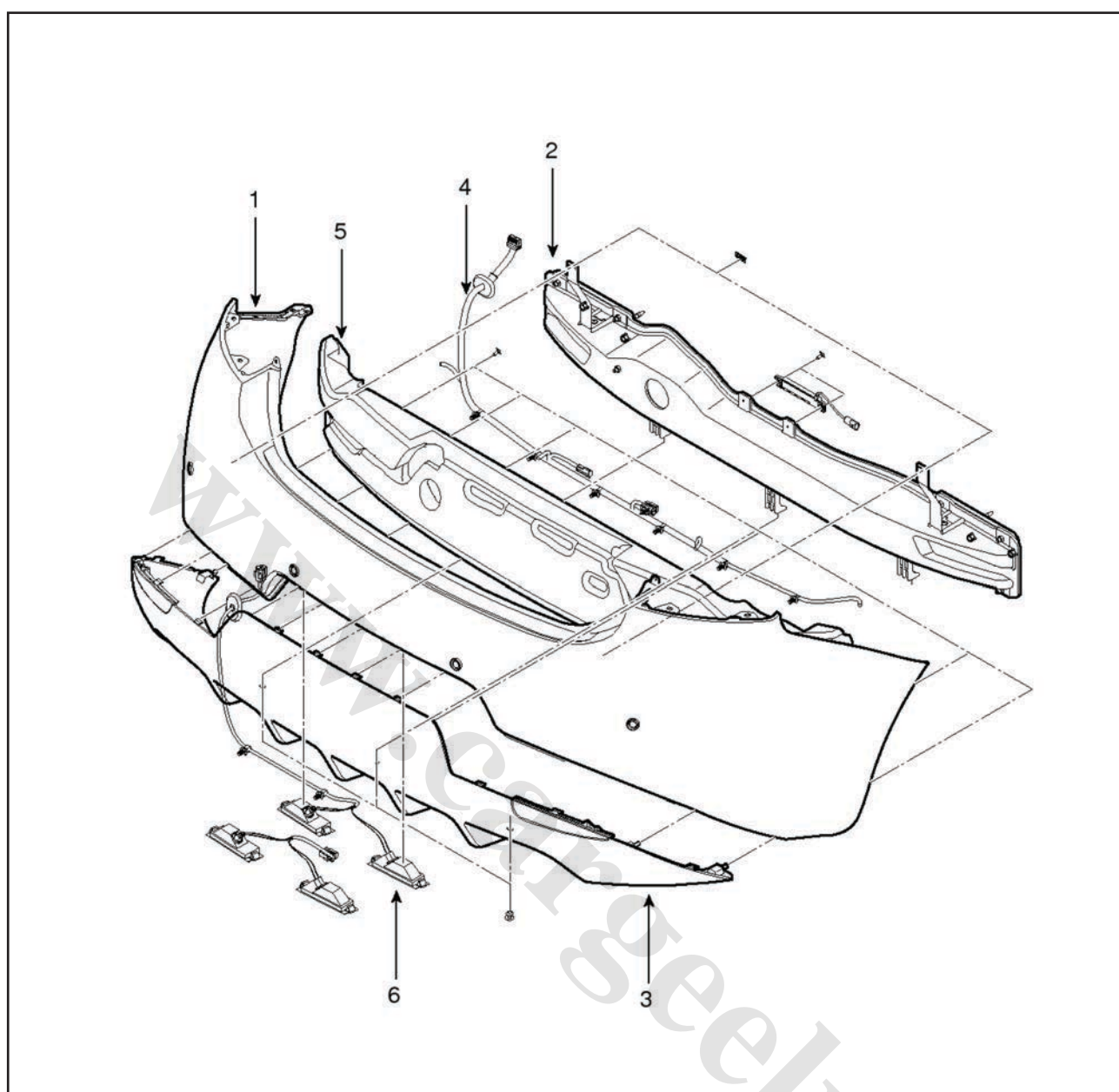

- ۱- سپر عقب
- ۲- کلاف سپر عقب
- ۳- نیم تنه پایینی سپر
- ۴- سیم کشی
- ۵- ضربگیر
- ۶- چراغ نمره

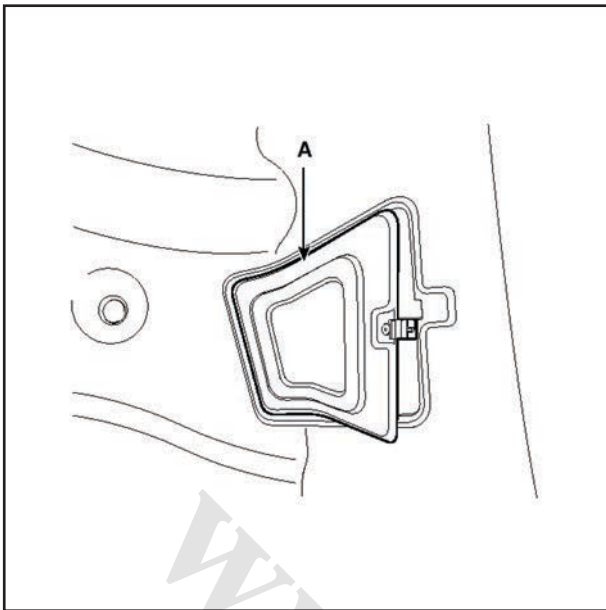

## تعویض

(سدان - سواری)

## توجه

- از دستکش استفاده کنید.
- هنگام اهرم کردن پیچ گشتی سرتخت، برای جلوگیری از آسیب دیدن قطعات، سر آن را نوار پیچی کنید و همچنین دور قطعات مجاور هم نوار بپیچید.
- دقت کنید که قاب و قطعات مجاور خراشیده یا خم نشود.
- ۱- قاب عرضی را بردارید.
- ۲- قاب کناری صندوق را بردارید.
- ۳- درپوش چراغ‌های (A) عقب را بردارید.

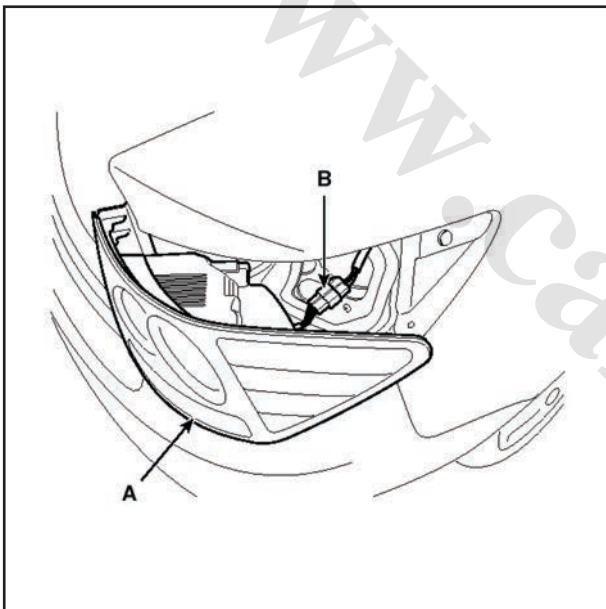

۴- اتصال برقی (B) را جدا کنید

۵- چراغ عقب (A) را درآورید

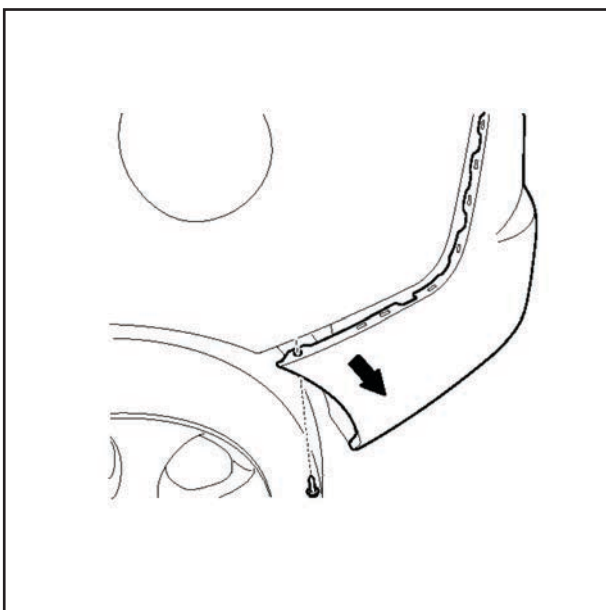

۶- پیچ نصب کناری را باز کنید.

۷- پیچ‌های اتصال را باز کنید.

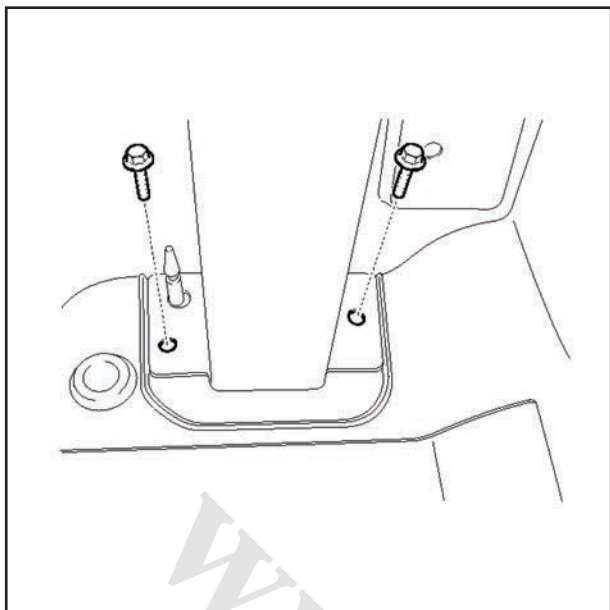

۸- اتصال برقی (A) را جدا کنید.

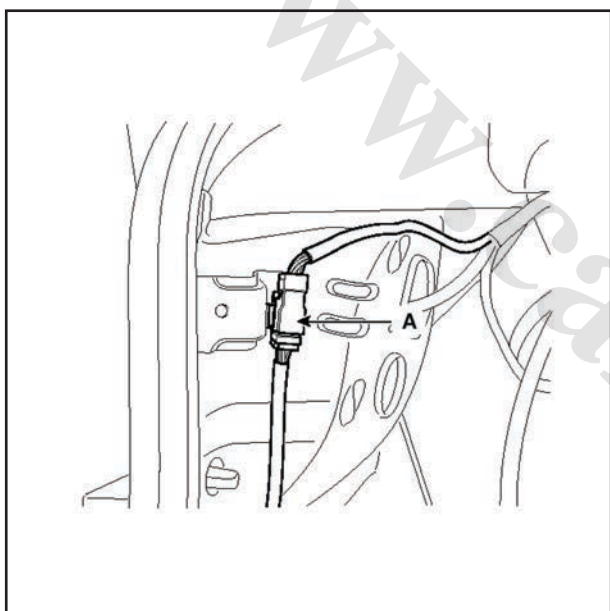

۹- پیچ‌ها و بست‌های سپر عقب را شل کنید.

۱۰- سپر عقب (A) را خارج کنید.

۱۱- نصب برعکس باز کردن است.

**توجه**

• بست‌های آسیب‌دیده را تعویض کنید.

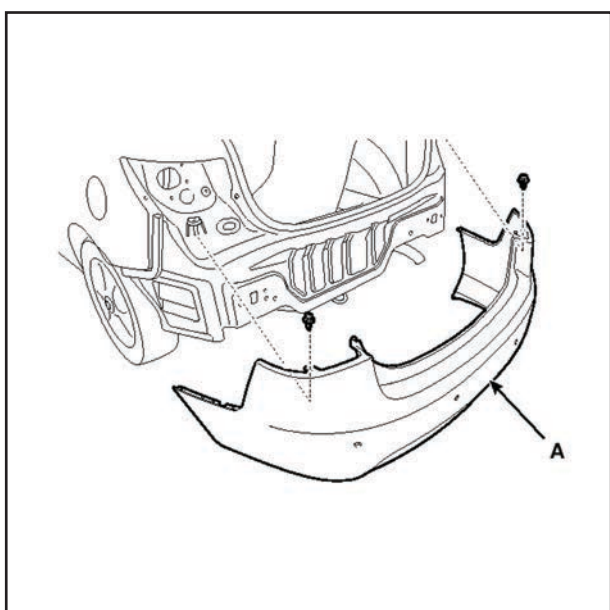



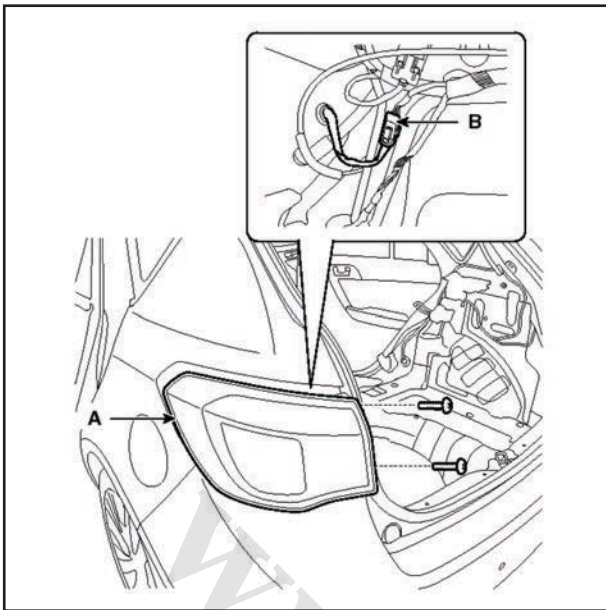

( ۵ در )

**احتیاط**

- از دستکش استفاده کنید.
- هنگام اهرم کردن پیچ گشتی سرتخت، برای جلوگیری از آسیب دیدن قطعات، سر آن را نوار پیچی کنید و همچنین دور قطعات مجاور هم نوار بپیچید.
- دقت کنید که قاب و قطعات مجاور خراشیده یا خم نشود.
- ۱- بخش های زیر را باز کنید.
- مجموعه صندلی عقب
- (به بخش بدنه - صندلی عقب رجوع کنید)
- نمدی کف صندوق
- (به گروه بدنه - تودوزی داخل رجوع کنید)
- پادری عقب
- (به گروه بدنه - تودوزی داخل رجوع کنید)
- روکش جاچرخ

(به گروه بدنه - تودوزی داخل رجوع کنید)

- روکش پایه طاقچه

(به گروه بدنه - تودوزی داخل رجوع کنید)

- قاب دیواره صندوق

(به گروه بدنه - تودوزی داخل رجوع کنید)

- قاب جانبی صندوق

(به گروه بدنه - تودوزی داخل رجوع کنید)

۲- پس از شل کردن پیچ های نصب چراغ عقب (A) را در آورید.

۳- بین قفلی را فشار دهید و اتصال (B) را جدا سازید.

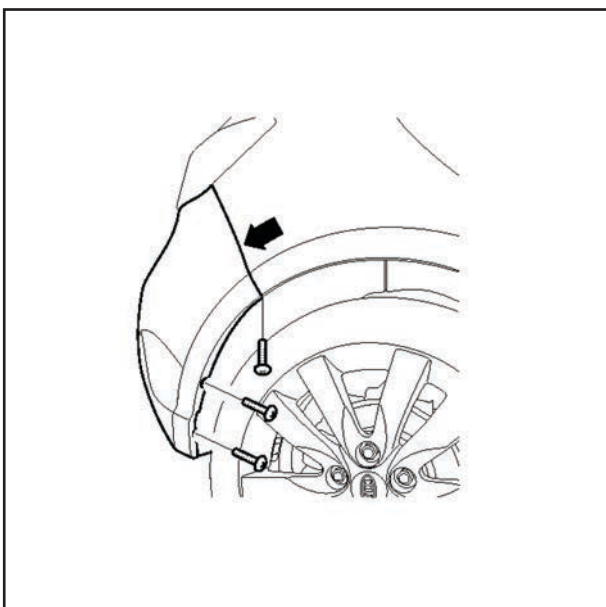

۴- پس از باز کردن پیچ ها و بست ها جانبی، پهلویی ها را در آورید.

۵- پیچ های نصب را شل کنید.

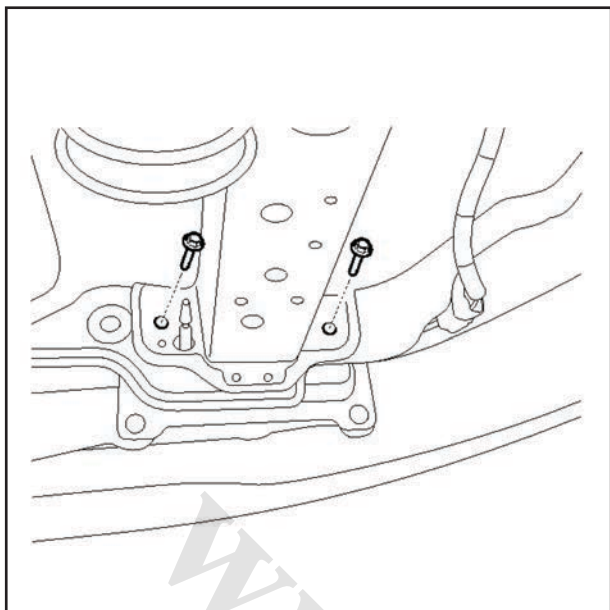

۶- بعد از شل کردن پیچ ها و بست ها سپر عقب (A) را پیاده کنید.

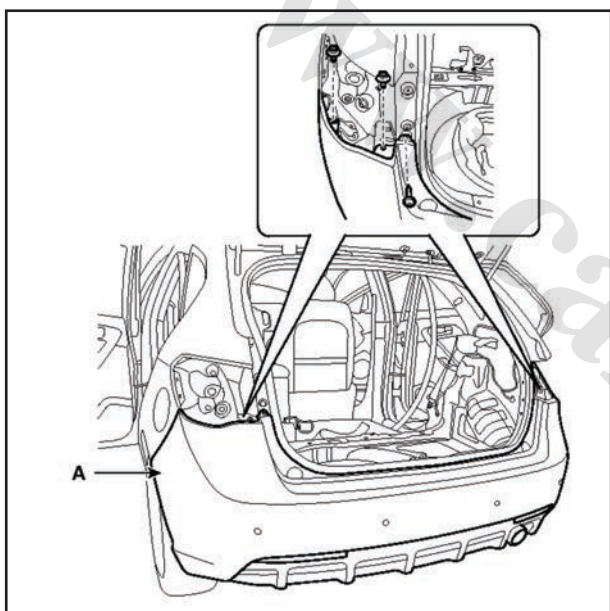

۷- پین قفلی را فشار دهید و اتصال اصلی سپر عقب را جدا نمایید.

۸- نصب معکوس باز کردن است.

**توجه**

- از برقراری ارتباط درست اتصال برقی مطمئن شوید.
- همه بست های آسیب دیده را عوض کنید.

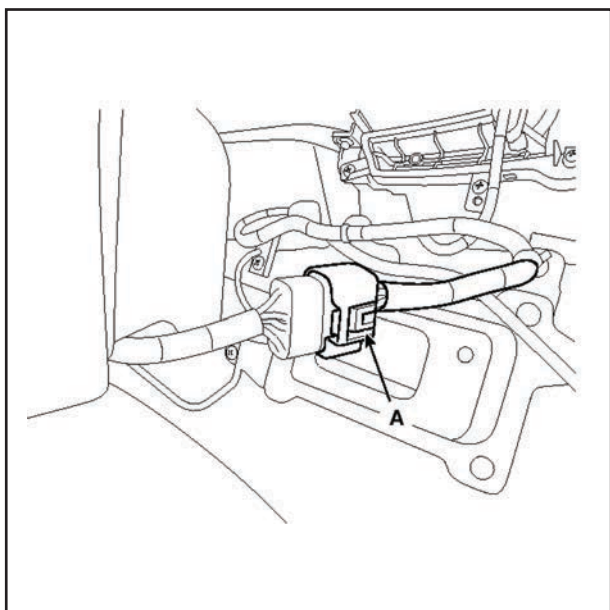

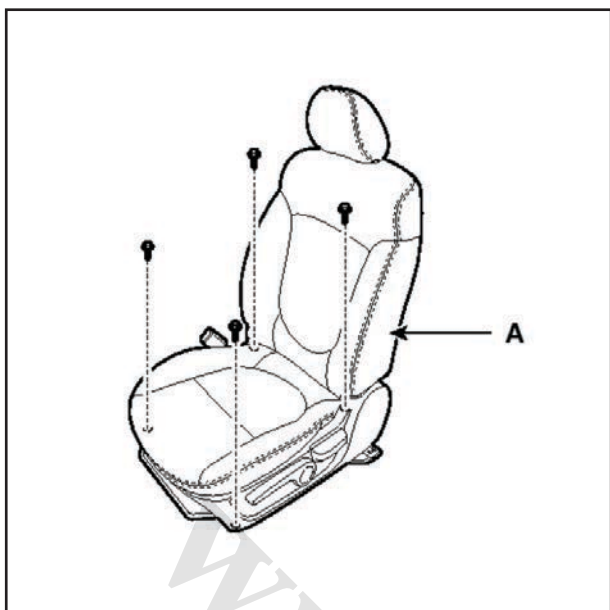

### صندلی و صندلی برقی

#### صندلی جلو

#### تعویض

#### تعویض مجموعه صندلی

۱- پس از باز کردن پیچ‌های اتصال مجموعه صندلی (A) آن را از جای خود خارج کنید.

گشتاور بستن:

$(39,8 \text{ lb-ft} \sim 25,3 \text{ kgf.m } 5,5 \sim 3,5) \text{ N.m } 53,9 \sim 34,3$

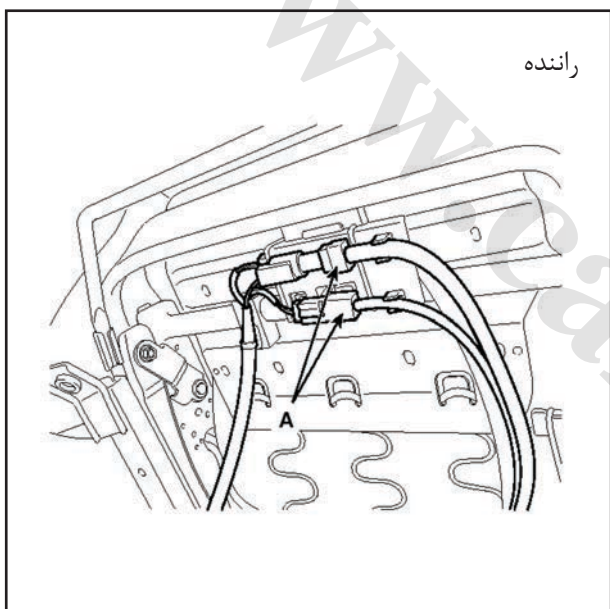

۲- اتصال برقی (A) را جدا کنید.

۳- نصب برعکس باز کردن است.

#### احتیاط

راهنمای پیچ صندلی (صندلی ساده)

• صندلی را کاملاً عقب بکشید. بررسی کنید که هر یک از کشوئی‌ها جارفته و قفل باشد سپس پیچ نصب جلو را موقتاً سفت کنید.

• صندلی را کاملاً جلو بکشید، بررسی کنید که هر یک از کشوئی‌ها جارفته و قفل باشد سپس پیچ نصب عقب را سفت کنید.

• صندلی را کاملاً عقب بکشید. پیچ نصب جلو را سفت کنید.

• حرکت روان صندلی به جلو و عقب را بررسی کنید و از کارکرد درست قفل‌های آن اطمینان پیدا کنید

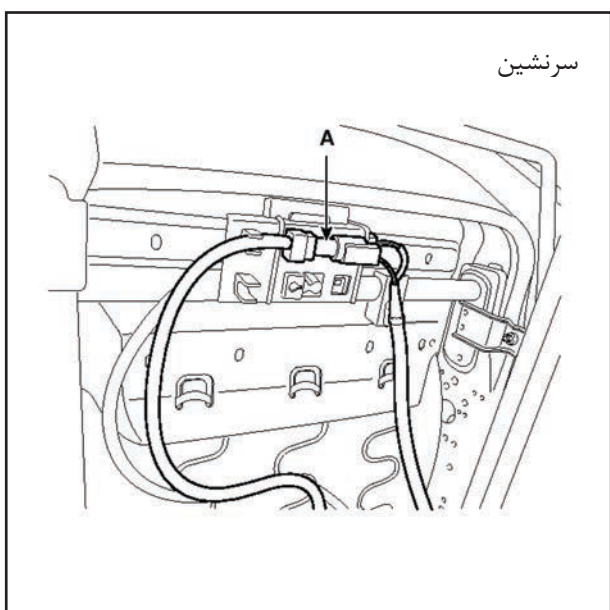

۳- نصب برعکس باز کردن است.

#### احتیاط

راهنمای پیچ صندلی (صندلی ساده)

• صندلی را کاملاً عقب بکشید. بررسی کنید که هر یک از کشوئی‌ها جارفته و قفل باشد سپس پیچ نصب جلو را موقتاً سفت کنید.

• صندلی را کاملاً جلو بکشید، بررسی کنید که هر یک از کشوئی‌ها جارفته و قفل باشد سپس پیچ نصب عقب را سفت کنید.

• صندلی را کاملاً عقب بکشید. پیچ نصب جلو را سفت کنید.

• حرکت روان صندلی به جلو و عقب را بررسی کنید و از کارکرد درست قفل‌های آن اطمینان پیدا کنید.

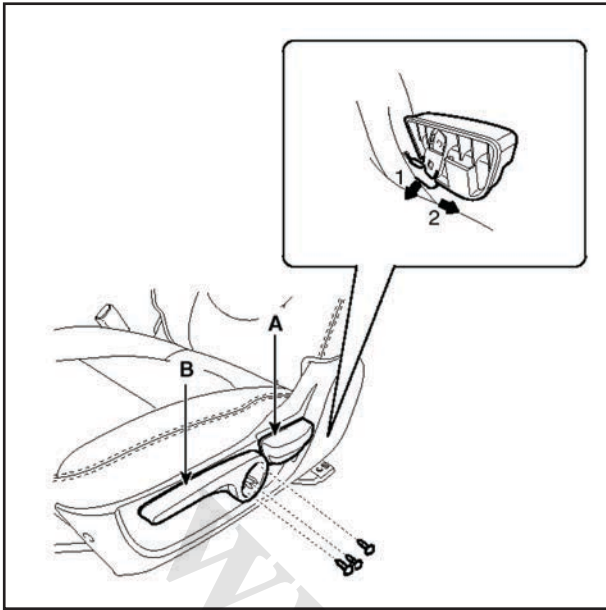

**تعویض قاب اهرم تنظیم**  
 ۱- اهرم تنظیم ارتفاع (B) و دستگیره تنظیم شیب صندلی (A) را درآورید.

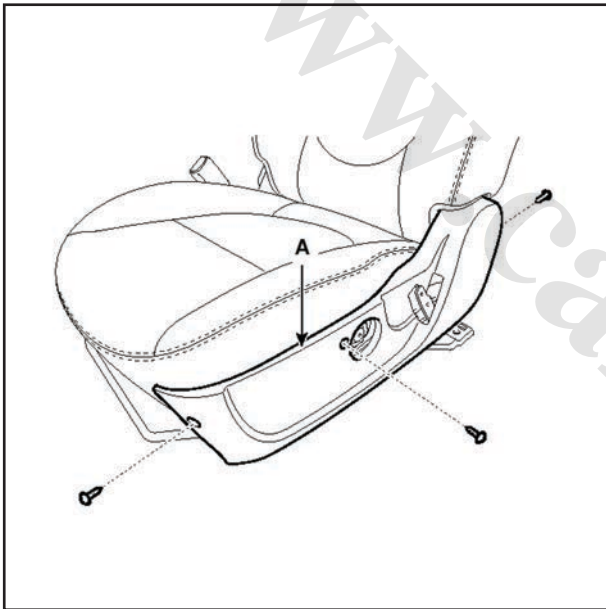

۲- پیچ و بست نصب قاب تنظیم صندلی را باز و آن را (A) را خارج کنید.  
 ۳- نصب برعکس باز کردن است.

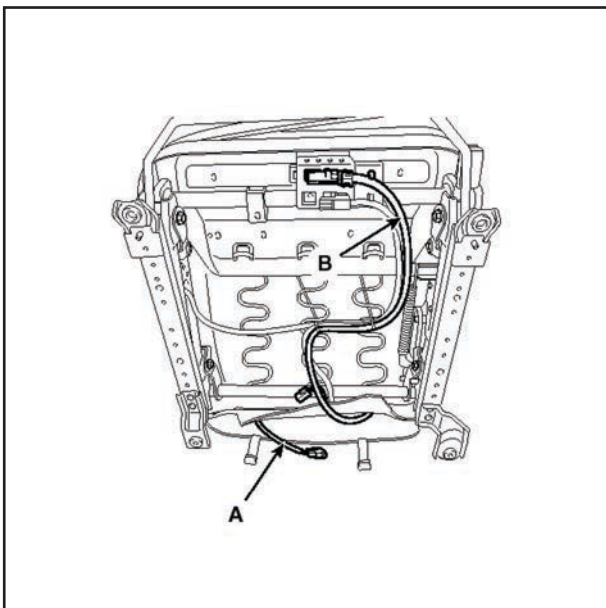

**تعویض قاب پشتی صندلی**  
 ۱- مجموعه صندلی جلو را خارج کنید.  
 ۲- پشت سری را باز کنید.  
 ۳- اتصالات (A) و (B) را جدا کنید.

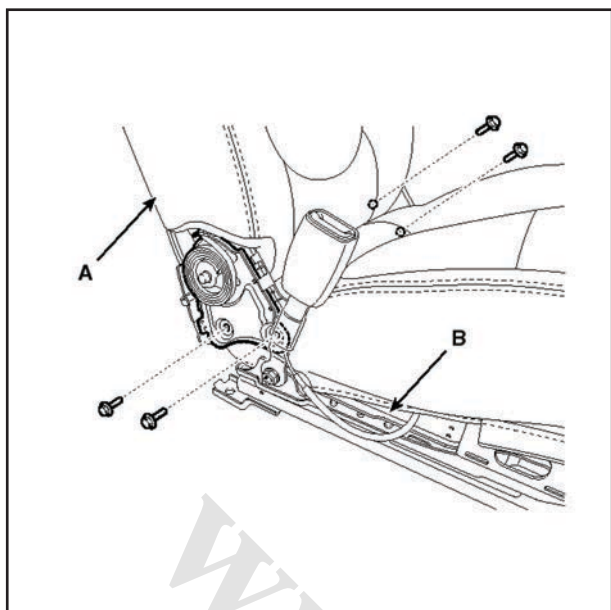

۴- پس از بازکردن پیچ‌های اتصال، پشتی (A) و تشک صندلی (B) را جدا کنید

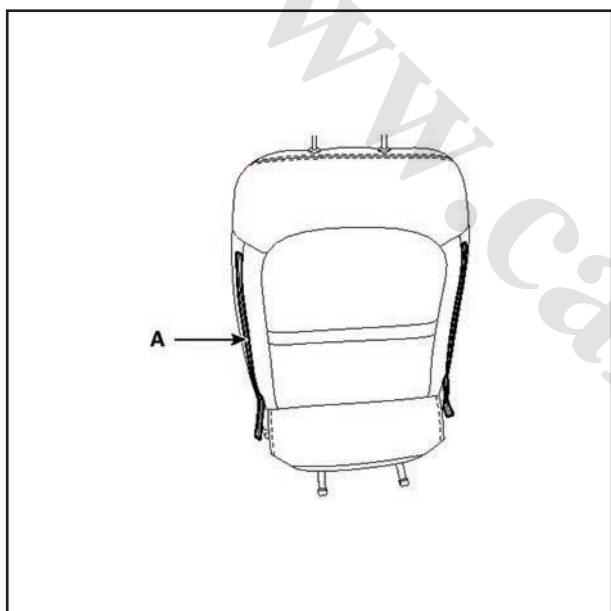

۵- قاب پشتی صندلی (A) را باز کنید.

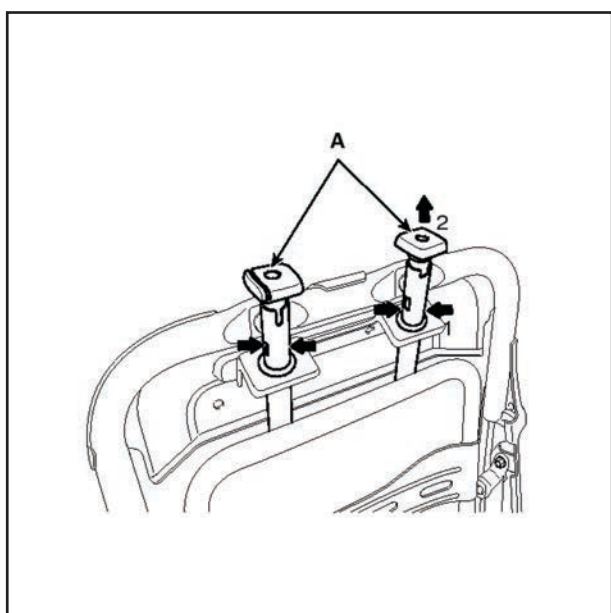

۶- پایه‌های راهنمای پشت‌سری (A) را همزمان با فشردن انتهای آن‌ها، بیرون بکشید.

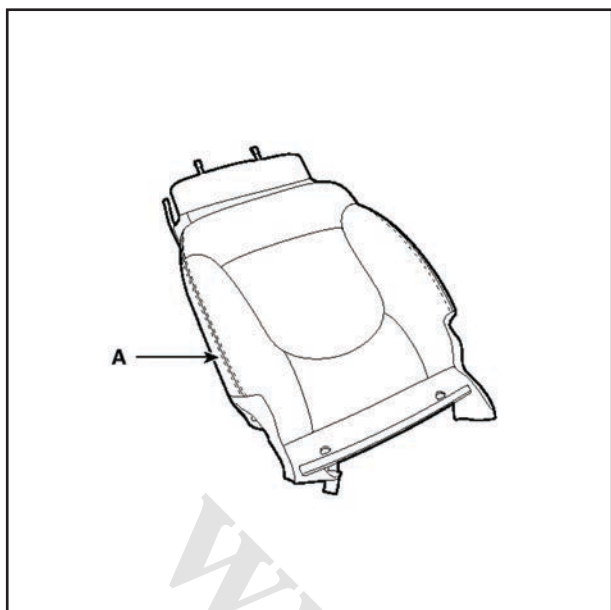

۷- پس از درآوردن بست پشتی صندلی جلو، روکش پشتی صندلی (A) را خارج کنید

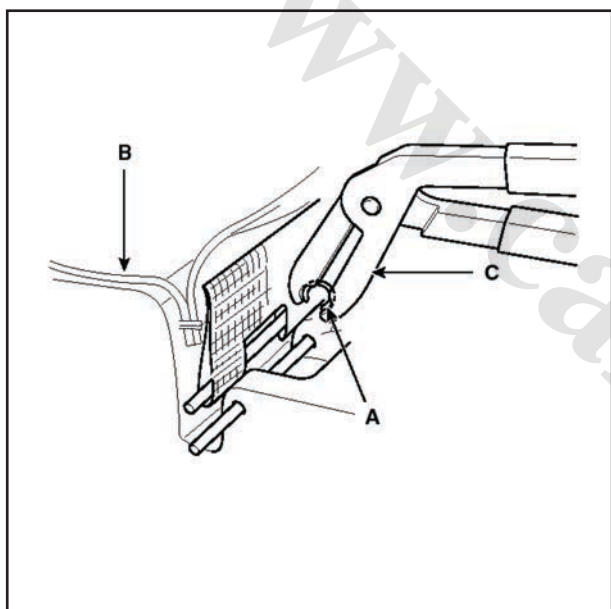

۸- نصب معکوس باز کردن است.

**توجه**

- برای چروگ نشدن از صاف کشیده شدن مواد در روکش (B) قبل از نصب بست های حلقوی (B) مطمئن شوید.
- با استفاده از ابزار ویژه (۴F۰۰۰-۰۹۸۸۰) بسته های حلقوی (A) را با نو تعویض کنید.

### تعویض روکش تشک صندلی

- ۱- مجموعه صندلی جلو را خارج کنید.
- ۲- پیچ قاب اهرم تنظیم صندلی را باز کنید.
- ۳- قاب تنظیم صندلی (A) را بردارید.

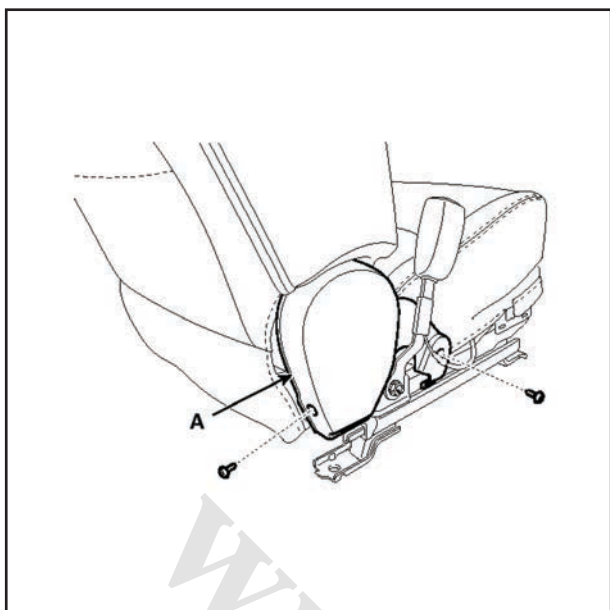

- ۴- اتصال (A) و (B) را جدا کنید.

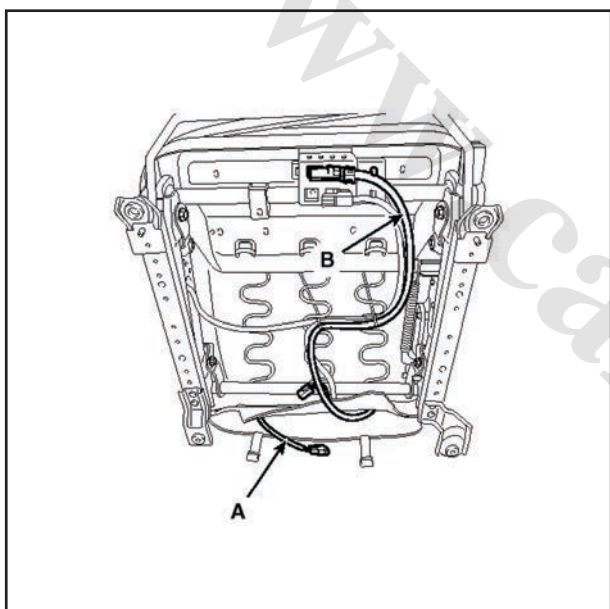

- ۵- پس از جداکردن حفاظ (A) تشک صندلی (B) را درآورید.

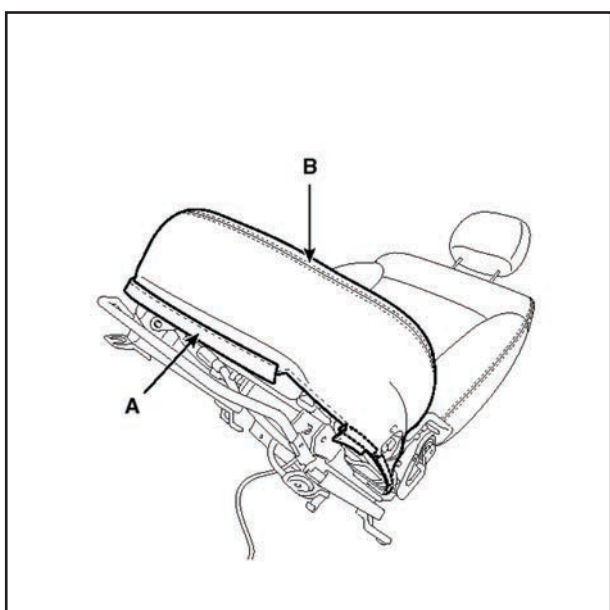

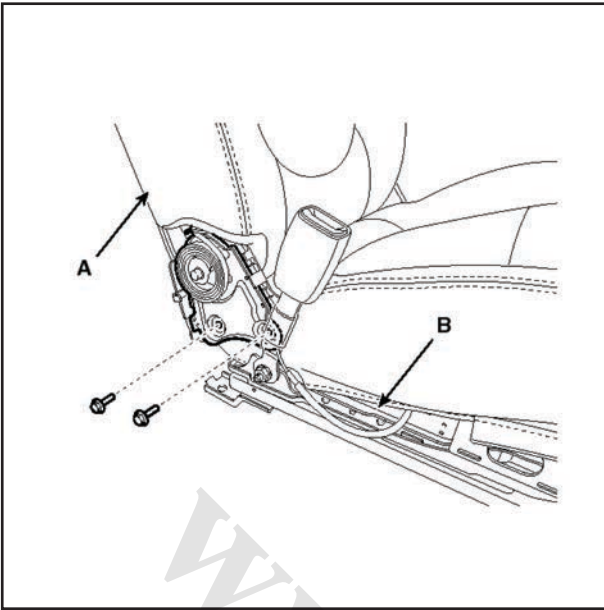

۶- پس از بازکردن پیچ‌های اتصال پشتی (A) و تشک صندلی (B) را جدا کنید.

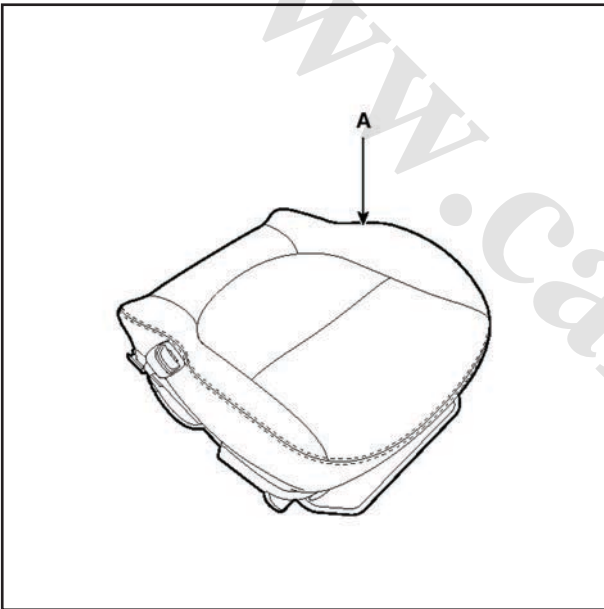

۷- پس از جداسازی بست حلقوی تشک ، روکش تشک صندلی (A) را خارج کنید.

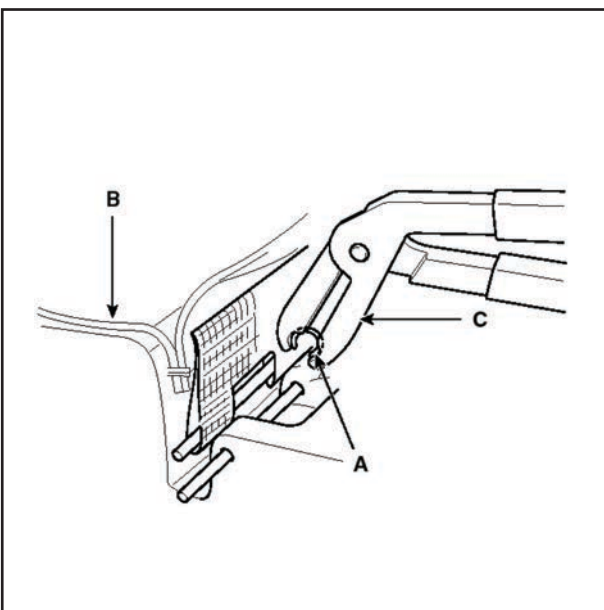

۸- نصب برعکس باز کردن است.

**توجه**

- برای چروگ نشدن از صاف کشیده شدن مواد در روکش (B) قبل از نصب بست های حلقوی (B) مطمئن شوید.
- با استفاده از ابزار ویژه (۴F۰۰۰-۰۹۸۸۰) بسته های حلقوی (A) را با نو تعویض کنید



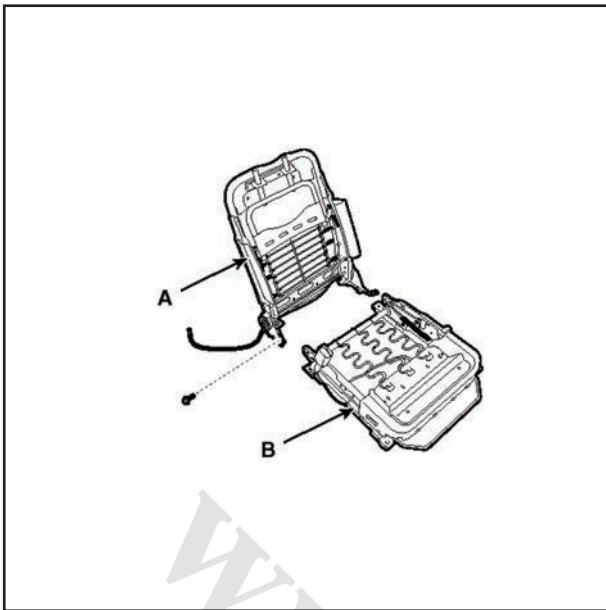

### تعویض تنه صندلی

۱- قطعات زیر را جدا کنید.

- قاب تنظیم صندلی
- قاب پشت صندلی
- راهنمای پشت‌سری
- قاب پشتی صندلی

۲- پس از باز کردن پیچ‌های اتصال قاب پشتی (A) و قاب تشک صندلی (B) را جدا کنید.

### توجه

- کیسه هوای جانبی را برای تعویض پایه نصب کیسه هوای جانبی، خارج کنید.
- قبل از تعمیر از روش‌ها و اقدامات احتیاطی برای کیسه هوا آگاهی کامل کسب کنید. (رجوع کنید به بخش کیسه هوا RT)
- ۳- نصب برعکس باز کردن است.

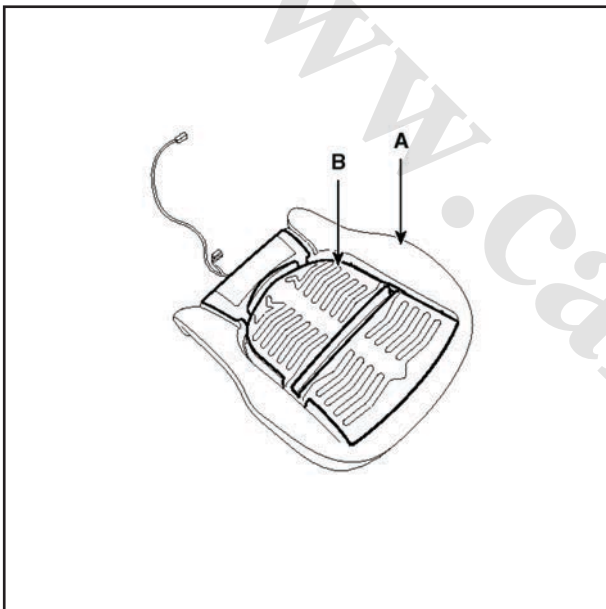

### تعویض گرمکن تشک

۱- روکش تشک صندلی را بردارید.

۲- گرمکن (B) متصل به لایه روتشکی (A) را مطابق شکل ببرید.

### احتیاط

- مراقب باشید به بافت ابری آسیب نرسد.
- ۳- روکش تشک صندلی را بکشید.
- کاغذ پشت گرمکن، را جدا کنید.
- گرمکن را به بخش اصلی ابری بچسبانید.

### احتیاط

• از انطباق کامل گرمکن با شکل اصلی اطمینان پیدا کنید.

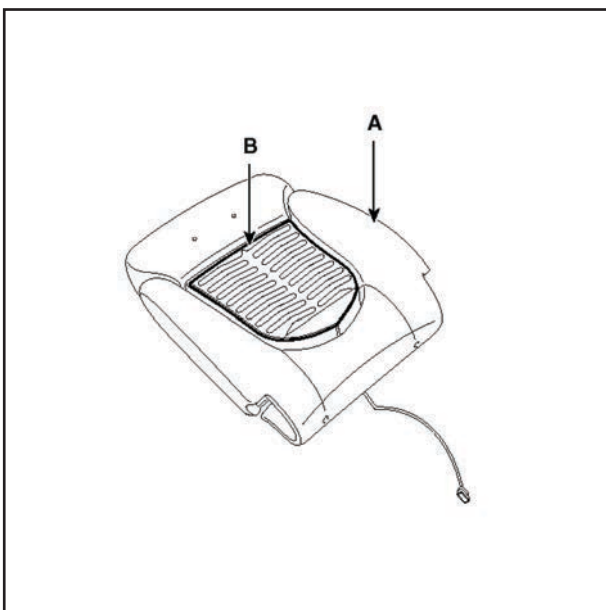

### تعویض گرمکن پشتی

۱- روکش پشتی صندلی را بردارید.

۲- گرمکن (B) متصل به لایه پشتی (A) را مطابق شکل ببرید.

### احتیاط

- مراقب باشید به بافت ابری آسیب نرسد.
- ۳- روکش پشتی صندلی را بکشید.
- کاغذ پشت گرمکن را جدا کنید.
- گرمکن را به بخش اصلی ابری بچسبانید.

### احتیاط

• از انطباق کامل گرمکن با شکل اصلی اطمینان پیدا کنید.

صندلی عقب

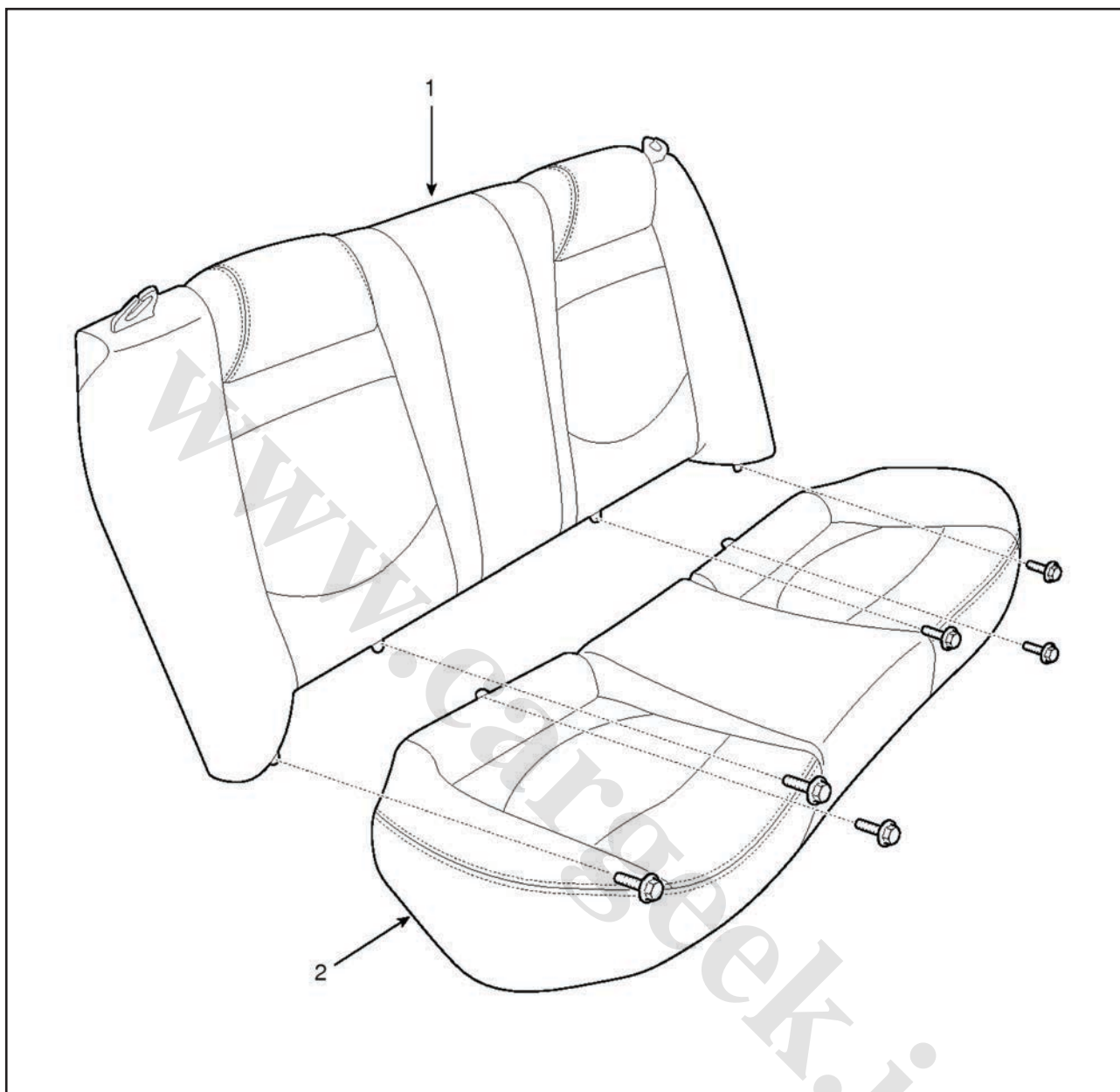

قطعات

- ۱- پشتی صندلی عقب
- ۲- تشک صندلی عقب

تعویض

تعویض مجموعه صندلی عقب

(سواری - سدان)

۱- پس از باز کردن پیچ‌های نصب تشک صندلی عقب (A) را درآورید.



۲- نصب معکوس باز کردن است.

(۵ در)

۱- پیچ‌های نصب تشک صندلی عقب را شل کنید.

گشتاور بستن:

(lb-ft ۳۹,۸~ ۲۵,۳, kgf.m ۵,۵~ ۳,۵) N.m ۵۳,۹~ ۳۴,۳

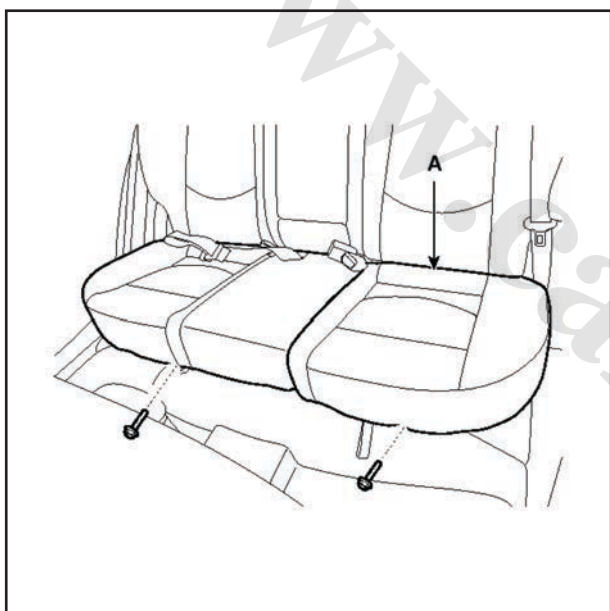

۲- تشک صندلی عقب (A) را باز کنید.

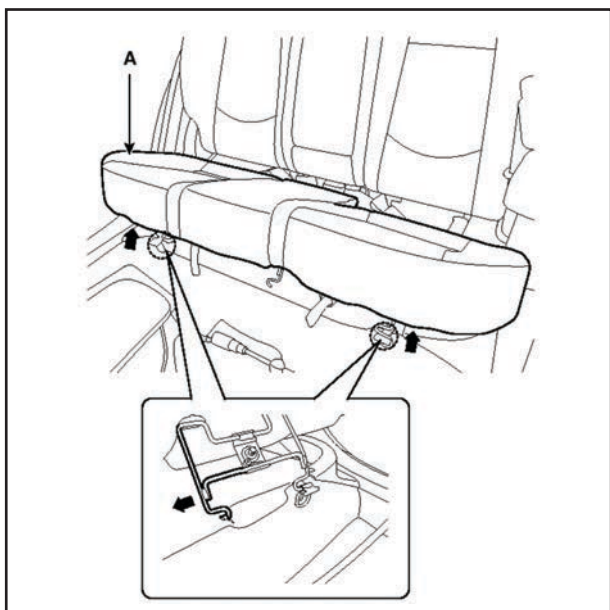

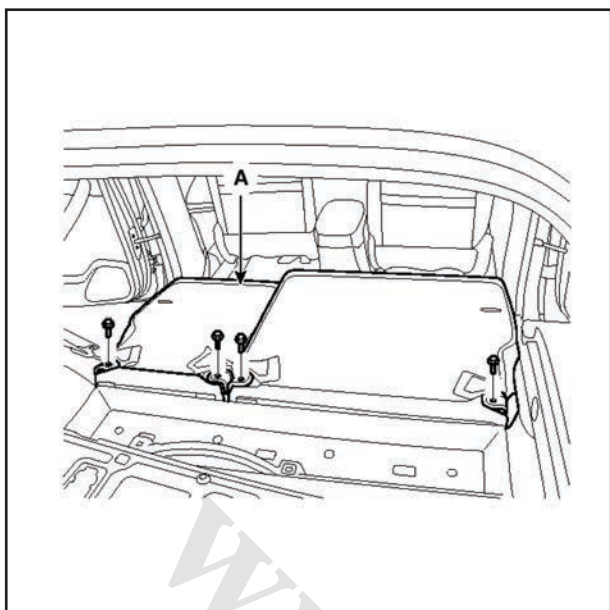

۳- پس از باز کردن پیچ های نصب پشتی صندلی عقب را درآورید.

گشتاور بستن:

۳۴,۳ ~ ۵۳,۹ N.m (۳,۵ ~ ۵,۵ kgf.m , ۲۵,۳ ~ ۳۹,۸ lb-ft)

۴- نصب معکوس باز کردن است.

کمر بند ایمنی  
کمر بند ایمنی صندلی جلو

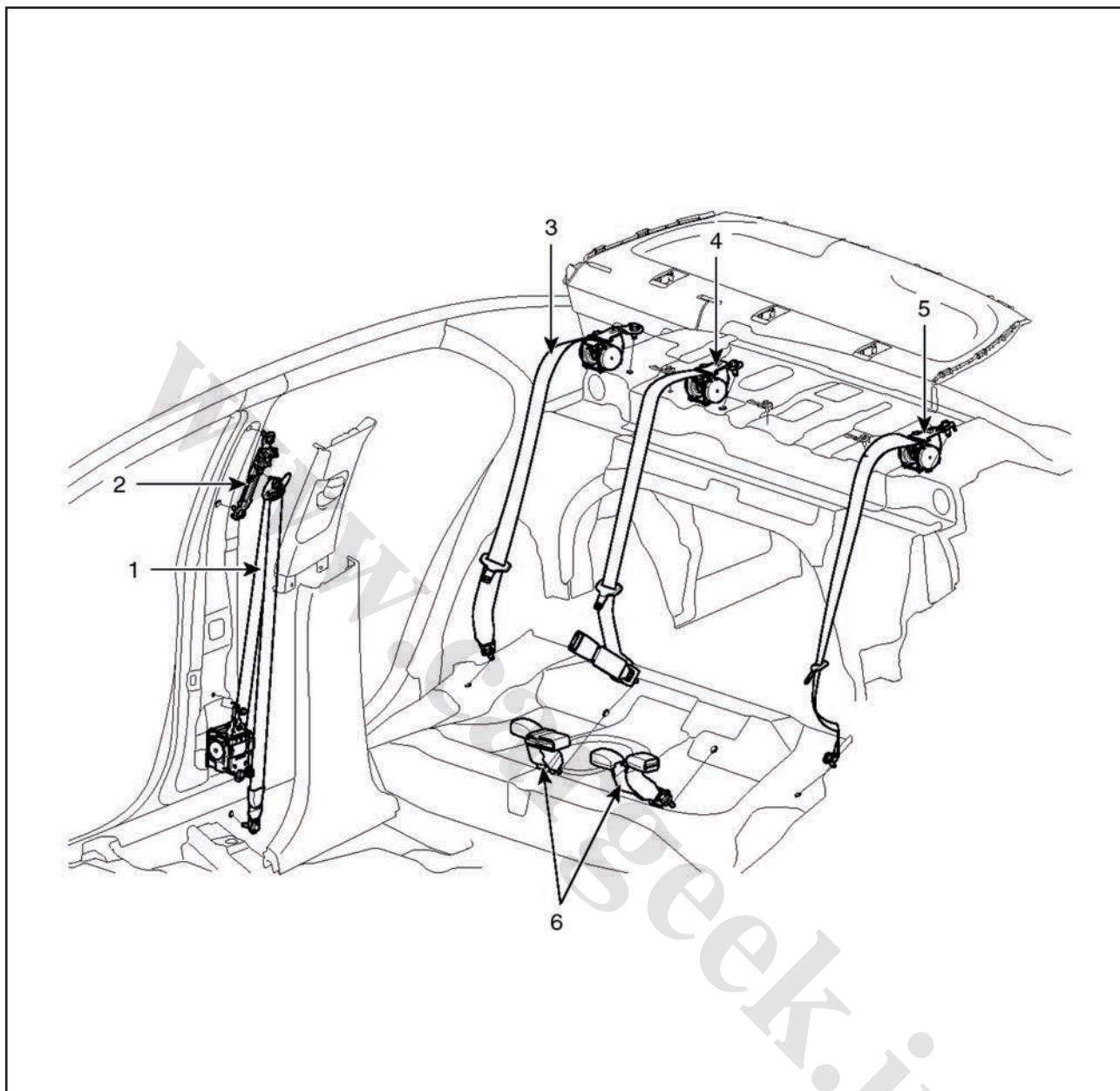

قطعات

(سدان)

- ۱- کمر بند جلو
- ۲- تنظیم ارتفاع
- ۳- کمر بند صندلی عقب (فرمان راست)
- ۴- کمر بند وسط عقب
- ۵- کمر بند وسط عقب (فرمان چپ)
- ۶- سگک صندلی وسط عقب

( پنج در )

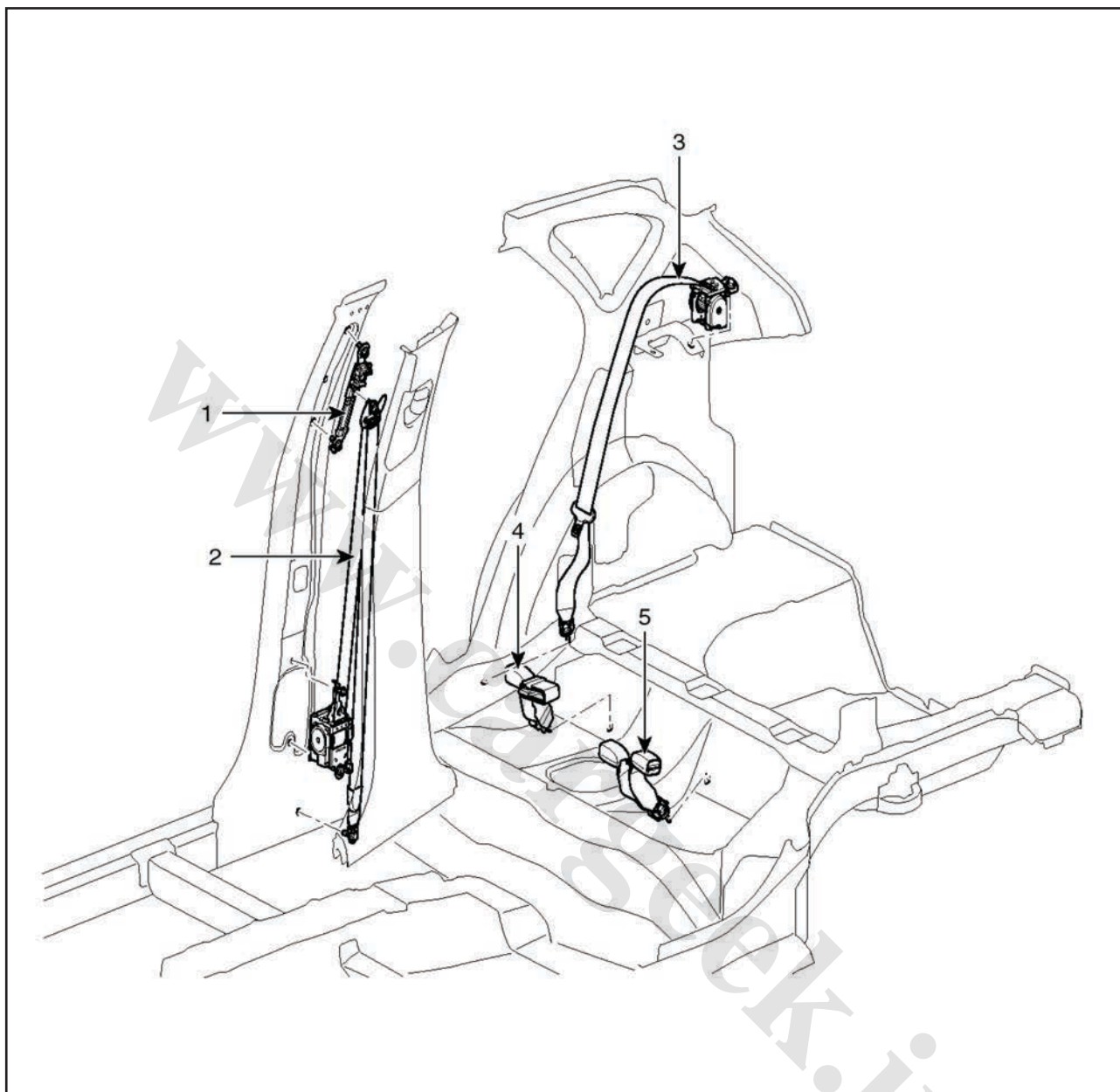

- ۱- کمر بند جلو
- ۲- تنظیم ارتفاع
- ۳- کمر بند عقب
- ۴- سگک کمر بند عقب (فرمان راست)
- ۵- سگک کمر بند عقب (فرمان راست)

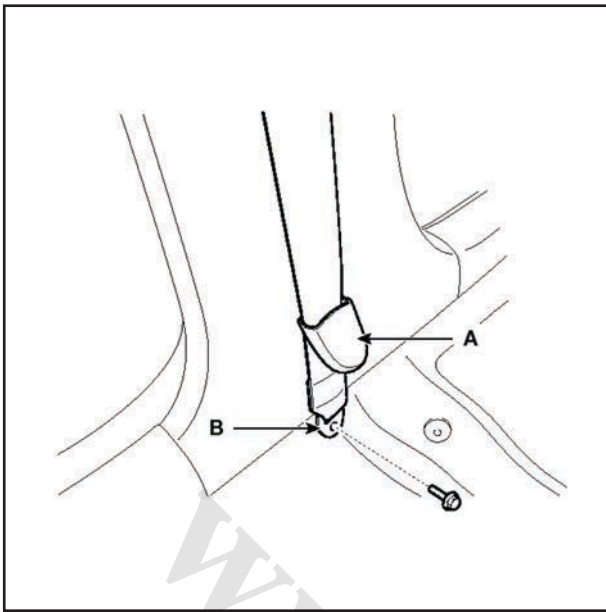

## تعویض

## تعویض کمربند ایمنی جلو

## احتیاط

- هنگام نصب کمربند ایمنی مطمئن شوید که به پیش کشنده کمربند ایمنی آسیبی وارد نیاید.
  - ۱- ابتدا بخش های زیر را باز کنید.
  - مجموعه صندلی جلو
  - (به گروه بدنه- صندلی جلو رجوع نمایید).
  - قاب پارکابی در جلو و عقب
  - (به گروه بدنه - تودوزی داخل رجوع کنید)
  - ۲- قاب روکش قلاب پایینی کمربند (A) را درآورید.
  - ۳- پس از باز کردن پیچ نصب، قلاب کمربند (B) را جدا کنید.
- گشتاور بستن:  
 $(\text{lb-ft } 39,8 \sim 28,8, \text{kgf.m } 5,5 \sim 4,9) \text{N.m } 53,9 \sim 39,2$

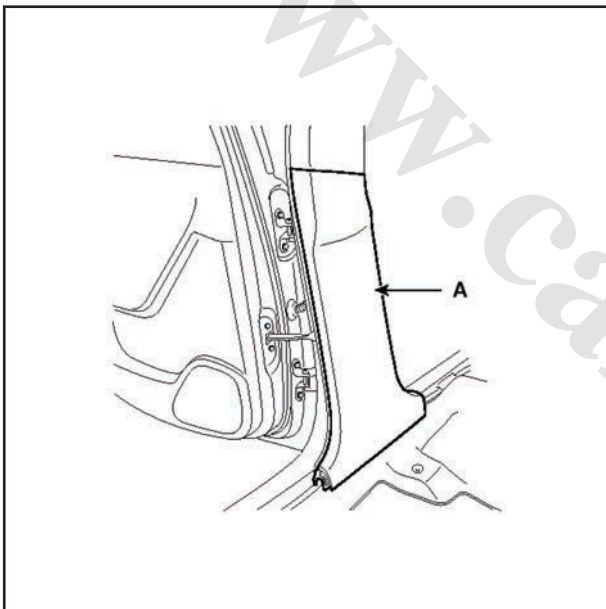

- ۴- با استفاده از پیچ گوشتی روستونی پایین (A) را درآورید.

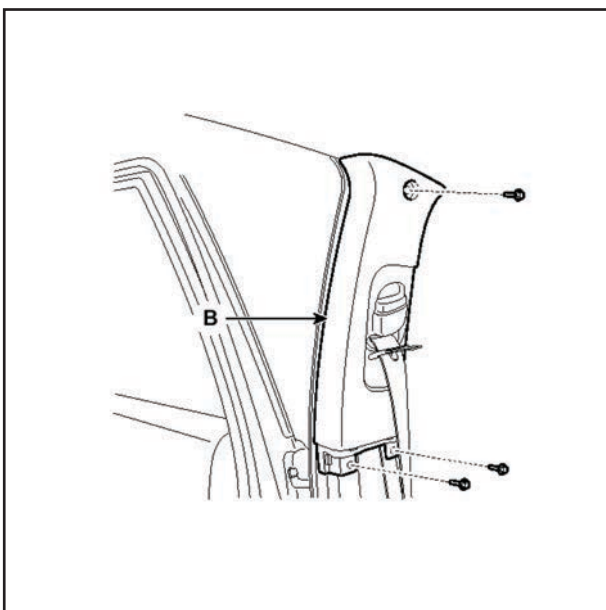

- ۵- پس از باز کردن پیچ های نصب روستونی بالایی (B) را درآورید.

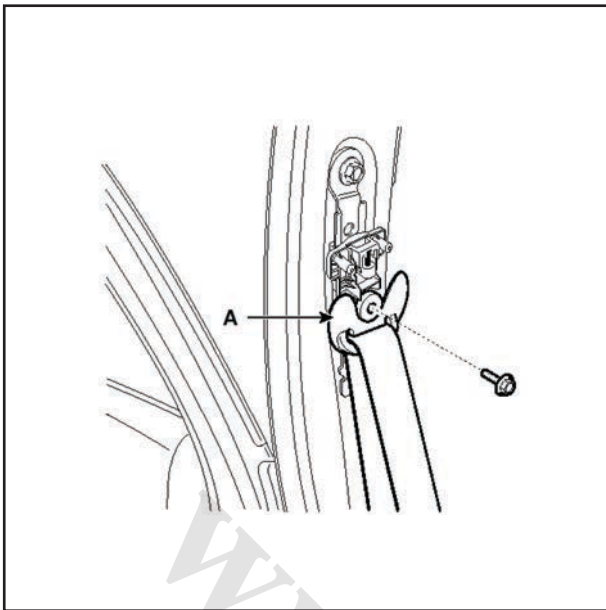

۶- قلاب بالا (A) را جدا سازید.

گشتاور بستن:

(lb-ft ۳۹,۸ ~ ۲۸,۸ ,kgf.m ۵,۵ ~ ۴,۹)N.m ۵۳,۹ ~ ۳۹,۲

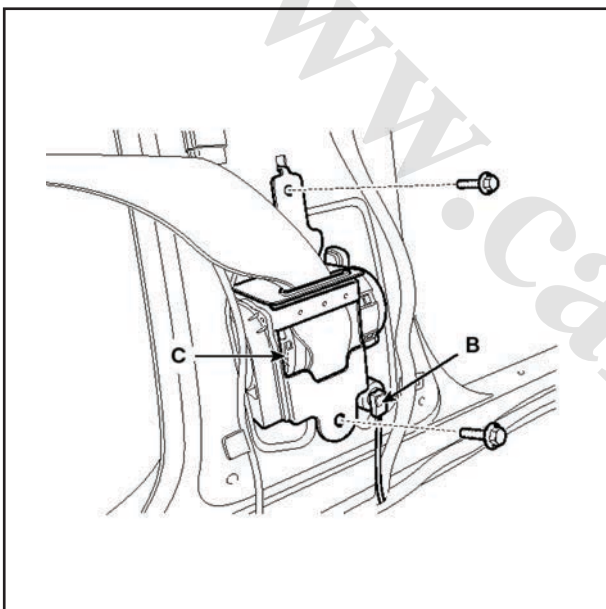

۷- پس از جدا کردن پین قفلی اتصال پیش کشنده، اتصال (B) را خارج سازید. پیچ نصب را باز نمایید سپس پیش کشنده کمربند (C) را خارج کنید.

گشتاور بستن:

(lb-ft ۳۹,۸ ~ ۲۸,۸ ,kgf.m ۵,۵ ~ ۴,۹)N.m ۵۳,۹ ~ ۳۹,۲

۸- نصب برعکس باز کردن است.

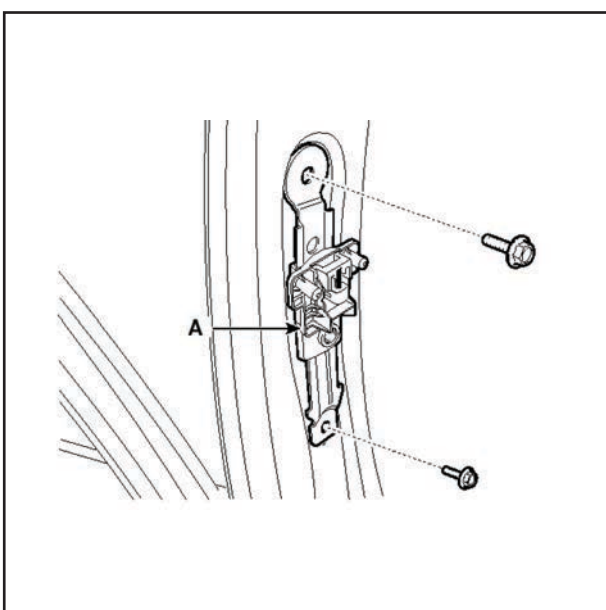

تعویض تنظیم کننده ارتفاع

۱- ابتدا بخش‌های زیر را باز کنید.

- مجموعه صندلی جلو
- قاب پارکابی
- کمربند صندلی جلو
- روستونی وسط پایین
- روستونی وسط بالا

۲- پس از باز کردن پیچ نصب، تنظیم کننده ارتفاع (A) را خارج کنید.

گشتاور بستن:

(lb-ft ۳۹,۸ ~ ۲۸,۸ ,kgf.m ۵,۵ ~ ۴,۹)N.m ۵۳,۹ ~ ۳۹,۲

۳- نصب معکوس باز کردن است.



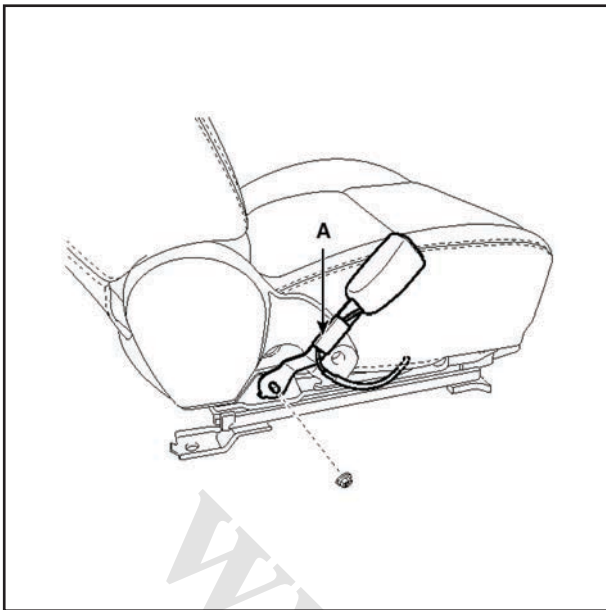

### تعویض سگک کمر بند ایمنی جلو

۱- ابتدا بخش‌های زیر را باز کنید.

• مجموعه صندلی جلو

۲- سیم‌کشی را از سگک صندلی جدا کنید.

۳- سگک (A) کمر بند ایمنی را خارج کنید.

گشتاور بستن:

۵۳,۹ ~ ۳۹,۲ N.m (۵,۵ ~ ۴,۹ kgf.m, ۳۹,۸ ~ ۲۸,۸ lb-ft)

۴- نصب برعکس باز کردن است.

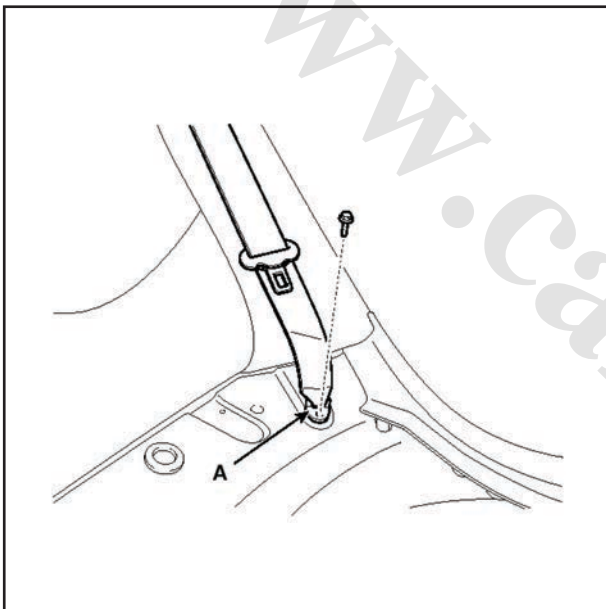

### کمر بند صندلی عقب

تعویض

تعویض کمر بند صندلی عقب

(سدان)

۱- ابتدا بخش‌های زیر را باز کنید:

• مجموعه صندلی عقب

۲- قلاب پائینی (A) را باز کنید.

گشتاور بستن:

۵۳,۹ ~ ۳۹,۲ N.m (۵,۵ ~ ۴,۹ kgf.m, ۳۹,۸ ~ ۲۸,۸ lb-ft)

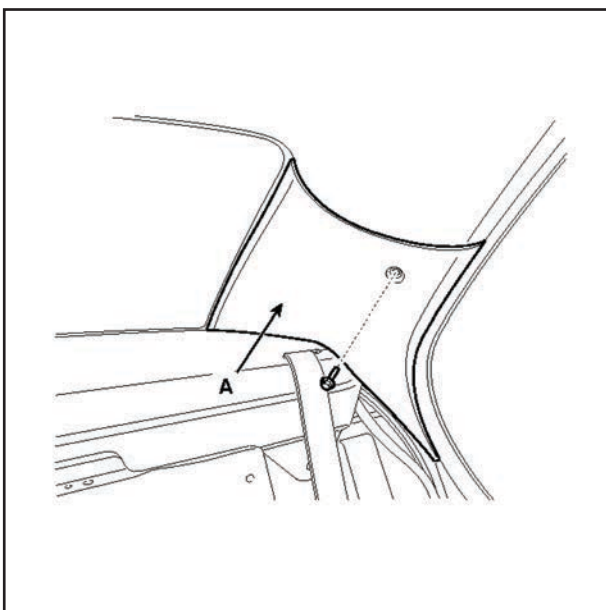

۳- روستونی عقب (A) را بردارید.

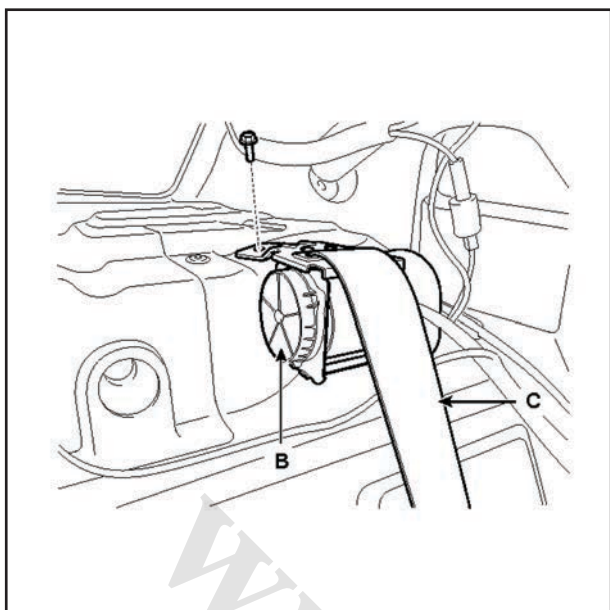

- ۴- قاب سینی عقب را خارج سازید.
- ۵- پس از باز کردن پیچ اتصال جمع کن (تسمه برگردان) (B) کمر بند صندلی عقب (C) را از جای خود خارج سازید. گشتاور بستن:
- ۵۳,۹ ~ ۳۹,۲ N.m (۵,۵ ~ ۴,۹ kgf.m, ۳۹,۸ ~ ۲۸,۸ lb-ft)
- ۶- نصب برعکس باز کردن است.

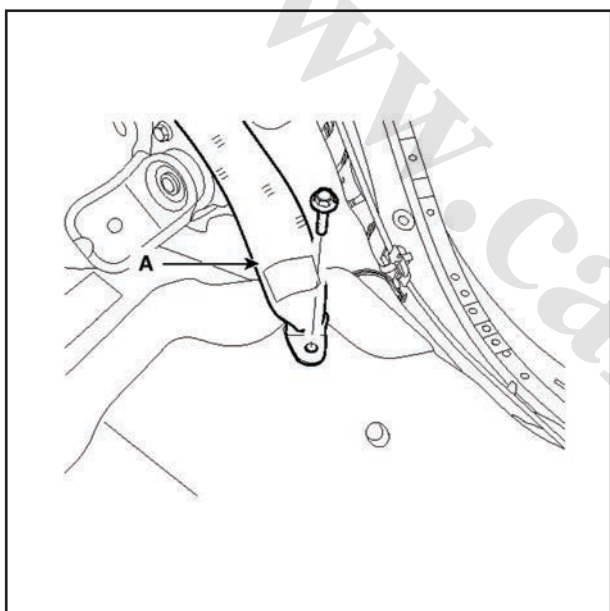

(پنج در)

#### احتیاط

هنگام نصب کمر بند مطمئن شوید به جمع کن آسیب نرسیده باشد.

۱- ابتدا بخش های زیر را باز کنید.

- مجموعه صندلی عقب (به گروه بدنه - صندلی عقب رجوع کنید).
- کفی صندوق عقب (به گروه بدنه - تودوزی داخل رجوع کنید)
- قاب پارکابی در عقب (به گروه بدنه - تودوزی داخل رجوع کنید)
- قاب روکش جاچرخ (به گروه بدنه - تودوزی داخل رجوع کنید)
- Shelf Side Trim (به گروه بدنه - تودوزی داخل رجوع کنید)



- قاب دیواره صندوق (به گروه بدنه - تودوزی داخل رجوع کنید)
  - دیواره کناری صندوق (به گروه بدنه - تودوزی داخل رجوع کنید)
- ۲- پس از باز کردن پیچ نصب قلاب پایین کمر بند عقب (A) را جدا کنید. گشتاور بستن:
- ۵۳,۹ ~ ۳۹,۲ N.m (۵,۵ ~ ۴,۹ kgf.m, ۳۹,۸ ~ ۲۸,۸ lb-ft)
- ۳- پس از شل کردن پیچ های نصب جمع کن کمر بند (B) کمر بند عقب (A) را جدا سازید. گشتاور بستن:
- ۵۳,۹ ~ ۳۹,۲ N.m (۵,۵ ~ ۴,۹ kgf.m, ۳۹,۸ ~ ۲۸,۸ lb-ft)
- ۴- نصب معکوس باز کردن است.

[www.cargeek.ir](http://www.cargeek.ir)

فرم نظرات و پیشنهادات



نام و نام خانوادگی :

تاریخ :

نام و کد نمایندگی مجاز :

تلفن تماس :

نقطه نظرات :

www.cargeek.ir

امضاء:.....

www.Cargeek.ir



سایایک

کیلومتر ۱۷ جاده مخصوص کرج، نبش خیابان داروپخش، شرکت بازرگانی سایپادک  
www.saiyadak.org