

راهنمای نگهداری و تعمیرات

جیپ صحرا

یا موتور میتسو بیشی

شاسی و بدنه (4G 64)

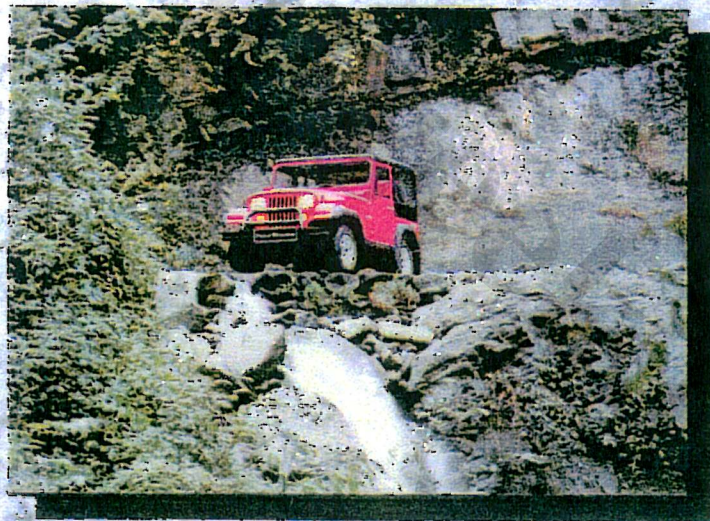

JEPRM1J/1/1

www.cargeek.ir

بدنه و شاسی

قسمت BF

شماره صفحه	فهرست	شماره صفحه	فهرست
BF-23	باز وبستن رول بار،	BF-1	شاسی و نقاط قرار بدنه بر روی آن
BF-25	روش استفاده از سقف کروک	BF-2	طرح شماتیک شاسی
BF-27	باز وبستن سقف فایبر گلاس	BF-3	سپر عقب و زاپاس بند
BF-29	روش تعمیر سقف و دور گلگیر و رکاب فایبر گلاس	BF-4	باز کردن شاسی از بدنه
BF-31	تعمیر خرابی های کوچک	BF-5	باز وبستن قفل در موتور
BF-32	تعمیر خرابی های متوسط	BF-6	بازو بستن قطعات کلمپ و مادگی کلمپ در موتور
BF-34	تعمیر خرابی های کلی	BF-7	باز وبستن گلگیرهای جلو و جلو پنجره
BF-36	رنگ و نقاشی	BF-8	طریقه باز کردن در موتور و آینه بیرونی
BF-37	باز و نصب نمودن تریم داخلی	BF-9	طریقه باز کردن درهای جانبی و تنظیم آنها
BF-40	نصب و باز نمودن زبانه قفل در جلو	BF-10	باز وبستن شیشه و شیشه بالابر در جلو
BF-40	نصب و باز نمودن زبانه مادگی راهنمای قفل در عقب	BF-13	باز و نصب نمودن ناودانی شیشه در جلو
BF-41	روش باز کردن گل پخش کن	BF-14	باز و نصب قفل در جلو
BF-42	روش باز کردن روکش ترمز دستی	BF-16	باز و بستن شیشه های جلو، پنجره ها و در عقب
BF-43	روش باز و نصب داشبورد	BF-18	باز و نصب نمودن روکش فلزی لب دری ورودی در عقب
BF-43	روش باز کردن صفحه آمپر	BF-19	باز و نصب نمودن دستگیره داخلی و قاب دستگیره در باز کن و زیر سیگاری
BF-44	روش باز کردن بخاری	BF-19	باز و بستن در عقب
BF-45	روش باز و نصب صندلیها	BF-20	باز و بستن نوار لاستیک آب بندی دور در جلو
BF-47	روش باز و نصب کمر بند ایمنی	BF-21	باز و نصب کردن رکاب و دور گلگیر
BF-47	روش استفاده از کمر بند ایمنی	BF-22	روکش سقف داخلی
		BF-22	روش باز و نصب آینه داخلی و آفتابگیر ها

www.cargeek.ir

شاسی و نقاط قرار بدنه بر روی آن :

بنابراین حساسیت نقاط قرار مونتاژ این سیستمها در نقشه شماتیک شاسی که به پیوست آمده نشان داده شده است هرگاه بر اثر اعمال نیروهای خارجی بیش از حد مجاز اعم از تصادفات و یا بار بیش از حد، نیاز به کنترل نقاط قرار باشد، از آن به عنوان مرجعی برای تنظیم محل‌های مورد نظر استفاده می شود این نقشه مربوط به خودروهای جیپ می باشد که فاصله محور اکسل‌های جلو و عقب با یکدیگر 84" یا 2133.6 mm می باشد. باید توجه داشت که برای شاسی هایی که خارج این مشخصه هستند مورد استفاده قرار نگیرد.

شاسی عبارتست از سازه مرکزی یک خودرو که وظیفه آن ارتباط بین اجزاء متشکله و نگهداری کل مجموعه بصورت واحد در هنگام انجام وظیفه خودرو است.

اعضاء یک شاسی کامل عبارتند از عضوهای جانبی که مقطع آنها ناودانی یا قوطی می باشد و عضوهای عرضی که با توجه به لزوم استفاده از آنها به شکلهای مختلف ساخته می شوند و وظیفه آنها حفظ ساختمان کلی شاسی و کل خودرو در مقابل اثر نیروهای جانبی پیچش، خمش و نیروهای وارده در جهات مختلف می باشد.

پس از هر تصادفی که ممکن است منجر به جابجائی در نقاط مختلف شاسی خصوصاً در نقاط حساس آن شود نیاز به کنترل مجدد نقاط قرار و محل‌های نصب اقلام مربوط به سیستم فرمان و هندسه تعلیق و انتقال قدرت باشد. عملکرد صحیح سیستم‌هائی خودرو منوط به حفظ جایگاه واقعی هر یک از اعضاء آن سیستم برای انجام عملکرد مناسب هر یک از آنها می باشد.

در این میان سیستم‌های تعلیق - فرمان و انتقال قدرت از اهمیت بیشتری برخوردار میباشند زیرا بهم خوردن موفقیت هر یک از اعضاء این سیستمها موجب ایجاد اختلال در عملکرد نهائی سیستم شده و در نهایت عملکرد مطلوب خودرو را مختل می کند.

سپر عقب و زاپاس بند :

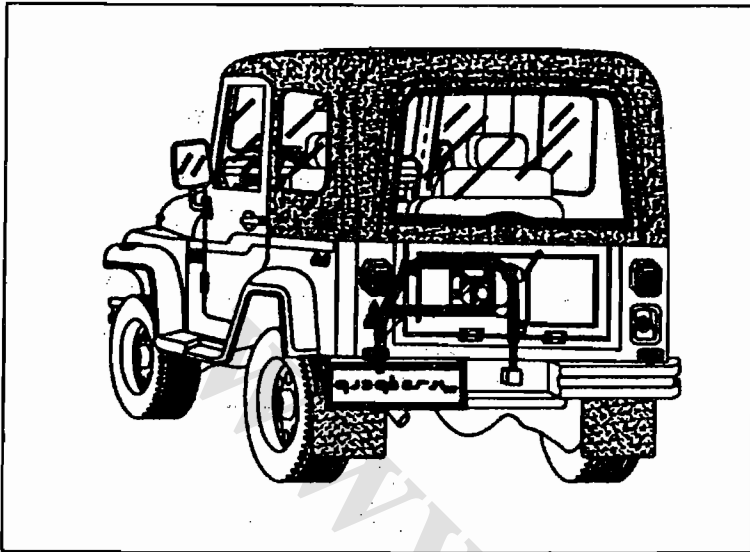

موقعیت نصب زاپاس بند بر روی سپر عقب

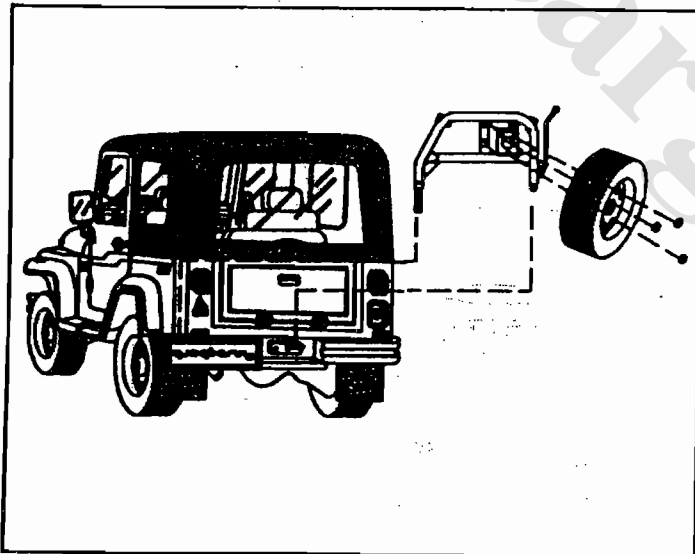

وضعیت نصب طایر زاپاس و زاپاس بند بر روی خودروی جیب غیرنظامی

سپر عقب در خودرو جیب از سه قطعه تشکیل شده که سپرهای سمت چپ و راست بصورت قرینه، یکدیگر بوده و در قسمت میانی توسط یک قطعه نبشی شکل با همدیگر مرتبط می شوند در کلیه مدلها سپرها یکسانند فقط در نمونه های نظامی توپدار که از زاپاس بند کنار استفاده می شود سپر سمت چپ با سایرین متفاوت است در هر دو طرف سپر با چهار پیچ $3/8 \times 24 \times 7 \frac{1}{2}$ که بر روی گل سپرها جوشکاری شده اند توسط چهار عدد مهره بسته می شوند در قسمت میانی پایه های قفل زاپاس بند و در مدل های نظامی توپدار قلاب بکسل بند بسته می شود. پایه نگهدارنده زاپاس بند پشت توسط همان چهار پیچ که به گل سپر بسته می شود ثابت شده و توسط یک پیچ از سمت پائین مهار می شود. در شکل های مقابل موقعیت زاپاس بند و نحوه باز و بسته شدن آن بر روی سپر عقب نشان داده شده است.

باز کردن شاسی از بدنه

- ۱ - اتصالات باتری را جدا ساخته و پیچهای مربوط به نگهدارنده باتری به سینی را باز کنید.
- ۲ - باتری را در آورید.
- ۳ - پیچهای مربوط به هواگیر را جدا سازید.
- ۴ - کلیه اتصالات برقی را که شامل قطعات زیر می باشد، جدا سازید:
 - الف (کابل منفی باتری
 - ب (کابل مثبت باتری
 - پ (سیم اتصال بدنه به موتور
 - ت (کانکتور دسته سیم
 - ج (سیم گاز
 - چ (سیم کمک و گیربکس
 - ک (سیم سوییچ استپ ترمز
 - ل (سیم باک
 - م (سیم پمپ بنزین برقی

- ۵ - پیچ مربوط به شیر بخاری را از روی گلگیر جدا سازید.
- ۶ - مخزن شیشه شور را از بدنه جدا سازید.
- ۷ - پیچهای مربوط به پمپ کلاچ را جدا سازید.
- ۸ - بوستر ترمز را جدا سازید.
- ۹ - شیلنگ های اتصال با بدنه را جدا سازید.
- ۱۰ - پیچهای مربوط به میل فرمان را جدا سازید.
- ۱۱ - اتصال لوله ها را از بدنه را جدا سازید.
- ۱۲ - پیچهای اتصال رادیاتور به جلو پنجره را باز کنید.
- ۱۳ - کنسول پلاستیکی روی گیربکس داخل اتاق را باز کنید.
- ۱۴ - پیچهای مربوط به گلونی باک بنزین را جدا سازید.
- ۱۵ - پیچهای اتصال شاسی به بدنه را باز کنید.
- ۱۶ - برای بستن عکس عملیات فوق انجام می گیرد.

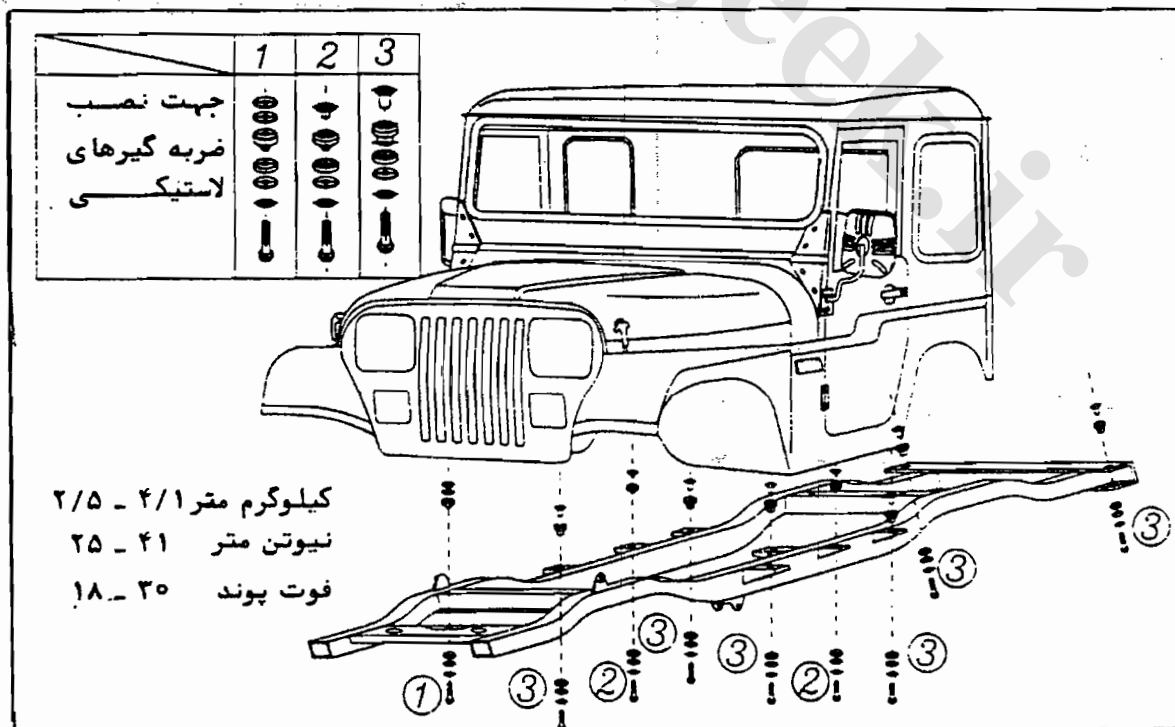

باز و بسته نمودن قفل در موتور :

۱ - ابتدا دو کلمپ در موتور را بسنمت بالا کشیده و آزاد نمائید.

۲ - ضامن آزاد کننده قفل را در نقطه ای که در شکل با فلش نشان داده شده است در جهت عقربه های ساعت فشار داده و در موتور را باز نمائید.

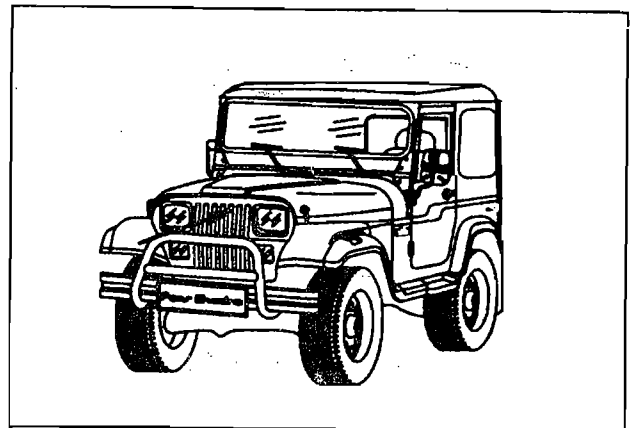

۳ - در موتور را بوسیله میله نگهدارنده در موتور بالا بزنید.

۴ - پیچهای درپوش محافظ جلویی رادیاتور را مطابق شکل زیر باز نمائید.

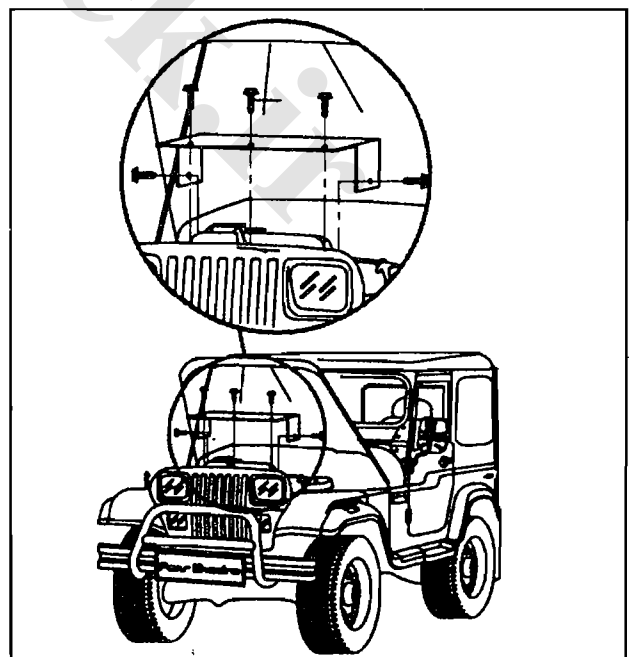

۵ - پیچ های نصب قفل در موتور که برروی جلو پنجره قرار دارند باز نمایند.

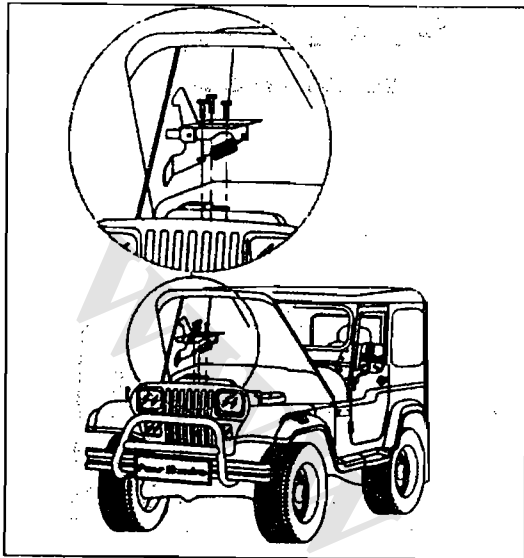

۶ - جهت بستن قفل در موتور عملیات فوق را بطور معکوس انجام دهید.

باز و نصب نمودن قطعات کلمپ و مادگی کلمپ

در موتور:

۱ - کلمپ در موتور را در جهتی که در شکل با فلش نشان داده شده است به سمت بالا کشیده و باز نمائید.

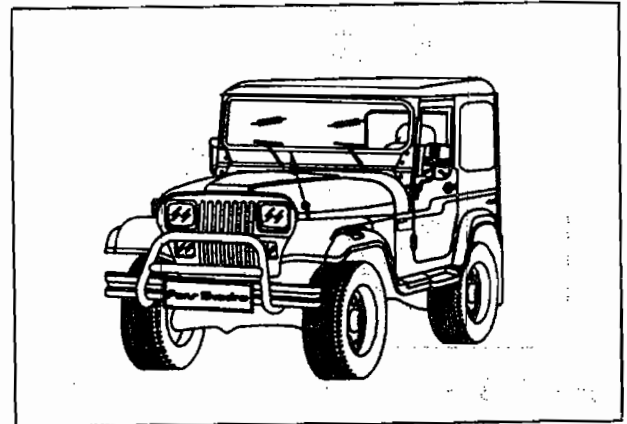

۲ - دو عدد پیچ نصب کلمپ را باز کنید.

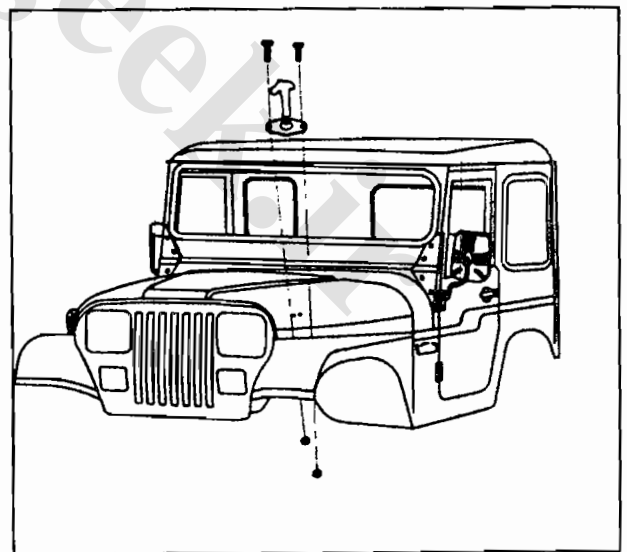

۳ - جهت باز نمودن مادگی کلمپ ، دو عدد پیچ نصب مادگی را باز نمائید.

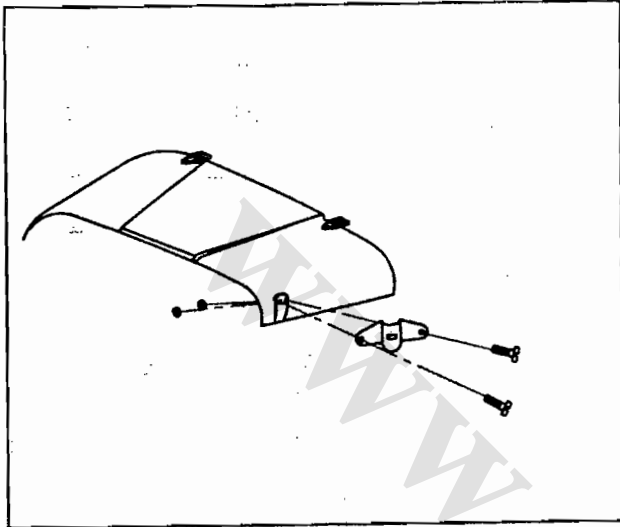

۴ - جهت بستن قطعات فوق، مراحل را بطور معکوس انجام دهید.

گلگیرهای جلو

باز کردن:

- ۱ - اتصال منفی باتری را قطع کنید.
- ۲ - شیر بخاری را باز کنید.
- ۳ - منبع شیشه شور را باز کنید.
- ۴ - میله نگهدارنده بدنه به گلگیر را در هر دو طرف باز کنید.
- ۵ - پیچ های هواگیر را باز کنید.
- ۶ - پیچ های اتصال به جلو پنجره را باز کنید.
- ۷ - کابلهای مربوطه را از بستها خارج سازید.
- ۸ - بچه گلگیرهای دو طرف را باز کنید.
- ۹ - رله مربوط به بوق را باز کنید.
- ۱۰ - پیچهای اتصال گلگیر به بدنه را باز کنید.
- ۱۱ - سیم راهنمای بغل را از روی بچه گلگیر جدا سازید.
- ۱۲ - جهت نصب، عکس مراحل فوق انجام گیرد.

جلو پنجره

باز کردن:

- ۱ - باز کردن پیچهای میله اتصال جلو پنجره به قاب جلو
- ۲ - باز کردن پیچهای گلگیرهای طرفین جلو
- ۳ - باز کردن پیچهای سینی محافظ رادیاتور
- ۴ - باز کردن پیچهای اتصال رادیاتور به جلو پنجره
- ۵ - درآوردن سوکت رله چراغ
- ۶ - باز کردن پیچ نگهدارنده جلو پنجره به سینی شاسی
- ۷ - درآوردن سوکت سیمهای اتصال راهنمای جلو
- ۸ - باز کردن سیمهای اتصال چراغهای جلو
- ۹ - جهت نصب عکس مراحل فوق انجام گیرد.

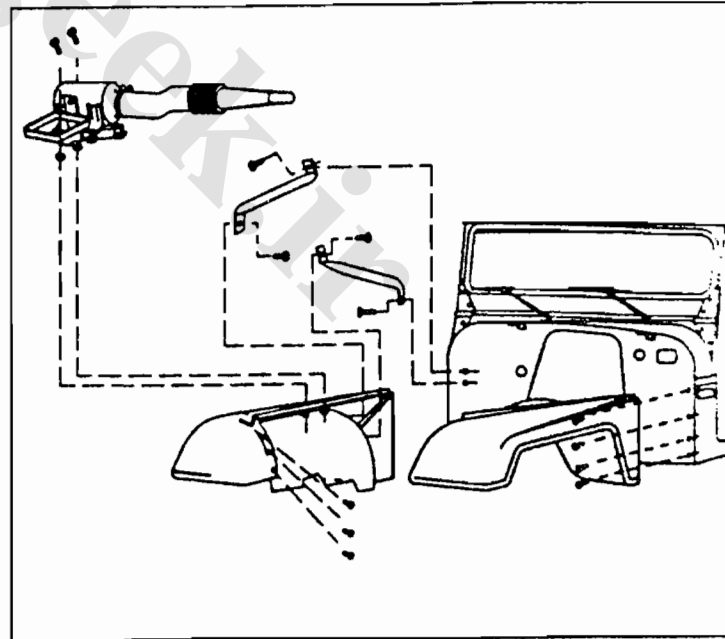
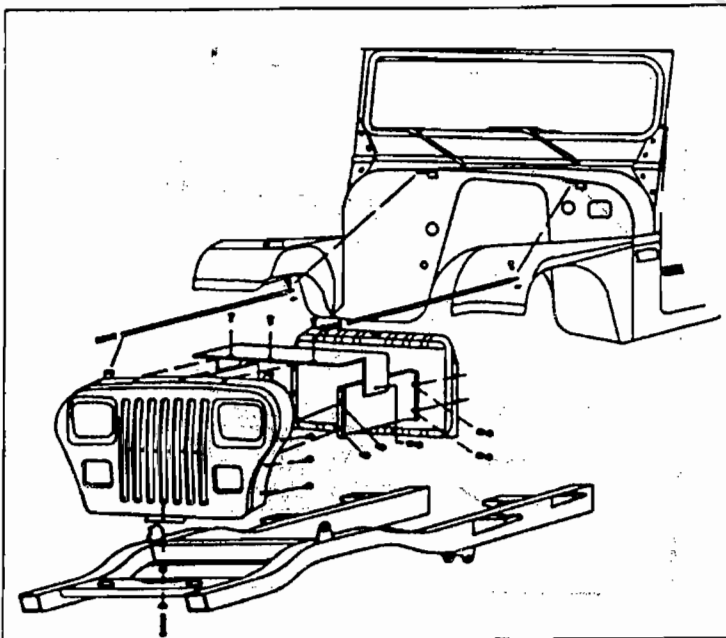

جدا کردن آینه بیرونی

- ۱- برای جدا کردن آینه بیرونی دو مهره زیرین را باز کنید.
- ۲- برای نصب آینه عکس عمل بالا صورت گیرد.

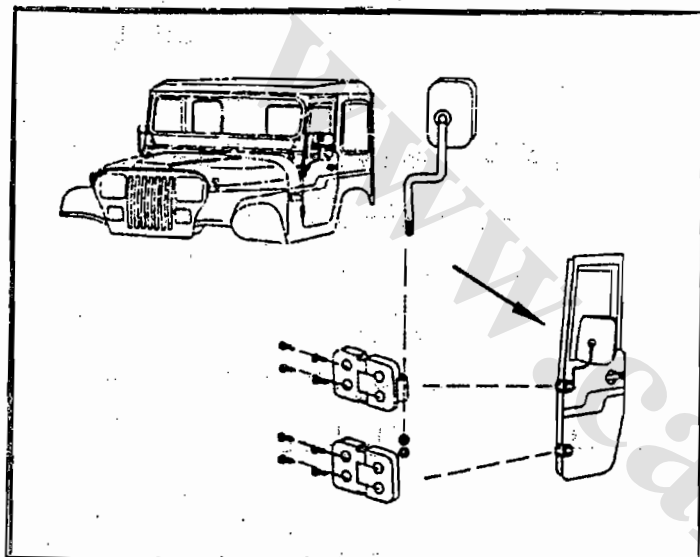

در موتور

طریقه باز کردن :

- ۱ - کلمب های دو طرف در موتور را بکشید تا از در موتور جدا شود.
- ۲ - قفل در موتور را موافق عقربه های ساعت بگردانید تا در موتور آزاد گردد.
- ۳ - پیچهای نیولا بر روی در موتور را باز کنید.
- ۴ - برای نصب عکس اعمال بالا را انجام دهید.

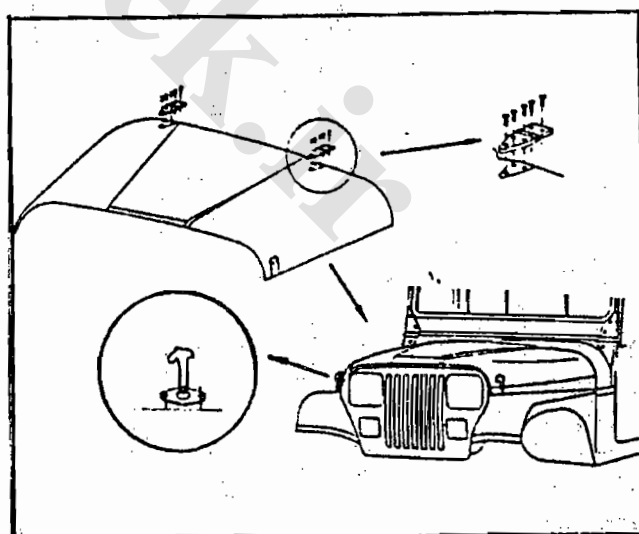
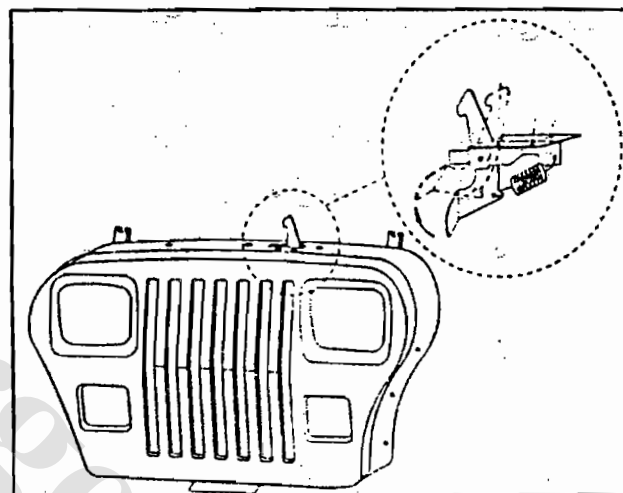

درهای جانبی :

طریقه بازکردن

۱ - پیچهای اتصال لوای درها به بدنه را بوسیله آچار

آلن باز کنید.

۲ - تسمه اتصال در به بدنه را که بوسیله دو پیچ که

برروی در وجود دارد جدا سازید.

توجه: برای تنظیم در، بهنگام نصب آن به بخش

تنظیم درها مراجعه کنید.

۳- پیچ های روکش فلزی لب دری را باز و مجموعه

روکش فلزی به همراه نوار لاستیکی لب دری را از

در جدا نمائید.

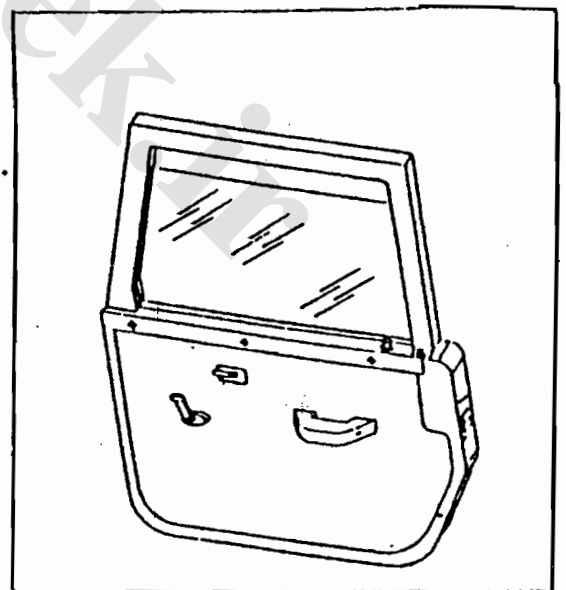
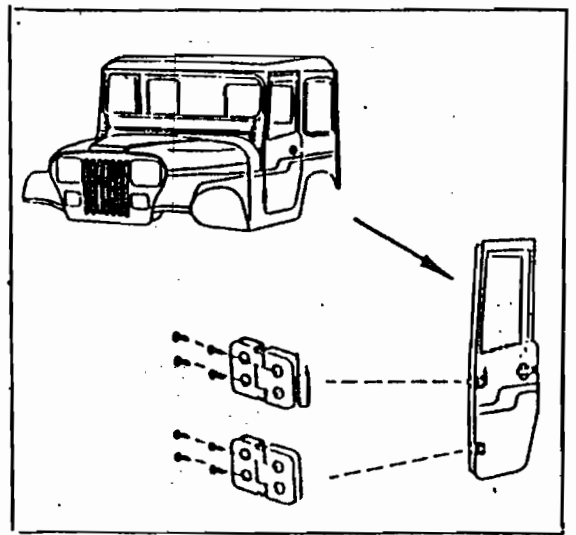
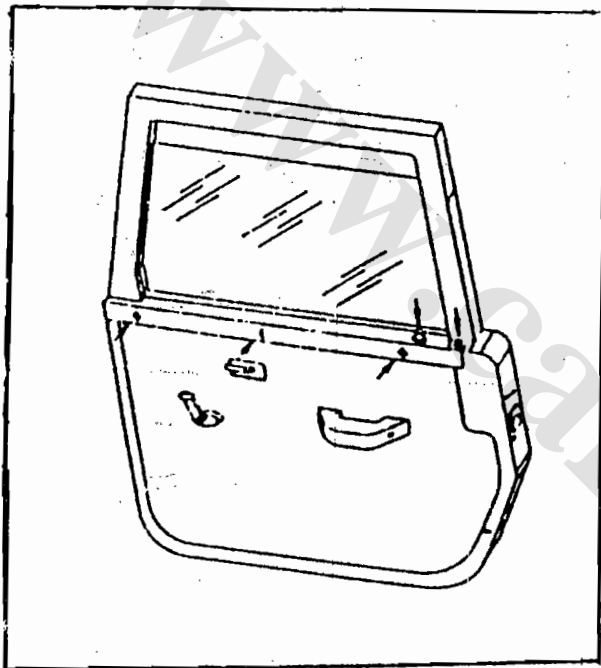

شیشه و شیشه بالابر در جلو
بازو نصب نمودن :

توجه: ابتدا مطابق ردیف ۲ و ۳ طریقه باز کردن
درهای جانبی، قطعات نوار لب دری، روکش
فلزی لب دری، زیر آرنجی، قاب دستگیره
در بازکن و دستگیره شیشه بالابر را باز کنید.

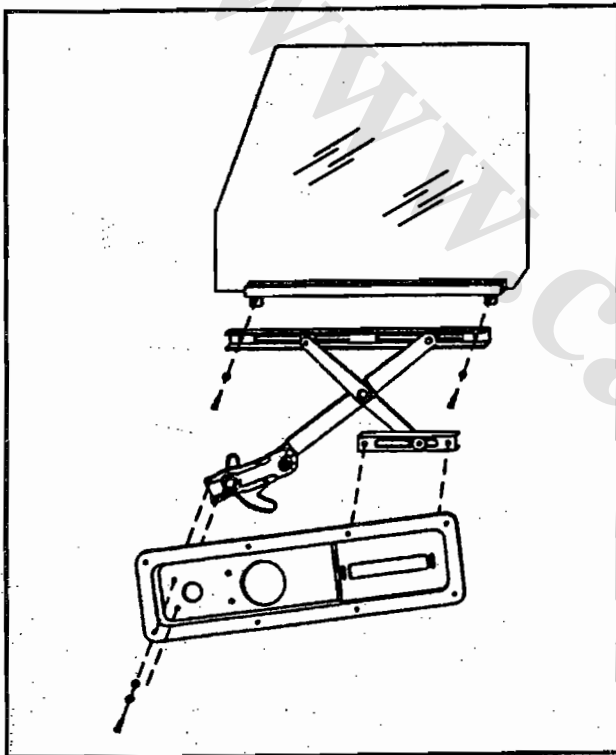

۱- بوسیله دستگیره شیشه بالابر شیشه را به اندازه
ای بالا آورید که دو عدد پیچ نصب مجموعه
شیشه و ریل زیر شیشه به شیشه بالابر درمقابل
دو عدد سوراخ روی در که با فلش نشان داده شده
است قرار گیرد.

۴- پیچ های نصب زیر آرنجی، قاب دستگیره در
بازکن و دستگیره شیشه بالابر را باز نمائید.

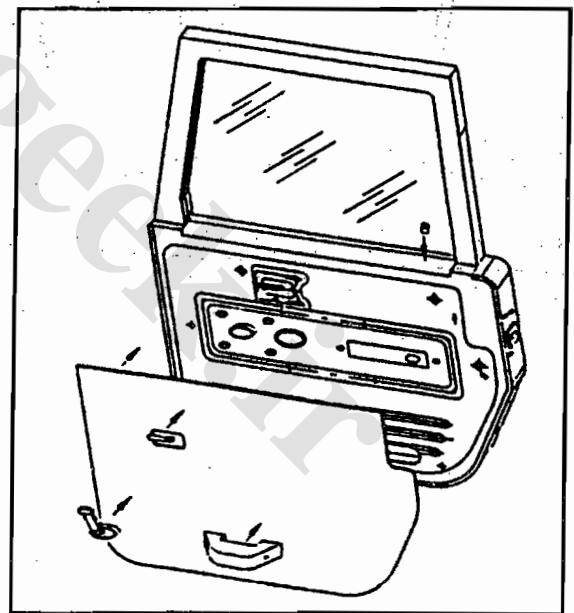
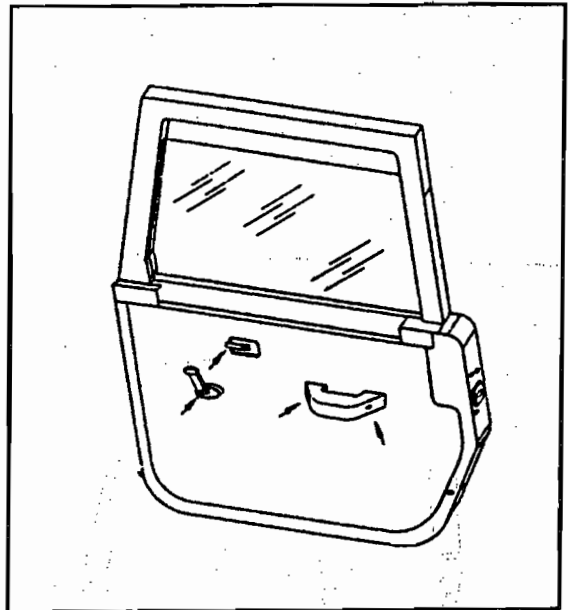

۵- جهت نصب، عکس موارد فوق را عمل نمائید.

۴ - شیشه را در کلاف خود به سمت پائین حرکت داده و در پائین ترین نقطه پا کج کردن سمت جلو از کلاف خارج نمایید.

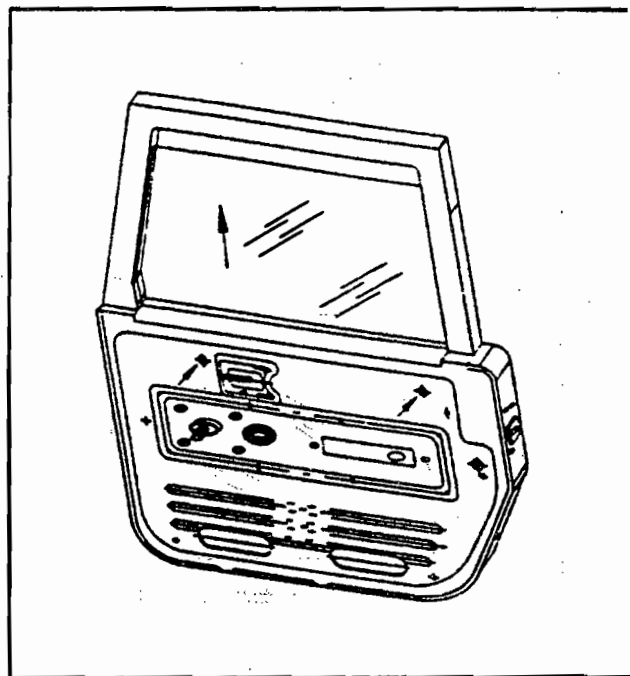
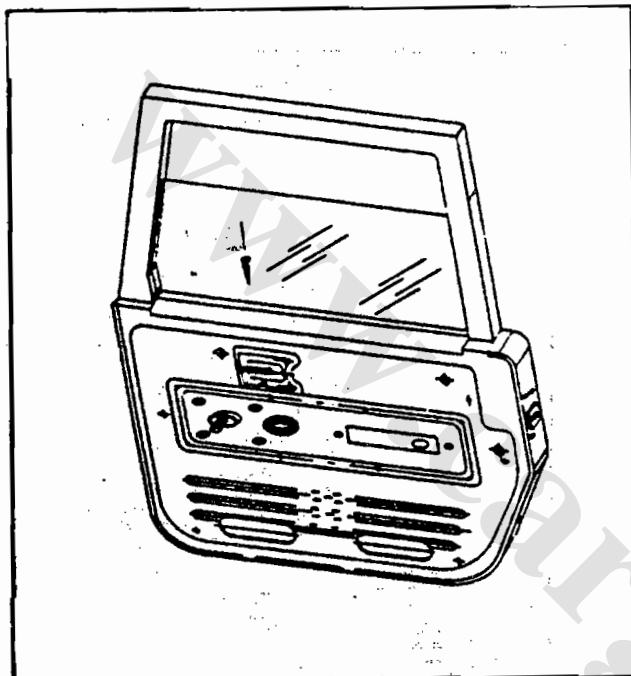

۲ - بوسیله یک عدد پیچ گوشتی تخت دو عدد پیچ اتصال را باز نمایند.

احتیاط!

پس از باز نمودن پیچ دوم شیشه را با یک دست نگهدارید و در غیر اینصورت شیشه بسبب پائین سقوط نموده و باعث خسارت و صدمه می شود.

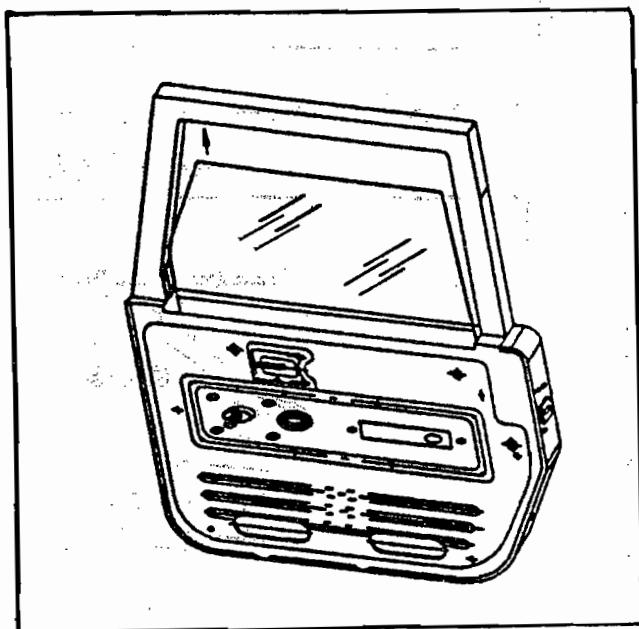

۳ - با یک دست شیشه را نگهداشته و با دست دیگر دستگیره شیشه بالا بر را آنقدر بچرخانید تا شیشه به پائین ترین نقطه برسد.

۸ - مجموعه شیشه، لاستیک زیر ریل شیشه و شیشه را بوسیله یک عدد پیچ گوشتی تخت و چکش لاستیکی از یکدیگر جدا نمایید.

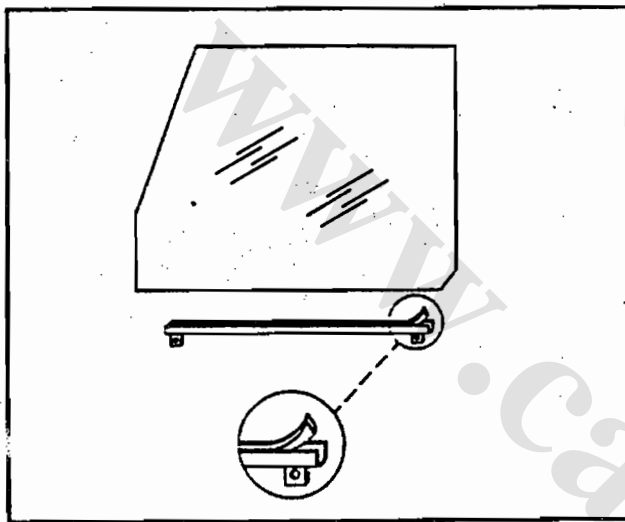

نصب شیشه و شیشه بالابرها

۹ - معکوس عملیات بالا عمل نمایند فقط در مرحله هشت جهت نصب مجموعه ریل زیر شیشه، نوار لاستیکی و شیشه مقداری کف صابون به نوار لاستیکی زیر ریل شیشه بزنید.

۵ - بوسیله دستگیره شیشه بالابر، شیشه را مطابق شکل دقیقاً در مقابل یا پشت صفحه نگهدارنده شیشه بالابر قرار دهید.
۶ - هشت عدد پیچ نصب صفحه نگهدارنده را از در جدا نمایید.

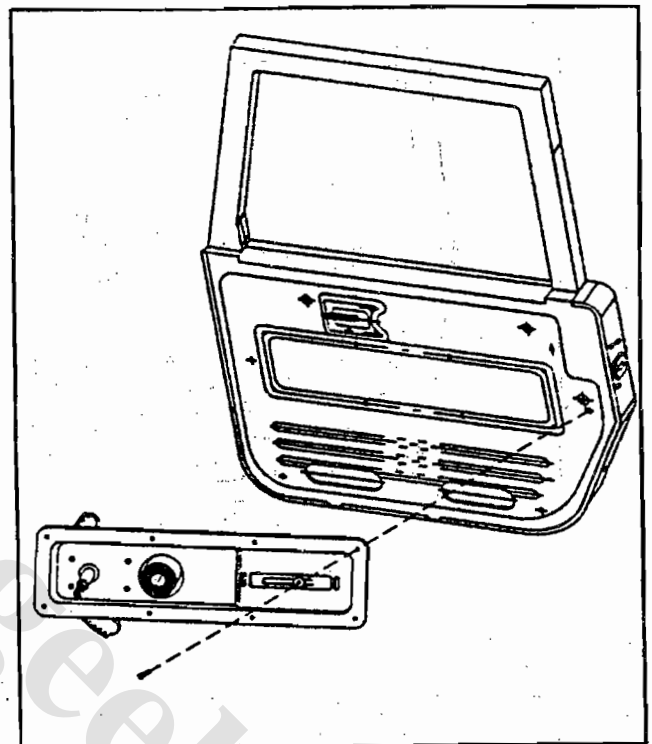

۷ - تعداد شش عدد پیچ نصب شیشه بالابر به صفحه نگهدارنده را باز کنید.

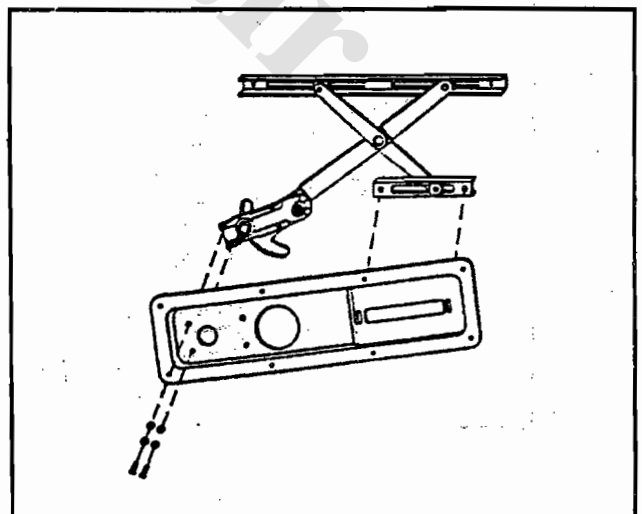

باز و نصب نمودن دستگیرهء بیرونی در جلو

- ۱ - خار نگهدارندهء و پیچ نصب دستگیره را باز کنید.
- ۲ - با بیجاندن دستگیره تحت زاویه و به سمت پائین، دستگیره را از در جدا نمایید.
- ۳ - برای نصب برعکس مراحل فوق را انجام دهید.

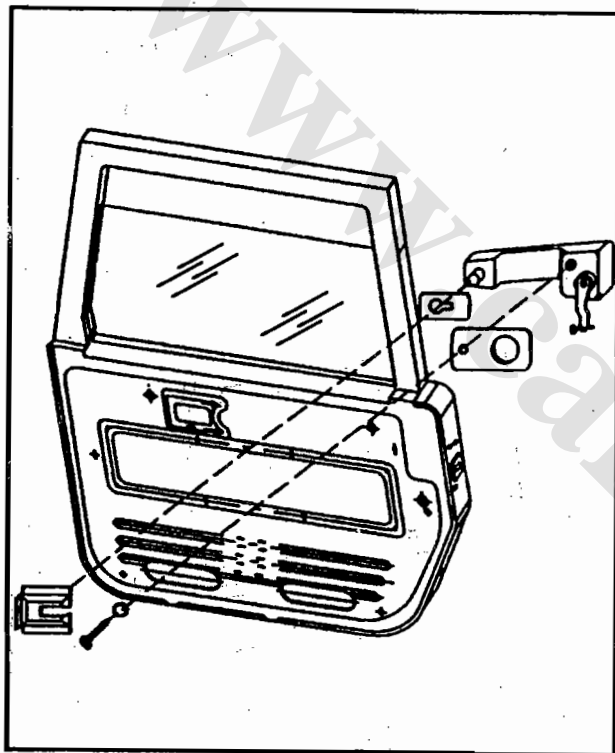

باز و نصب نمودن مجموعهء ناودانی شیشه در

جلو

- ۱ - پیچهای ناودانی شیشه در جلو و براکت پایینی نگهدارندهء ناودانی را باز نمایید.
 - ۲ - براکت نگهدارندهء ناودانی را از ناودانی جدا نمایید.
 - ۳ - نوارهای مخملی را از داخل ناودانی بیرون آورید.
 - ۴ - جهت نصب مجموعهء ناودانی در جلو عکس عملیات فوق را انجام دهید.
- * قبل از نصب نوار مخملی در ناودانی، جداره ناودانی و پشت نوار مخملی را چسب مایع بزنید.

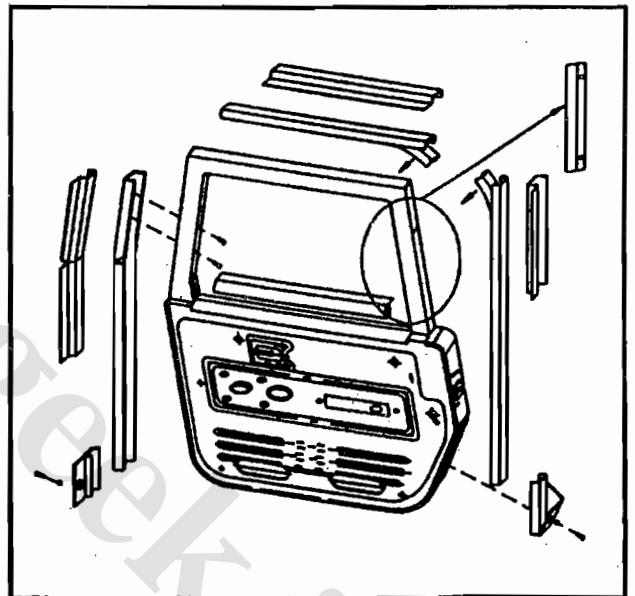

باز و نصب قفل در جلو

- ۱ - فنر برگشت دهنده، دستگیره در باز کن را از دستگیره و بدنه جدا نمایید.
- ۲ - پیچ های نصب دستگیره در باز کن را باز کنید.
- ۳ - دستگیره در باز کن را از سیم در باز کن جدا نمایید.
- ۴ - پیچ های نصب قفل را باز نموده و میله در باز کن را از آن جدا کنید.
- ۵ - جهت نصب عملیات فوق را بطور برعکس انجام دهید.

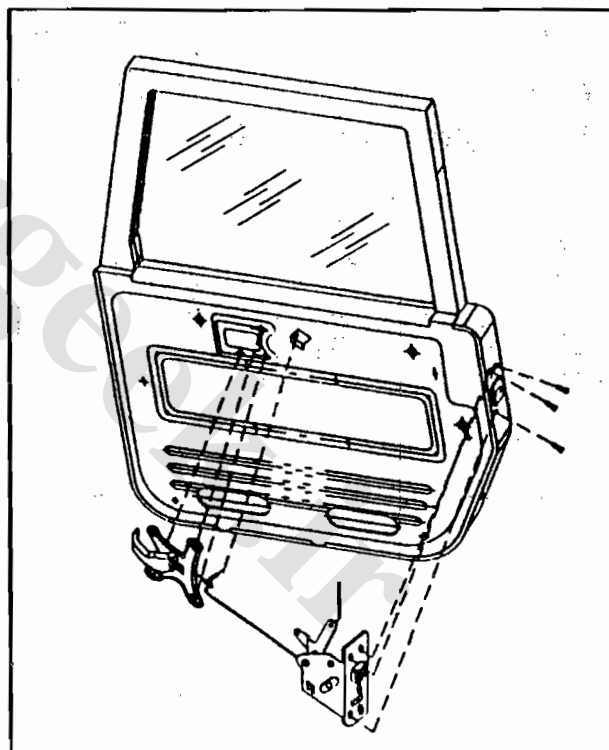

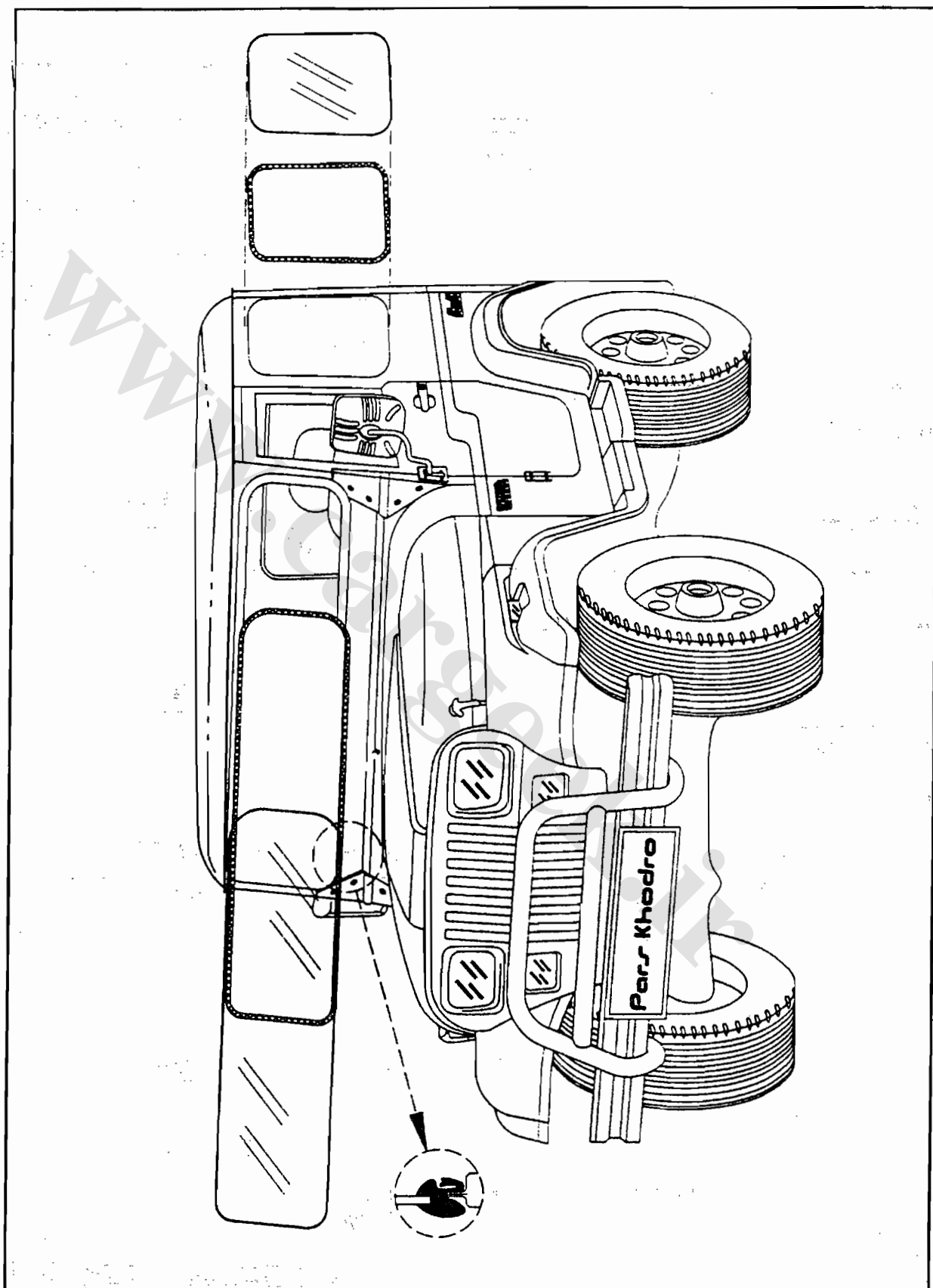

شیشه های جلو ، پنجره ها و در عقب

بیرون آوردن شیشه ها :

- ۱- برای حفاظت گلگیرها و در موتور ، داشبورد و صندلیها،روی آنها روکش بیاندازید.
- ۲- بازو و تیغه برف پاک کن را باز کنید.
- ۳- بوسیله ابزار مغزی کش ، مغزی سرخود لاستیک را از سمت داخل مطابق شکل بیرون بیاورید.

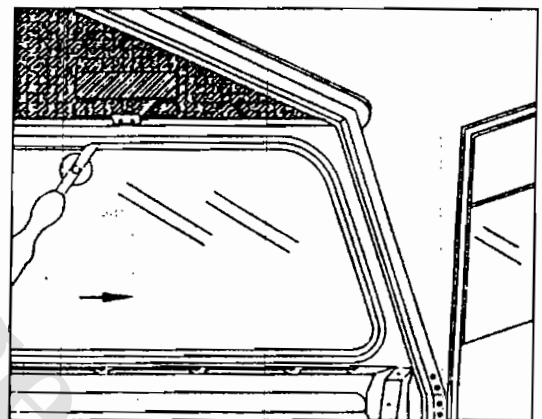

- ۴- بکمک شخص دیگری و با فشار دادن لاستیک دور شیشه از داخل بطرف بیرون و با زدن ضرباتی آرام شیشه را از سمت بالا بیرون بیاورید.

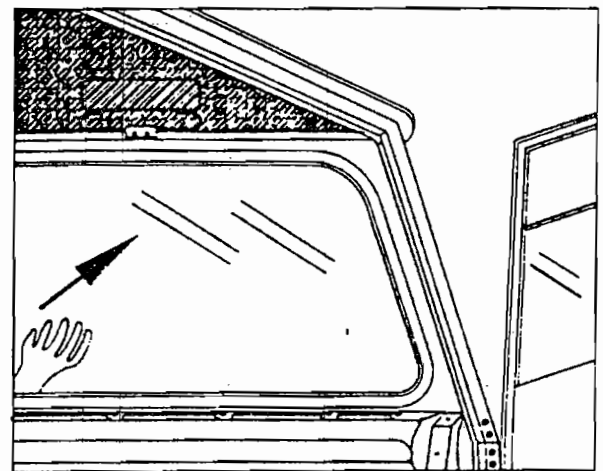

نصب شیشه ها :

احتیاط :

بایستی توجه کافی شود تا در هنگام نصب ، شیشه با لبه قاب شیشه و بدنه تماس پیدا نکند، زیرا در محلهایی که شیشه لبه پریدگی دارد در اثر تماس باعث شکستگی می شود.

- ۱- مطابق شکل ، لاستیک دور شیشه را با دست و به کمک چکشی لاستیکی برروی قاب فلزی روی بدنه (ویندشیلد) نصب نمائید.

توجه : مراقب باشید که دو سر انتهایی لاستیک کاملاً به یکدیگر چسبیده باشند و بین آن دو سر فاصله ای وجود نداشته باشد.

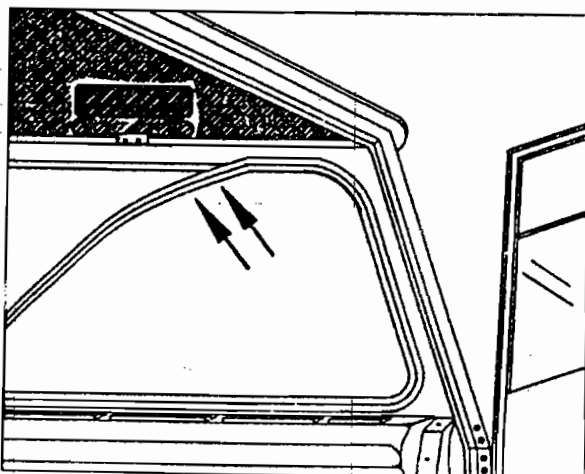

- ۲- با فرچه ، محل نشیمن شیشه و مغزی را کمی آب صابون بزنید.
- ۳- شیشه را از داخل اطاق و از یک طرف دیگر نوار لاستیکی دور شیشه را جا زده و از داخل به

کمک یک عدد بیج گوشتی تخت مطابق شکل آن را نصب نمائید.

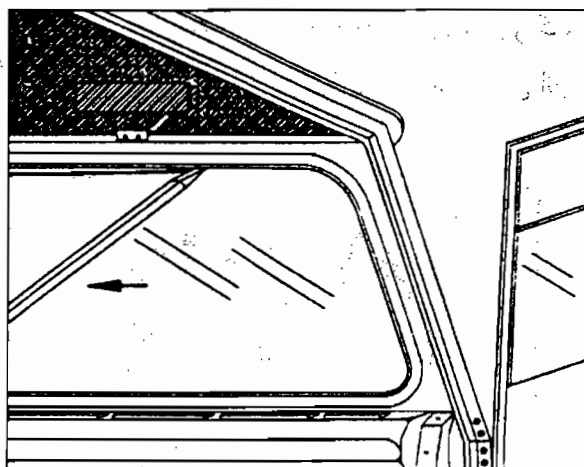

- ۴ - با زدن ضربانی ملایم از داخل و خارج اطراف شیشه را کاملاً در محل خود جا ببندازید.
- ۵ - مطابق شکل و بکمک ابزاری بنام مغزی کش ، از یک سر لاستیک شروع نموده و مغزی سر خود لاستیک را در جای خود ببندازید.

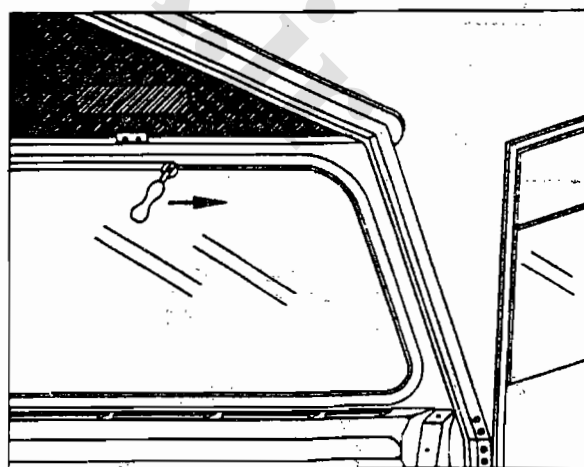

- ۴ - ۹۰ درجه با چرخاندن سیم در باز کن ، سیم در باز کن را از دستگیره در باز کن جدا نمائید.
- ۵ - پیچ های نصب قفل در را باز کنید.
- ۶ - مطابق شکل پیچ های زبانه راهنمای در را باز کنید.
- ۷ - جهت نصب، مراحل فوق بطور برعکس انجام دهید.

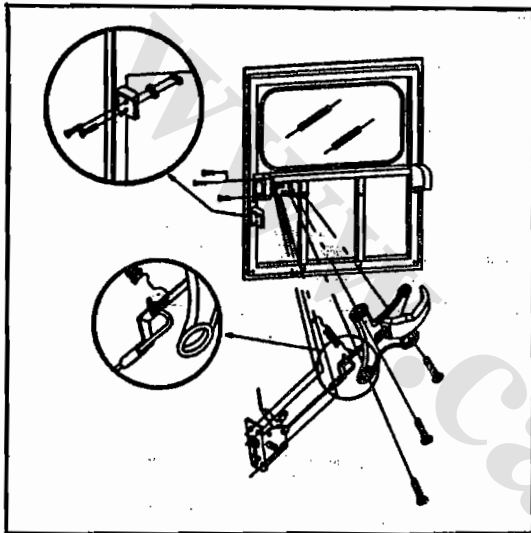

باز و نصب نمودن دستگیره بیرونی درها

- ۱ - پیچ نصب دستگیره بیرونی را باز کنید.
- ۲ - خار فنری دستگیره بیرونی را از دستگیره جدا نمائید.
- ۳ - با چرخاندن دستگیره به سمت پائین دستگیره را از در بیرون آورید.
- ۴ - جهت نصب، عکس مراحل فوق را انجام دهید.

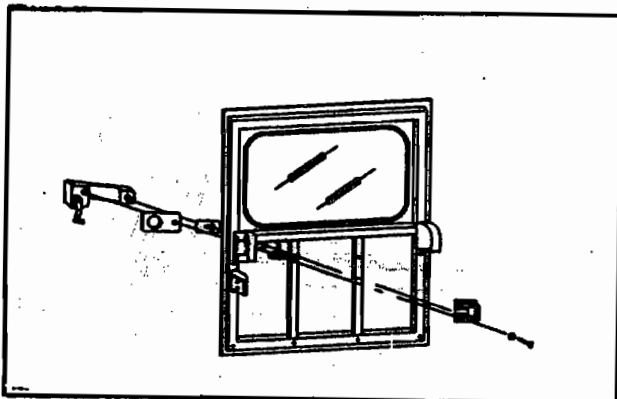

باز و نصب نمودن روکش فلزی لب دری و رودری در عقب

- ۱ - دو عدد پیچ فوقانی و چهار عدد پیچ پائینی نصب روکش فلزی لب دری را که بر روی رودری قرار دارد باز کنید.
- ۲ - پس از جدا نمودن روکش فلزی لب دری از در بقیه پیچهای نصب رودری را باز کنید.
- ۳ - جهت نصب، عکس مراحل فوق را انجام دهید.

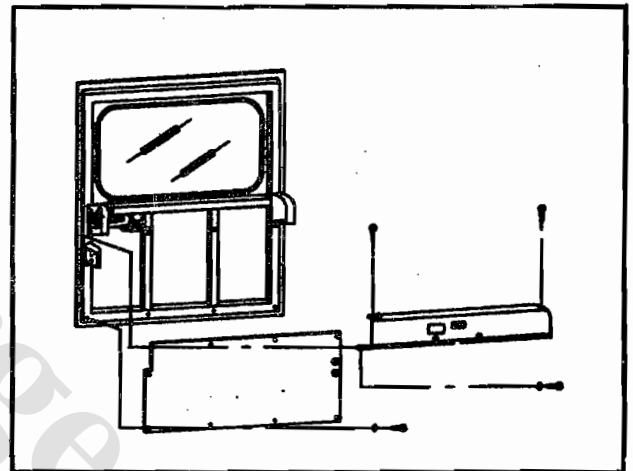

باز و نصب نمودن مجموعه قفل در عقب

- ۱ - فنر برگرداننده دستگیره در باز کن را از دستگیره در باز کن آزاد نمائید.
- ۲ - خار اتصال سیم در باز کن به دستگیره در باز کن را باز کنید.
- ۳ - پیچ های نصب دستگیره در باز کن را باز کنید.

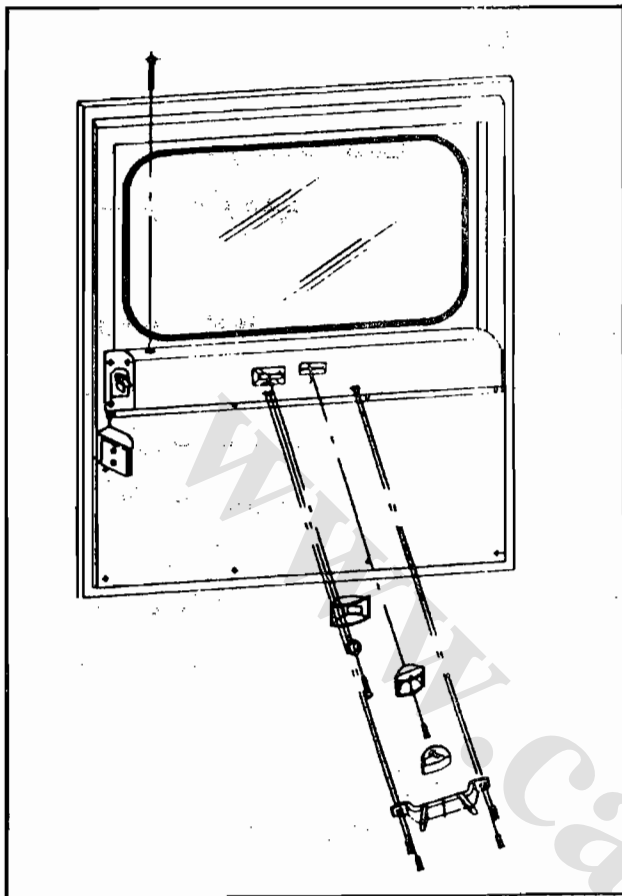

بازو نصب نمودن دستگیره داخلی وقاب دستگیره در بازکن وزیر سیگاری در عقب

- ۱- با پیچاندن دگمه قفل کننده در از داخل در جهت خلاف عقربه های ساعت ،دگمه قفل کننده را باز کنید.
- ۲- پیچ نصب قاب دستگیره در بازکن را باز کنید.
- ۳- درپوش پلاستیکی روی پیچ های نصب دستگیره در را با یک عدد پیچ گوشتی بردارید.
- ۴- چهار عدد پیچ نصب دستگیره را باز کنید.
- ۵- با فشار دادن تیغه فنری زیر سیگاری به سمت پائین زیرسیگاری را از بدنه اصلی زیر سیگاری جدا کنید.
- ۶- پیچ نصب اصلی زیر سیگاری را باز ننمائید.
- ۷- جهت نصب قطعات فوق ،عکس مراحل را انجام دهید.

در عقب

طریقه باز کردن در عقب

- ۱ - پیچ اتصال برروی در های عقب را جدا سازید.
- ۲ - تسمه اتصال در به بدنه را که بوسیله دو پیچ که برروی در عقب وجود دارد، جدا سازید.
- ۳ - برای نصب ،عکس اعمال بالا را انجام دهید.

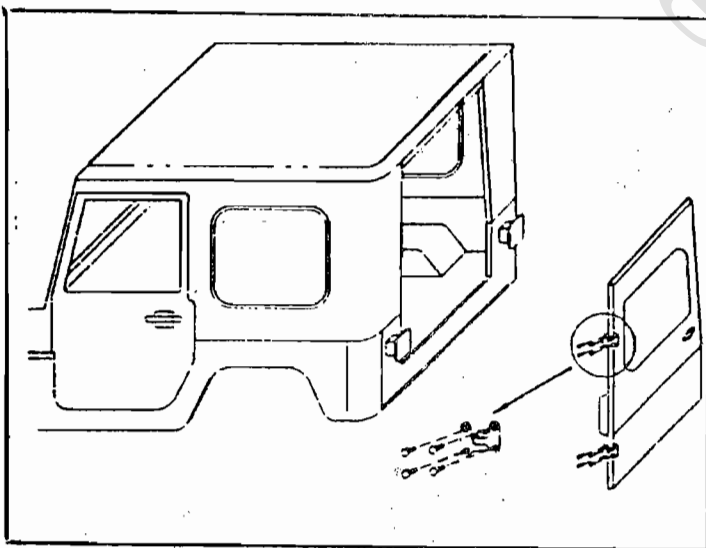

باز و نصب نمودن نوار لاستیک آب بندی دور در عقب :

۱ - لاستیک آب بندی را از روی ناودانی دور در جدا کنید.

۲ - از آنجائیکه قطعه بوسیله چسب بر روی در نصب گردیده است هرگونه آثار لاستیک و چسب را از روی ناودانی پاک کنید.

۳ - جهت نصب، محل استقرار لاستیک و پشت لاستیک را چسب بزنید.

۴ - از یک گوشه در نوار را در محل نشیمن خود بچسبانید.

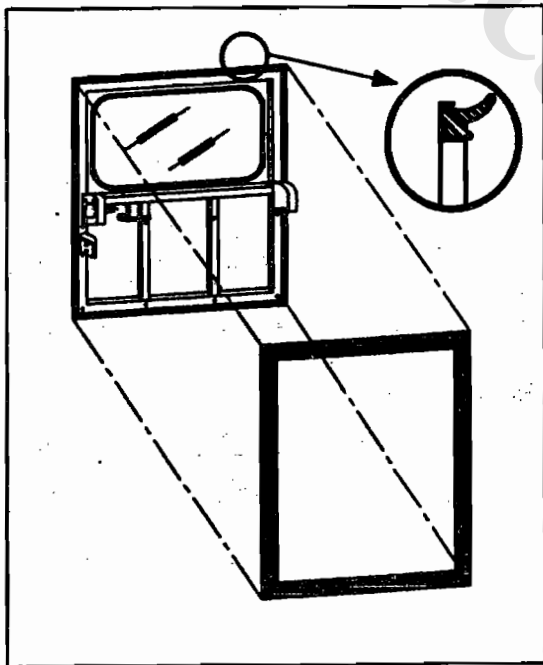

۵ - درپوش پشت زبانه قفل را بوسیله دو عدد پیچ خودکار نصب نمایید.

۶ - جهت باز نمودن قطعات فوق مراحل را بطور معکوس انجام دهید.

باز و نصب نمودن نوار لاستیک آب بندی دور در جلو :

۱ - از یک گوشه دهانه در ، نوار لاستیک آب بندی را مطابق شکل بر روی فلنج دور دهانه در نصب نمایید.

۲ - برای بهتر نشستن نوار بر روی فلنج بخصوص در محل قفلها با یک عدد چکش لاستیکی ضربات آرامی بر روی پایه نوار (قسمتی که بر روی فلنج می نشیند) وارد کنید.

۳ - جهت بیرون آوردن قطعه از محل نصب پایه، لاستیک را از فلنج جدا کنید.

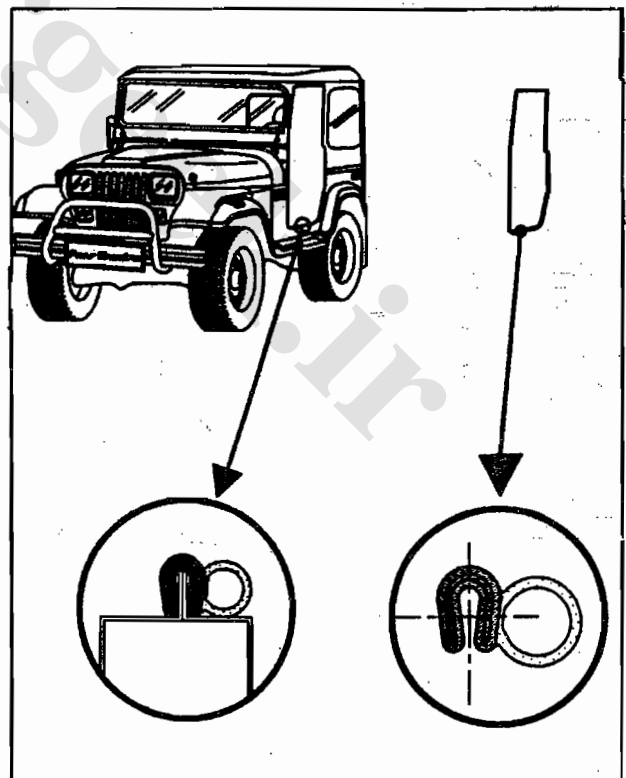

باز و نصب کردن رکاب و دور گلگیر

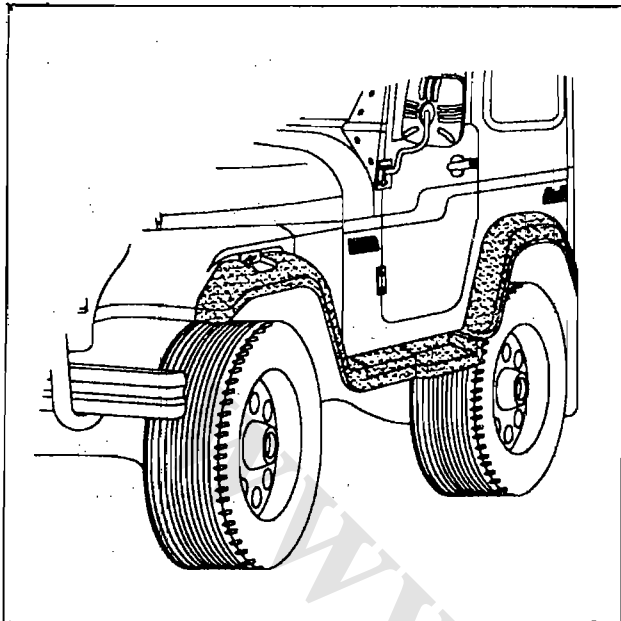

- ۱ - باز کردن پیچ و مهره های دور گلگیر عقب
- ۲ - باز کردن پیچ و مهره های اتصال رکاب و دور گلگیر جلو
- ۳ - باز کردن پیچ و مهره های دور گلگیر جلو
- ۴ - باز کردن پیچ و مهره های دیاق رکاب از کف اتاق
- ۵ - باز کردن پیچ و مهره های رکاب از بدنه
- ۶ - برای نصب، عکس مراحل فوق انجام گردد.

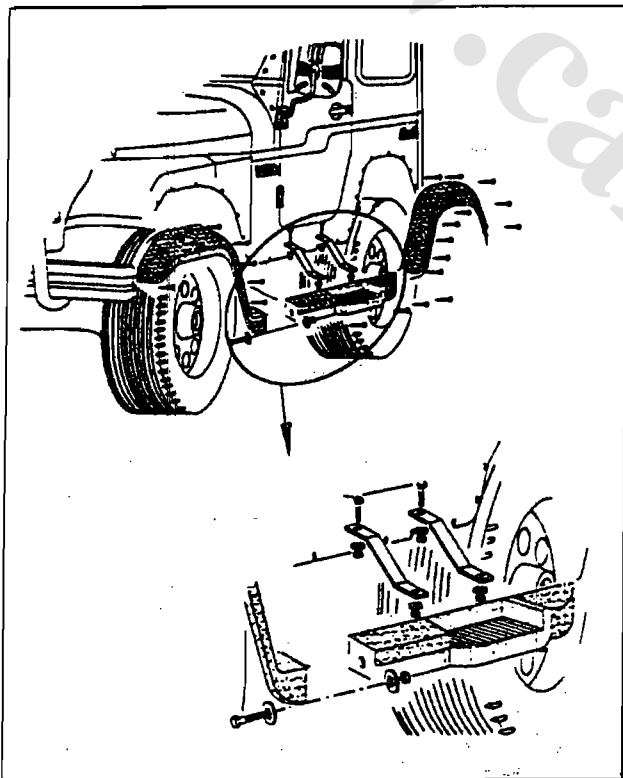

روکش سقف داخلی

روش نصب کردن :

- ۱ - به اندازه ۱۵ سانتیمتر اطراف پشت روکش سقف به جز عقب آنرا چسب مخصوص زده و نیم ساعت صبر کنید.
- ۲ - میله های نگهدارنده را از داخل لیفه های روکش عبور دهید.
- ۳ - میله ها را در جای خود روی بدنه جا ببندازید.
- ۴ - لبه روکش را در اطراف بدنه (که قبلاً چسب مخصوص خورده) تا بیرون لبه شیشه خورها بکشید...
- ۵ - محلهایی که روکش را می چسبانید بوسیله کاردک لاستیکی با فشار برروی آن بکشید تا کاملاً به بدنه بچسبد.
- ۶ - قسمت انتهائی را بوسیله کاردک داخل شانه ای سقف جا بزنید...
- ۷ - اضافات روکش را بوسیله تیغ موکت بری بریده و بردارید.

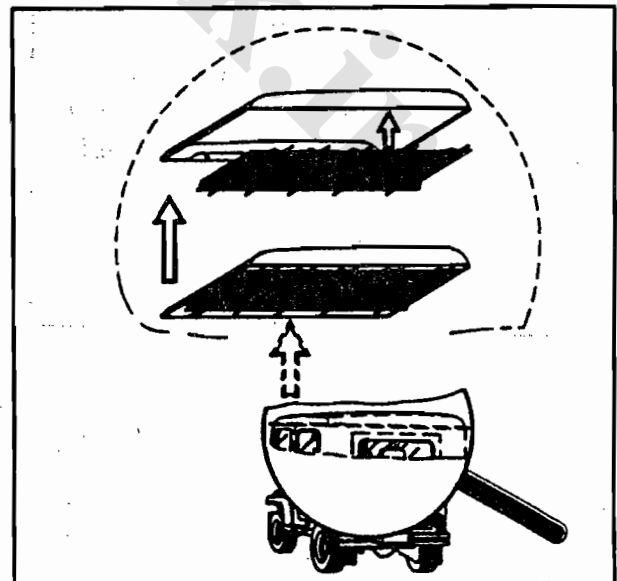

آینه داخلی و آفتابگیرها

روش باز و نصب کردن :

- ۱ - پیچ های پایه آینه را باز کنید.
- ۲ - پیچ های آفتابگیرها را باز کنید.
- ۳ - جهت نصب عکس روش های فوق را عمل نمائید.

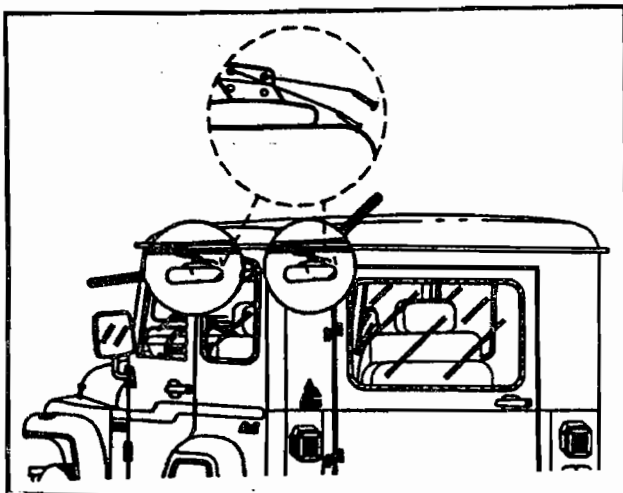
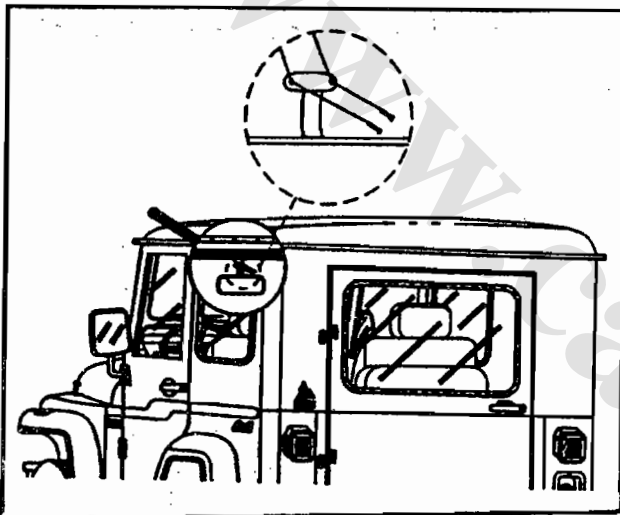

رول بار

روش نصب و بازکردن :

- ۱ - پیچهای محل اتصال بازویی رول بار به قاب شیشه جلو را باز کنید.
- ۲ - پیچهای محل اتصال پایه های رول بار به کفی را باز کنید.
- ۳ - رول بار را در صورتیکه دو نفر در طرفین خودرو باشند از روی بدنه به بیرون انتقال دهید.
- ۴ - عکس مراحل فوق را جهت نصب بکار ببرید.

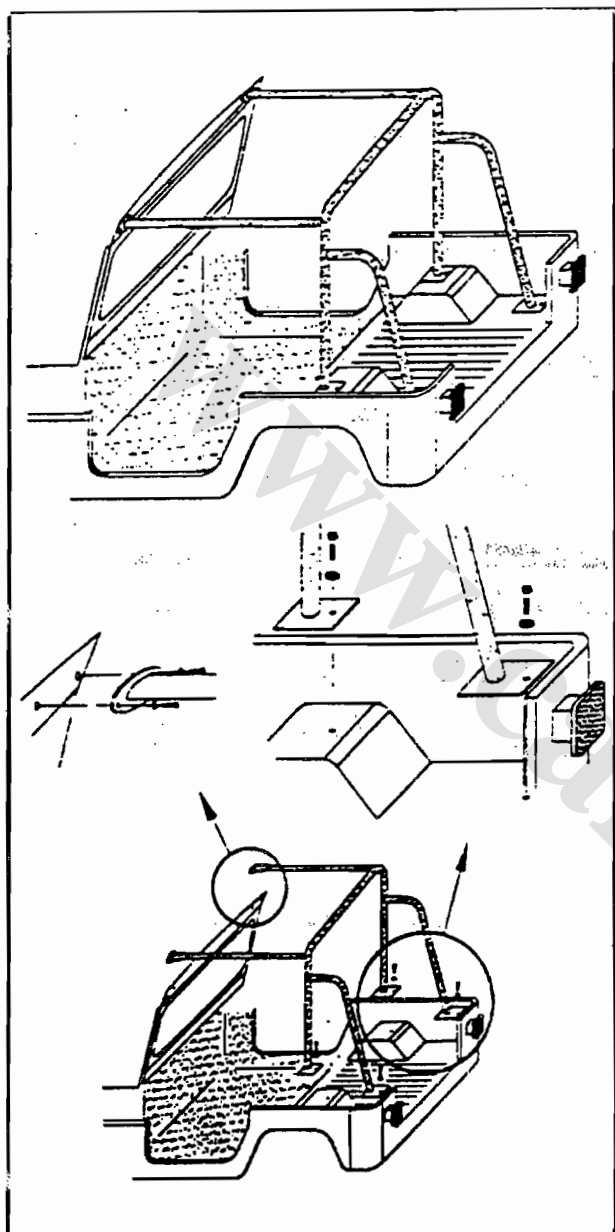

بازویی رول بار

روش نصب و باز کردن :

- ۱ - پیچهای تنظیم را از روی بازویی به رول بار را باز کنید.
- ۲ - پیچهای محل اتصال بازویی رول بار به قاب شیشه جلو را باز کنید.
- ۳ - قاب شیشه را به جلو کمی خم نمائید و بازویی را از روی رول بار به بیرون بکشید.
- ۴ - عکس مراحل فوق را جهت نصب بکار ببرید.

توجه : چون پیچ تنظیم بازویی رول بار به قاب شیشه از طرف کارخانه تنظیم شده است لطفاً فقط در مواقع ضروری باز نمائید در غیر اینصورت نیاز به تنظیم مجدد دارد.

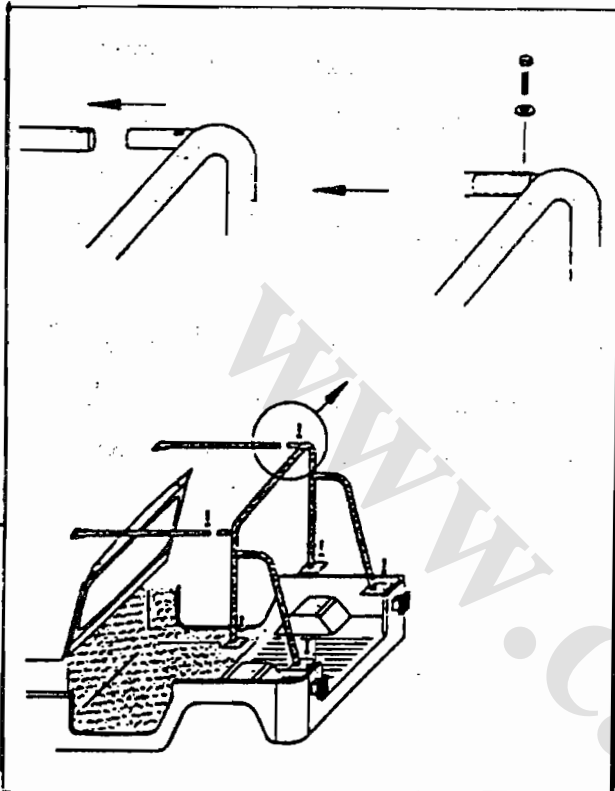

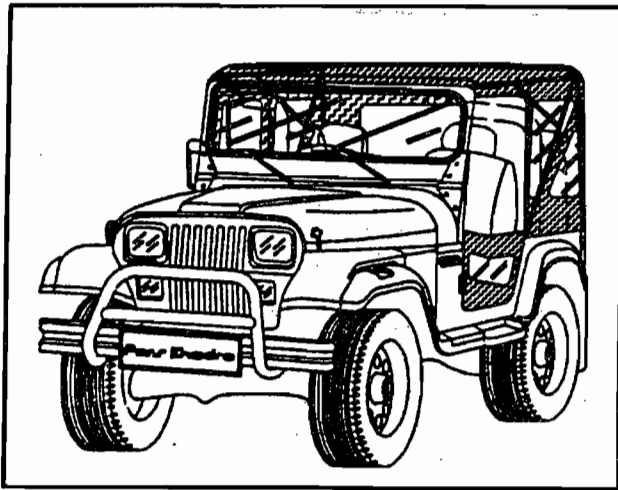

۲ - چسبهای دیواره پشتی را باز کرده و به طرف بالا جمع کرده و باندهای تعبیه شده به سقف نگهدارید.

روش استفاده از سقف کروک

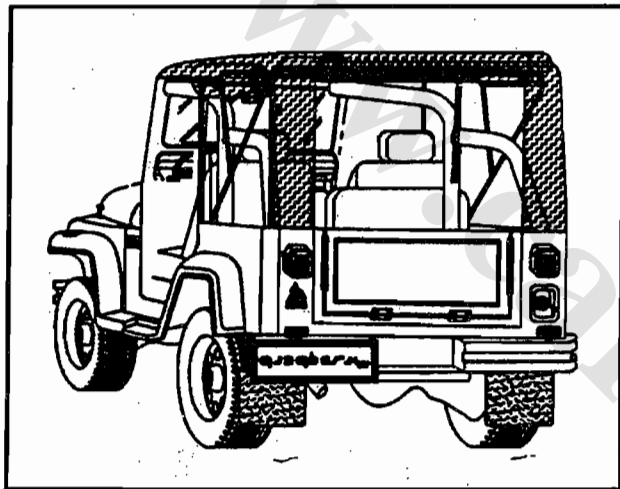
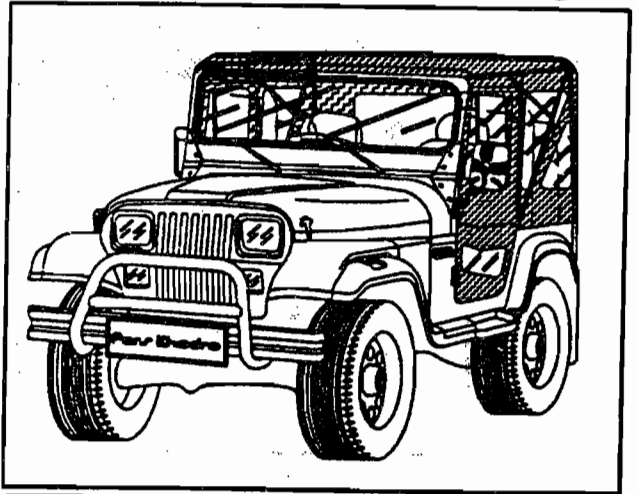

۳ - قسمت بالای درهای طرفین را از قسمت پائین جدا کنید.

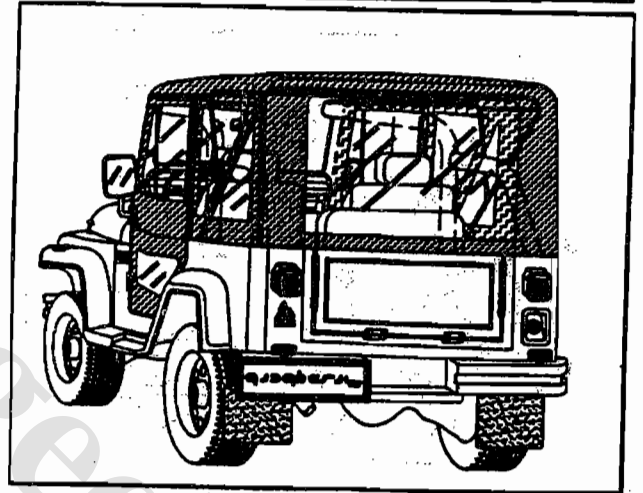

۱ - چسبهای طرفین دیواره کناری را باز کرده و دیواره را به طرف بالا جمع کرده و با بند تعبیه شده به سقف نگهدارید.

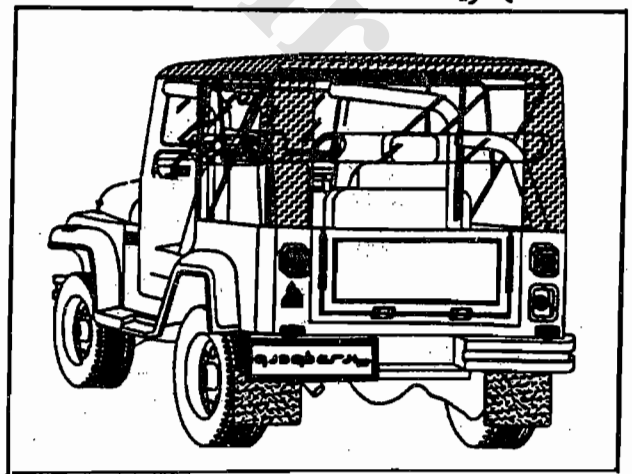
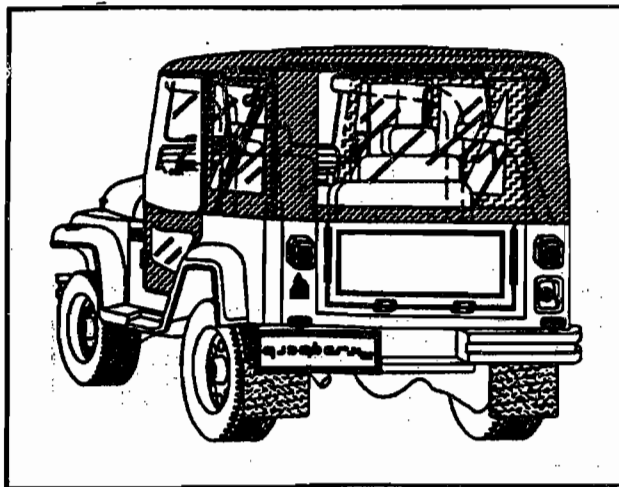

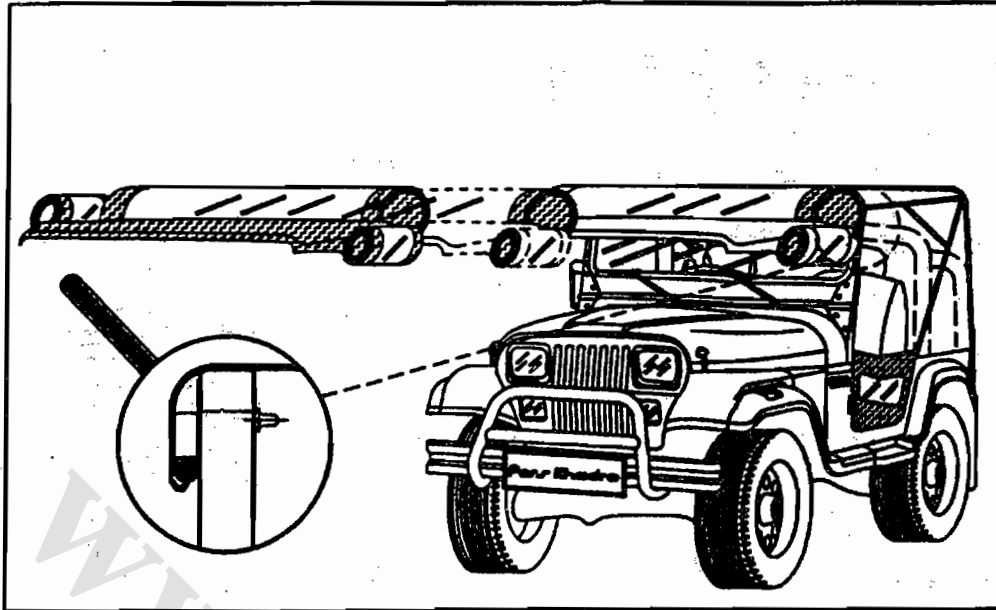

۴ - روکش را از طرف پشت به طرف جلو جمع کرده و کلاً بیرون بکشید.

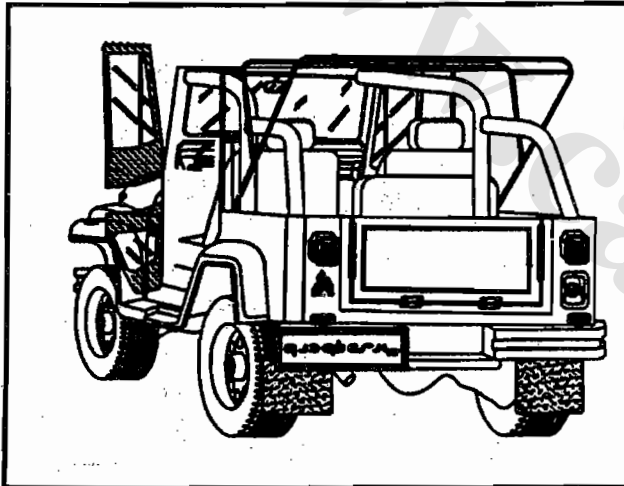

۶ - نگهدارنده های روکش را می توانید جمع کرده بد پشت بخواهانیید.

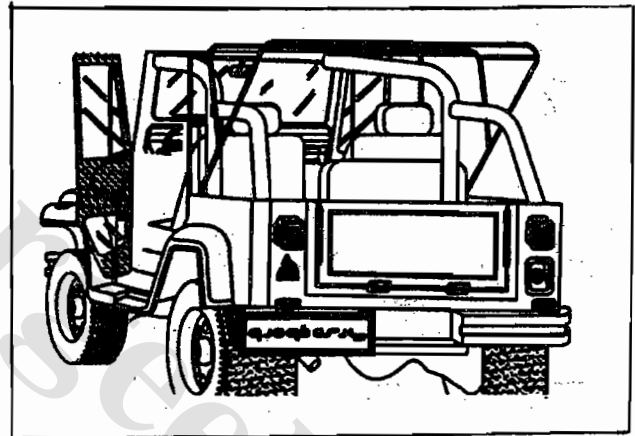

۵ - کروک را می توانید با در کامل یا نیمه یا بدون در استفاده نمائید.

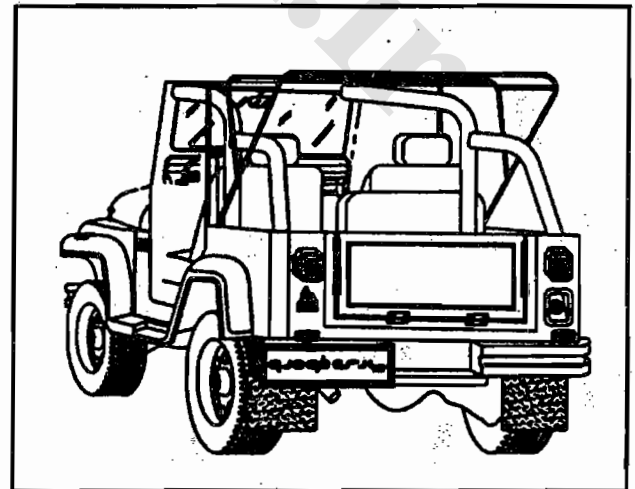
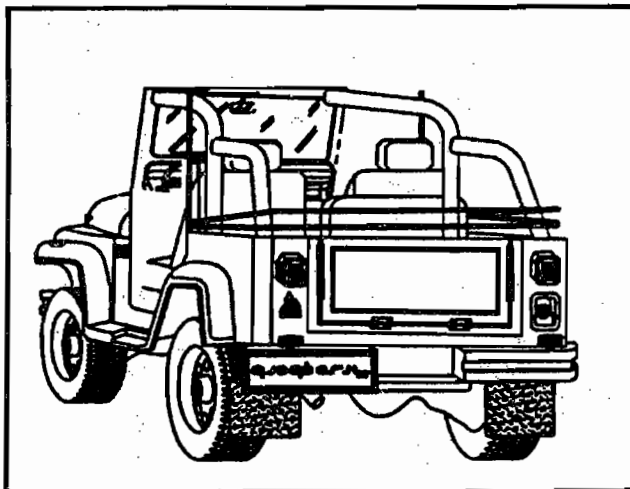

سقف فایبرگلاس :

باز کردن سقف :

۱ - بیج های اتصال سقف به داخل بدنه خودروها را باز کنید.

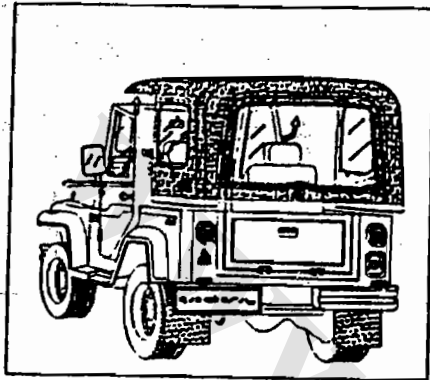
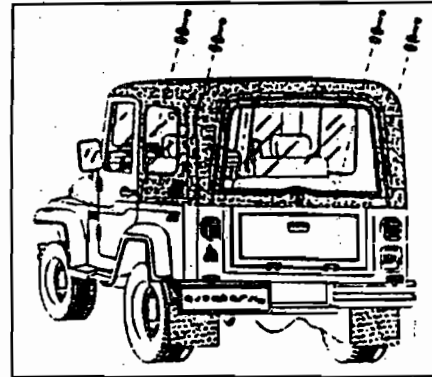

۴ - از دو طرف به محل نشستن در به سقف از طرف باینس فشار وارد کرده و قاب سسده جلو را به طرف داخل بکشید تا قاب شیشه از داخل سقف بیرون بیاید.

۲ - بوسیله دونفر از پشت ، سقف را به طرف بالا فشار دهید تا سقف از بدنه جدا شود.
۳ - درهای طرفین را باز کنید.

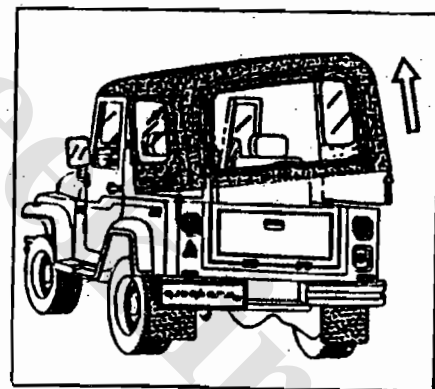

۵ - جای مناسبی را برروی زمین انتخاب کرده و محل را کاملاً تمیز نمایید.
توجه مهم : محل انتخابی حتماً بایستی تراز باشد تا مدتی که سقف در این محل قرار دارد فشار ناشی از وزن سقف باعث پیچیدگی آن نشود.

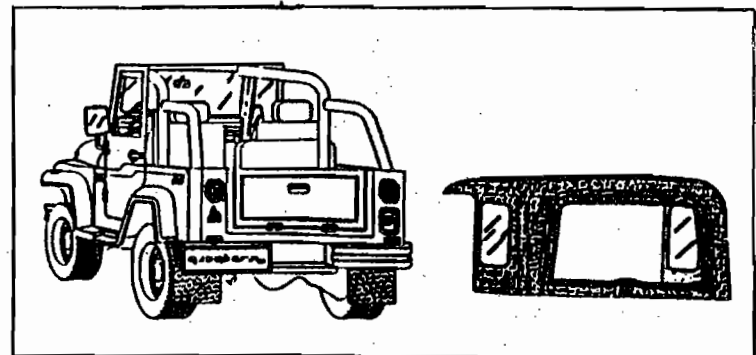
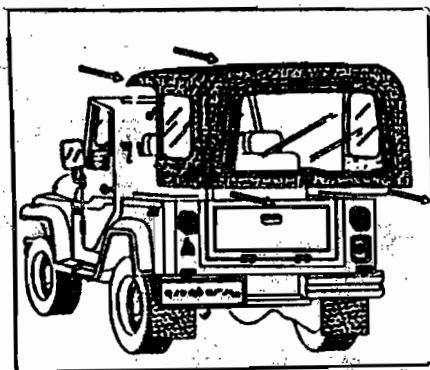

نصب سقف فایبر گلاس :

۱ - نوارهای اسفنجی و بدنه و قاب شیشه جلو خودروها را با فرچه چسب مخصوص بزنید.



۴ - انتهای سقف را بالاتر از بدنه خودرو برده تا جاییکه قسمت جلوی سقف روی قاب شیشه جلو کاملاً بنشینند.

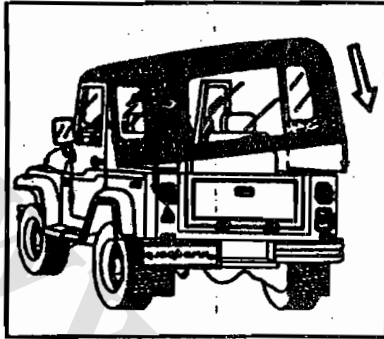

۲ - پس از نیم ساعت نوارهای چسب خورده شده را روی بدنه و قاب چسبانده و بوسیله چکش لاستیکی بر روی آنها ضربه بزنید تا کاملاً بچسبند.

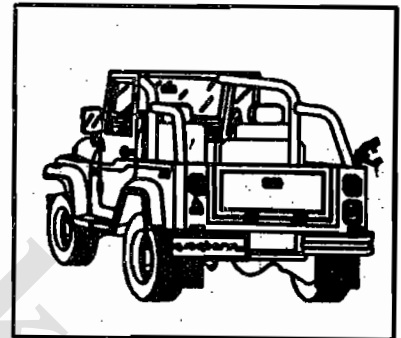

۵ - عقب سقف را پائین آورده و سقف را روی بدنه جا بیاندازید.

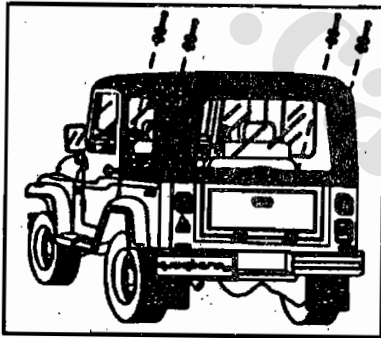

۳ - سقف را دونفری از قسمت پهلو بلند کرده و از طرف پشت خودرو به طرف جلو بیاورید.

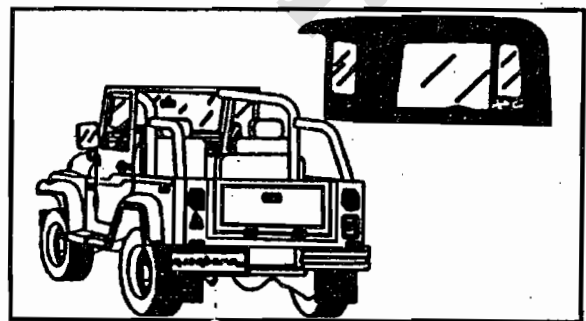

۶ - پیچ های سقف به بدنه را از طرف داخل خودرو ببندید.

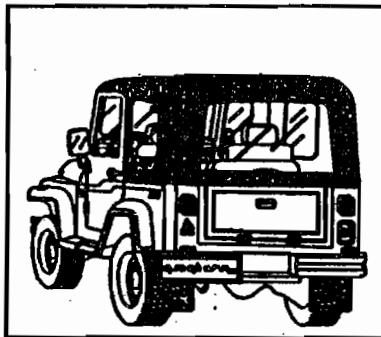

روش تعمیر سقف و دور گلگیر و رکاب فایبرگلاس

قبل از شروع به تعمیر مطالب زیر را به دقت مطالعه کنید.

لوازم تعمیر شامل مندرجات جدول زیر می باشد:

ردیف	نام	تعداد	ملاحظات
۱	رزین (چسب) پلی استر	۱	۲۰۰ سی سی
۲	هاردنر	۱	۱۰ سی سی
۳	پشم شیشه	۱	۴۶۵ × ۱۰۰ میلیمتر

- کاغذ سنباده و دیسک مخصوص

- دستگاه برقی یا بادی برای بکارگیری دیسک سنباده (سنباده زنی)

- قیچی برای بریدن پشم شیشه

- دستکش لاستیکی

- هواکش

- بتونه و کاردک (مخصوص نقاشی)

- نوار چسب

- فرچه (برای زدن چسب در محل تعمیر)

- چراغ پایه دار حرارتی

- ظرف پلاستیکی و یا کاغذی

- استن ، تینر (مخصوص نقاشی) یا الکل

مراقبتهای اولیه :

در کاربرد برخی از لوازم تعمیر بایستی مراقبتهای لازم بعمل آید، ذیلاً مراقبتهای کلی لازم در کار تعمیر ذکر گردیده است:

۱. هنگام برش و یا سنباده زنی حتماً از ماسک و عینک استفاده کنید.

۲. تعمیر را در محلی که هوا بطور کامل تهویه میشود انجام دهید.

۳. هنگام استفاده از رزین ، بتونه ، هاردنر و یا حلالها دستکش بپوشید.

۴. رزین ، بتونه ، هاردنر و حلالها مواد قابل اشتعال هستند و بایستی در محلی دور از منابع حرارتی نگهداری شوند.

توجه : در محل کار خود تابلو ((سیگار نکشید)) یا ((قابل اشتعال)) نصب کنید.

۵. دقت نمایند چسب (رزین) و هاردنر روی لباس شما نریزد. در صورت ریختن آنرا بوسیله استن پاک کرده و با صابون بشوئید. در صورت پاشیده شدن به چشم ، مدت ۱۵ دقیقه چشم خود را با آب پاکیزه بشوئید و سپس به پزشک مراجعه کنید.

۶. رزین در هنگام سخت شدن ایجاد حرارت می کند. کلیه مواد قابل اشتعال را دور نگهدارید برای جمع آوری رزین های باقیمانده محل مناسبی را در کارگاه تعیین نمایند. دقت کنید که قبل از دور ریختن رزین آنرا در آب فرو برده و سرد کنید.

روش تعمیر سقف یا دور گلگیر رکاب فایبر گلاس

- زمان مورد استفاده رزین پس از مخلوط کردن آن با هاردنر شروع میشود. مدت استفاده از رزین تا پایان کار در حال انجام می باشد.
- زمان مفید استفاده از ظرف مخلوط همان زمان طول عمر استفاده از چسب است.
- زمان مفید استفاده از پشم شیشه چسب خورده مطابق زمان خشک شدن چسب است.
- ظرف رزین را قبل از استفاده تکان بدهید تا مخلوط شود.
- هنگام باز کردن در ظرف محتوی هاردنر ، آنرا از صورت خود دور نگهدارید زیرا امکان دارد پاشیده شود. هرگز مواد غیرفلزی (کبالت و غیره) اسید و مواد قلیایی را با هاردنر مخلوط نکنید. زیرا عمل بخودی خود باعث انفجار میشود.
- قبل از دور ریختن باقیمانده هاردنر ، ظرف آنرا کاملاً بوسیله آب بشوئید.
- به دقت محلی را انتخاب کرده و اینگونه مواد را در آن دفن کنید. هرگز این مواد را در ظرف آشغال نریخته و یا با مواد دیگر مخلوط نکنید.

۷. رزین و هاردنر فقط بمقدار لازم در کار تعمیراتی را با هم مخلوط کنید برای مخلوط کردن از ظرف فلزی استفاده نکنید.

پس از اتمام کار در زمانی که رزین هنوز نرم است ابزار کار را با استن تمیز کنید.

۸. رزین ، استن ، بتونه و حلالها را در محلی خشک و خنک و دور از گرد و غبار و تابش خورشید نگهداری کنید.

((از وارد آمدن هرگونه ضربه ناگهانی به هاردنر جلوگیری کنید))

۹. توصیه میشود که فقط مقدار لازم رزین و هاردنر در یک تعمیر را خریداری کنید. زیرا این مواد را پس از استفاده نمیتوان برای مدت زیادی نگهداری نمود.

۱۰. رزین پلی استر تحت تاثیر عوامل محیطی با سرعت تغییر می کند با در نظر گرفتن شرایط استفاده مقدار هاردنر مورد نیاز را انتخاب نمائید. عدم دقت در مقدار استفاده باعث سخت شدن سریع و غیر منتظره رزین میگردد. در نمودار ، اطلاعات لازم در مورد زمان سخت شدن نشان داده شده است.

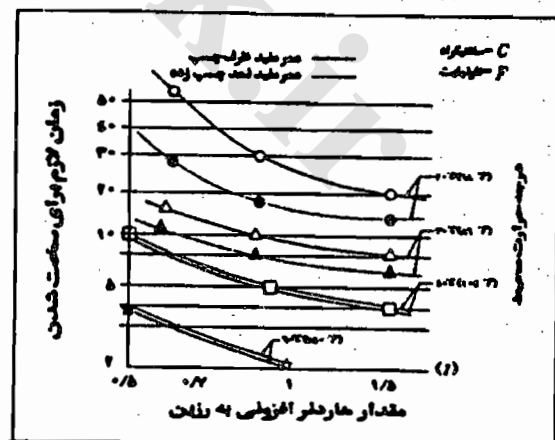

تعمیرات :

محل سنگ و یا سنباده زدن بایستی بسیار کوچک باشد.

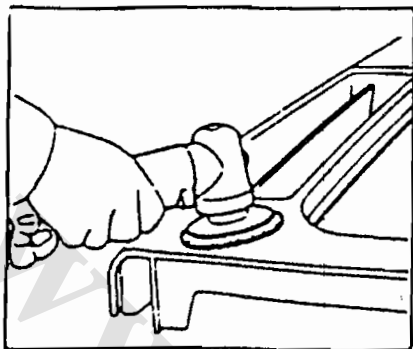

۲. محل سنباده خورده را بوسیله پارچه ای آغشته به استن یا الکل و یا تینر پاک کنید.

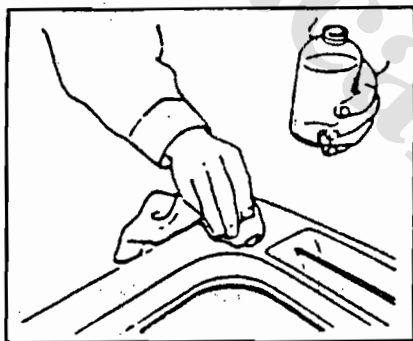

۳. بوسیله کاردک مقداری بتونه به محل تعمیر بزنید.

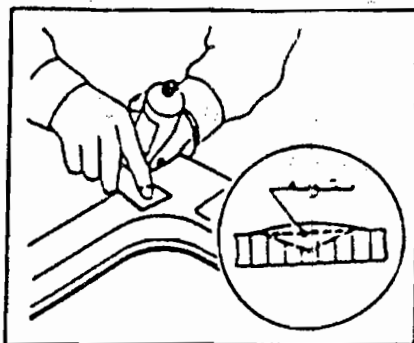

روش تعمیر بستگی به نوع شکستگی و صدمه دیدگی دارد و به سه نوع تقسیم میشود:

۱. تعمیرات کوچک : شامل تعمیرات خراشیدگیها ، سائیدگیها و سوراخهای کوچکتر از ۱۰ میلیمتر ، ترک خوردگیهای سطحی که عمق آن زیاد نبوده و به پشم شیشه نرسیده باشد و بتوان آنرا بوسیله بتونه پوشانید.

۲. تعمیرات متوسط : شامل تعمیرات ترکهای عمیق که به پشم شیشه رسیده ، شکستگیهایی علاوه بر بتونه نیاز به استفاده از پشم شیشه دارد و سوراخهای بزرگتر از ۱۰ تا ۲۰ میلیمتر قطر ، در تمام موارد یاد شده بایستی قطعه شکل خود را از دست داده باشد.

۳. تعمیرات کلی : شامل تعمیراتی است که قطعه کاملاً شکل خود را از دست داده و ترکهای بزرگ که برای تعمیر نیاز به قالب دارند. نسبت به طبقه بندی یاد شده ، تعمیرات را انجام داده و پس از تکمیل و صافکاری رنگ بزنید.

تعمیر خرابیهای کوچک :

۱. رنگ محل خرابی و اطراف آنرا سائیده و پاک کنید. اگر خرابی مربوط به سوراخی کوچک و یا ترک خوردگی است ، سطح خرابی را بوسیله سنگ و یا سنباده بسائید.

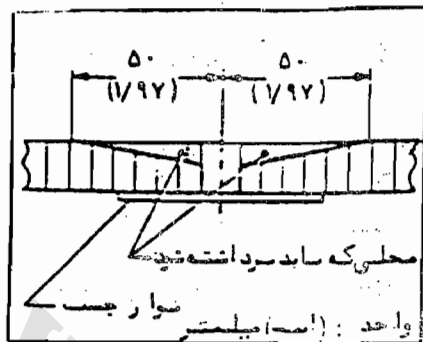

الف - توجه کنید که محل بتونه شده نسبت به سایر نقاط کمی برآمده شده باشد.

ب - هنگام زدن قشر نازکی از بتونه دقت کنید سوراخهای کوچک که باعث نفوذ هوا میشود در آن پدید نیاید. اگر نیاز به قشر ضخیم تری از بتونه است، چند قشر نازک رویهم بگذارید.

۴. صبر کنید تا محل بتونه خورده شده خشک شود.
۵. پس از سخت شدن کامل بتونه، محل را بوسیله آب و سنباده مسطح نمایید.

۳- محل سنباده خورده را بوسیله حلال پاک کنید. (استن - الکل - تینر و غیره)
۴- مقداری پشم شیشه کمی بزرگتر از محل خرابی ببرید و آماده کنید.

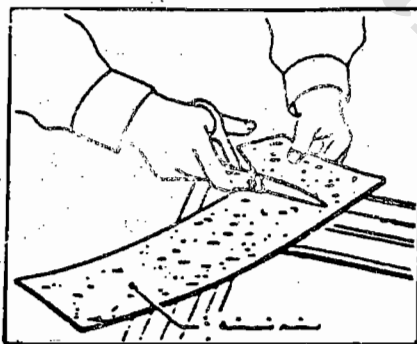
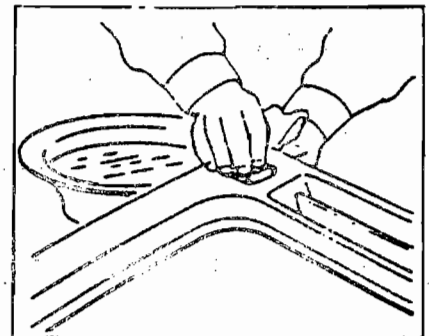

۶. پس از صافکاری کاملاً دقیق محل را رنگ بزنید.

تعمیر خرابیهای متوسط:

۱- به قسمت عقب محل ترک خوردگی نوار چسب بچسبانید.

۲- دو طرف محل شکستگی را در حدود ۵۰ میلیمتر از هر طرف بوسیله دستگاه، سنباده بزنید.

گوشه های پشم شیشه را با دست پاره کنید.

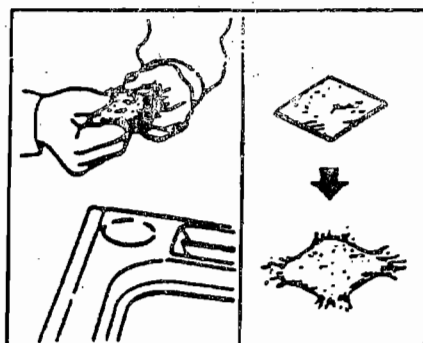

۷- بهمان روش فوق لایه های بیشتری از پشم شیشه (بمقدار لازم) در روی لایه اول بخوابانید. تعداد لایه ها بستگی به مقدار خرابی دارد.

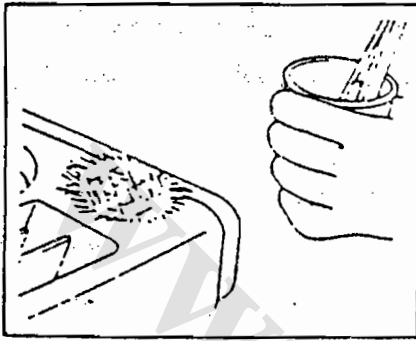

۵- مقداری رزین را با هاردنر و یک پیاله و یا ظرف کاغذی مخلوط کنید. (به نمودار مربوط به عمر مخلوط و ظرف و پشم شیشه مراجعه کنید.)

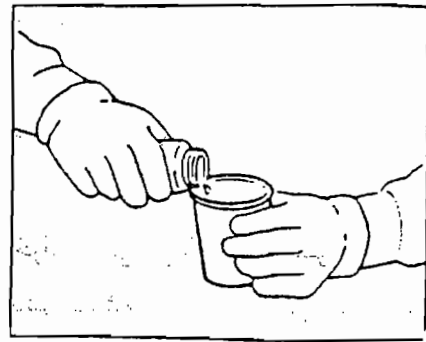

۸- پس از خوابانیدن چند لایه پشم شیشه صبر کنید تا چسب خشک شود. استفاده از چراغ حرارتی چسب زرین را زودتر خشک می کند. هنگام استفاده از چراغ ، آنرا حداقل در ۳۰ سانتیمتری محل تعمیر قرار دهید. حرارت چراغ بایستی کمتر از ۸۰ درجه سانتیگراد (۱۷۶ درجه فارنهایت)

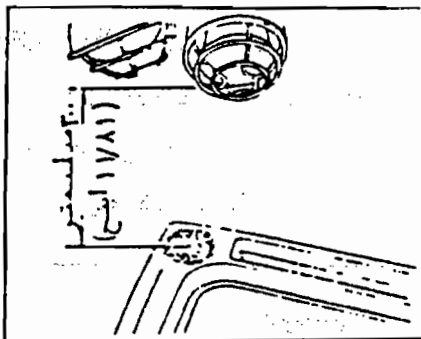

برای مخلوط از ظرف فلزی استفاده نکنید. طول مدت استفاده از رزین بستگی به مقدار مخلوط هاردنر دارد. برای استفاده از مخلوط مناسب به نمودار مراجعه کنید.

مراقب باشید هاردنر با بدن شما تماس پیدا نکند. ۶- روی محل سنباده زده یک لایه پشم شیشه بخوابانید بوسیله فرچه (نقاشی) رزین مخلوط شده را به آرامی بر روی پشم شیشه زده و با فشار ملایم بر روی آن بکشید، تا حبابهای هوا از آن خارج شده و چروکها صاف شود.

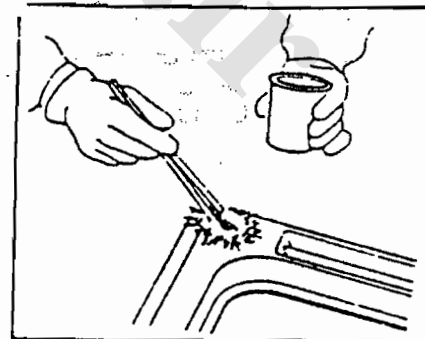

۱۳- پس از اینکه محل بتونه شده کاملاً خشک شده بوسیله دستگاه آنرا سنباده زده و بوسیله آب و کاغذ سنباده سطح آنرا صاف نمائید و سپس رنگ بزنید.

تعمیر خرابیهای کلی :

وقتیکه خرابی کلی در قطعه بوجود میآید ، بایستی بوسیله پشم شیشه و مطابق روش یاد شده در بخش تعمیرات متوسط بایستی تعمیر گردد.

اطلاعات مشروح ذیل برای تعمیراتی است که نیاز به قالب و مدل اصلی قطعه برای اصلاح دارند.

۱. قطعاتیکه برای ساخت مدل و قالب لازم است را آماده کنید.

۲. بوسیله دستگاه سنباده محل صدمه دیده را سنباده بزنید. سپس آنرا بطور مایل مطابق شکل زیر ببرید. پس از آن اطراف محل را سنباده بزنید.

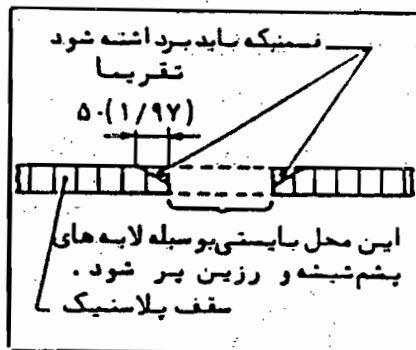

مراقب شدت گرفتن حرارت چراغ باشید. ۹- با استفاده از دستگاه سنباده زنی ، سطح تعمیر شده را صاف کنید. در صورت نیاز قشر نازکی از بتونه بر روی سطح تعمیر شده بزنید. سطح بتونه شده را با سنباده و آب صاف کنید و سپس رنگ بزنید.

۱۰- اگر قسمت پشت محل تعمیر شده نیز احتیاج به تعمیر دارد ، نوار چسب را برداشته و آنرا نیز تعمیر کنید.

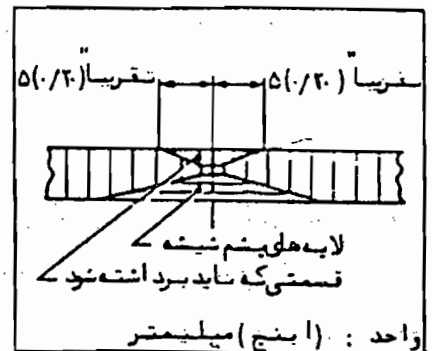

محل سنباده زنی بایستی حداقل ممکن باشد.

۱۱- محل سنباده خورده را با حلال پاک کنید. (الکل - استون - تینر)

۱۲- بوسیله کاردک مقداری بتونه در محل بزنید.

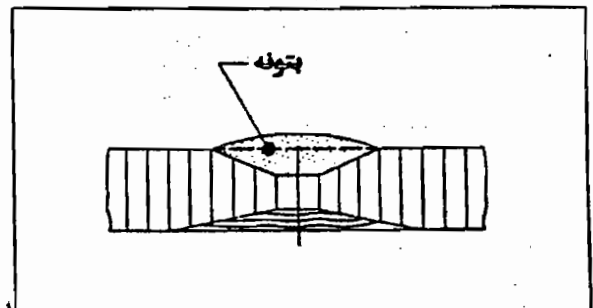

۵- پس از آنکه رزین خشک شد. مدل و یا قالب را از قطعه جدا کنید.

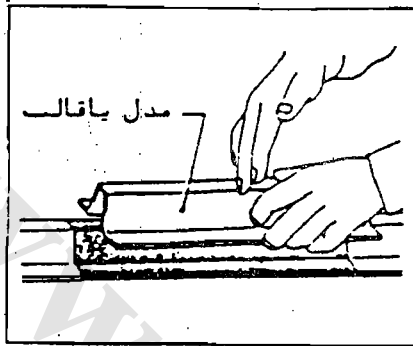

۶- پس از صاف کردن سطح مدل و یا قالب، بوسیله بتونه سطح آنرا بوسیله لایه ای از ماده نجسب بپوشانید.

۷- بوسیله یکی از حلالها (الکل - استن - تینر) محل تعمیر و اطراف آنرا پاک کنید.

۸- قالب و یا مدل اصلی را روی سطح رونی قطعه قرار دهید و آنرا با نوار چسب محکم کنید.

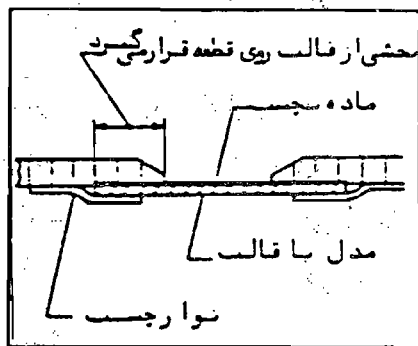

۳- مقداری ماده جدا شونده (نجسب) به مدل و یا قالب آماده شده بزنید. به این منظور میتوانید از پلی واینیل الکل و یا سلوفان و یا هر نوع ماده نجسب پلاستیکی یا فیلمی دیگر استفاده کنید.

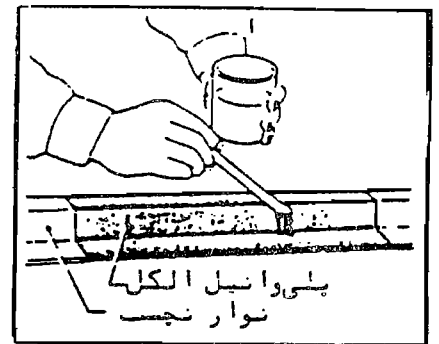

۴- پس از خشک شدن ماده نجسب، لایه های پشم شیشه را مطابق آنچه که در بخش تعمیرات متوسط گفته شده را در محل بخواهید. همیشه پشم شیشه ها را مقداری بزرگتر از آنچه که لازم است ببرید.

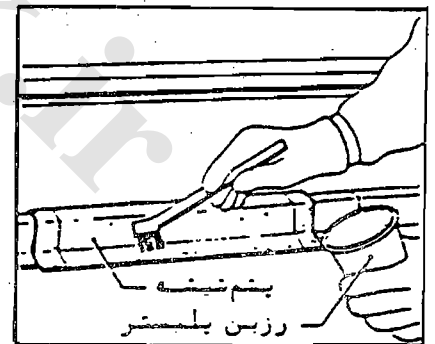

ج - خرابیهای کلی از روش نقاشی و رنگ غیر کوره ای (هواخشک) استفاده شود.

۹. لایه های پشم شیشه را به مقدار لازم در محل تعمیر بخوابانید.



۱۰. سپس صبر کنید تا محل تعمیر کاملاً خشک شود. پس از آنکه محل کاملاً خشک شد، سطح تعمیر شده را رنگ بزنید.

رنگ و نقاشی :

روش رنگ زدن نسبت به شدت و ضعف خرابی و بعلت مواد بکار رفته در رزین متفاوت و بشرح زیر است .

نقاشی قطعه فایبرگلاس متناسب با خرابی

الف - خرابیهای کوچک روش رنگ کوره ای

ب - خرابیهای متوسط روش رنگ کوره ای فقط

در صورتی بکار رفته که رزین بکار رفته در پشم

شیشه از آن بیرون نزده باشد.

۲ - پیچ های تریم گوشه پائینی ورودی لوله باک را باز کنید.

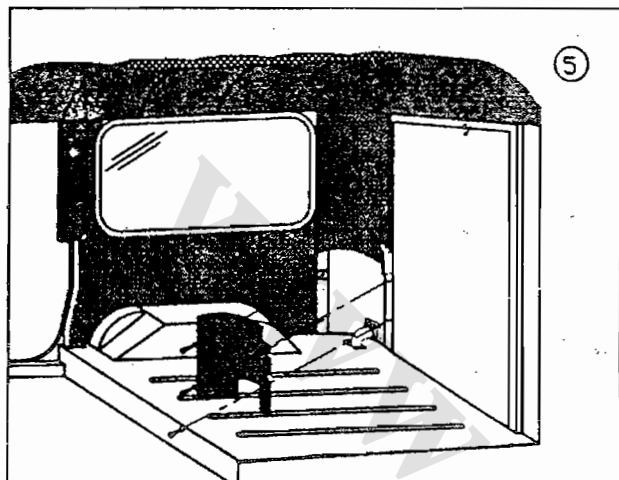

۳ - شش عدد پیچ تریم گوشه بالایی را باز کنید.

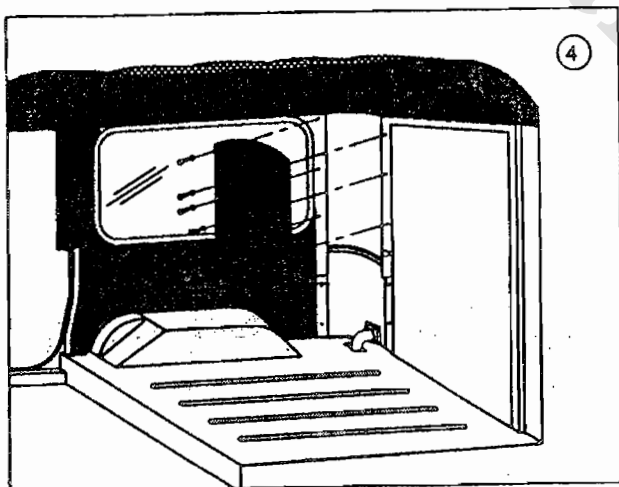

باز و نصب نمودن تریم داخلی :
جهت باز و نصب تریم رودرپهای در جلو و عقب به
بخش باز و نصب نمودن اجزاء در جلو و عقب مراجعه
شود.

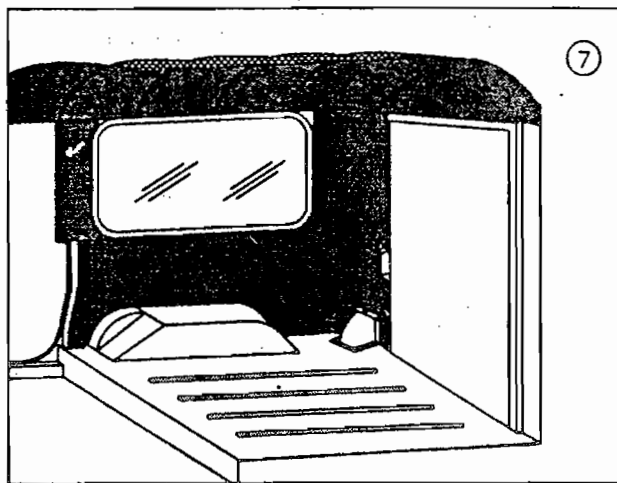

۱ - مطابق شکل زیر شش عدد پیچ درپوش محافظ
روی لوله ورودی بنزین به باک را باز نمائید.

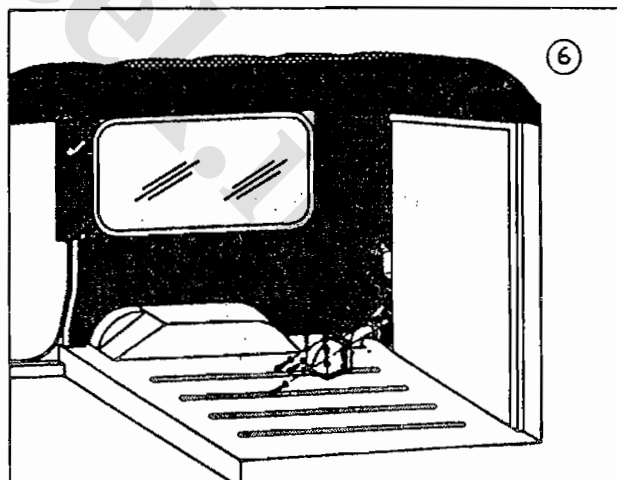

۶ - تریم روی گلگیر عقب را باز نمائید.

۴ - شش عدد پیچ درپوش فلزی روی ستون نصب
زبانه قفل را باز کنید.

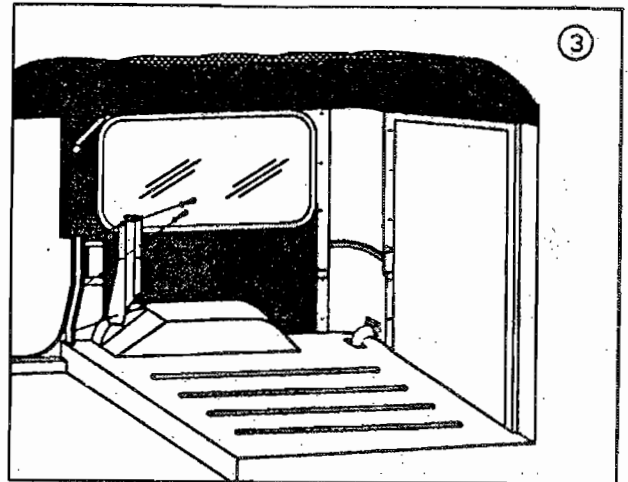
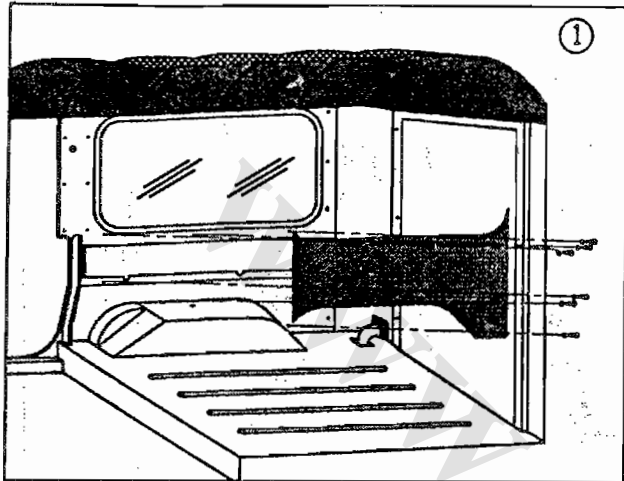

۷ - سه عدد پیچ و واشر نصب تریم بغل پایی را باز
نمائید .

۵ - مطابق شکل شش عدد پیچ نصب تریم روی
ستون وسط را باز نمائید.

توجه: در صورتیکه برروی تریم بغل پایی بلندگوی
سیستم پخش نصب شده است با احتیاط تریم بغل
پایی را کمی از محل نصب خود بیرون آورده و
سرفیشهای سیم های بلندگو را از آن جدا نمائید.

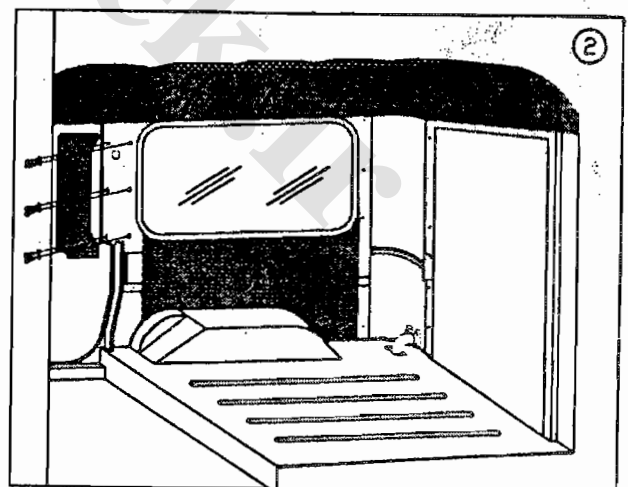
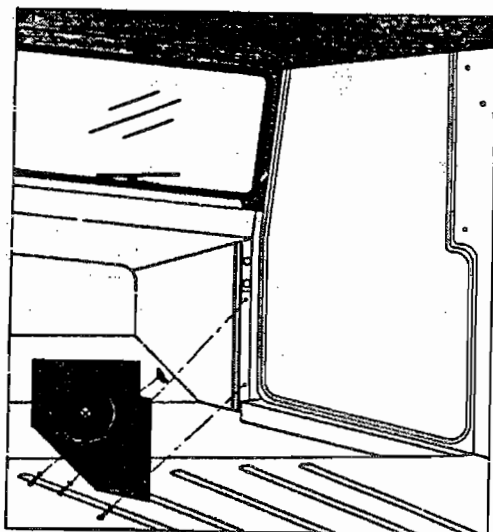

۸ - مطابق شکل پیچ های نصب بلندگو را از تریم بغل پایی باز نمائید.

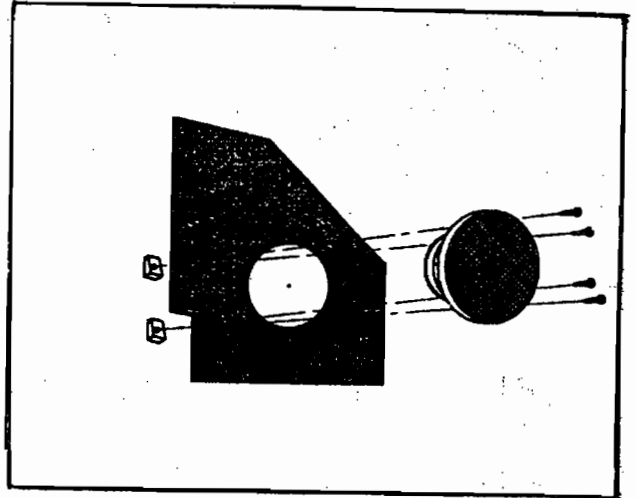

۹ - جهت نصب قطعات فوق همراهی را بطور معکوس از ۸ به یک انجام دهید.

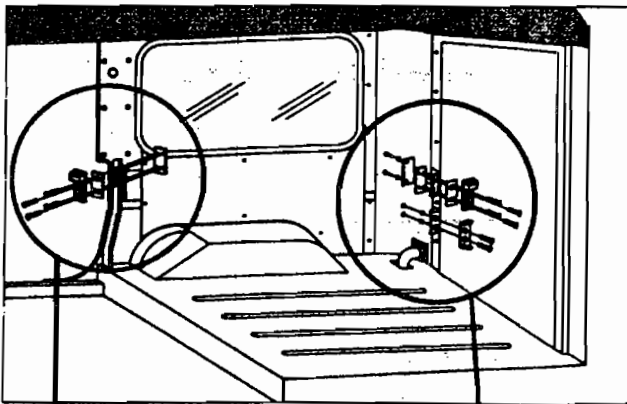

نصب و باز نمودن زبانه قفل در جلو

۱ - فواصل در و انطباق سطح آن با سطوح دیگر بدنه را تنظیم نمائید. (مراجعه به بخش تنظیم فاصله درها و هم سطحی)

۲ - زبانه مقابل قفل را نصب نمائید ولی پیچهای آن را محکم نکنید.

۳ - با حرکت دادن زبانه در جهت عمودی در کشویی محل نصب و با اضافه نمودن شیم در پشت زبانه، زبانه را مقابل قفل قرار داده و چهار عدد پیچ نصب زبانه را محکم کنید.

نصب و باز نمودن زبانه و مادگی راهنمای قفل در عقب:

۱ - فواصل در و انطباق سطح آن با سطوح دیگر بدنه را تنظیم نمائید (مراجعه به بخش تنظیم فاصله درها و هم سطحی)

۲ - مادگی راهنمای قفل در عقب را نصب نمائید.

۳ - زبانه مقابل قفل را نصب نمائید ولی پیچهای آن را محکم نکنید.

۴ - با حرکت دادن زبانه در جهت عمودی در کشویی محل نصب زبانه و با اضافه نمودن شیم در پشت زبانه، زبانه را مقابل قفل قرار داده و چهار عدد پیچ نصب زبانه را محکم کنید.

روکش روی گیربکس

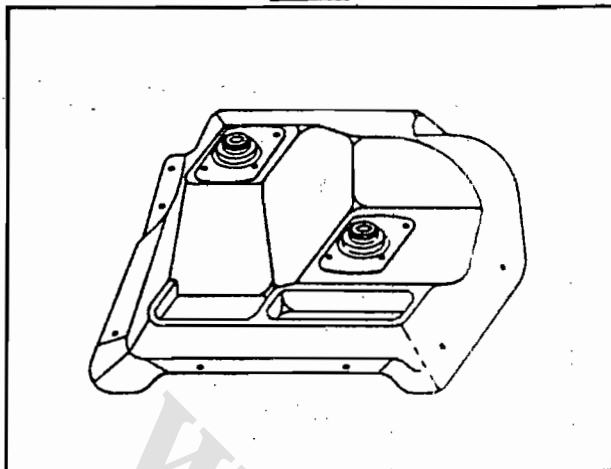

روش باز و نصب کردن:

- ۱ - پیچ های طرفین را باز کنید.
 - ۲ - توبی سردسته دنده و کمک دنده را باز کنید.
 - ۳ - روکش را به طرف بالا بکشید تا میله های دسته دنده و کمک دنده از گردگیر بیرون بیاید.
 - ۴ - عکس روش فوق را جهت نصب بکار ببرید.
- بایستی توجه کرده که از زمان تعویض گردگیرها پیچهای نگهدارنده گردگیرها را باز کنید تا آزاد گردند.

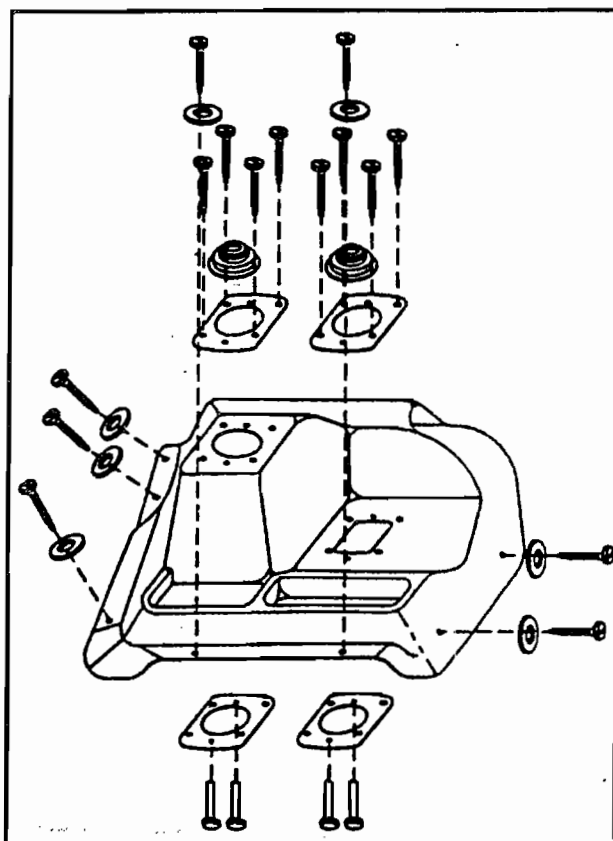

گل پخش کن:

اتصالات گل پخش کن

- ۱ - پیچهای گل پخش کن به بدنه را باز نمائید.
- ۲ - میخ پرچهای اتصال نگهدارنده فلزی به لاستیک را باز کنید.
- ۳ - برای نصب، عکس روش فوق را عمل نمائید.

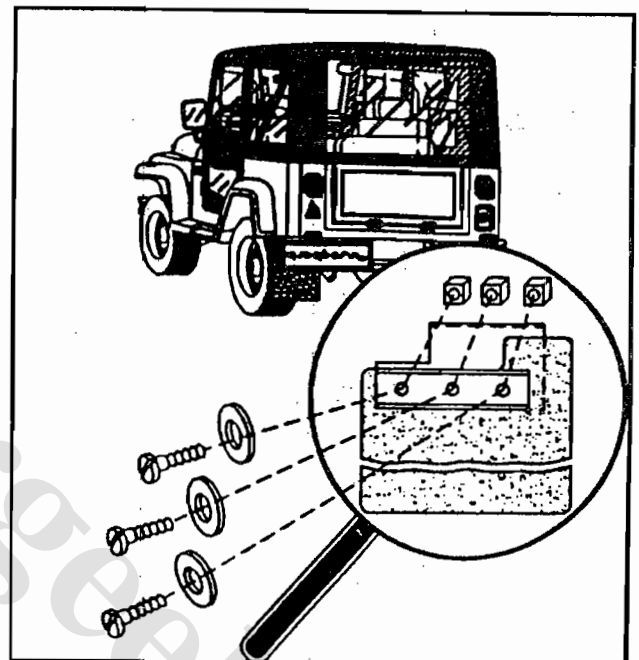

روکش ترمزدستی

روش باز و نصب کردن:

- ۱ - پیچهای گردگیر به روکش را باز کنید.
- ۲ - پیچهای طرفین را باز کنید.
- ۳ - روکش ترمزدستی را کاملاً بیرون بکشید.
- ۴ - عکس روش فوق را جهت نصب بکار ببرید.

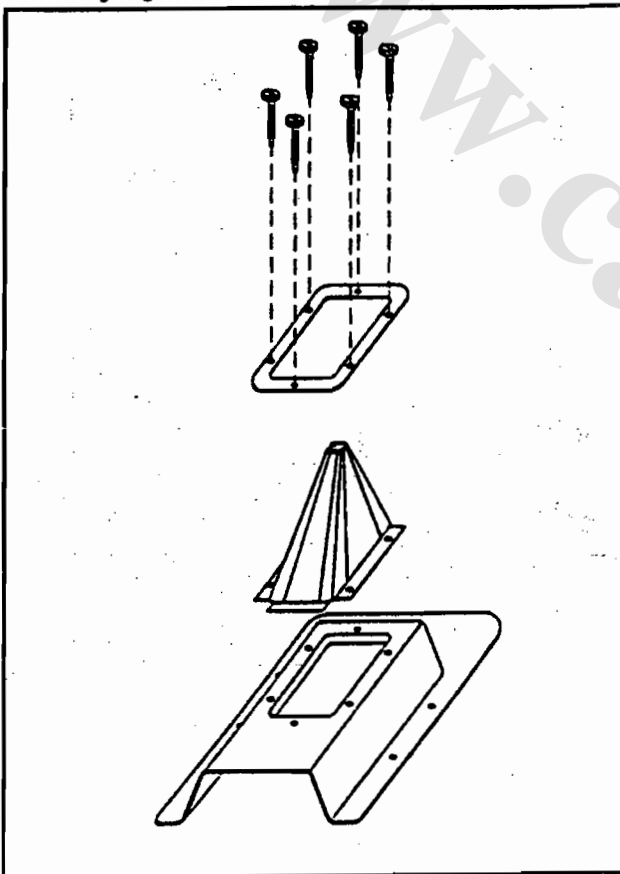
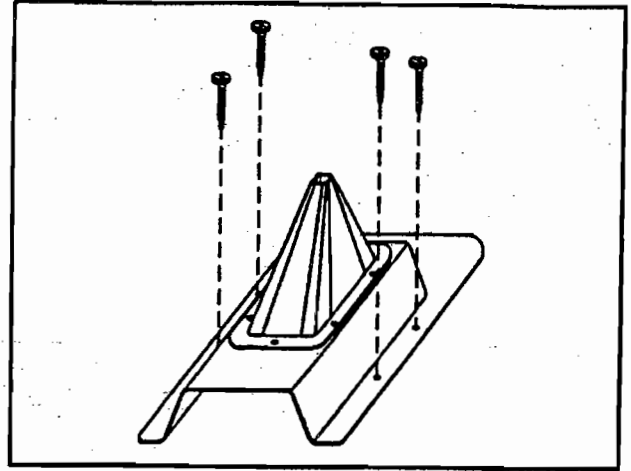

داشبورد

۸ - برای نصب، عکس روش فوق را بکار ببرید.

صفحه آمپر

۱ - پیچ های اتصال صفحه آمپر به داشبورد را باز کنید.

۲ - اتصالات برق و سیم کیلومتر را باز کنید.

۳ - صفحه آمپر را از روی داشبورد جدا کنید.

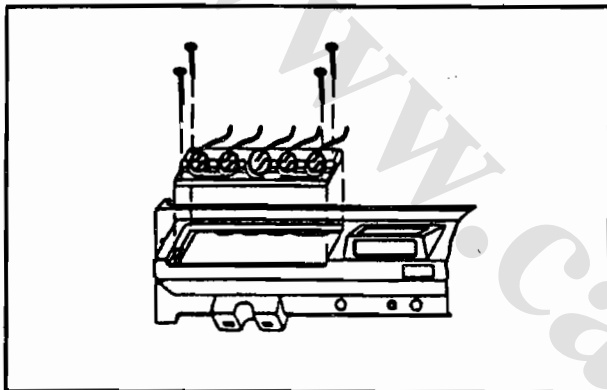

۴ - برای نصب، عکس روش فوق بکار ببرید.

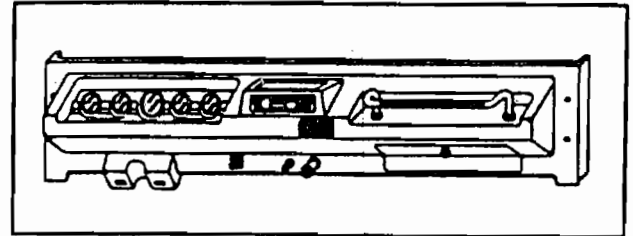

روش باز و نصب کردن:

۱ - دستگیره رادیو پخش که در پائین آن قرار دارد را بالا برده و آن را بیرون بکشید.

۲ - پیچ اتصال رادیو پخش که در انتهای آن قرار دارد را باز کنید.

۳ - پیچهای دستگیره را باز کنید.

۴ - اتصالات کلید بخاری - فلاشر - سیم ساسات را باز کنید.

۵ - اتصالات برق صفحه آمپر و سیم کیلومتر را باز کنید.

۶ - پیچهای طرفین داشبورد به بدنه را باز کنید.

۷ - داشبورد کامل را بیرون بکشید.

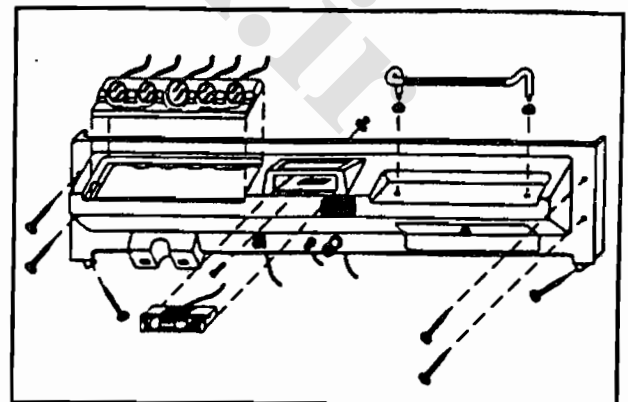

هواکش بخاری

روش باز و نصب کردن:

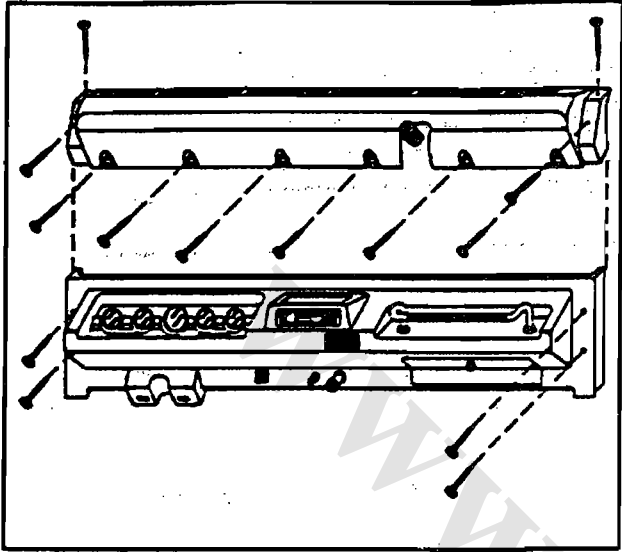

- ۱- پیچ های روکش به داشبورد را باز کنید.
- ۲- روکش و لوله خرطومی متصله را از روی قاب شیشه جدا نمائید.
- ۳- نصب روکش معکوس باز کردن است.

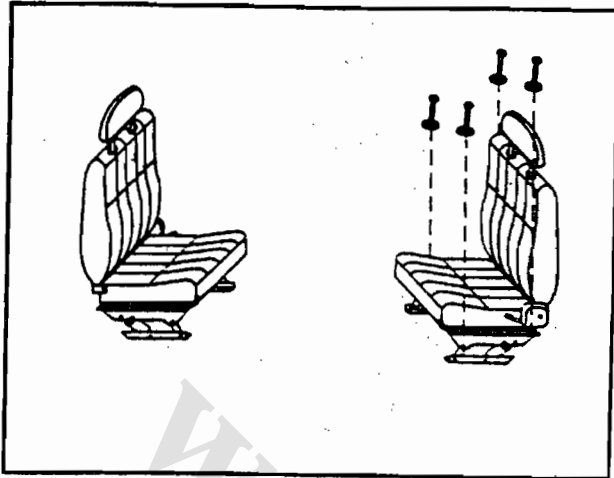

صندلیها

روش باز و نصب کردن

۱ - صندلی راننده :

- پیچهای نصب جلو پایه ها به کف اتاق را باز کنید.

- پیچهای نصب عقب پایه ها به دیواره وسط اتاق را باز کنید.

- سپس صندلی را بطور کامل از داخل اتاق بیرون بیاورید.

۳ - صندلی مسافر عقب :

- پشتی صندلی را به سمت داخل بخواهید.

- ضامن صندلی را خلاص نموده و صندلی را به

حالت ایستاده قرار دهید.

- پیچ های نصب پایه های جلو به کف اتاق را باز

کنید.

- صندلی را بطور کامل از داخل اتاق بیرون

بیاورید.

برای نصب عکس روشهای فوق را انجام دهید.

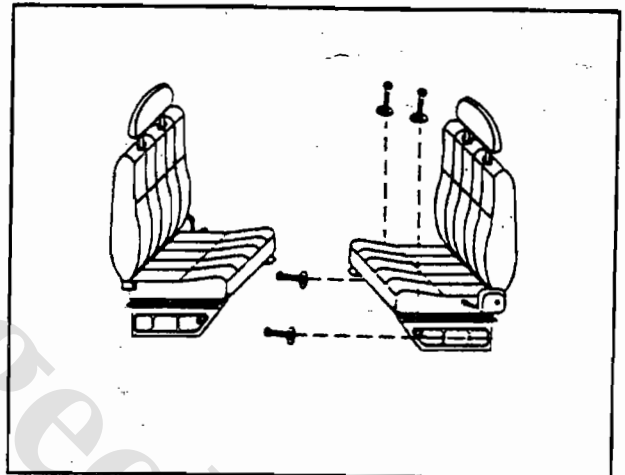

۲ - صندلی مسافر جلو :

- پیچهای نصب پایه ها به کف اتاق را باز کنید.

- سپس صندلی را بطور کامل از داخل اتاق

بیرون بیاورید.

* لطفاً به مقدار گشتاور پیچ‌های درون تصویر توجه فرمائید.

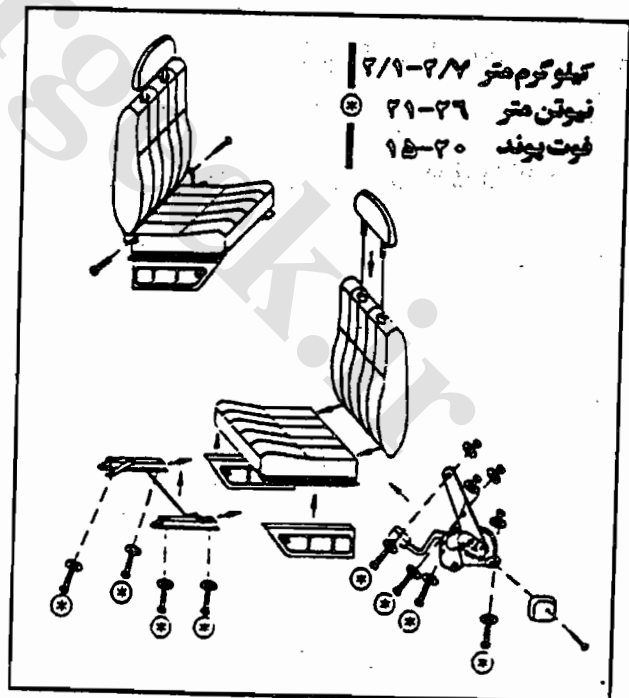
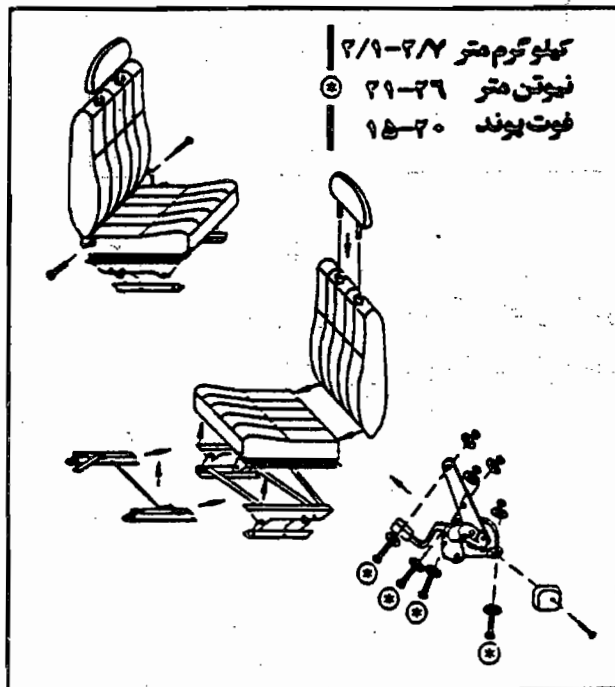
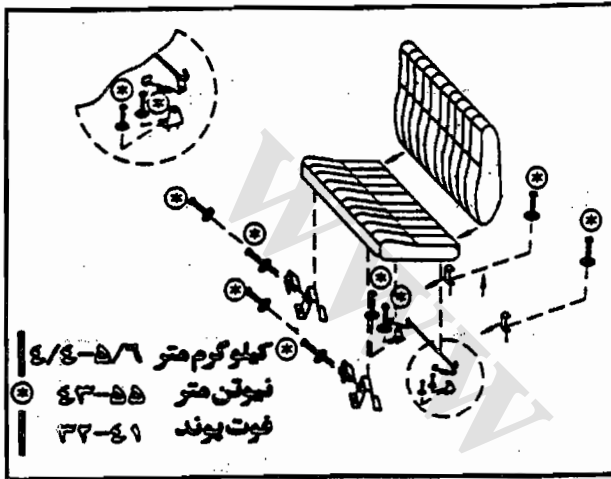
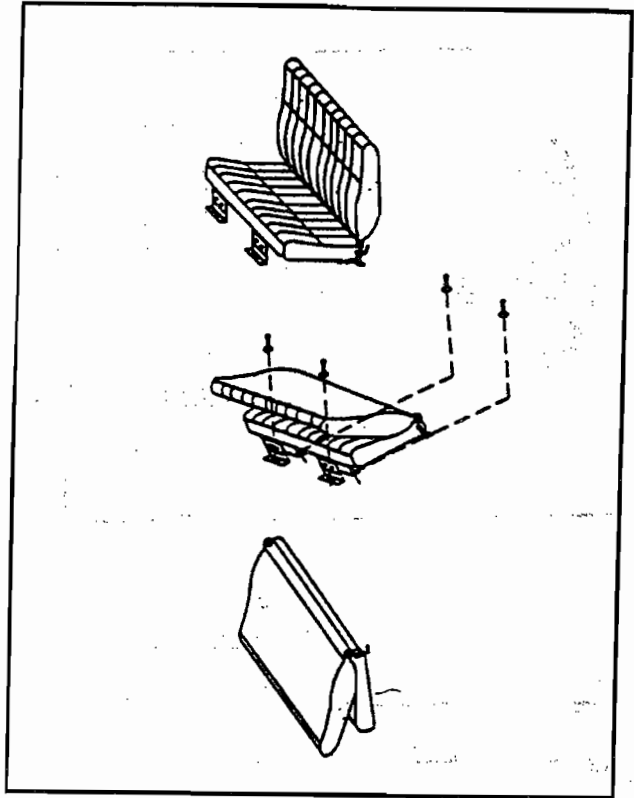

کمر بند ایمنی

* لطفاً به مقدار گشتاور پیچ‌های درون تصویر توجه فرمائید.

۱- روش باز و نصب کردن :

الف - قاب پلاستیکی روی پیچ اتصال کمر بند به بالای ستون را بلند کرده و سپس پیچ را باز کنید.

ب - پیچ اتصال قرقره کمر بند به پائین ستون را باز کنید.

ج - پیچ اتصال ضامن کمر بند به کف عقب اطاق را باز کنید.

د - عکس روش فوق را برای نصب بکار ببرید.

۲- روش استفاده :

هنگام نشستن کامل در خودرو قلاب کمر بند را کشیده و با دست دیگر ضامن را گرفته و قلاب کمر بند را در ضامن جا بزنید و نیز هنگام پیاده شدن با دست ، ضامن را گرفته و با انگشت سبابه به شاسی آن فشار داده تا قلاب آزاد گردد که در این موقع کمر بند به جای خود بر میگردد.

توجه : در هنگام رانندگی حتماً از کمر بند ایمنی استفاده نمائید.

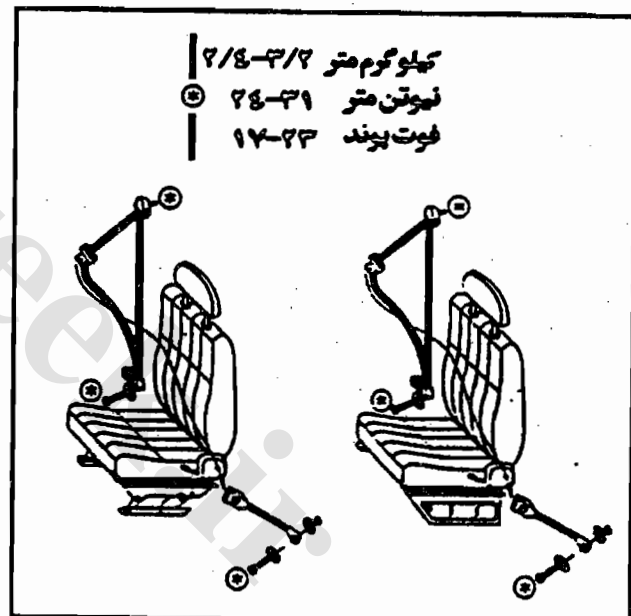

www.cargeek.ir