



کتاب تعمیرات اساسی گیربکس پیکان ۱۶۰۰ مدل آرژانتینی



سازمان خدمات بعد از فروش

# شرکت تهیه و توزیع قطعات و لوازم یدکی ایران خودرو و سهامی خاص

دی ماه ۱۳۷۴

ترجمه: محمدکی آبادی

۱۳-۲- دنده ۳ و دنده برنجی آنرا روغنکاری کرده و نصب نمایید .

۱۴-۲- دنده سه وجهی روتویی و کشویی مربوطه را - روغنکاری کرده و سوار نمایید .

شماره محیطی روی کشویی بایستی با برآمدگی تویی در یک موقعیت مناسب با هم قرار گیرند .

سه عدد خار موشکی و فنرها را روغنکاری کرده و نصب نمایید .

دقت کنید فنر در یک طرف تویی بایستی برخلاف حرکت عقربه های ساعت قرار داده شود ، فنر دیگر هم از همان خار موشکی بایستی قرار داده شود و نسبت به طرف قبلی تویی بایستی خلاف عقربه های ساعت قرار داده شود .

۱۵-۲- مجموعه دنده سه وجهی را نصب کرده و از خسار مناسب جهت نگهداشتن آنها استفاده کنید .

برجستگی تویی بایستی به سمت انشهای شافت خروجی باشد .

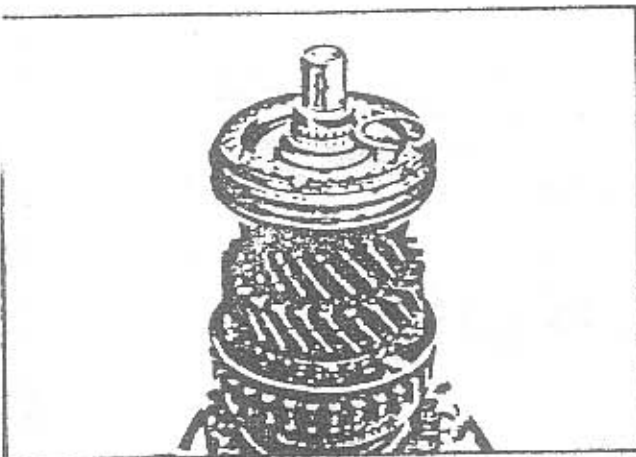

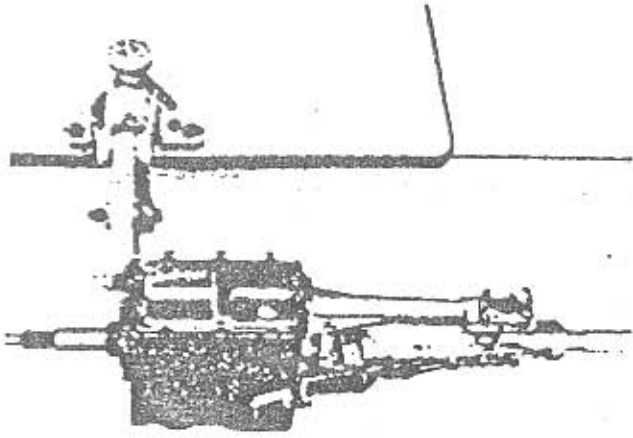

راهنمای با زکردن گیربکس چهار رنده آرزانتینی

۱- ابزار مخصوص شماره  $TVEG-748V-BAS$  را برای جلوگیری از نشتی روغن روی شافت خروجی نصب کنید.

۲- گیربکس را روی میز کار قرار داده و فنر دوشاخه کلاچ را در بیاورید.

۳- بلبرینگ کلاچ، دوشاخه کلاچ و لاستیک گردگیر را در بیاورید.

۴- پیچهای گلدانی را با زکردن اسپس گلدانی و واشر مربوطه خارج کنید.

۵- گیربکس را به حالت افقی روی فیکسچر تعمیرات شماره  $A-800-807L$  نصب کنید.

۶- ابزار مخصوصی را که در قسمت ۱ توضیح داده شد خارج نموده و گیربکس را به حالت عمودی قرار داده تا روغن داخل آن تخلیه گردد.

۷- پیچهای درب گیربکس را با زنموده و سپس درب گیربکس و واشر مربوطه را خارج کنید.

۸- گیربکس را وارونه کرده تا تمام روغن آن تخلیه شود سپس آنرا به حالت اول برگردانید.

۹- لبه کاسه نمده گلدانی عقب را بریده و با استفاده از ابزار مخصوص  $TVEG-748-BAS$  آنرا بیرون بیاورید.

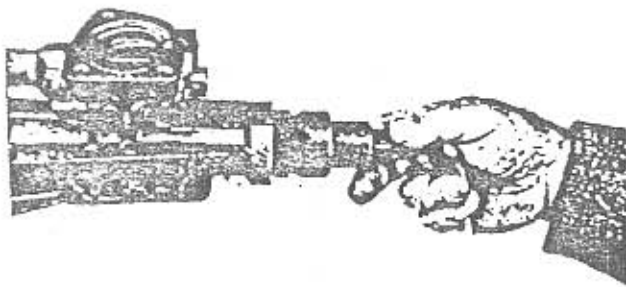

www.cargeek.ir

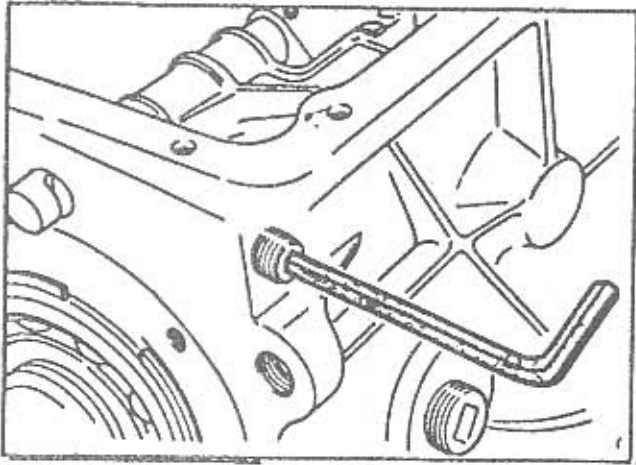

۱۱- از قسمت جلوسمت چپ پوسته گیربکس پیچ در-  
پوش ساچمه و فنر را با زکرده و آنها را در بیاورید.

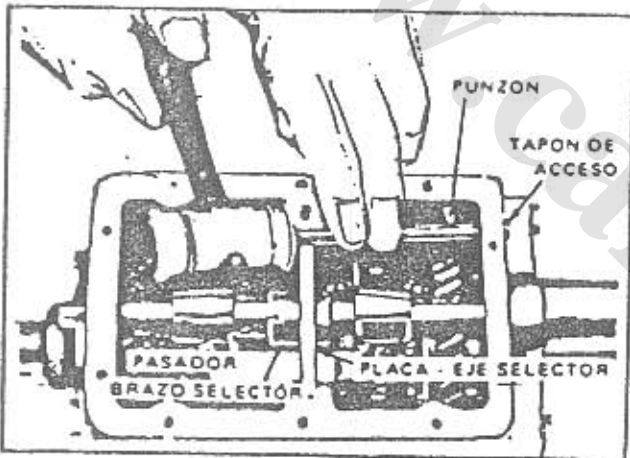

۱۲- در پوش را از قسمت عقب پوسته گیربکس بیرون  
بیاورید.

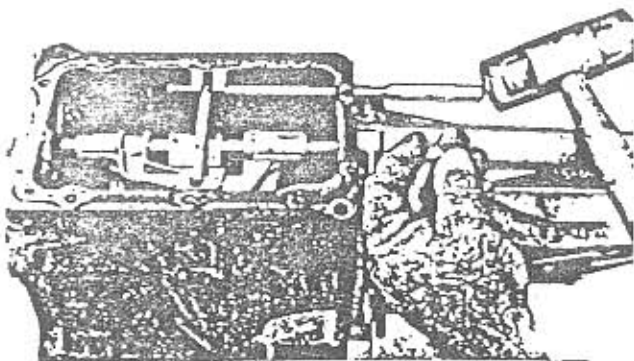

۱۳- بین قفلی صفحه انتخاب دنده را با استفاده  
از ابزار شماره ۷۱۹۱۹ خارج کنید.

www.cargeek.ir



www.cargeek.ir



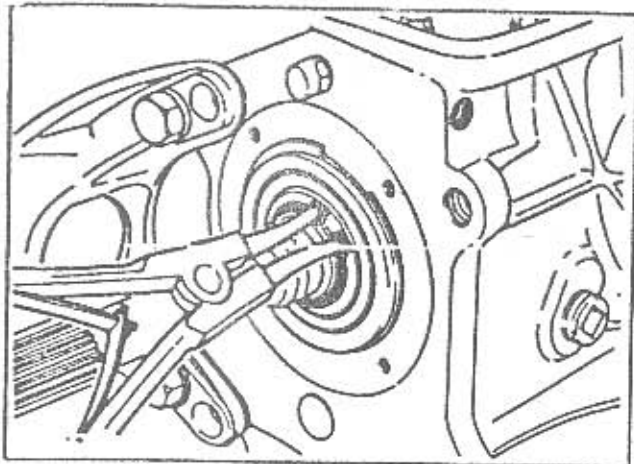

۲۰- خارج حلقه‌ای شافت ورودی را درآورده و به منظور جدا شدن بلبرینگ شافت اصلی از قسمت جلوگیریکس شافت را حرکت دهید. (به سمت بیرون گیرکس)

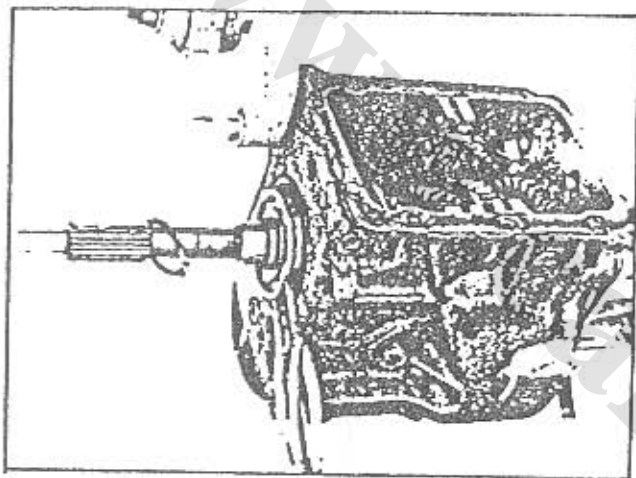

۲۱- رینگ نگهدارنده شافت ورودی را درآورید. بلبرینگ شافت ورودی را با استفاده از ابزار ۷۰۶۱ در بیاورید.

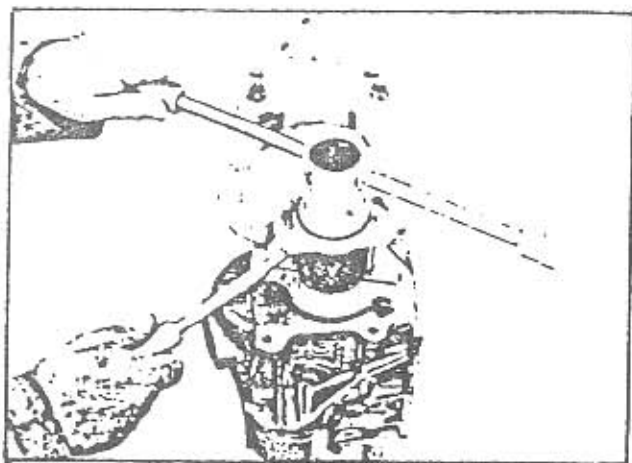

www.cargeek.ir

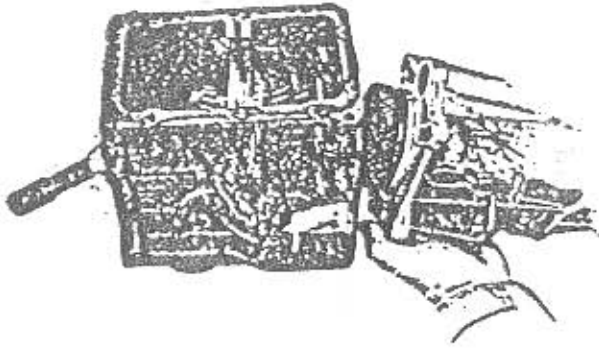

۲۲- چهار عدد پیچ گلدانی عقب را با زکرده و گلدانی و مجموعه شافت خروجی را بیرون بیاورید.

۲۳- دنده شافت ورودی و بلبرینگ حصیری را درآورید.

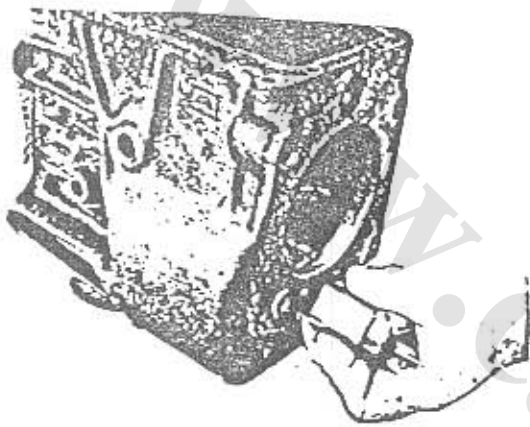

۲۴- هما نگونه که در شکل مقابل نشان داده شده شافت دنده هرزگرد عقب را درآورده و دنده هرزگرد و پوش فاصله انداز را خارج نمایید.

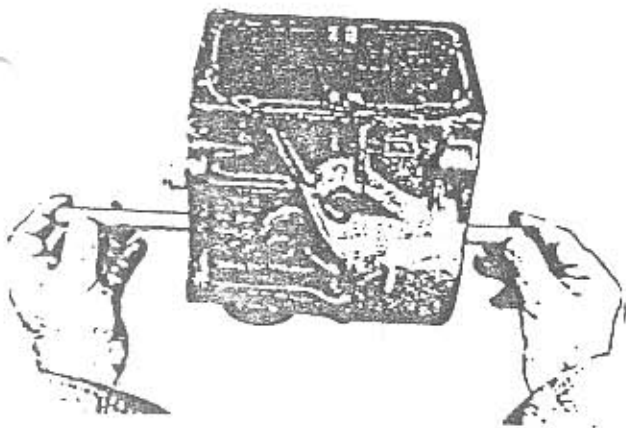

۲۵- با یک سنبه محور شافت دنده زیر را از سمت عقب فشار دهید تا از سمت جلوی پوسته گیربکس خارج گردد. شافت مصنوعی را درون پوسته داخل کرده و در همین زمان شافت زیر را از طرف مخالف بیرون بیاورید.

www.cargeek.ir

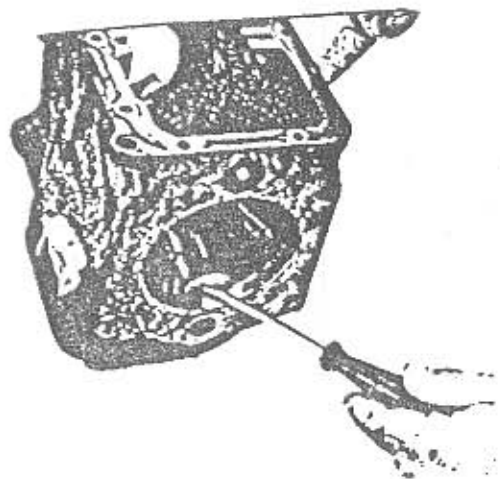

۲۶- بعد از قرار دادن شافت مصنوعی در داخل دنده  
 زیرا این قطعه را بیرون بیاورید .  
 مواظب باشید شافت مصنوعی حرکت نکند و ساچمه‌های  
 سوزنی و فاصله‌اندازها نیز شل نشوند .

۲۷- از داخل پوسته گیربکس دوواشرکف گردو  
 آهن ربا را بیرون بیاورید .

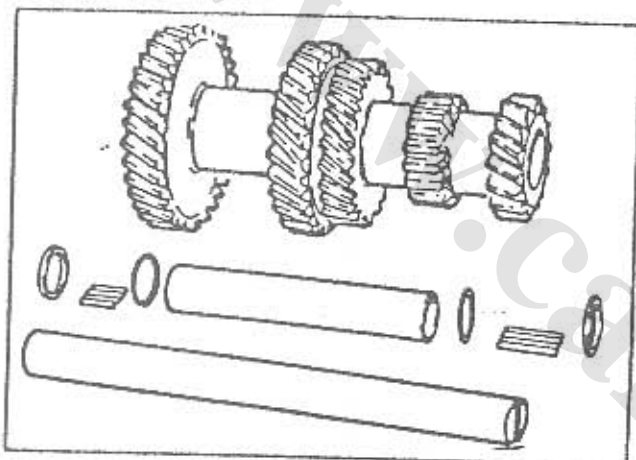

۲۸- از روی شافت زیرچهارواشر فاصله‌انداز  
 ساچمه‌های سوزنی را دربیاورید (۲۱ ساچمه در  
 هر طرف) .

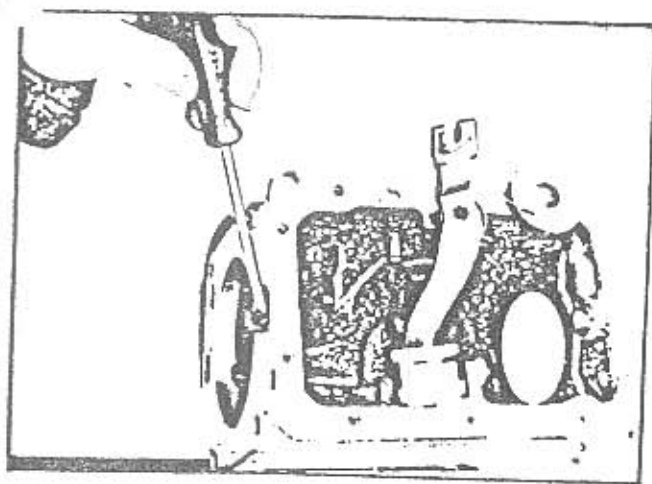

۲۹- خار رینگ را از روی پوسته گیربکس باز کنید  
 همچنین اگر تعویض دنده عقب، فنر و ماهک  
 تعویض دنده عقب را نیز دربیاورید .

۳۰- با استفاده از یک پیچ گوشتی کاسه نمدمیل  
 ماهک را که در قسمت عقب پوسته گیربکس نصب شده  
 خارج کنید .

www.cargeek.ir

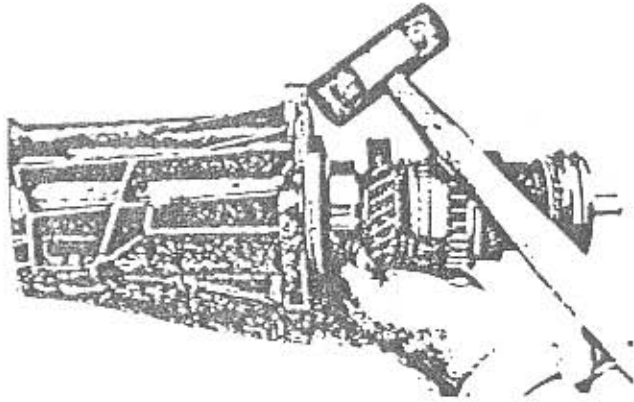

۳۱- خارج رینگ بلبرینگ گلدانی عقب را با زکند

۳۲- با ضربه زدن به انتهای شافت خروجی توسط یک چکش پلاستیکی ، شافت خروجی را از داخل گلدانی عقب خارج کنید .

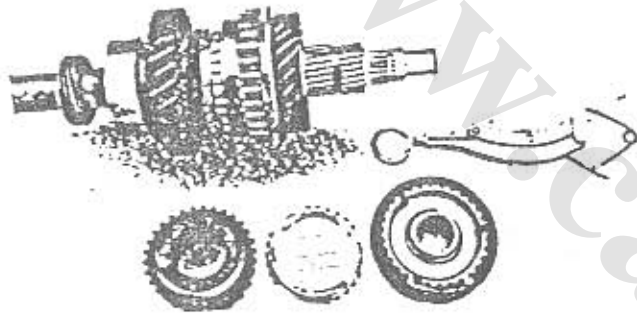

۳۳- خارج رینگ مربوط به سنکرونیزه دنده سه وجهی را از روی شافت خروجی دربیاورید .

۳۴- مجموعه سنکرونیزه دنده سه وجهی را ، برنجی دنده سه و نیز دنده سه را خارج نمایید .

۳۵- رینگ فشاری شافت خروجی و واشر کفگرد شافت خروجی ( دوتیکه ) را دربیاورید .

۳۶- دنده دو ، و برنجی مربوطه را دربیاورید .

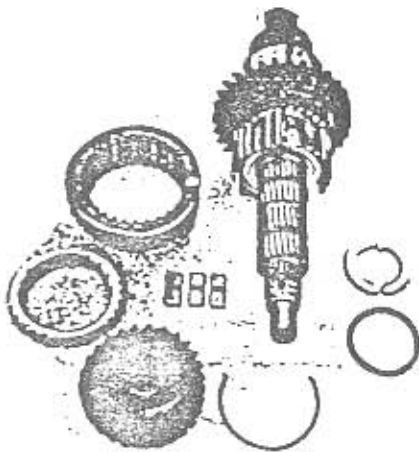

۳۷- وضعیت مربوط به کشویی و تویی سنکرونیزه اولین و دومین دنده را علامت گذاری نمایید ، مجموعه سنکرون دنده یک و دو را با زکند و کشویی فنروخارهای موشکی را دربیاورید .

www.cargeek.ir



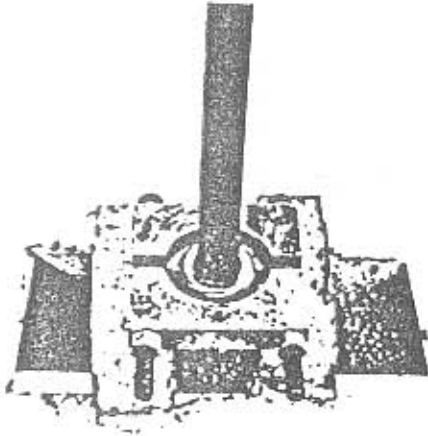

۳۸- خا ررینگی شافت خروجی را با زکنید .

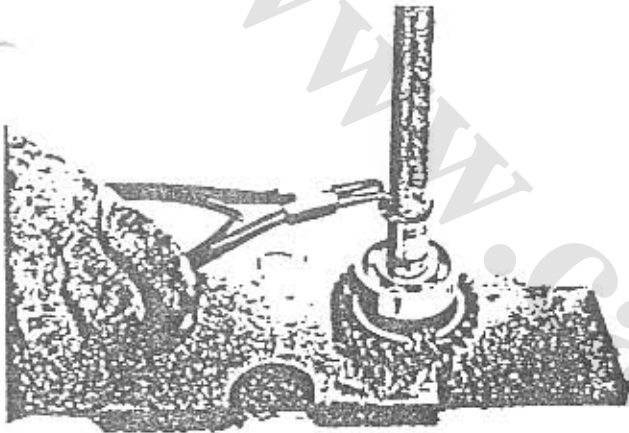

۳۹- با قرار دادن شافت خروجی زیر یک برس هیدرولیکی دنده یک، خا ررینگی، و اشروغن برگردان ، بلبرینگ گلدانی عقبه خا ررینگی شافت خروجی و دنده کیلومتر شما را در بیا ورید .

۴۰- دنده برنجی دنده یک و سایر متعلقات دنده یک و دورا بیرون آوزید .

۴۱- مجموعه سنکرونیزه دنده سه وجهی را با زکنید .

کنوئی سه وجهی را، فنر خا رهای موئکی و توپی سنکرونیزه را بیرون بیا ورید .

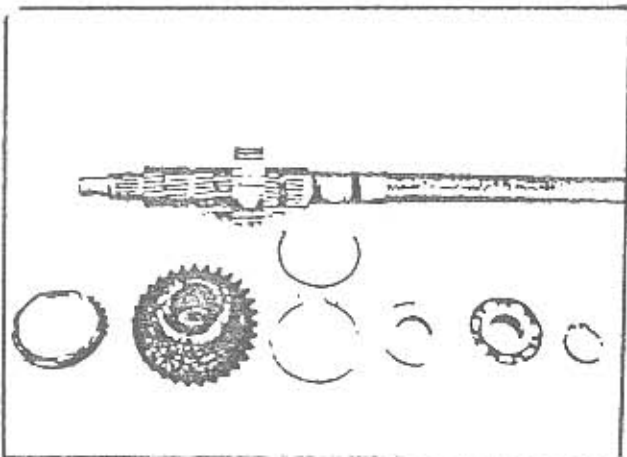

www.cargeek.ir

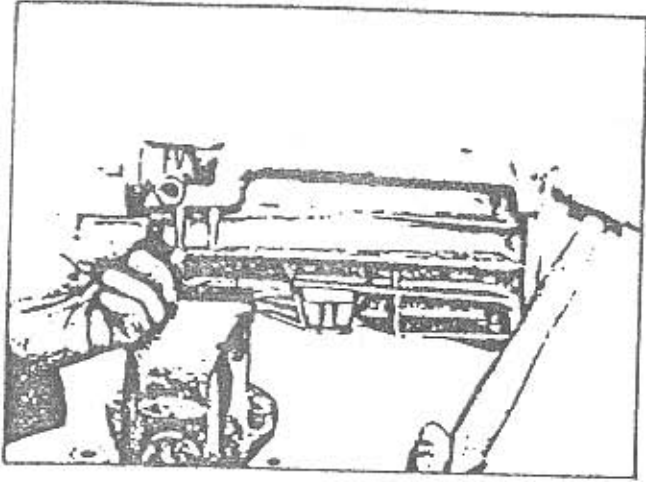

۴۲- سرانجام با ابزار مخصوص پوش میل ماهک داخل  
کلدانی را درسیا ورید.

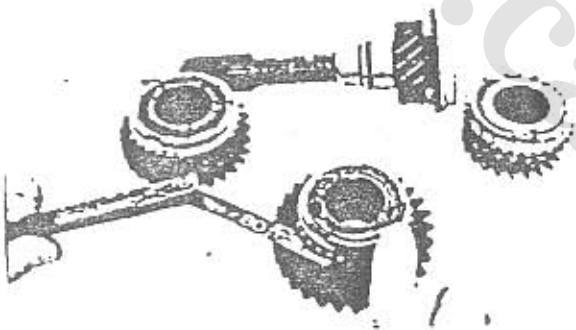

[www.cargeek.ir](http://www.cargeek.ir)

طریقه جمع کردن گیربکس آرژانتینی

۱- بوش داخل پوسته میل تعویضی دنده را جا بزنید.

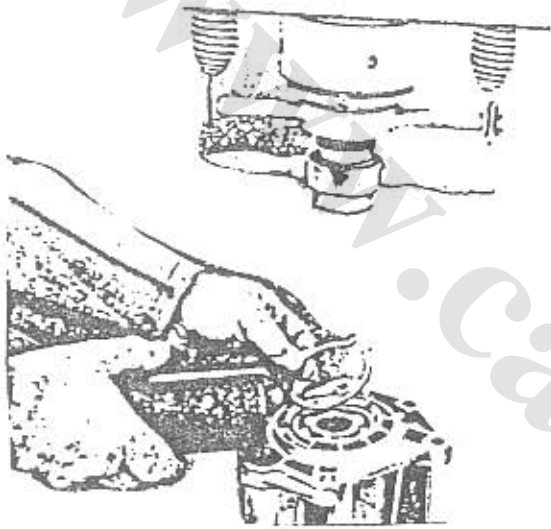
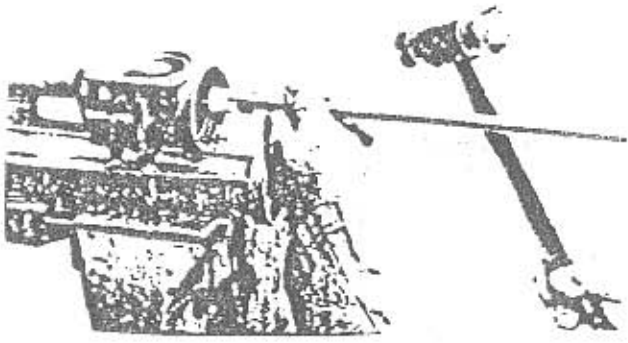

www.cargeek.ir

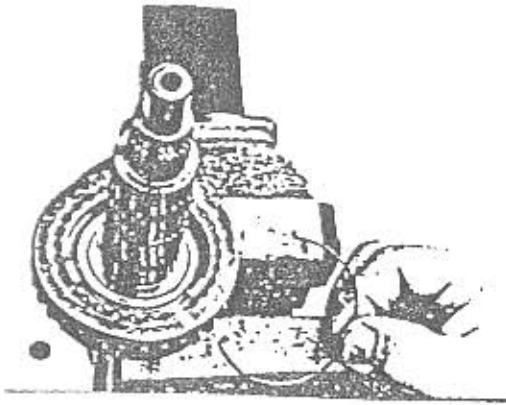

۲- سوا رکردن شافت خروجی

۲-۱ یا روغن گیربکس قطردا خلی کشوئی سنکرونیزه دنده یک وپیرامون توپی سنکرونیزه را روغنکاری نماید .  
دقت کنید که دو علامت کشوئی و توپی با هم منطبق باشند .

۲-۲ خارهای کشوئی را روغنکاری کرده و درشیا رهای توپی سنکرونیزه جا بزنید ، یکی از فنرهای حلقه ای خارها را جا زده ، دقت کنید که انتهای خمیده فنر در زیریکی از خارها قرار بگیرد ، فنر دیگر را در سمت مخالف با فنر قبل در توپی قرار داده و انتهای خمیده فنر را در زیر خار موشکی قرار دهید اما در جهت مخالف فنر دیگر .

۲-۳ با محلول روغن گیربکس دنده برنجی دنده یک و ششمینگا ه دنده برنجی روی دنده یک و قسمت داخلی آنرا روغنکاری کنید .

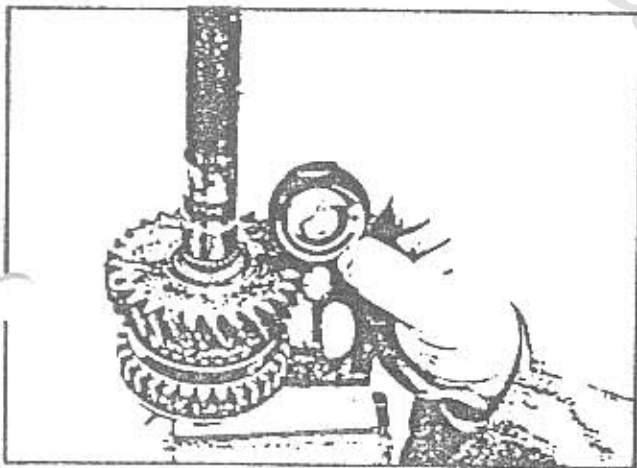

۲-۴ دنده برنجی شافت خروجی ، دنده یک ، و اشروغن- برگردان خار حلقه ای گلدانی و لبرینگ گلدانی را نصب کنید .

www.cargeek.ir



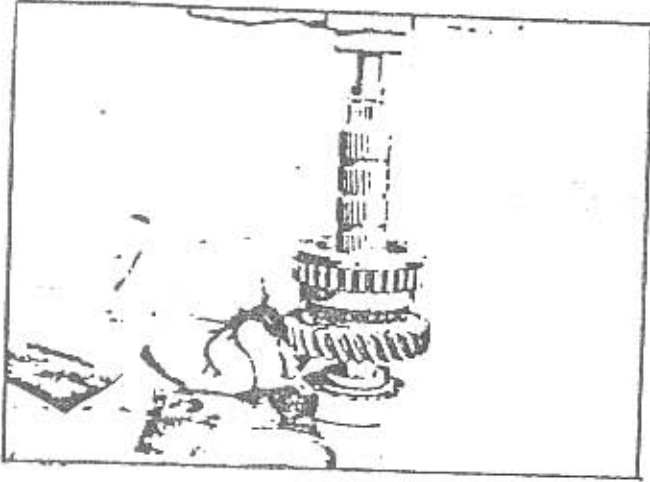

۲-۵- بلبرینگ شافت را توسط برس هیدرولیک نصب کنید، مطمئن شوید که به قسمت خارجی بلبرینگ فشار وارد نشود و حلقه‌های بیرونی و درونی آن فشرده نشود.

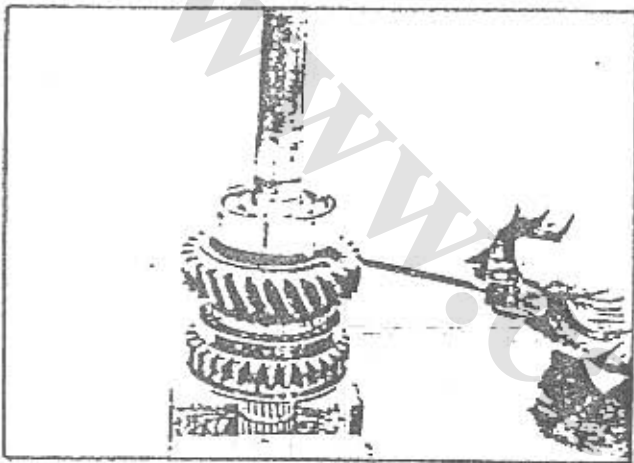

۲-۶- دقت کنید که دنده یک بطور آزادانه بچرخد و مقدار خلای محوری آنرا اندازه‌گیری کنید. اندازه آن بایستی کمتر از  $0.3$  میلی متر باشد.

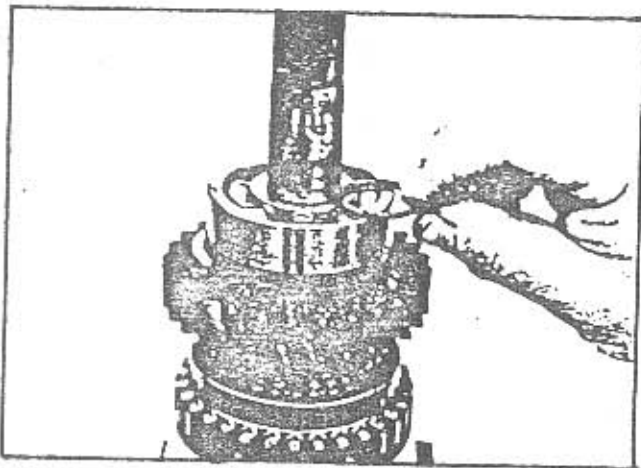

۲-۷- خار حلقه‌های با پهنای مناسب را انتخاب کرده و آنرا نصب کنید.

www.cargeek.ir

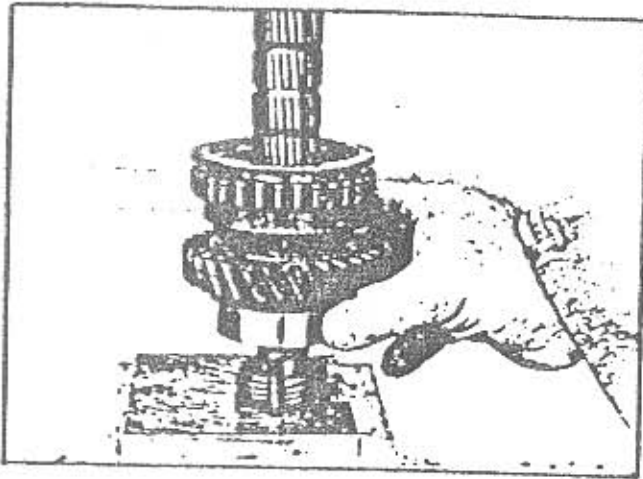

۲-۸- با استفاده از ابزار شماره ۱۷۲۸۵ و پرس هیدرولیکی دنده کیلومترشمار را نصب کنید .  
دنده کیلومترشمار را تا آنجائی که بین های ابزار با بلبرینگ گلدانی تماس پیدا کند ، پرس کنید این عمل صحیح قرار گرفتن دنده کیلومتر را ضمانت میکند .

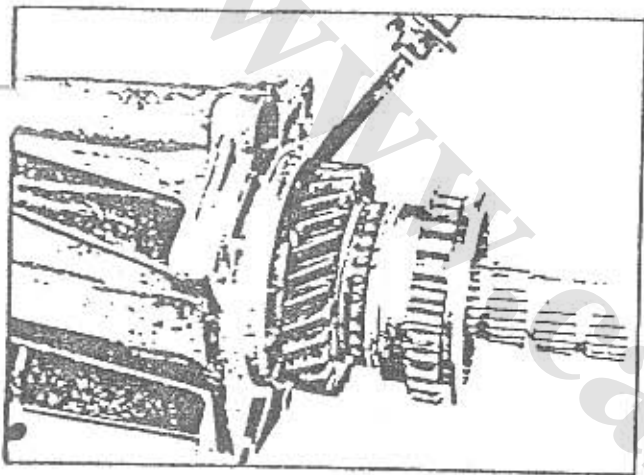

۲-۹- شافت خروجی را در پوسته انتهائی جا بزنید در صورت لزوم از جکس پلاستیکی استفاده کنید .

۲-۱۰- خار گلدانی عقب را نصب کنید .

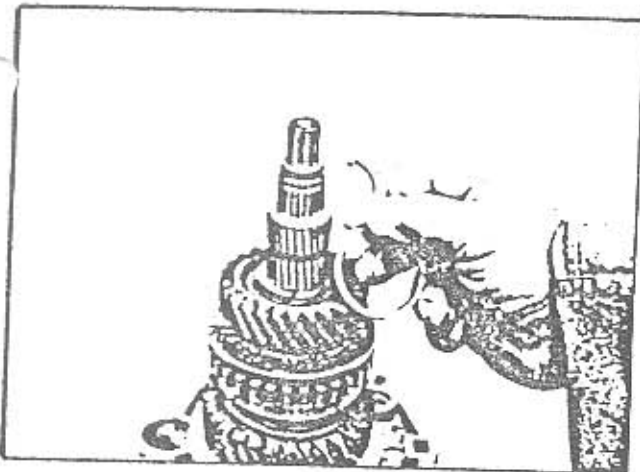

۲-۱۱- دنده برنجی دنده ۲ و دنده دورا نصب کنید دقت کنید که خار نگهدارنده دنده دورا نصب شده باشد .

۲-۱۲- واشرهای کف گرد و نگهدارنده واشرهای کف گرد دنده دورا پس از روغنکاری نصب کنید .

www.cargeek.ir

۱۳-۲- دنده ۳ و دنده برنجی آن را روغنکاری کرده و نصب نمایید .

۱۴-۲- دنده سه وجهی روتویی و کشویی مربوطه را - روغنکاری کرده و سوار نمایید .

شما از محیطی روی کشویی با بستن با برا مدگسی تویی در یک موقعیت مناسب با هم قرار گیرند .

سه عدد خار موشکی و فنرها را روغنکاری کرده و نصب نمایید .

دقت کنید فنر در یک طرف تویی با بستن برخلاف حرکت عقربه های ساعت قرار داده شود ، فنر دیگر هم از همان خار موشکی با بستن قرار داده شود و نسبت به طرف قبلی تویی ، با بستن خلاف عقربه های ساعت قرار داده شود .

۱۵-۲- مجموع دنده سه وجهی را نصب کرده و از خسار مناسب جهت نگهداشتن آنها استفاده کنید .

برجستگی تویی با بستن به سمت انتهای شاقصت خروجی باشد .

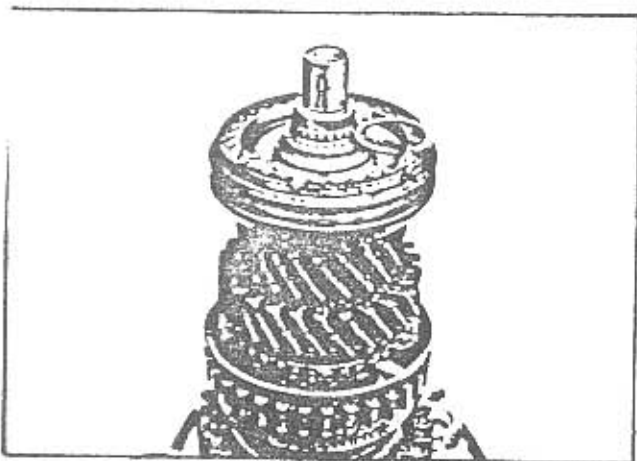

[www.cargeek.ir](http://www.cargeek.ir)

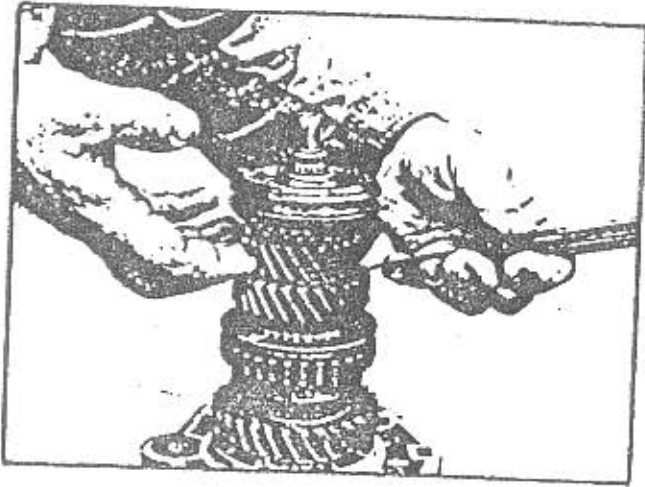

۱۶-۲- مقدار خلاصی محوری دنده دو دنده سورا

بازدید کنید.

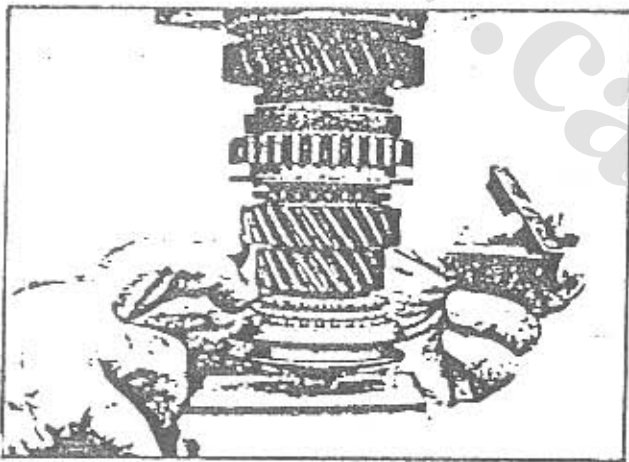

www.cargeek.ir



### ۳- سوار کردن اجزاء

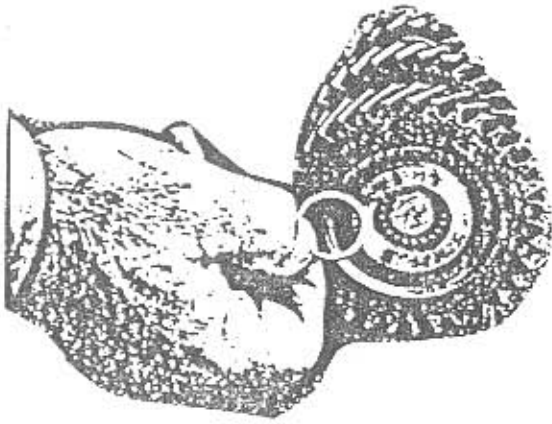

۳-۱- شافت مصنوعی را به داخل دنده زیر وارد کنید ،  
یک و اشرفاصله انداز را در طرف قرار دهید ، مقدار  
گریس استفاده شده مهم می باشد ،  
در انتهای بزرگتر تعداد ۲۱ ساچه سوزنی کوتاه و  
در سمت دیگر ۲۱ ساچه سوزنی بلند قرار دهید ، و اشر  
دیگر را در هر طرف قرار دهید .

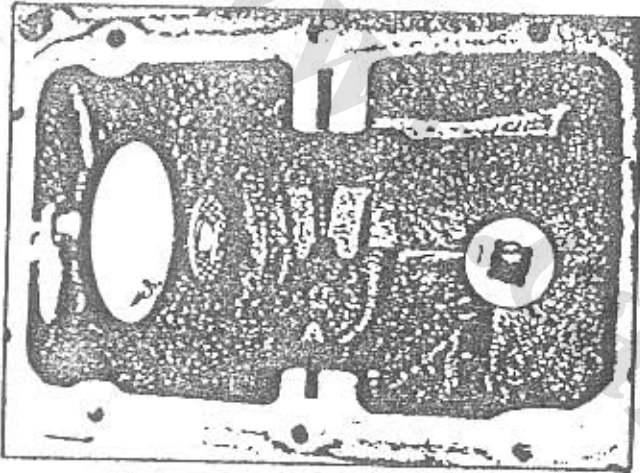

۳-۲ آهن ربا را نصب کنید و یکی از واشرهای کف گرد  
را توسط گریس از داخل به قسمت جلو گیربکس  
چسباند .

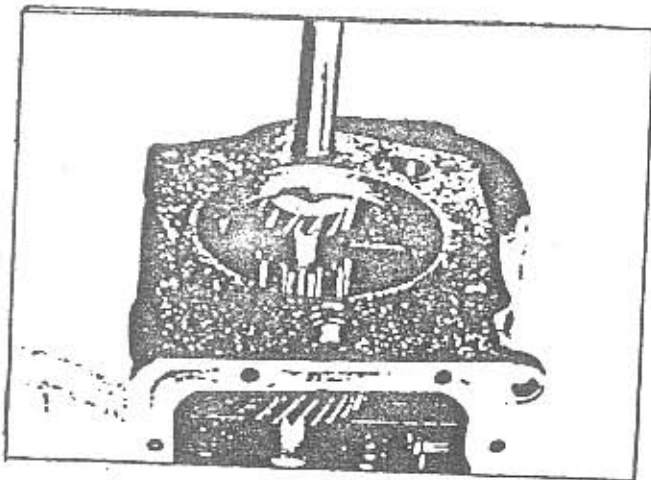

۳-۳ شافت زیر را در جای خود ، داخل پوسته گیربکس  
قرار دهید قسمت انتهائی را روغن کاری کرده و واشر  
کف گرد دوم را نصب کنید ،  
شافت دنده زیر را از سمت انتهائی پوسته گیربکس  
وارد کرده تا جایگزین شافت مصنوعی بشود .

www.cargeek.ir

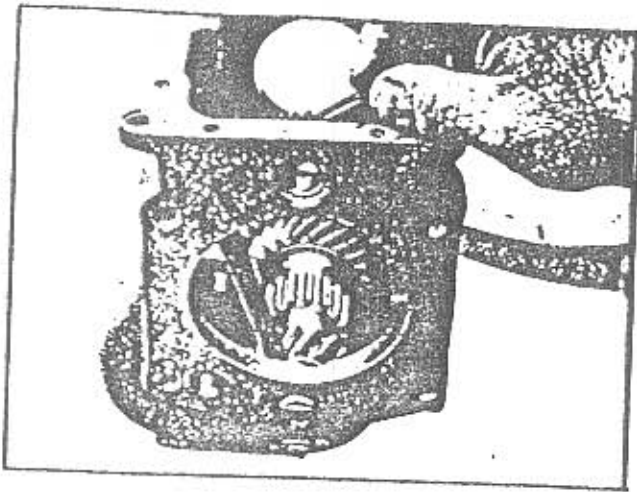

۳-۴ لقی محوری دنده زیر را اندازه گیری کنید،  
(حداکثر اندازه مجاز ۵/۵ میلی متر میباشد).



۳-۵ اگر در حین باز کردن گیربکس اهرم تعویض  
دنده عقب، فنر، ماهک دنده عقب و خار حلقه‌ای  
باز شده اند آنها را نصب کنید.

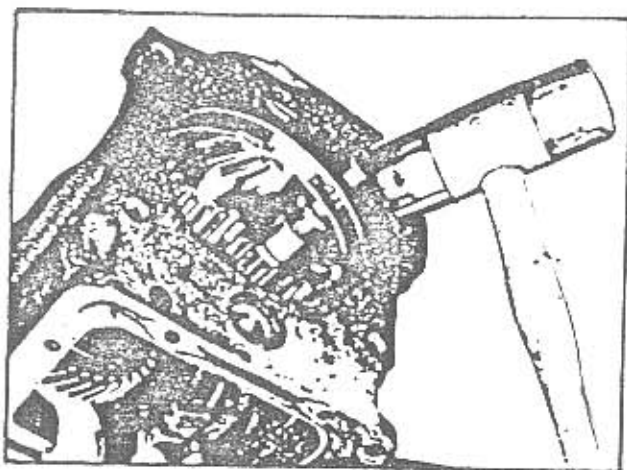

۳-۶ دنده هرزگرد عقبه شافت مربوطه و واشر فاصله  
انداز را روغنکاری نمایید.  
دنده و واشر را در پوسته گیربکس قرار داده و شافت دنده  
عقب را با کمک یک جکش بلاستیکی نصب کنید.

www.cargeek.ir

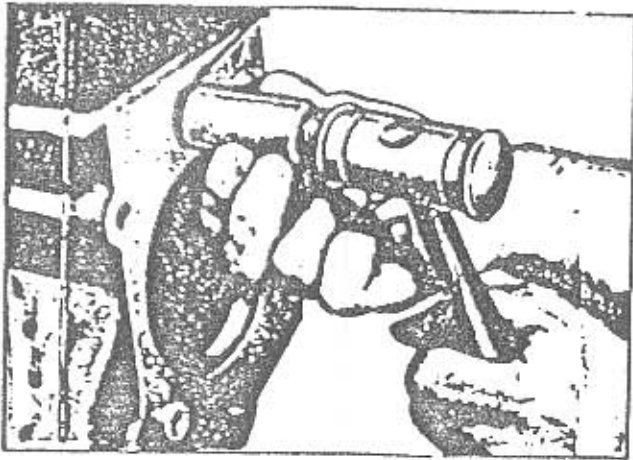

۳-۷ با استفاده از یک لوله به قطر ۲۵ میلی متری و یک چکش پلاستیکی اهرم تعویض دنده و کاسه نمد را از سمت عقب پوسته گیربکس جا بزنید .

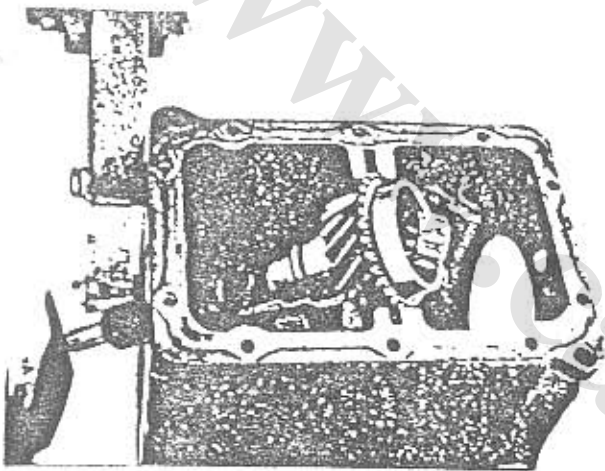

۳-۸ شافت اصلی را در جای خود قرار داده و رول-برینگ و قطره‌دای خلی شافت را روغنکاری نمایید . دنده برنجی را روغنکاری کرده و روی قسمت کونیک شافت اصلی جا بزنید .

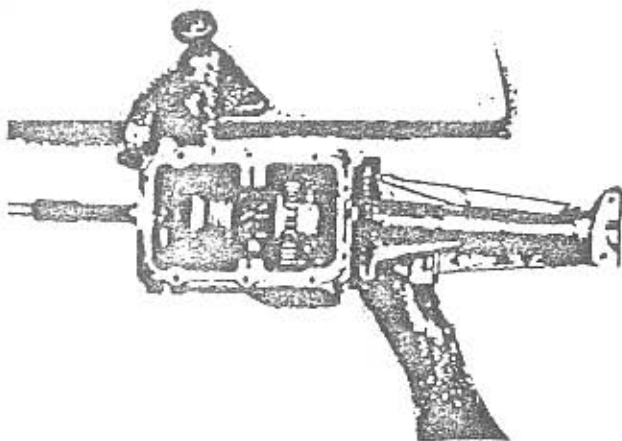

۳-۹ از یک واشر جدید برای وصل گلدانی سه گیربکس استفاده کنید . روی گلدانی عقب را جابجایی زده و شافت خروجی را از طرف عقب گیربکس وارد کنید .

www.cargeek.ir

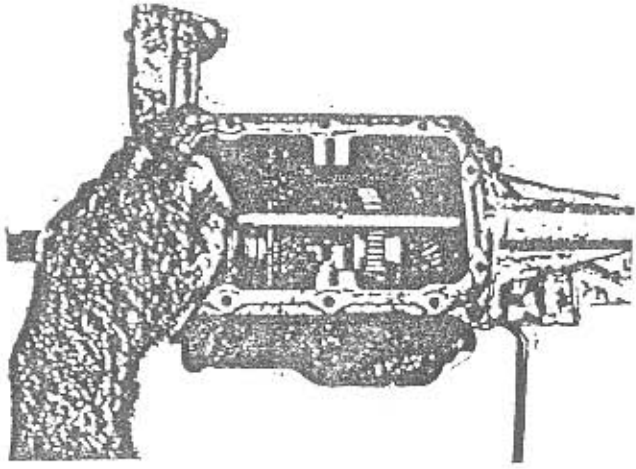

۳-۱۰- چهار عدد بیج گلدانی را ببندید ، همراه  
بیج یا شینی سمت چپ ، صفحه نگهدارنده فنرودر  
قسمت راست با لایرجب شنا بائی گیربکس نصب  
میشود .

بررسی نماشید که هر م تعویض دنده به نرمی تعویض  
شود .

۳-۱۱- بیجهای گلدانی را با گشتا ورمشخص شده  
سفت کنید .

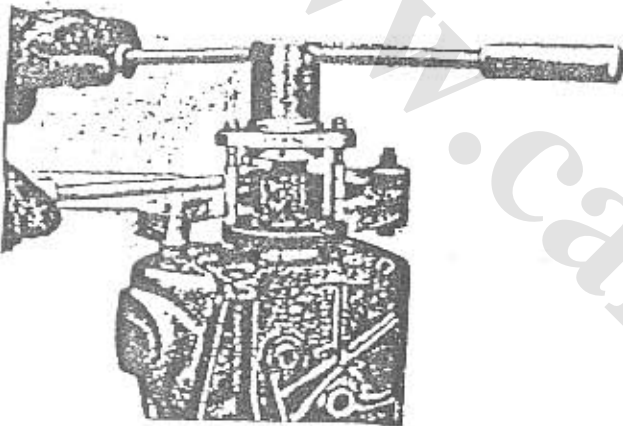

۳-۱۲- با استفاده از ابزار شماره ۷۰۶۱ بلیرینگ  
ثافت اصلی را جابزنید .

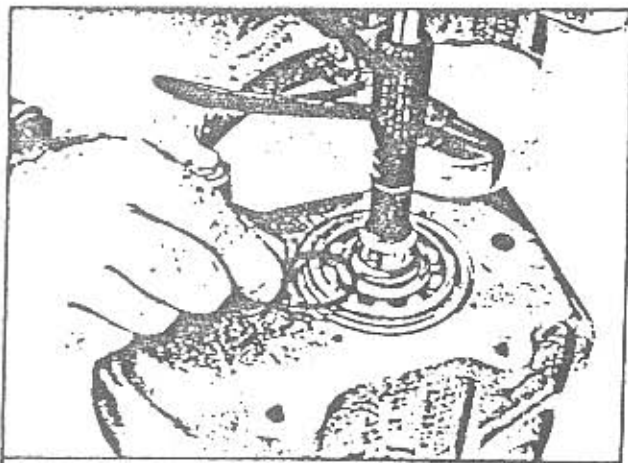

۳-۱۳- خار حلقه ای مربوط به بلیرینگ ثافت اصلی  
را نصب کنید .

۳-۱۴- یک کاسه نمود جدید بر روی ثافت اصلی توسط  
یک لوله به قطر ۴۰ یا ۴۱ میلیمتر نصب کنید .

www.cargeek.ir



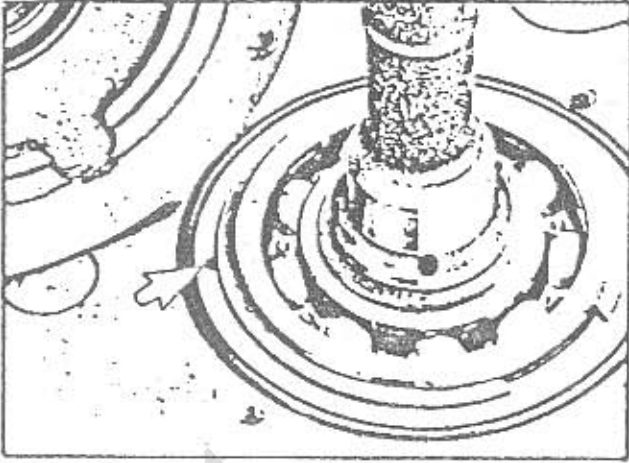

۳-۱۵- دقت کنید که شکارینگ نگهدارنده بلبرینگ بیرونی با سوراخ روی پوسته گیربکس مقابل هم قرار گیرند.  
از یک اورینگ و خاگردید برای بلبرینگ شافت اصلی استفاده نمائید.

۳-۱۶- چهار عدد دیسک را به حسب آسبندی کننده - آغشته کرده و آنها را با گشتاور مشخص شده سفت کنید.

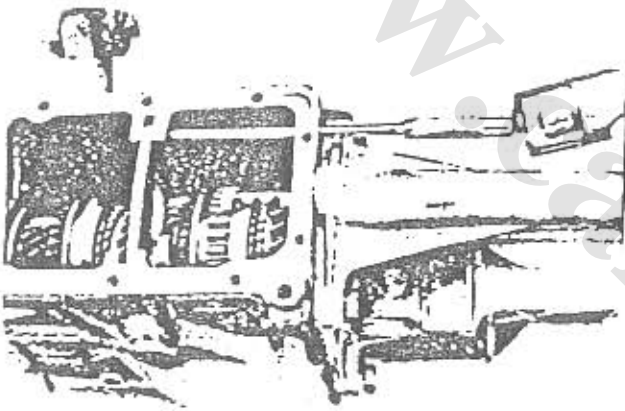

۳-۱۷- صفحه نگهدارنده ماهک گیربکس و بین قفل کننده آنرا نصب کنید.

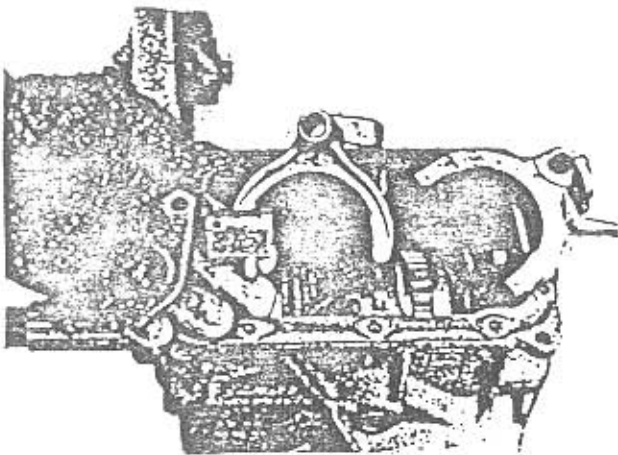

۳-۱۸- هر دو ماهک را روغنکاری کرده و سپس آنها را در محل خود روی شیار کشویی جا بزنید.  
اهرم تغییر دنده را نیز در محل خود نصب کنید.

۳-۱۹- اهرم تغییر دنده را از زمان گلدانی، ماهکها و سوراخ اهرم تغییر دنده عبور دهید، بین اهرم تغییر دنده را نصب کنید.

www.cargeek.ir

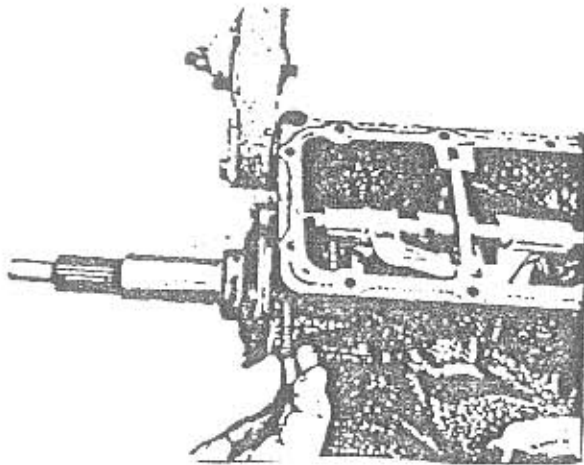

۳-۲۰- سا جمده و فنرو بیج نگهدارنده هر م تغییر دنده را نصب کنید و دنده های بیج را جیب آ ببندی بزنید .

۳-۲۱- با استفاده از یک اهرم تعویض دنده سعی کنید که دنده ها را درگیر و خلاص نمائید .

۳-۲۲- با استفاده از جیب آ ببندی در پیوش عقب محفظه اهرم تغییر دنده را نصب کنید ، خار پشت در پیوش انتهای را نصب کنید .

۳-۲۳- یک درب گیر بکس جدید همراه با واشر نو و بیج های نو ببندید فقط بیج سمت چپ جلوشی درب گیر بکس را با بستنی همراه با جیب آ ببندی بست ، برای سفت کردن بیج ها گشتاور مشخص شده را بکار ببرید .

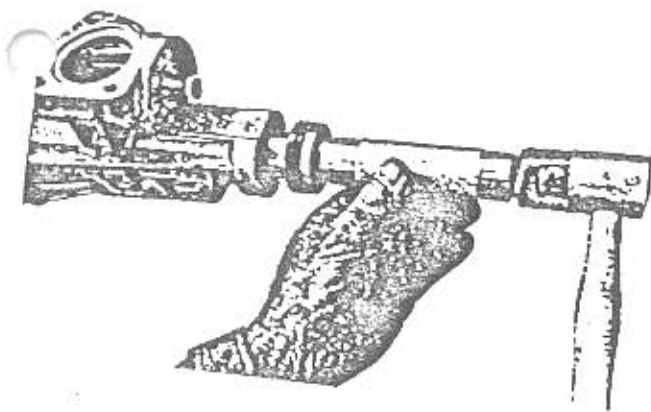

۳-۲۴- با استفاده از ابزار شماره ۷۶۵۷ یک کاسه تمد گلدانی جدید نصب کنید .

۳-۲۵- گیر بکس را از روی فیکسچر تعمیرات پیاده کنید .



120



\*

www.cargeek.ir

نیو بی



3038

60

008012

کلیه  
در