



(مدیریت فنی و مهندسی)

تاریخ: 90/09/12

شماره: 7 NZTN1C/2/1 صفحه: 1 از 2

نوع خودرو: وانت زامیاد دیزل

موضوع: ایراد روشن نشدن موتور دیزل (بخش سوخت رسانی)

قابل توجه کلیه نمایندگی های مجاز منتخب زامیاد

در اطلاعیه فنی شماره ۶ ایرادات الکتریکی که منجر به روشن نشدن موتور دیزل می گردد شرح داده شد. در این اطلاعیه نیز می خواهیم به صورت کلی ایرادات مربوط به سیستم سوخت رسانی که منجر به روشن نشدن موتور دیزل می گردد را شرح دهیم.

ایرادات مربوط به سیستم سوخت رسانی:

- ۱- گرفتگی لوله های سوخت رسانی: این ایراد ممکن است در اثر وجود ذرات معلق در سوخت ایجاد شده باشد که در این حالت می بایست وجود هر نوع گرفتگی و یا دفرمگی در مسیر این لوله ها کنترل گردد.
- ۲- بازدید فیلتر های سوخت: مطابق دفترچه راهنمای مشتری و تعمیرات، زمان تعویض فیلتر های اولیه و ثانویه مشخص شده است. لذا لازم است تا موضوع فوق به مالکین محترم خودرو به طور دقیق انتقال داده شود. در غیر اینصورت وجود هرگونه گرفتگی، آبگرفتگی و یا کثیفی بیش از حد این فیلتر ها باعث بروز ایراد در عملکرد موتور می گردد.
- ۳- وجود هوا در مسیر سیستم سوخت رسانی: از آنجا که فشار سوخت موجود در سیستم سوخت رسانی در عملکرد مطلوب موتور دیزل تأثیر به سزایی دارد، وجود هرگونه هوا در این مسیر می تواند موجب بروز اختلال در عملکرد موتور گردد لذا ضروری است تا نسبت به هواگیری مسیر سیستم سوخت رسانی (مطابق با دفترچه راهنمای تعمیرات) اقدام گردد.
- ۴- سیستم تغذیه سوخت: از صحت عملکرد پمپ فشار بالا اطمینان حاصل گردد بدین صورت که رابط برگشت پمپ فشار بالا را شل کرده سپس سوخت را توسط پمپ انتقال سوخت دستی پمپ نمایید تا از عدم مسدود بودن پمپ تغذیه اطمینان حاصل گردد.
- ۵- وجود آب در مسیر سوخت رسانی: با توجه به وجود ذرات آب در سوخت های مصرفی خودروهای دیزل می بایست از عدم وجود آب در این سیستم اطمینان حاصل نمود به همین منظور می بایست آبهای موجود در مسیر فیلترها و باک سوخت تخلیه گردد. (به کتابچه راهنمای تعمیرات مراجعه شود)

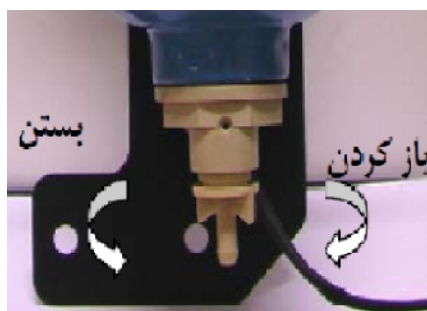

فیلتر اولیه سوخت



فیلتر ثانویه سوخت

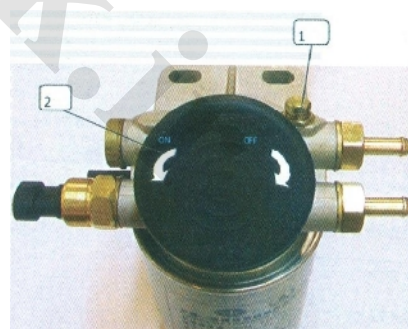

پمپ دستی هواگیری

تهیه کننده	تایید کننده	تصویب کننده
نام: سیروس حیدری - مهدی محمدی تاریخ: 90/09/12 امضا	نام: سیروان زبیری تاریخ: 90/09/12 امضا	نام: فریبرز حیدری تاریخ: 90/09/12 امضا

کد فرم: FRS530

توزیع نسخ: 1- مدیر عامل 2- معاون مهندسی و کیفیت 3- مدیران ذیربط 4- نمایندگان مجاز 5- امداد خودرو سایپا



(مدیریت فنی و مهندسی)

شرکت بازرگانی **سایپا یدک** (سهامی خاص)

اطلاعیه فنی

تاریخ: 90/09/12

شماره: 7 **NZTN1C/2/1** صفحه: 2 از 2

نوع خودرو: وانت زامیاد دیزل

موضوع: ایراد روشن نشدن موتور دیزل (بخش سوخت رسانی)

۶- انژکتورها: وضعیت عملکردی کلیه انژکتورها را از نظر وجود هرگونه گرفتگی کنترل نموده و از صحت عملکرد آنها اطمینان حاصل نمائید. شایان ذکر است خرابی قطعه مذکور که به دلیل عدم انجام به موقع سرویسهای دوره ای خودرو نظیر عدم تعویض به موقع فیلترهای سوخت و یا عدم آبیگری فیلترها که مطابق دفترچه راهنمای مشتری توسط مالک صورت نگرفته باشد، فاقد گارانتی است. در ضمن کیفیت نامناسب سوخت نیز می تواند عامل خرابی قطعه مذکور باشد که بعضا سهل انگاری مشتریان در استفاده از سوختهای نامرغوب، مخلوط نمودن سایر سوختهای غیرمتمعارف نظیر بنزین، نفت، الکل و ... با گازوئیل و نیز استفاده از ضدیخ نامرغوب و یا بیش از میزان توصیه شده توسط خودروساز در فصل زمستان در گازوئیل، عوامل دیگری برای خرابی انژکتورها می باشند که لازم است در صورت مشاهده این گونه موارد توصیه های لازم از سوی نمایندگی مجاز به مشتریان ارائه گردد.

توجه داشته باشید استفاده از فیلترهای سوخت غیر استاندارد نیز موجب آسیب دیدگی انژکتورها می گردد.

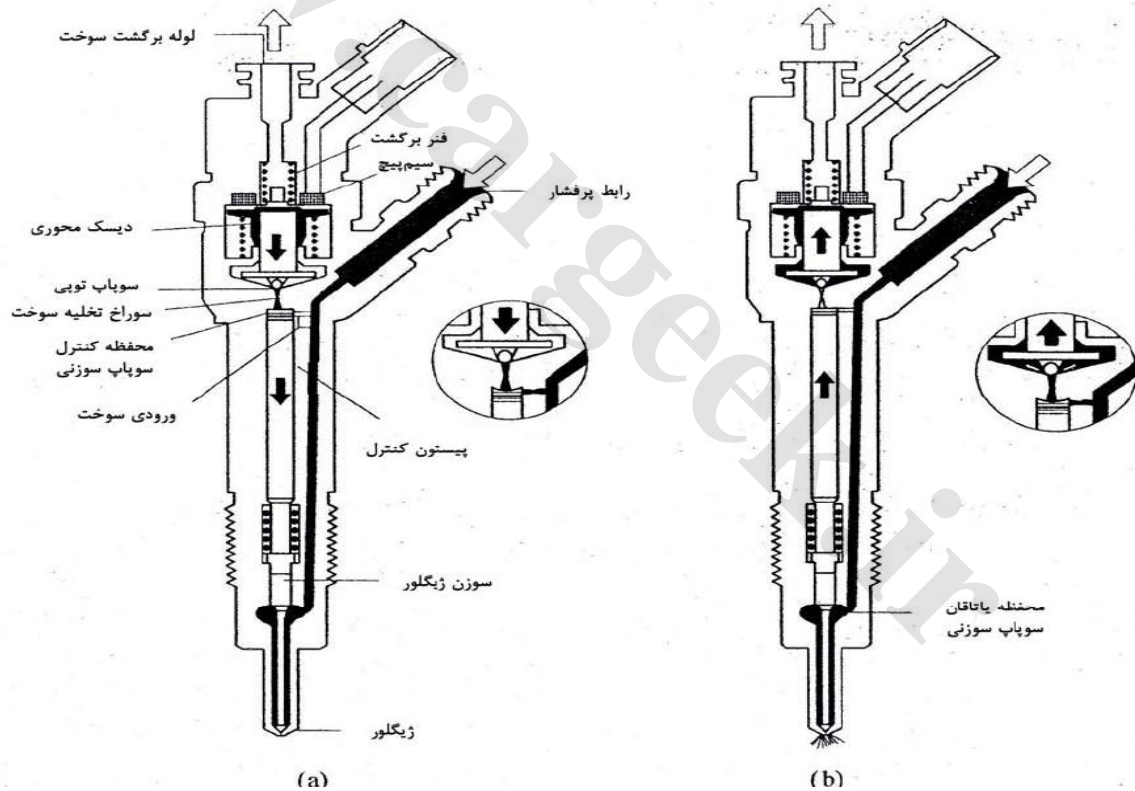

تهیه کننده	تایید کننده	تصویب کننده
نام: سیروس حیدری - مهدی محمدی تاریخ: 90/09/12 امضا	نام: سیروان زبیری تاریخ: 90/09/12 امضا	نام: فریبرز حیدری تاریخ: 90/09/12 امضا

کد فرم: FRS530

توزیع نسخ: 1- مدیر عامل 2- معاون مهندسی و کیفیت 3- مدیریتهای ذیربط 4- نمایندگان مجاز 5- امداد خودرو سایپا