

به نام خدا

راهنمای مالک خودروی مزدا ۳

نگارش ۱ (بهار ۸۶)

شرکت مزدا یدک

مشخصات

نام کتاب : راهنمای مالک خودروی مزدا ۳

MAZDA 3

تعداد صفحات : ۲۶۷ صفحه

سفارش دهنده : گروه بهمن

ترجمه و چاپ : شرکت ویژستاران

سخنی با مالک خودرو

از این که خودرو مزدا را انتخاب نموده‌اید متشکریم. ما خودرو مزدا را با در نظر گرفتن رضایت مشتری طراحی نموده و ساخته‌ایم. برای عملکرد بدون عیب خودرو و لذت بیشتر از خودروی خود این کتابچه را کاملاً مطالعه نموده و توصیه‌های آن را مورد پیروی قرار دهید.

انجام سرویس‌های منظم خودرو بوسیله یک تعمیرکار ماهر باعث حفظ کیفیت و ارزش فروش مجدد آن خواهد شد.

شبکه گسترده نمایندگی‌های مجاز مزدا برای انجام این خدمات در اختیار شما قرار دارند. این نمایندگی‌ها دارای پرسنل آموزش دیده‌ای می‌باشند که با بهترین کیفیت عمل سرویس صحیح و کامل خودرو شما را به انجام می‌رسانند. آنها همچنین ابزارهای کاملاً تخصصی و تجهیزات تخصصی فراهم شده، جهت انجام سرویس‌های خودرو شما را در اختیار دارند. وقتی که نیاز به عملیات سرویس و نگهداری دارید ما توصیه می‌نماییم که به نمایندگی مجاز مزدا مراجعه نمایید.

ما به شما اطمینان می‌دهیم که هدف همه ما در مزدا این است که شما از راندن با وسیله نقلیه خود لذت برده و کمال رضایت را از خودروی خود داشته باشید.

شرکت مزدا موتور

هیروشیما - ژاپن

نکات مهمی درباره این کتابچه

این کتابچه را در داخل جعبه داشبورد خودرو نگهداری نمایید تا در مواقع ضروری به آن دسترسی داشته باشید. در صورت فروش خودرو این کتابچه را در اختیار مالک جدید خودرو قرار دهید.

همچنین به خاطر داشته باشید که ممکن است تمامی مطالب این کتاب با مدل خودروی شما مطابقت نداشته باشد.

نحوه استفاده از این کتابچه

⚠ احتیاط
احتیاط بدین معنا میباشد که در صورت صرفنظر نمودن از آن خطر بدنی یا صدمه خودرو یا هر دوی آنها وجود دارد.

توجه
توجه حاوی نکات یا مطالبی در مورد نحوه استفاده بهتر از خودرو میباشد.

این علامت که بر روی بعضی از اجزای خودرو نصب شده است و بیانگر این مطلب است که این کتابچه حاوی مطالبی در مورد آن قطعه خودرو می باشد. برای اطلاعات بیشتر در مورد آن قطعه به این کتابچه رجوع نمایید.



ما قصد داریم که به شما کمک نماییم تا بیشترین لذت را از راندن خودروی خود ببرید این کتابچه وقتی که بصورت بخش به بخش مطالعه شود میتواند از روشهای مختلفی برای حصول این موضوع به شما کمک نماید.

علائم و تصاویر مکمل نوشتار کتابچه به بهترین شیوه بیانگر نحوه استفاده لذت بخش از خودرو می باشد. با مطالعه این کتابچه شما به نکاتی در مورد خصوصیات ، نکات ایمنی و نحوه راندن در شرایط مختلف جاده ای پی خواهید برد.

علامت زیر در این کتابچه به معنای « این عمل را انجام ندهید» یا « اجازه بروز این مورد را ندهید » می باشد.

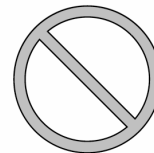

شما در این کتابچه هشدارها ، احتیاطها و توجه های زیادی را ملاحظه خواهید نمود.

⚠ هشدار
هشدار بدین معنا می باشد که در صورت صرفنظر کردن از آن خطر صدمات جانی یا مرگ وجود دارد.

فهرست مطالب

1	خودروی شما در یک نگاه نمای داخلی و خارجی خودرو معرفی اجزای خودرو شما
2	تجهیزات مهم ایمنی نحوه استفاده از تجهیزات ایمنی نظیر صندلی، کمربند ایمنی، سیستم محافظ کودکان و ایربگ
3	شناسایی خودرو (اطلاعاتی درباره خودرو شما) تشریح عملکردهای اصلی، کنترل‌ها، باز کردن/ بستن و تنظیم اجزای مختلف
4	قبل از راندن خودرو اطلاعات مهمی درباره نحوه راندن
5	راندن خودرو تشریح نشانگرها و کنترل‌ها
6	آسایش داخلی نحوه استفاده از تجهیزات مختلف برای آسایش در راندن شامل تهویه مطبوع و رادیوپخش
7	موارد اضطراری اطلاعات مفیدی درباره کارهایی که باید در موارد اضطراری انجام دهید
8	نگهداری و مراقبت نحوه حفظ و نگهداری خودرو در بهترین شرایط
10	مشخصات اطلاعات فنی خودرو شما

خودروی شما در یک نگاه

نمای داخلی و خارجی خودرو و معرفی اجزای خودرو شما

1-2 نمای کلی جلو داشبورد و داخل خودرو

1-4 نمای کلی خارج خودرو

خودروی شما در یک نگاه

نمای داخلی و خارجی خودرو و معرفی اجزای خودرو شما

خودروهایی فرمان سمت چپ

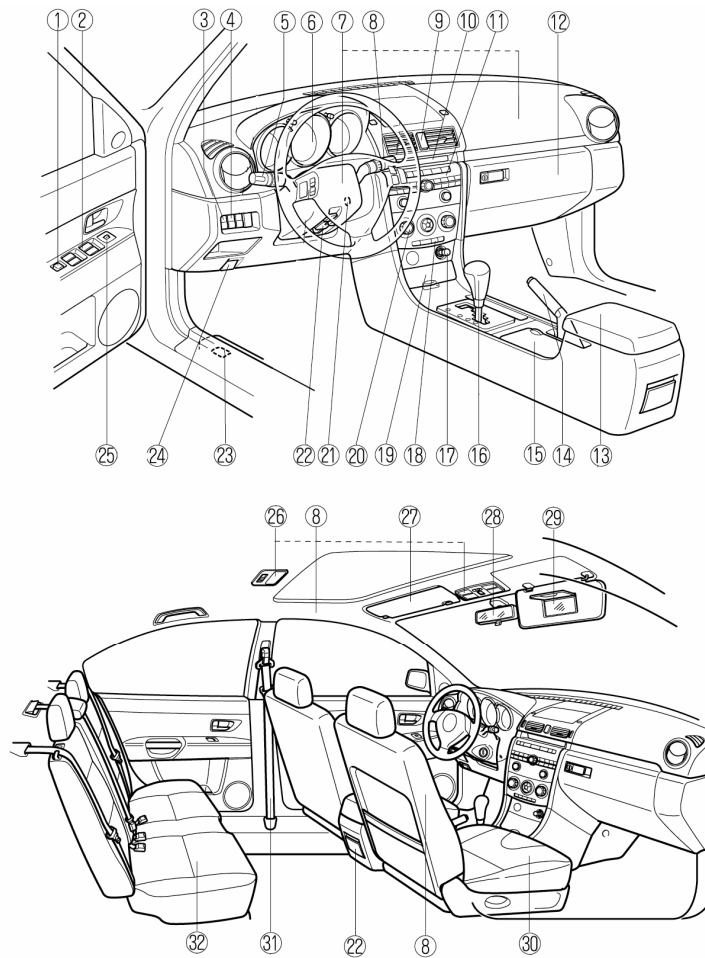

مدل قرارگیری تجهیزات ممکن است با توجه به مدل خودرو تغییر یابد.

- ① کلید قفل شیشه بالابر صفحه 3-16
- ② کلیدهای شیشه بالابر صفحه 3-12
- ③ کلید تنظیم ارتفاع چراغهای جلو صفحه 5-34

1-2

خودروی شما در یک نگاه

نمای داخلی و خارجی خودرو و معرفی اجزای خودرو شما

4	دکمه تنظیم روشنایی پشت آمپر	صفحه 5-21
5	کنترل چراغ‌ها / دسته راهنما	صفحه 5-32
6	پشت آمپر	صفحه 5-17
7	ایریگ (کیسه ایمنی هوا)	صفحه 2-23
8	اهرم برف پاک کن و شیشه شور	صفحه 5-37
9	کلید فلاشر	صفحه 5-42
10	نمایشگر اطلاعات	صفحه 6-35
11	سیستم صوتی	صفحه 6-11
12	جزعه داشبورد	صفحه 6-40
13	کنسول مرکزی	صفحه 6-41
14	ترمز دستی	صفحه 5-4
15	جالیوانی	صفحه 6-39
16	اهرم دنده گیربکس اتوماتیک	صفحه 5-9
17	فندک	صفحه 6-37
18	کلید گرم کن شیشه عقب	صفحه 5-41
19	جاسیگاری	صفحه 6-38
20	سیستم تهویه مطبوع	صفحه 6-2
21	سوئیچ موتور	صفحه 5-2
22	اهرم تنظیم وضعیت غربیلک فرمان	صفحه 3-23
23	اهرم بازکننده درب باک	صفحه 3-18
24	اهرم آزادکننده درب موتور	صفحه 3-19
25	کلید آینه‌های جانبی	صفحه 3-23
26	چراغ‌های سقف	صفحه 6-34
27	آفتابگیر	صفحه 6-33
28	آینه داخل خودرو	صفحه 3-24
29	آینه سرنشین	صفحه 6-33
30	صندلی جلو	صفحه 2-2
31	کمربند ایمنی	صفحه 2-10
32	صندلی عقب	صفحه 2-5

خودروی شما در یک نگاه

نمای کلی خارج خودرو

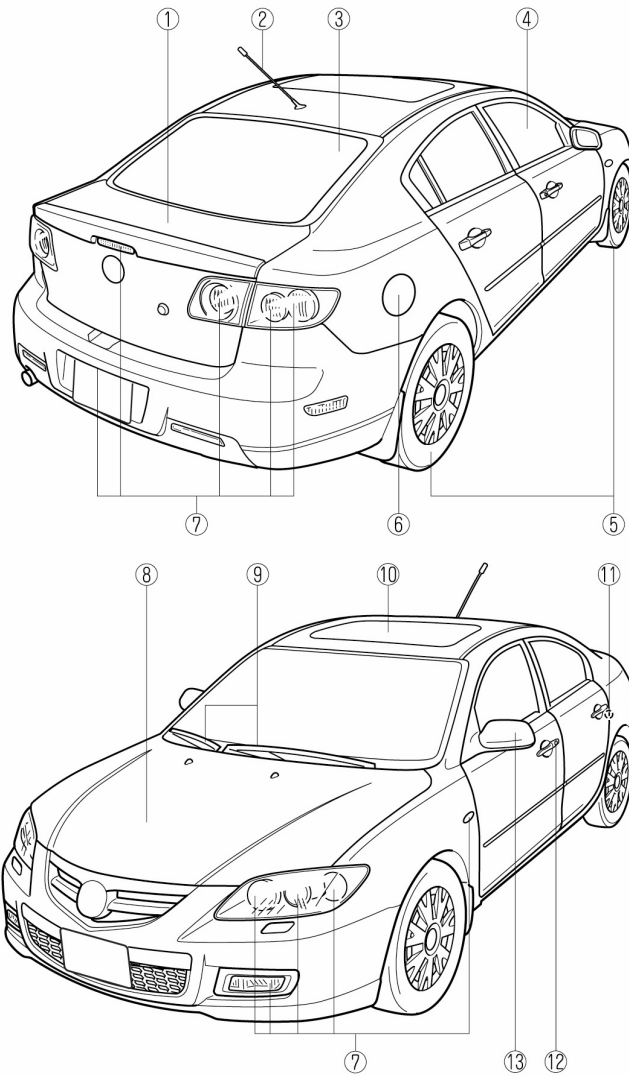

طرح برخی قطعات نمای ظاهری در مدل‌های مختلف متفاوت می‌باشد.

خودروی شما در یک نگاه

نمای کلی خارج خودرو

- ① صندوق عقب صفحه 3-10
- ② آنتن صفحه 6-10
- ③ گرم کن شیشه عقب صفحه 5-41
- ④ شیشه بالابر برقی صفحه 3-12
- ⑤ تایرها صفحه 8-23
- ⑥ درب باک بنزین صفحه 3-18
- ⑦ چراغها صفحه 8-27
- ⑧ درب موتور صفحه 3-19
- ⑨ تیغه‌های برف پاک کن صفحه 8-19
- ⑩ سان روف (سقف کشویی) * صفحه 3-20
- ⑪ قفل کودک صفحه 3-9
- ⑫ قفل در صفحه 3-7
- ⑬ آینه بغل صفحه 3-23

* برخی مدلها

نحوه استفاده از تجهیزات ایمنی نظیر صندلی ، کمربند ایمنی ، سیستم محافظ کودکان (صندلی کودک) و ایربگ

2-2	صندلی ها
2-2	صندلی های جلو
2-5	صندلی های عقب
2-10	سیستم کمربند ایمنی
2-10	احتیاط های اولیه در زمینه کمربند ایمنی
2-14	کمربند ایمنی (بجز کمربند ایمنی صندلی وسط عقب)
2-16	سیستم پیش کشنده و محدودکننده نیروی کمربند ایمنی صندلی های جلو
2-19	کمربند ایمنی وسط صندلی عقب
2-23	چراغ / بوق هشدار کمربند ایمنی
2-24	محافظ کودکان (صندلی کودکان)
2-24	احتیاط های اولیه در زمینه حفاظت از کودکان
2-28	انواع سیستم های محافظ کودکان
2-29	نقاط نصب صندلی کودکان
2-33	جدول تناسب صندلی های مختلف کودکان برای نصب در صندلی های مختلف
2-34	نصب صندلی کودکان
2-37	سیستم صندلی کودکان مهار شونده با قلاب تک نقطه ای (ISOFIX)
2-40	ایربگ
2-40	احتیاط های اولیه در زمینه سیستم محافظت تکمیلی (ایربگ)
2-45	تشریح سیستم ایربگ



هشدار
اطمینان حاصل نمایید که اجزای قابل تنظیم صندلی‌ها در محل خود محکم شده باشند:
صندلی‌ها و پشتی صندلی‌های قابل تنظیم که توسط ضامن خود مهار نشده باشند بسیار خطرناک می‌باشند. در ترمزهای ناگهانی و تصادفات، صندلی و پشتی آن ممکن است حرکت نمایند و باعث بروز صدمات جانی گردند. برای حصول اطمینان از محکم بودن اجزای قابل تنظیم، صندلی را به جلو و عقب بکشید و پشتی صندلی را تکان دهید.

▼ تنظیم صندلی



هشدار
صندلی راننده را فقط در زمان متوقف بودن خودرو تنظیم نمایید:
تنظیم صندلی راننده در حین حرکت خودرو خطرناک می‌باشد. در این شرایط ممکن است که راننده کنترل خودرو را از دست بدهد و باعث بروز تصادف گردد.

برای حرکت دادن صندلی به سمت جلو یا عقب اهرم را بالا کشیده و صندلی را به وضعیت مورد نظر حرکت داده و اهرم را رها نمایید.

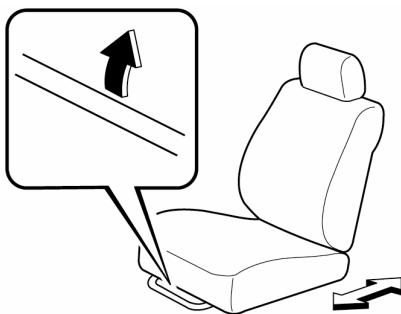

صندلی‌های جلو

هشدار

صندلی‌های جلو را تغییر نداده و تعویض ننمایید. ایجاد تغییر یا تعویض صندلی‌های جلو مثل تعویض روکش صندلی یا شل کردن پیچها خطرناک می‌باشد. صندلی جلو دارای ایربگ می‌باشد که در سیستم حفاظت تکمیلی بسیار موثر می‌باشد.

چنین تغییراتی می‌تواند باعث بروز صدمه به سیستم حفاظت تکمیلی (ایربگ) شده و می‌تواند باعث بروز صدمات جانی شود. در صورت نیاز به هرگونه بازکردن یا بستن مجدد صندلی‌های جلو با نمایندگی مجاز تماس حاصل نمایید.

با صندلی‌های جلوی صدمه دیده رانندگی نکنید: رانندگی با صندلی‌های جلوی صدمه دیده خطرناک می‌باشد. یک تصادف، حتی اگر شدت آن به قدری نباشد که باعث فعال شدن ایربگ گردد می‌تواند باعث بروز صدمه به صندلی‌های جلو که اجزای مهمی از سیستم ایربگ در آن قرار دارد گردد. و در صورت بروز تصادف بعدی ممکن است که ایربگ فعال نشده و باعث بروز صدمه جانی گردد. همواره پس از هر تصادف، صندلی‌های جلو، کمر بند ایمنی جلو و ایربگ‌ها را توسط نمایندگی مجاز مورد بازدید قرار دهید.

تجهیزات مهم ایمنی

صندلی‌ها

(نوع پیچی)

برای تغییر زاویه پشتی صندلی به آرامی به سمت جلو خم شده و دستگیره پیچ را بچرخانید و صندلی را در محل دلخواه تنظیم نمایید.

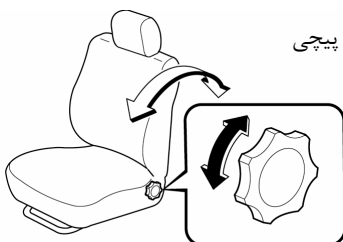

پیچی

(نوع اهرمی)

برای تغییر زاویه پشتی صندلی در حالیکه اهرم را به سمت بالا می‌کشید به آرامی به سمت جلو خم شده و سپس به پشتی صندلی تکیه نموده و پشتی را در موقعیت دلخواه قرار داده و اهرم را رها نمایید.

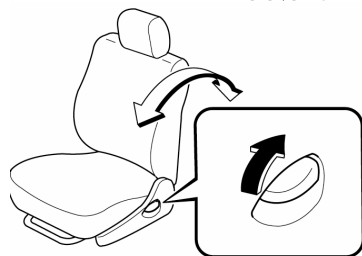

اطمینان حاصل نمایید که اهرم به موقعیت اصلی خود مراجعت نموده است و پشتی صندلی در محل خود قفل شده است. به این منظور پشتی صندلی را به سمت جلو و عقب فشار دهید.

اطمینان حاصل نمایید که اهرم بعد از رهاکردن در محل اصلی خود قرار گیرد و صندلی در محل خود قفل گردد به این منظور صندلی را به سمت جلو و عقب بکشید.

▼ خم کردن پشتی صندلی

⚠ هشدار

با صندلی که پشتی آن خوابانیده شده است رانندگی نکنید.

حرکت با خودرویی که پشتی صندلی آن خوابانیده شده است خطرناک می‌باشد. زیرا در این شرایط کمربند ایمنی بصورت کامل از شما محافظت نمی‌کند. در ترمزهای ناگهانی یا تصادفات، ممکن است که از زیر کمربند بیرون بلغزید و در نتیجه صدمات جانی برایتان بوجود آید. برای بیشترین محافظت، کاملاً عمودی بنشینید.

در صورتی که پشتی صندلی قفل نباشد، از اقدام به رانندگی خودداری نمایید:

پشتی صندلی در محافظت از شما در خودرو نقش مهمی را ایفا می‌نماید.

رها نمودن پشتی صندلی در حالتی که قفل نباشد خطرناک بوده و ممکن است در حین ترمز ناگهانی یا تصادف، سرنشینان از خودرو به بیرون پرت شوند یا به دیگر سرنشینان برخورد نمایند که نتیجه آن صدمات جانی خواهد بود. هرگاه که اقدام به تنظیم نمودن صندلی نمودید حتی اگر سرنشین دیگری نیز در خودرو حضور ندارد پشتی صندلی را تکان دهید تا از قفل بودن آن اطمینان حاصل نمایید.

پشت سری

هشدار ⚠️

همواره در شرایطی که پشت سری صندلی نصب شده باشد رانندگی نمایید و اطمینان حاصل نمایید که

بصورت صحیح تنظیم شده باشد:

رانندگی با خودرویی که پشت سری صندلی‌های آن خیلی پایین تنظیم شده باشد یا پشت سری‌ها در محل خود قرار نداشته باشد خطرناک می‌باشد. در صورتیکه تکیه گاهی در پشت سر وجود نداشته باشد در حین تصادف گردن آسیب خواهد دید.

برای بالا کشیدن پشت سری آن را تا محل دلخواه به سمت بالا بکشید.

برای پایین بردن پشت سری ضامن آنرا فشار داده و پشت سری را به سمت پایین فشار دهید.

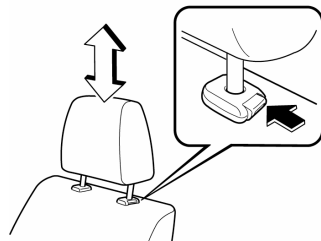

پشت سری را به گونه‌ای تنظیم نمایید که قسمت بالای پشت سری بالاتر از پشت گوش‌های سرنشین واقع شود نه پشت گردن سرنشین.

احتیاط ⚠️

در شرایطی که قصد دارید پشتی صندلی خوابانیده شده را به حالت عمودی برگردانید در حین کشیدن اهرم پشتی صندلی را به بوسیله دست خود نگهدارید در غیر این صورت پشتی صندلی بصورت ناگهانی به سمت جلو پریده و ممکن است که باعث بروز سانحه گردد.

▼ **تنظیم ارتفاع (صندلی راننده)**

با حرکت دادن اهرم به سمت بالا یا پایین می‌توان ارتفاع تشک صندلی را تنظیم نمود.

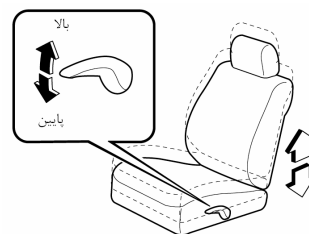

تجهیزات مهم ایمنی

صندلی‌ها

صندلی عقب

هشدار

در داخل صندوق عقب بیش از ارتفاع پشتی صندلی عقب، چیزی قرار ندهید یا روی پوشش داخلی صندوق عقب یا کفی پشت صندلی عقب چیزی قرار ندهید. پرکردن صندوق عقب به ارتفاعی بالاتر از ارتفاع پشتی صندلی عقب یا قراردادن اشیاء روی پوشش داخلی صندوق عقب یا کفی پشت صندلی عقب خطرناک می‌باشد.

در حین ترمز ناگهانی یا تصادف این اشیاء ممکن است که پرت شده و به اطراف و سر نشینان برخورد نماید که باعث بروز صدمات جانی خواهد شد.

اطمینان حاصل نمایید که اجزای قابل تنظیم صندلی در محل خود قفل باشند.

صندلی قابل تنظیمی که در محل خود قفل نباشد، میتواند خطرناک باشد. در ترمزهای ناگهانی یا تصادف، صندلی یا پشتی آن حرکت نموده و باعث بروز صدمه می‌گردد.

▼ گرم کن صندلی *

صندلی‌های جلو بصورت برقی گرم می‌شوند اما این عمل در شرایطی قابل انجام است که سوئیچ موتور در وضعیت ON قرار داشته باشد.

برای فعال یا غیرفعال نمودن گرم کن صندلی دکمه آن را فشار دهید وقتی که گرم کن فعال باشد چراغ نشانگر روی دکمه روشن خواهد شد.

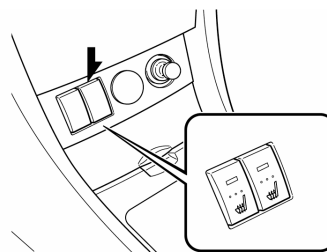

توجه

دمای صندلی بصورت اتوماتیک بوسیله ترموستات تنظیم می‌شود و غیر از فعال و یا غیر فعال کردن آن نمی‌توان روی آن تنظیم دیگری انجام داد.

* در برخی مدلها

 هشدار	 هشدار
<p><u>هرگز کلیدهای خودرو را به کودکان نسپارید و به آنها اجازه بازی در خودرو را ندهید:</u></p> <p>در شرایطی که پشتی صندلی عقب را به سمت جلو تا نموده‌اید از بازی کردن کودکان در خودرو جلوگیری نمایید زیرا این عمل بسیار خطرناک می‌باشد.</p> <p>نظر به اینکه پشتی صندلی عقب را نمی‌توان از داخل صندوق به سمت جلو تا نمود اگر در هنگام تا نمودن پشتی صندلی به سمت جلو کودک به داخل صندوق برود در صورت برگشت ناگهانی صندلی به حالت اصلی امکان خروج کودک از راهی که به داخل صندوق رفته است میسر نمی‌باشد. در صورتی که شما دارای فرزند کم سن و سال می‌باشید پشتی صندلی را در حالت قفل قرار دهید.</p> <p>همواره خودرو را قفل نموده و کلیدها را دور از دسترس کودکان قرار دهید.</p> <p>بازگذاشتن خودرو یا قرار دادن کلیدها در دسترس کودکان خطرناک می‌باشد.</p> <p>ورود کودکان به داخل صندوق از طریق صندلی عقبی که پشتی آن قفل نباشد یا از طریق در صندوق عقب می‌تواند باعث گیرافتادن ناگهانی آنها در صندوق عقب شود که این اتفاق می‌تواند باعث گرم‌زدگی یا مرگ مخصوصاً در فصل تابستان گردد.</p> <p>همواره درها و در صندوق را قفل نمایید. و صرفنظر از وجود یا عدم وجود کودک در منزلتان پشتی صندلی را قفل نمایید.</p>	<p><u>از رانندگی با خودرویی که پشتی صندلی آن قفل نیست اجتناب نمایید.</u></p> <p>نشستن کودکان روی صندلی خودرو در حال حرکتی که پشتی آن خوابانیده شده است عمل بسیار خطرناکی می‌باشد. در ترمزهای ناگهانی یا حتی در تصادفات ضعیف کودکی که به صورت صحیح روی صندلی قرار نگرفته و بوسیله کمربند ایمنی یا صندلی کودک مورد محافظت قرار نمی‌گیرد به جلو یا عقب یا بیرون از خودرو پرت شده که باعث بروز صدمات جانی یا مرگ می‌شود. یا اینکه کودک به دیگر سرنشینان برخورد نموده و باعث بروز صدمه می‌شود.</p>
توجه	
<p>وقتی که صندلی عقب را به وضعیت اصلی خود برمی‌گردانید، کمربندهای ایمنی را به وضعیت عادی برگردانید و کنترل نمایید که کمربند ایمنی بیرون می‌آید و جمع می‌شود.</p>	

تجهیزات مهم ایمنی

صندلی‌ها

برگرداندن پشتی صندلی به وضعیت عمودی

۱. کمربندهای ایمنی جانبی را کنار قرار دهید.
۲. پشتی صندلی را به سمت بالا بلند نمایید.
۳. اطمینان حاصل نمایید که کمربندهای ایمنی زیر صندلی‌ها نمانند.
۴. قسمت بالای پشتی صندلی را از داخل خودرو به سمت خودتان بکشید تا اطمینان حاصل نمایید که قفل شده است.
۵. کمر بند ایمنی صندلی وسط عقب را بسته و کنترل نمایید که تمامی کمربندهای ایمنی برای استفاده صحیح سر نشینان آماده باشند (صفحه 2-19)

⚠ هشدار

همواره اطمینان حاصل نمایید که کمربندهای ایمنی کاملاً از بین صندلی بیرون کشیده شده‌اند: گیر کردن کمر بند ایمنی در زیر پشتی صندلی در حین برگرداندن پشتی صندلی به وضعیت عمودی خطرناک می‌باشد. زیرا در حین تصادف یا ترمز ناگهانی کمر بند ایمنی امکان حفاظت صحیح را نخواهد داشت.

▼ خواباندن پشتی صندلی‌های عقب به

سمت جلو

خواباندن پشتی صندلی

⚠ احتیاط

در حین فشردن دکمه پشتی صندلی عقب، پشتی صندلی را بوسیله دست دیگر خود مهار نمایید در صورتی که پشتی صندلی را مهار نکنید بصورت ناگهانی به سمت پایین حرکت نموده و می‌تواند به انگشتی که دکمه را بوسیله آن فشرده‌اید صدمه وارد نماید.

۱. قسمت کمر، کمر بند ایمنی صندلی وسط عقب را باز کنید (صفحه 2-19)

⚠ احتیاط

همواره قبل از خواباندن پشتی صندلی عقب سمت چپ، قسمت میانی (کمر) کمر بند ایمنی را باز کنید. در غیر اینصورت خواباندن پشتی صندلی می‌تواند باعث بروز صدمه به کمر بند ایمنی، قفل کمر بند و پشتی صندلی گردد.

۲. در حین خواباندن پشتی صندلی‌های عقب کمربندهای ایمنی جانبی را کنار قرار دهید.
۳. پشتی صندلی را با دست خود نگه دارید.
۴. دکمه پشتی صندلی عقب را به سمت پایین فشار دهید.

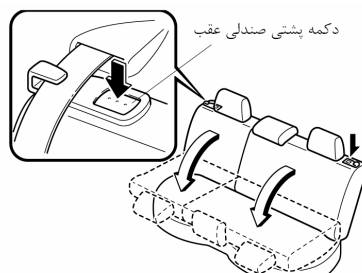

▼ پشت سری

صندلی‌های عقب جانبی

⚠ هشدار
<p>همواره در صورتی که صندلی مورد استفاده قرار می‌گیرد در حین حرکت از پشت سری استفاده نموده و اطمینان حاصل نمایید که به صورت صحیح تنظیم شده است:</p> <p>رانندگی با خوردویی که پشت سری صندلی آن در پایین تنظیم شده باشد یا در محل خود قرار نداشته باشد خطرناک می‌باشد. در حین ترمزهای ناگهانی یا تصادف، در صورتی که پشت سر تکیه گاهی قرار نداشته باشد خطر صدمه دیدن گردن وجود خواهد داشت.</p>

تنظیم ارتفاع

برای بالا آوردن پشت سری آن را بالا بکشید برای پایین بردن پشت سری دکمه ضامن را فشار داده و سپس پشت سری را به سمت پایین فشار دهید.

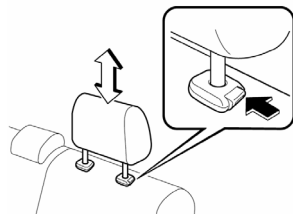

پشت سری را به گونه‌ای تنظیم نمایید که قسمت بالای آن بالاتر از گوشه‌های سرنشین قرار گیرد نه پشت گردن سرنشین.

⚠ هشدار
<p>در حین برگرداندن پشتی صندلی به وضعیت عمودی از قرار نداشتن دکمه ضامن در وضعیت نشانگر قرمز اطمینان حاصل نمایید:</p> <p>عدم قرار داشتن پشتی صندلی عمودی در وضعیت قفل خطرناک می‌باشد ترمز ناگهانی یا حرکت و سبقت ناگهانی باعث پریدن و تاشدن پشتی صندلی به سمت جلو شده و باعث بروز صدمه جانی می‌گردد. در صورتی که نشانگر قرمز دکمه ضامن مشاهده گردد نشانه عدم قفل بودن پشتی صندلی در وضعیت عمودی می‌باشد.</p>

▼ قفل نمودن پشتی صندلی

برای قفل و آزاد نمودن پشتی صندلی، اهرم (دکمه) را جابجا نمایید.

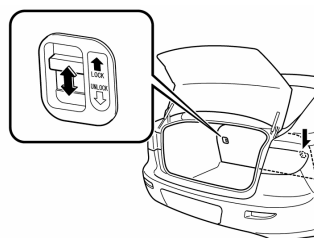

تجهیزات مهم ایمنی

صندلی‌ها

▼ زیر آرنجی

زیر آرنجی بین صندلی‌های عقب را در صورت عدم وجود سرنشین در صندلی وسط می‌توان مورد استفاده قرار داد.

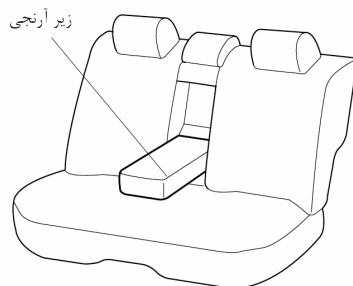

خارج کردن

برای خارج کردن پشت سری ضامن را فشار داده و پشت سری را به سمت بالا بکشید .

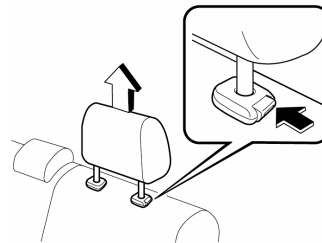

صندلی میانی عقب

برای استفاده از پشت سری آن را تا وضعیت قفل بالا بکشید برای پایین بردن پشت سری دکمه ضامن را فشار داده و سپس پشت سری را به سمت پایین فشار دهید.

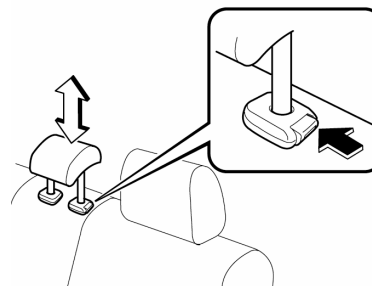

احتیاط‌های اولیه در زمینه کمر بند ایمنی

کمر بند ایمنی احتمال بروز صدمات جانی در طی تصادف و ترمزهای ناگهانی را کاهش میدهد لذا توصیه میشود که راننده و دیگر سرنشینان همواره کمر بند ایمنی خود را ببندند.

صندلی‌های جلو دارای کمر بند ایمنی کمر و شانه می‌باشند. این کمر بندها دارای مکانیزم جمع کننده می‌باشند که در هنگام بلااستفاده بودن کمر بند را جمع می‌نماید قفل کمر بند این شرایط را فراهم می‌نماید که کمر بند برای سرنشین همواره خوشایند باشد اما در حین تصادف در محل خود قفل می‌شود.

صندلی عقب دارای کمر بند ایمنی کمر و شانه می‌باشند. کمر بندهای ایمنی کناری صندلی عقب دارای یک مکانیزم قفل دو منظوره می‌باشند که در حالت اول برای استفاده معمول بصورت اضطراری قفل می‌شود و در حالت دوم برای بستن صندلی مخصوص کودکان بصورت خودکار (اتوماتیک) قفل می‌شود.

(کمر بند ایمنی سه نقطه‌ای صندلی میانی عقب)

در این مدلها کمر بند ایمنی صندلی میانی عقب دارای قسمت کمر و شانه با مکانیزم قفل اضطراری می‌باشد.

 هشدار

همواره کمر بند ایمنی خود را ببندید و اطمینان حاصل نمایید که دیگر سرنشینان بصورت صحیح کمر بند خود را بسته‌اند:

نبستن کمر بند ایمنی بسیار خطرناک می‌باشد. سرنشینی که کمر بند نبسته است ممکن است در حین تصادف به دیگر سرنشینان یا اشیاء داخل خودرو برخورد نماید یا حتی از خودرو به بیرون پرت شود. که هر کدام از موارد ذکر شده می‌تواند باعث صدمات جانی یا حتی مرگ گردد. در تصادف مشابه سرنشینیانی که کمر بند ایمنی خود را بسته‌اند در شرایط بسیار ایمن تری قرار دارند.

از بستن کمر بند ایمنی پیچ و تاب خورده اجتناب نمایید:

کمر بند ایمنی پیچ و تاب خورده خطرناک می‌باشد. زیرا در حین تصادف تمامی پهنای کمر بند برای جذب و نگهداری نیروی برخورد در دسترس نمی‌باشد. این مسئله باعث وارد آمدن نیروی بیشتری به سینه و شکم سرنشین شده و خطر صدمات جانی یا مرگ را به همراه دارد.

هرگز در یک زمان از یک کمر بند ایمنی برای بیش از یک نفر استفاده ننمایید:

استفاده از یک کمر بند ایمنی برای بیش از یک نفر در یک زمان واحد خطرناک می‌باشد. کمر بند ایمنی که بدین صورت مورد استفاده قرار گرفته باشد، در حین تصادف امکان جذب و نگهداری نیروی تصادف را نداشته و ممکن است که دو سرنشین به هم برخورد نمایند و این اتفاق باعث صدمات جانی یا حتی مرگ گردد. هرگز از یک کمر بند ایمنی در یک زمان واحد برای بیش از یک نفر استفاده ننمایید و خودرو را زمانی به حرکت در آورید که تمامی سرنشینان کمر بند ایمنی خود را بصورت صحیح بسته باشند.

تجهیزات مهم ایمنی

سیستم کمربند ایمنی

هشدار 

هرگز با خودرویی که کمربند ایمنی آن صدمه دیده است رانندگی نکنید:

استفاده از کمربند ایمنی صدمه دیده خطرناک می باشد. یک تصادف میتواند باعث صدمه دیدن تسمه کمربند ایمنی گردد. کمربند ایمنی صدمه دیده نمیتواند در حین تصادف حفاظت کافی ایجاد نماید. پس از هر تصادف، قبل از استفاده مجدد از کمربند ایمنی، کمربندهای ایمنی مورد استفاده قرار گرفته در حین تصادف را در نمایندگی مجاز مزدا مورد بازدید قرار دهید.

در صورتی که مکانیزم پیش کشنده و محدود کننده نیروی کمربند ایمنی در حین تصادف عمل نموده است فوراً کمربند ایمنی را تعویض نمایید:

هرگاه یکی از کیسه های هوا (ایر بگ) جلو یا هر دو آنها منبسط گردند مکانیزم پیش کشنده همان صندلی نیز در همان زمان فعال می شود. با وجود اینکه بستن کمربند ایمنی که مکانیزم پیش کشنده آن عمل نموده است بهتر از بستن کمربند ایمنی می باشد، اما بستن کمربند ایمنی که مکانیزم پیش کشنده و محدود کننده نیروی آن فعال شده است ایمنی در دسترس را کاهش میدهد. همانند ایر بگ مکانیزم پیش کشنده و محدود کننده نیرو نیز فقط یکبار عمل می نماید و پس از عمل نمودن دیگر بصورت مجدد فعال نمی شود و باید سریعاً تعویض گردد. در صورتیکه پیش کشنده کمربند ایمنی تعویض نشود خطر صدمات جانی در تصادف افزایش می یابد. توصیه میشود که پس از تصادف مکانیزم پیش کشنده کمربند ایمنی و ایر بگ را در نمایندگی مجاز مزدا مورد بازدید قرار دهید. پس از هر تصادفی که باعث فعال شدن ایر بگ و مکانیزم پیش کشنده کمربند ایمنی گردد مجموعه های ذکر شده باید تعویض گردند. علاوه بر این محدود کننده نیرو، نیروی وارده به قفسه سینه را در حین تصادف محدود می نماید و این نکته را نیز میتوان به عنوان دلایل لازم جهت کنترل کمربند ایمنی جلو مدنظر قرار داد.

راهنمایی در مورد استفاده از مجموعه کمربند ایمنی

- کمربند ایمنی به گونه ای طراحی شده است که روی استخوان بندی بدن بسته شود و باید در پایین ترین نقطه ممکنه کمر، سینه و شانه ها بسته شود. از بستن قسمت کمر کمربند روی شکم اجتناب نمایید.
- کمربند ایمنی باید در عین حفظ راحتی و آسایش سرنشین با محکم ترین حالت ممکنه بسته شود کمربند ایمنی شل به مقدار زیادی ایمنی فردی که از آن استفاده می نماید را کاهش می دهد.
- دقت نمایید که قسمت کیسه ای کمربند به واکس، روغن، مواد شیمیایی و خصوصاً اسید باتری آلوده نشود، شستشوی کمربند باید به آرامی و بوسیله آب و صابون انجام شود. در صورتی که تسمه کمربند فرسوده، کثیف یا صدمه دیده باشد باید آن را تعویض نمود.
- بسیار مهم است که پس از تصادف شدید حتی اگر صدمه ای در کمربند قابل مشاهده نباشد، کل مجموعه کمربند ایمنی را تعویض نمایید.
- کمربند را به گونه ای که دارای پیچ و تاب باشد نبندید.
- هر مجموعه کمربند ایمنی در یک زمان واحد باید بوسیله یک نفر مورد استفاده واقع شود عبور دادن کمربند ایمنی از روی کودکی که در آغوش می باشد خطرناک می باشد.
- هیچگونه تغییر یا اضافه کردن چیزی که مانع گرفتن شلی کمربند توسط مکانیزم آن شود نباید در کمربند ایمنی انجام پذیرد.

2-11

تجهیزات مهم ایمنی

سیستم کمربند ایمنی

احتیاط ⚠

در صورت کثیف شدن کمربند یا حلقه تکیه گاه بالایی، برگشت کمربند و جمع شدن آن دچار اشکال می‌شود. برای اطلاعات بیشتر در مورد نحوه تمیز کردن کمربند ایمنی به « تمیز کردن تسمه کمربند ایمنی » (صفحه 8-49) رجوع نمایید.

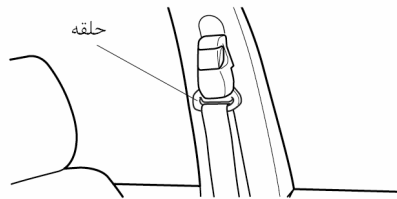

▼ بانوان باردار و اشخاص دارای ناراحتی جسمی

بانوان باردار نیز باید همواره کمربند ایمنی را ببندند. برای کسب اطلاعات بیشتر از پزشک خود سوال نمایید. قسمت کمر کمربند را در پایین ترین نقطه ممکنه روی رانها بسته و قسمت شانه کمربند را به صورت صحیح روی شانه ببندید اما از روی شکم عبور ندهید.

افراد دارای ناراحتی جسمی (بیماری) شدید نیز باید کمربند ایمنی را ببندند. برای اطلاعات بیشتر مربوط به نوع ناراحتی جسمی و نحوه بستن صحیح وابسته به نوع ناراحتی، با دکتر خود مشورت نمایید.



تجهیزات مهم ایمنی

سیستم کمربند ایمنی

▼ حالت قفل اضطراری

در حالت قفل اضطراری، در حین تصادف کمربند با حفظ آسایش و راحتی سرنشین در محل خود قفل میشود. وقتی که کمربند ایمنی را می‌بندید دقت داشته باشید که در وضعیت قفل اضطراری قرار داشته باشد نه در حالت قفل خودکار (قفل خودکار در شرایطی رخ میدهد که کمربند ایمنی به طور کامل بیرون کشیده شود) در صورتیکه احساس نمودید که کمربند ایمنی سفت و آزاردهنده بوده و در حالت سکون یا حرکت خودرو کمربند را نمی‌توان شل تر نمود ممکن است که کمربند در حالت قفل خودکار ناشی از بیرون کشیدن بیش از حد کمربند قرار گرفته باشد. برای برگرداندن کمربند به وضعیت قفل اضطراری خودرو را در یک محل ایمن مسطح پارک نموده و کمربند را کاملاً به داخل برگردانده و مجدداً آن را ببندید.

▼ حالت قفل اتوماتیک

همواره برای مهار صندلی کودکان و جلوگیری از جابجا شدن آن در حین تصادف، صندلی کودک را بوسیله کمربند ایمنی که در حالت قفل اتوماتیک قرار گرفته است مهار نمایید. برای فعال نمودن حالت قفل اتوماتیک کمربند را کاملاً بیرون کشیده و براساس دستورالعمل راهنمای صندلی کودک، بوسیله آن صندلی را مهار نمایید. کمربند به اندازه صندلی کودک جمع خواهد شد و همچنان در حالت قفل اتوماتیک باقی میماند. به بخش صندلی کودکان (صفحه 24-2) رجوع نمایید.



هشدار

موقعیت قسمت شانه کمربند ایمنی:
 قرار دادن قسمت شانه کمربند ایمنی در موقعیت غیر صحیح خطرناک می باشد.
 همواره اطمینان حاصل نمایید که قسمت شانه کمربند ایمنی در روی شانه شما و نزدیک گردن شما قرار گرفته باشد و هرگز آن را از زیر بازو و روی گردن عبور ندهید.

۴. قسمت کمربند ایمنی را در پایین ترین نقطه ممکنه کمر ببندید و از بستن آن روی شکم اجتناب نمایید. سپس قسمت شانه کمربند را به گونه ای تنظیم نمایید که کاملاً بدن شما را در برگیرد.

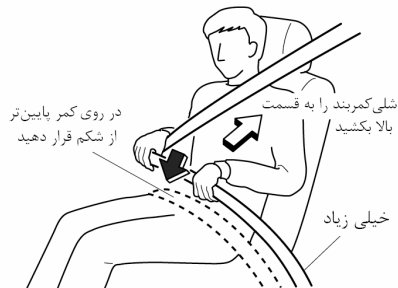

هشدار

موقعیت قسمت کمر در کمربند ایمنی:
 بیش از حد کشیدن قسمت کمربند ایمنی خطرناک می باشد و در طی تصادف باعث متمرکز شدن نیروی ناشی از برخورد به روی شکم سرنشین شده و ممکن است ایجاد صدمات جانی نماید. قسمت کمربند ایمنی را حتی الامکان در پایین تر از شکم و به گونه ای ببندید که احساس راحتی نمایید.

کمربند ایمنی (بجز کمربند ایمنی صندلی میانی عقب)

توجه

برای آشنایی با نحوه استفاده از کمربند صندلی میانی عقب به « کمربند ایمنی صندلی میانی عقب » (صفحه 19-2) رجوع نمایید.

بستن کمربند ایمنی

۱. زبانه کمربند ایمنی را بگیرید.
۲. به آرامی کمربند را بیرون بکشید.



۳. زبانه کمربند را در داخل قفل کمربند فرو برده و فشار دهید تا صدای کلیک آن را بشنوید.



تجهیزات مهم ایمنی

سیستم کمربند ایمنی

▼ تنظیم کننده ارتفاع شانه

در صورتی که کمربند با گردن شما تماس پیدا میکند یا اینکه بجای قرار گرفتن روی سینه شما روی بازویتان قرار می‌گیرد ارتفاع شانه کمربند ایمنی را تنظیم نمایید. برای افزایش ارتفاع شانه، تنظیم کننده ارتفاع را بالا بکشید و برای کاهش ارتفاع شانه دکمه ضامن را کشیده و سپس تنظیم کننده ارتفاع را به سمت پایین فشار دهید. در نهایت اطمینان حاصل نمایید که تنظیم کننده ارتفاع شانه کمربند در وضعیت قفل قرار گرفته است.

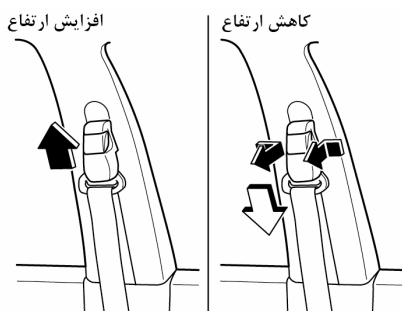

⚠ هشدار

موقعیت قسمت شانه کمربند ایمنی :

قرار دادن قسمت شانه کمربند ایمنی در موقعیت غیر صحیح خطرناک می‌باشد همواره اطمینان حاصل نمایید که قسمت شانه کمربند ایمنی در روی شانه و نزدیک گردن قرار گرفته باشد و هرگز آن را از زیر بازو و روی گردن خود عبور ندهید.

▼ باز کردن کمربند ایمنی

دکمه روی قفل کمربند ایمنی را فشار دهید اگر کمربند به طور کامل به داخل برگشت آن را بیرون کشیده و از نظر تاب و پیچیدگی کنترل نمایید ، سپس اطمینان حاصل نمایید که بدون پیچ و تاب و بطور کامل به داخل جمع گردد.

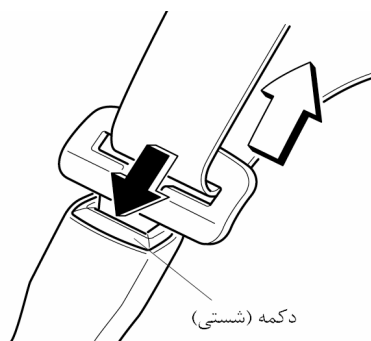

توجه

در صورتی که کمربند به صورت کامل به داخل برگشته است آن را از نظر پیچ و تاب مورد کنترل قرار دهید. اگر پس از رفع پیچ و تاب هنوز عمل جمع شدن کامل کمربند صورت نمی‌پذیرد، آن را بوسیله نمایندگی مجاز مزدا مورد بازدید و کنترل قرار دهید.

سیستم پیش کشنده و محدود کننده نیروی کمربند ایمنی جلو

برای حصول بهینه ترین شرایط حفاظت کمربند ایمنی راننده و سرنشین جلو به سیستم پیش کشنده و محدود کننده نیرو مجهز گردیده است. برای اینکه این دو سیستم بتوانند به صورت صحیح عمل نمایند باید کمربند ایمنی بصورت صحیح بسته شود.

پیش کشنده:

در تصادفات شدید از جلو یا تصادفات نزدیک به جلو در صورت بسته بودن کمربند ایمنی ایربگ جلو و سیستم پیش کشنده بصورت همزمان فعال می شوند. در صورت بسته نبودن کمربند حتی اگر ایربگ نیز فعال شود مکانیزم پیش کشنده عمل نمی نماید. در صورت عمل کردن مکانیزم، سیستم جمع کننده کمربند در حین فعال شدن ایربگ سریعاً شلی کمربند را جذب می نماید.

محدود کننده نیرو:

سیستم محدود کننده نیرو به منظور کاهش نیروی وارده به قفسه سینه به یک شیوه کنترل شده کمربند را آزاد می نماید. در تصادفات از جلو وقتی که بیشترین نیرو به کمربند وارد شود محدود کننده نیرو به صورت مکانیکی عمل نموده و در هر نوع تصادفی که سرنشین به حد کافی به سمت جلو جابجا شود عمل می نماید.

پس از تصادف حتی اگر مکانیزم پیش کشنده نیز فعال نشود سیستم محدود کننده نیرو باید توسط افراد متخصص در نمایندگی مجاز مزدا مورد کنترل قرار گیرد.

هشدار

کمربند ایمنی را فقط به روش توصیه شده در

این کتابچه ببندید:

بستن غیر صحیح و قرارگیری غیر صحیح کمربند ایمنی راننده و سرنشین جلو خطرناک می باشد. بدون بستن صحیح کمربند سیستم های پیش کشنده و محدود کننده نیرو در حین تصادف امکان فراهم نمودن حفاظت کافی را نخواهند داشت که نتیجه آن صدمات جانی خواهد بود. برای جزئیات بیشتر درباره نحوه بستن کمربند به « بستن کمربند ایمنی » (صفحه 14-2) رجوع نمایید.

تجهیزات مهم ایمنی

سیستم کمر بند ایمنی

هشدار ⚠	هشدار ⚠
<p><u>هیچگونه تغییری در سیم کشی یا اجزای سیستم پیش کشنده ایجاد نکنید و همچنین از بکار بردن تجهیزات آزمایش الکتریکی روی آن خودداری نمایید.</u></p> <p>ایجاد تغییر در سیم کشی یا اجزای سیستم پیش کشنده یا بکار بردن تجهیزات آزمایش الکتریکی روی آن خطرناک می باشد ممکن است که شما باعث عمل کردن ناگهانی آن شوید یا آن را غیرفعال نمایید و در زمان لزوم در هنگام تصادف عمل نکند و نتیجه آن صدمه جانی سرنشین یا تعمیرکار خواهد بود.</p>	<p><u>در صورت فعال شدن سیستم پیش کشنده یا محدودکننده نیرو، کمر بند ایمنی را بلافاصله تعویض نمایید:</u></p> <p>در صورت فعال شدن یکی از ایربگ های جلو یا هر دوی آنها سیستم پیش کشنده مربوطه نیز در همان زمان فعال می شود. با وجود اینکه بستن کمر بند ایمنی که سیستم پیش کشنده آن عمل نموده است بهتر از بستن کمر بند ایمنی می باشد، اما بستن کمر بند ایمنی که مکانیزم پیش کشنده و محدود کننده نیروی آن فعال شده است ایمنی را کاهش می دهد. مکانیزم پیش کشنده و محدود کننده نیرو نیز همانند ایربگ فقط یکبار عمل می نماید و پس از عمل نمودن، امکان عملکرد مجدد را ندارند و باید سریعاً تعویض گردند. در صورتی که پیش کشنده کمر بند ایمنی تعویض نگردد خطر صدمات جانی ناشی از تصادف افزایش می یابد. توصیه می شود که پس از هر تصادف مکانیزم پیش کشنده کمر بند ایمنی و ایربگ را در نمایندگی مجاز مزدا مورد کنترل قرار دهید. پس از هر تصادفی که منجر به فعال شدن ایربگ و سیستم پیش کشنده کمر بند ایمنی می گردد مجموعه های ذکر شده باید تعویض گردند.</p> <p>علاوه بر این محدودکننده نیرو، نیروی وارده به قفسه سینه را در حین تصادف محدود می نماید و این نکته را نیز می توان به عنوان دلایل لازم جهت کنترل کمر بند ایمنی جلو پس از تصادف مدنظر قرار داد.</p>

در صورتی که چراغ بصورت مداوم روشن بماند یا پس از قرارگیری سوئیچ موتور در وضعیت ON روشن نشود، بیانگر وجود عیب در سیستم می باشد. در صورت بروز هر کدام از موارد فوق الذکر در اولین فرصت ممکن با نمایندگی مجاز مزدا تماس حاصل نمایید، زیرا ممکن است که در حین تصادف سیستم عمل نکند.

⚠ هشدار
<p>هرگز سیستم ایربگ و پیش کشنده کمر بند ایمنی را دستکاری نکنید و همواره برای تمامی سرویس ها و تعمیرات سیستم های ذکر شده از نمایندگی مجاز مزدا کمک بگیرید.</p> <p>دستکاری کردن سیستم ایربگ و پیش کشنده کمر بند ایمنی خطرناک می باشد.</p> <p>عملکرد ناگهانی ایربگ و سیستم پیش کشنده یا غیرفعال شدن آن می تواند باعث صدمات جانی و حتی مرگ گردد.</p>

▼ بوق هشدار سیستم ایربگ و سیستم پیش

کشنده کمر بند ایمنی جلو

در صورت بروز اشکال در سیستم ایربگ، سیستم پیش کشنده و چراغ هشدار آنها، یک بوق هشدار در هر دقیقه حدود ۵ ثانیه شنیده می شود.

بوق هشدار ایربگ و سیستم پیش کشنده حدود ۳۵ دقیقه شنیده می شود.

در اولین فرصت ممکن سیستم را بوسیله نمایندگی مجاز مزدا مورد کنترل و بازدید قرار دهید.

توجه

- سیستم پیش کشنده کمر بند ایمنی در تصادفات شدید از جلو یا نزدیک به جلو فعال می شود و در زمان واژگون شدن یا تصادفات جانبی و تصادف از عقب عمل نمی کند.
- در هنگام عمل کردن ایربگ و سیستم پیش کشنده کمر بند ایمنی مقداری گاز (غیرسمی) آزاد می شود. این به معنای آتش سوزی نیست. در حالت معمول این گاز هیچگونه تاثیری ندارد اما ممکن است کمی باعث ناراحتی افرادی که دارای پوست حساس هستند گردد. در صورتی که گازهای باقیمانده ناشی از عملکرد ایربگ و سیستم پیش کشنده کمر بند ایمنی روی پوست، یا چشم شما تاثیر گذاشت سریعاً آن را با آب بشویید.

▼ چراغ هشدار ایربگ و سیستم پیش کشنده

کمر بند ایمنی جلو



در صورتی که ایربگ و سیستم پیش کشنده کمر بند ایمنی جلو در وضعیت صحیحی قرار داشته باشند پس از بازکردن سوئیچ یا روشن شدن موتور چراغ هشدار ایربگ و سیستم پیش کشنده روشن شده و پس از چند لحظه خاموش می شود.

تجهیزات مهم ایمنی

سیستم کمربند ایمنی

کمربند ایمنی میانی صندلی عقب

قبل از استفاده از کمربند ایمنی میانی صندلی عقب کنترل نمایید که زبانه (A) و قفل (B) بسته باشند.

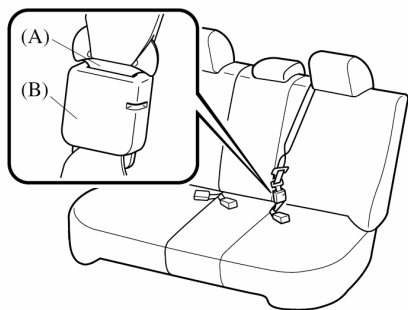

▼ بستن کمربند ایمنی

۱. زبانه (C) را بگیرید.
۲. به آرامی کمربند را بیرون بکشید.

⚠ هشدار

در صورت شنیده شدن صدای بوق هشدار ایربگ و سیستم پیش کشنده از رانندگی با خودرو اجتناب نمایید.

رانندگی با خودرویی که صدای بوق هشدار سیستم ایربگ و سیستم پیش کشنده کمربند ایمنی آن شنیده می شود خطرناک می باشد. در حین تصادف ممکن است که سیستم ایربگ و سیستم پیش کشنده کمربند ایمنی صندلی جلو عمل نکرده و نتیجه آن صدمات جانی و یا حتی مرگ باشد. در اولین فرصت ممکن خودرو را جهت بازدید و کنترل به نمایندگی مجاز مزدا ببرید.

هشدار**استفاده از کمربند میانی صندلی عقب :**

استفاده از کمربند میانی صندلی عقب در حالیکه پشت سری سمت چپ صندلی عقب را خارج کرده باشید خطرناک می باشد. بدلیل اینکه با خارج کردن پشت سری سمت چپ، کمربند میانی صندلی عقب در موقعیت صحیح قرار نمی گیرد لذا حفاظت کامل را به همراه ندارد و ممکن است که سرنشین در تضاد مسدوم گردد. همواره در هنگام استفاده از کمربند میانی صندلی عقب، پشت سری سمت چپ را نیز در محل خود نصب نمایید.

۴. قسمت کمر کمربند ایمنی را در پایین ترین نقطه ممکن کمر بسته و از بستن آن در روی شکم اجتناب نمایید. سپس قسمت شانه کمربند را به گونه ای تنظیم نمایید که بدن شما را کاملاً در برگیرد.

هشدار**موقعیت قسمت کمر، کمربند ایمنی :**

بیش از حد کشیدن قسمت کمر کمربند ایمنی خطرناک بوده و در طی تضاد باعث متمرکز شدن نیروی ناشی از برخورد به روی شکم سرنشین شده و ممکن است ایجاد صدمات جانی نماید. قسمت کمر کمربند ایمنی را حتی الامکان در پایین تر از شکم به گونه ای ببندید که احساس راحتی نمایید.

۳. زبانه (C) را در داخل قفل (D) برده و فشار دهید تا صدای (کلیک) قفل شدن زبانه را بشنوید.

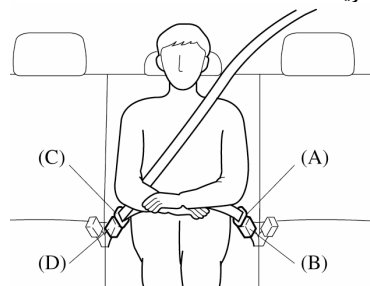
**هشدار****بستن کمربند ایمنی میانی صندلی عقب با****یک قفل :**

بستن کمربند ایمنی میانی صندلی عقب بوسیله یک قفل خطرناک می باشد. در صورتی که فقط یک زوج از زبانه و قفل ها (مثل زبانه (A) و قفل (B) یا زبانه (C) و قفل (D)) مورد استفاده قرار بگیرند کمربند ایمنی قادر به حفاظت کامل نخواهد بود. در ترمزهای ناگهانی و تضاد ممکن است که سرنشین از زیر کمربند بلغزد و مسدوم شود. همواره اطمینان حاصل نمایید که هر دو زوج زبانه و قفل ها بصورت صحیح قفل گردیده اند.

موقعیت قسمت شانه کمربند ایمنی :

قراردادن قسمت شانه کمربند ایمنی در موقعیت غیر صحیح خطرناک می باشد. همواره اطمینان حاصل نمایید که قسمت شانه کمربند ایمنی در روی شانه و نزدیک گردن شما قرار گیرد. و هرگز آن را از زیر بازو و یا روی گردن عبور ندهید.

تجهیزات مهم ایمنی

سیستم کمربند ایمنی

▼ باز کردن قسمت کمر، کمربند ایمنی

یک قطعه کوچک مانند کلید را در شیار قفل کمربند (B) فرو نمایید.

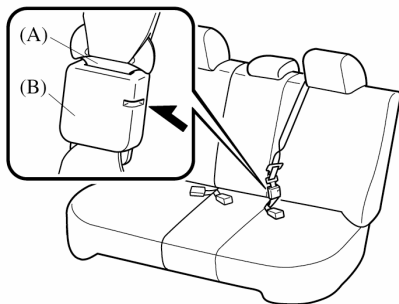

⚠ احتیاط

همواره قبل از خواباندن صندلی عقب سمت چپ، قسمت کمر کمربند ایمنی میانی عقب را باز کنید. در صورت باز نکردن قسمت کمر کمربند، در هنگام تازدن صندلی ممکن است که پشتی صندلی و قفل کمربند آسیب ببینند.

▼ باز کردن کمربند ایمنی

دکمه روی قفل کمربند ایمنی را فشار دهید. اگر کمربند به طور کامل به داخل مراجعت نکرد آن را بیرون کشیده و از نظر تاب و پیچیدگی مورد کنترل قرار دهید. سپس اطمینان حاصل نمایید که بدون پیچ و تاب بطور کامل به داخل جمع گردد.

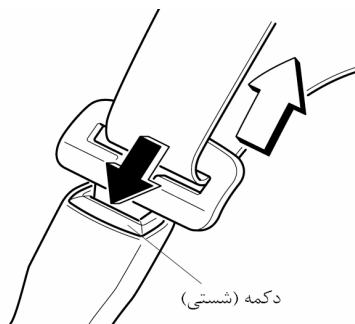

توجه

در صورتی که کمربند به طور کامل به داخل مراجعت ننمود آن را از نظر پیچ و تاب مورد کنترل قرار دهید. اگر پس از رفع پیچ و تاب هنوز عمل جمع شدن کامل کمربند صورت نمی پذیرد آن را بوسیله نمایندگی مجاز مزدا مورد بازدید و کنترل قرار دهید.

تجهیزات مهم ایمنی

سیستم کمربند ایمنی

به منظور جمع نمودن کمربند ایمنی اجازه بدهید که کمربند کاملاً جمع شود سپس زبانه‌های (A) و (C) را با هم در شیار فرو ببرید.

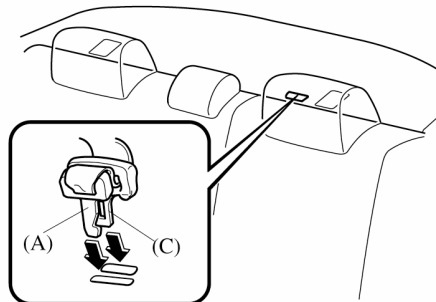

توجه

برای موظف نمودن سرنشین صندلی میانی عقب به بستن کمربند توصیه می‌شود که قسمت کمر، کمربند میانی عقب را جز زمان تانمودن صندلی باز نکنید.

▼ بستن قسمت کمر، کمربند ایمنی

زبانه (A) را گرفته و آن را در قفل (B) فرونمایید تا صدای کلیک ناشی از قفل شدن آن را بشنوید. حال کمربند آماده استفاده سرنشین می‌باشد.

توجه

پس از برگرداندن صندلی عقب به وضعیت عمودی (خارج نمودن از حالت تا شده) مجدداً قسمت کمر، کمربند میانی عقب را ببندید.

▼ جمع نمودن و بیرون کشیدن کمربند ایمنی

میانی عقب

کمربند ایمنی میانی صندلی عقب را می‌توان به روش زیر جمع نمود.

⚠ احتیاط

در حین جمع نمودن کمربند ایمنی اطمینان حاصل نمایید که کمربند به طور کامل در شکاف مربوطه مهار و قفل شده است. در صورتی که کمربند ایمنی به صورت صحیح جمع نشود، ممکن است که به صندلی گیر کرده و باعث ایجاد صدمه به صندلی گردد.

تجهیزات مهم ایمنی

سیستم کمربند ایمنی

چراغ / بوق هشدار کمربند ایمنی



در صورتی که پس قرارگیری سوئیچ موتور در وضعیت ON (باز) راننده کمربند ایمنی خود را نبسته باشد ، چراغ هشدار کمربند روشن می شود.

▼ یادآوری کمربند

کمربند راننده

در صورتی که راننده کمربند ایمنی خود را نبسته باشد و خودرو با سرعتی بیش از 20km/h در حرکت باشد ، چراغ هشدار کمربند شروع به چشمک زدن می نماید و یک صدای بوق هشدار نیز شنیده می شود وقتی که صدای بوق هشدار فعال شود حتی اگر سرعت خودرو به کمتر از 20km/h نیز کاهش یابد صدای بوق قطع نمی شود. قطع شدن بوق هشدار با بستن کمربند ایمنی یا پایان یافتن زمان فعالیت بوق هشدار میسر می گردد.

احتیاط‌های اولیه در زمینه محافظت از کودکان

مزدا توصیه می‌نماید که برای کودکان از سیستم محافظت از (صندلی کودک) استفاده نمایید. ما توصیه می‌نماییم که از صندلی کودک اصلی مزدا یا نوع مطابق با مقررات اروپا (ECE R44) استفاده نمایید در صورتیکه قصد تهیه صندلی کودک مزدا را دارید به یکی از نمایندگی‌های مجاز مراجعه نمایید. قوانین و مقررات محلی مرتبط با موارد ایمنی سوار نمودن کودکان در خودرو را رعایت نمایید. صرفنظر از نوع صندلی کودکی که انتخاب نموده‌اید، لطفاً نمونه مطابق با وزن و قد کودک خود را انتخاب نمایید. راهنمای صندلی کودک انتخاب شده را مطالعه و مورد پیروی قرار دهید. کودکانی که به اندازه کافی بزرگ می‌باشند باید در صندلی عقب بنشینند و از کمربند ایمنی استفاده نمایند. صندلی کودک باید روی صندلی عقب نصب شود. از نظر اصولی در خودروهای مجهز به ایربگ بهترین محل برای کودکان تا ۱۲ سال صندلی عقب می‌باشد. صندلی‌های کودک که به سمت عقب نصب می‌شوند هرگز نباید روی صندلی سرنشین جلو، خودروهای مجهز به ایربگ بسته شوند.

⚠ هشدار

از صندلی کودک با اندازه مناسب استفاده نمایید:
برای محافظت موثر از کودکان در حین تصادف یا توقف‌های ناگهانی، آنها باید بر اساس سن و قدشان به وسیله صندلی کودک یا کمربند ایمنی به صورت صحیح محافظت شوند. در غیر این صورت در حین بروز تصادف امکان صدمات جانی یا مرگ وجود دارد.

تجهیزات مهم ایمنی

محافظ کودکان

هشدار

در هنگام استفاده از صندلی کودکان از راهنمای سازنده آن پیروی نموده و همواره صندلی کودک را کاملاً مهار نمایید.

مهار نمودن صندلی کودک خطرناک می‌باشد. در ترمزهای شدید و ناگهانی یا در تصادفات، حرکت صندلی می‌تواند باعث بروز صدمات جانی یا مرگ برای کودک یا دیگر سرنشینان شود، همواره اطمینان نمایید که سیستم محافظ کودک (صندلی کودک) طبق دستورالعمل کارخانه سازنده آن به طور صحیح و کامل مهار گردیده است در شرایط عدم استفاده از صندلی کودک آن را از خودرو خارج نمایید یا به وسیله کمربند ایمنی یا به وسیله قلابهای مهارکننده تعبیه شده در خودرو ثابت نمایید.

همواره کودکان را به وسیله سیستم محافظ (صندلی کودک) مناسب در خودرو قرار دهید

در آغوش نگهداشتن کودکان در حین حرکت خودرو بسیار خطرناک می‌باشد. بدون توجه به قدرت نگهداری شما در حین تصادف یا ترمزهای ناگهانی امکان پرت شدن کودک وجود دارد که می‌تواند باعث صدمات جانی یا بروز مرگ برای کودک و یا دیگر سرنشینان شود، علاوه بر این در حین تصادفات شدید امکان صدمه دیدن یا مرگ کودک در اثر برخورد ایربگ فعال شده نیز وجود دارد یا ممکن است که کودک به فرد بزرگسالی که وی را در آغوش گرفته است فشار داده شود و خطر صدمه هر دو نفر افزایش پیدا کند.

هشدار ⚠

خطر شدید! هرگز صندلی های کودکی که پشت آنها به سمت جلو قرار می گیرد را روی صندلی

جلوی خودروهایی که امکان فعال شدن ایربگ آنها وجود دارد نبندید:

خطر شدید! هرگز صندلی های کودکی که پشت آنها به سمت جلو قرار می گیرد را روی صندلی که با ایربگ محافظت می شود نبندید. در طی تصادفات شدید فعال شدن ایربگ باعث ضربه زدن به صندلی کودک شده و آن را به سمت عقب تحت فشار قرار می دهد که خطر صدمه جانی یا مرگ کودک را افزایش می دهد.

خودروهای مجهز به ایربگ سرنشین دارای برچسبی مشابه شکل نشان داده شده در زیر می باشند. این برچسب جهت یادآوری ضرورت نصب نکردن صندلی های کودکی که پشت آنها به سمت جلو قرار می گیرد و در روی صندلی سرنشین جلو می باشد.



تجهیزات مهم ایمنی

محافظ کودکان

هشدار ⚠

صندلی کودکی که به سمت جلو نصب می‌شوند را به جز در مواردی که اجتناب ناپذیر است در روی

صندلی سرنشین جلو نصب ننمایید:

در طی تصادف نیروی انبساط (فعال شدن) ایربگ باعث صدمات جانی یا مرگ کودک می‌شود، در صورتیکه نصب کردن این نوع صندلی‌های کودک در روی صندلی سرنشین جلو اجتناب ناپذیر است، صندلی سرنشین جلو را تا حد ممکن عقب بکشید.



در خودروهای مجهز به ایربگ جانبی و ایربگ پرده‌ای، اجازه ندهید که کودکان به شیشه خودرو تکیه دهند:

تکیه دادن افراد به شیشه در ، اطراف صندلی سرنشین، ستونهای درهای جلو و عقب و لبه‌های سقف در خودروهای مجهز به ایربگ جانبی و ایربگ پرده‌ای خطرناک می‌باشد، در صورت مجهز بودن خودرو به ایربگ جانبی و ایربگ پرده‌ای ضربه ناشی از فعال شدن آنها می‌تواند باعث بروز خطر صدمات جانی یا مرگ برای کودکان گردد. علاوه بر این تکیه دادن به در جلو می‌تواند باعث محدود کردن انبساط ایربگ‌های جانبی و پرده‌ای گردد و باعث کاهش راندمان محافظت آنها شود. با وجود ایربگ جلو و ایربگ‌های جانبی که از کنار صندلی جلو فعال می‌شوند، همواره صندلی عقب بهترین جا برای کودکان می‌باشد. اگر کودک به وسیله سیستم محافظت مناسب (صندلی کودک) نیز محافظت می‌شود هرگز اجازه ندهید که به کنار پنجره تکیه نماید.

هرگز از یک کمربند ایمنی در یک زمان برای بیش از یک نفر استفاده ننمایید:

استفاده از یک کمربند ایمنی در یک زمان برای بیش از یک نفر خطرناک می‌باشد، کمربند ایمنی که به این طریق مورد استفاده قرار بگیرد امکان نگهداری صحیح نیروی تصادف را نداشته و خطر برخورد افراد به همدیگر و بروز صدمات جانبی و مرگ افزایش می‌یابد. هرگز از یک کمربند ایمنی برای بیش از یک نفر استفاده ننمایید و همواره زمانی شروع به حرکت نمایید که تمامی افراد کمربند ایمنی خود را بسته باشند.

احتیاط ⚠

کمربند ایمنی و صندلی کودک در هوای گرم در محیط بسته خودرو ممکن است که داغ شوند. برای جلوگیری از ایجاد سوختگی قبل از استفاده، آنها را بررسی نمایید.

تجهیزات مهم ایمنی

محافظ کودکان

انواع سیستم‌های محافظ کودکان (صندلی کودک)

توجه

در هنگام تهیه صندلی کودک در مورد نوع صندلی کودک متناسب با خودروتان و مناسب برای کودکان از شرکت سازنده سوال نمایید.

بر اساس قوانین اروپا (ECE R44) صندلی‌های کودک (سیستم محافظ کودک) به دسته زیر تقسیم بندی می‌شود.

گروه	سن	وزن
0	تا ۹ ماه	کمتر از 10 kg
0+	تا دو سال	کمتر از 13 kg
1	۸ ماه تا ۴ سال	9kg – 18kg
2	۳ تا ۷ سال	15kg – 25kg
3	۶ تا ۱۲ سال	22kg-36kg

تجهیزات مهم ایمنی
محافظ کودکان

صندلی کودک

مناسب برای گروه 1 مقررات اروپایی
(ECE R44)



صندلی بچه (نوجوان)

مناسب برای گروه 2 و 3 مقررات اروپایی (ECE R44)

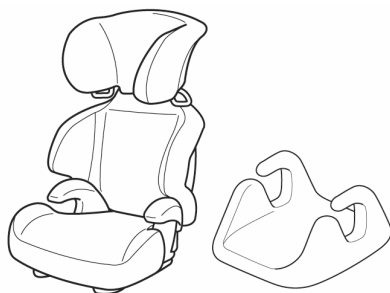

محل نصب صندلی کودک

در این کتابچه راهنما، نحوه نصب سه نوع صندلی کودک زیر که به وسیله کمربند ایمنی مهار می‌شوند، تشریح شده است: صندلی نوزاد، صندلی کودک، صندلی بچه

توجه

محل نصب صندلی کودک با توجه به نوع آن تعیین می‌شود. همواره دفترچه راهنمای سازنده صندلی کودک را به دقت مطالعه نمایید.

صندلی نوزاد

مناسب برای گروه 0 و 0+ مقررات اروپایی
(ECE R44)

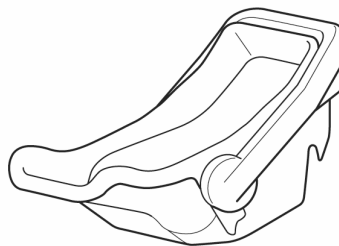

هشدار ⚠

هرگز صندلی‌های کودک‌کی که در هنگام نصب پشت آنها به سمت جلو قرار می‌گیرد را در روی صندلی سرنشین جلویی که با ایربگ محافظت می‌شود

نصب ننمایید:

خطر شدید! از نصب نمودن صندلی که در حین نصب پشت آنها به سمت جلو قرار می‌گیرد در روی صندلی که با ایربگ محافظت می‌شود خودداری نمایید. زیرا امکان برخورد ایربگ فعال شده به صندلی کودک و تحت فشار قرار دادن آن وجود دارد. و خطر بروز صدمه جانی یا حتی مرگ برای کودک به وجود می‌آید.

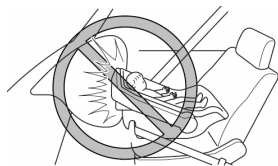
**محل نصب صندلی کودک** ▼

صندلیهای کودک با توجه به سن و قد کودک به دو صورت رو به جلو و رو به عقب نصب می‌شوند. در حین نصب از دستورالعمل سازنده صندلی کودک در ارتباط با تناسب صندلی یا سن و اندازه کودک و نکات مرتبط با نحوه نصب پیروی نمایید.

نوع رو به عقب

به جدول « تناسب صندلی کودک با محل نصب آن » (صفحه 2-33) رجوع نمایید.

محل نصب صندلی نوزاد ▼

صندلی نوزاد باید همواره به گونه‌ای نصب شود که جلوی آن به سمت عقب قرار گیرد.

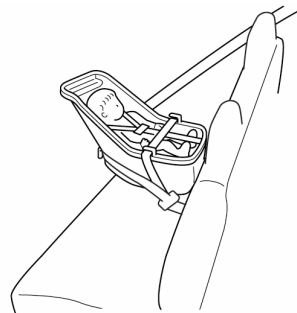

به جدول « تناسب صندلی کودک با محل نصب آن » (صفحه 2-33) رجوع نمایید.

هشدار ⚠**همواره صندلی نوزاد را در محل مناسب****نصب ننمایید:**

نصب صندلی نوزاد بدون توجه به تناسب صندلی با محل نصب آن خطرناک می‌باشد.

نصب صندلی نوزاد در محل نامناسب باعث عدم مهار صحیح صندلی نوزاد می‌شود. و در طی تصادف امکان برخورد کودک با چیزی یا کسی افزایش می‌یابد که می‌تواند باعث بروز صدمات جانی یا حتی مرگ شود.

تجهیزات مهم ایمنی

محافظت کودکان

نوع رو به جلو

برای محل نصب صندلی کودک رو به جلو به جدول «تناسب صندلی کودک با محل نصب آن» (صفحه 2-33) رجوع نمایید.

هشدار

هرگز صندلی کودک رو به جلو (نصب شونده به

سمت جلو) را در محل غلط نصب ننمایید:

نصب نمودن صندلیهای کودک رو به جلو بدون توجه به جدول «تناسب صندلی کودک با محل نصب آن» خطرناک می باشد.

نصب نمودن صندلی کودک رو به جلو در محل غیر صحیح نمی تواند حفاظت کافی ایجاد نماید. در حین تصادف امکان برخورد کودک با اشیاء یا اشخاص داخل خودرو و بروز صدمات جانی و یا حتی مرگ وجود دارد.

به جز موارد اجتناب ناپذیر از نصب نمودن صندلی

کودک نصب شونده به سمت جلو (رو به جلو) بر

روی صندلی سرنشین جلو خودداری نمایید:

در حین تصادف نیروی ناشی از فعال شدن ایربگ می تواند باعث بروز صدمات جانی و یا حتی مرگ برای کودک گردد. در صورتیکه نصب صندلی کودک رو به جلو روی صندلی سرنشین جلو اجتناب ناپذیر می باشد، صندلی جلو را تا آخرین حد ممکنه به عقب بکشید.



هشدار

همواره صندلی های کودک نصب شونده رو به عقب

را در محل صحیح نصب نمایید:

نصب نمودن صندلی های کودک که جلوی آنها به سمت عقب قرار می گیرد در محلی بدون توجه به جدول تناسب صندلی کودک با محل نصب آن خطرناک می باشد. نصب نمودن صندلی های کودک رو به عقب در محل غلط نمی تواند حفاظت کافی ایجاد نماید. در حین تصادف امکان برخورد کودک با اشیاء یا اشخاص داخل خودرو و بروز صدمات جانی و یا حتی مرگ وجود دارد.

هرگز صندلی های کودک که در حین نصب پشت آنها به سمت جلو قرار می گیرد را در روی صندلی سرنشین جلویی که با ایربگ محافظت می شود نصب ننمایید.

خطر شدید! از نصب نمودن صندلی های کودک که در حین نصب پشت آنها به سمت جلو قرار می گیرد در روی صندلی که ایربگ در جلوی آن واقع شده است اجتناب نمایید. زیرا امکان برخورد ایربگ فعال شده به صندلی کودک و تحت فشار قرار دادن آن وجود دارد. و خطر بروز صدمه جانی یا حتی مرگ بر روی کودک به وجود می آید.

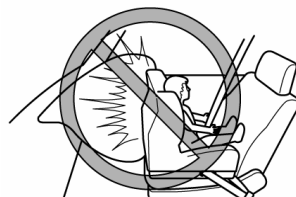

⚠ هشدار

**بجز موارد اجتناب ناپذیر از نصب نمودن
صندلی کودک نصب شونده به سمت جلو (رو
به جلو) در روی صندلی سرنشین جلو
خودداری نمایید:**

در حین تصادف نیروی ناشی از فعال شدن ایربگ
می تواند باعث بروز صدمات جانی یا حتی مرگ
برای کودک گردد. در صورتیکه نصب صندلی
کودک رو به جلو در روی صندلی سرنشین جلو
اجتناب ناپذیر می باشد. صندلی را تا آخرین حد
ممکنه به عقب بکشید .



▼ محل نصب صندلی بچه (نوجوان)

صندلی بچه فقط به صورت رو به جلو نصب می شود.



برای محل نصب صندلی بچه به جدول « تناسب
صندلی کودک با محل نصب آن » (صفحه 2-33)
رجوع نمایید.

⚠ هشدار

همواره صندلی بچه را در محل صحیح نصب

نمایید:

نصب نمودن صندلی بچه بدون توجه به جدول
«تناسب صندلی کودک با محل نصب» خطرناک
می باشد. صندلی بچه ای که در محل صحیح نصب
نشده باشد نمی تواند حفاظت کافی ایجاد نماید.
در حین تصادف امکان برخورد کودک با اشیاء یا
اشخاص داخل خودرو و خطر بروز صدمات جانی
یا حتی مرگ وجود دارد.

تجهیزات مهم ایمنی

محافظ کودکان

جدول تناسب صندلی کودک با محل نصب آن

این جدول حاوی اطلاعاتی، در زمینه تناسب صندلی کودک اصلی مزدا می‌باشد. برای تناسب صندلی‌های کودک ساخته شده توسط دیگر سازندگان با محل نصب آنها، دستورالعمل سازنده صندلی کودک را مطالعه نمایید.

محل نصب			نوع نصب	نوع صندلی کودک	گروه‌های سنی صندلی کودکان بر اساس مقررات اروپا (ECE R44)		
صندلی عقب (وسط)	صندلی عقب (کنار)	صندلی سرنشین جلو			گروه سنی	گروه وزنی	گروه سیستم
x	S	x	رو به عقب	صندلی نوزاد	کمتر از 10 کیلوگرم	تا 9 ماه	گروه 0
x	S	x	رو به عقب	صندلی نوزاد	کمتر از 13 کیلوگرم	تا 2 سال	گروه 0+
x	S*2	S*1	رو به جلو	صندلی کودک	19kg-18kg	8 ماه تا 4 سال	گروه 1
x	S	S*1	رو به جلو	صندلی بچه	15kg-25kg	3 تا 7 سال	گروه 2
x	S	S*1	رو به جلو	صندلی بچه	22kg-36kg	6 تا 12 سال	گروه 3

S: محل نصب مناسب برای این گروه

x: محل نصب نامناسب برای این گروه

۱: وقتی که صندلی کودک را روی صندلی سرنشین جلو نصب می‌نمایند صندلی را تا آخرین حد ممکن به عقب بکشید.

۲: از سیستم مهار صندلی کودک ISO FIX می‌توان استفاده نمود.

هشدار

از مهار کننده و قلاب آن فقط برای مهار

صندلی کودک استفاده نمایید:

استفاده از مهار کننده و قلاب آن برای مهار نمودن چیزی به جز صندلی کودک خطرناک می باشد. زیرا این مسئله می تواند باعث ضعیف شدن و صدمه دیدن مهار کننده و قلاب آن شود و نتیجه آن صدمه جانی خواهد بود.

نصب صندلی محافظ کودک

ابتدا با مراجعه به احتیاطهای اولیه کمربند ایمنی (صفحه 2-10) مشخص نمایید که چه نوع کمربند ایمنی روی خودرو شما نصب شده است.

در هنگام نصب صندلی کودک به وسیله کمربند ایمنی از دستورالعمل سازنده کمربند ایمنی پیروی نمایید.

برای مهار نمودن صندلی کودک اصلی مزدا به دستورالعمل مهار صندلی کودک به وسیله قلابها ISO fix (صفحه 2-37) رجوع نمایید.

کمربند ایمنی مجهز به حالت قفل جمع کننده

اتوماتیک

به نصب صندلی کودک در روی صندلی عقب (به وسیله حالت قفل کمربند ایمنی) (صفحه 2-35) رجوع نمایید.

کمربند ایمنی فاقد حالت قفل جمع کننده

اتوماتیک

در هنگام نصب صندلی محافظ کودکی که نیاز به مهار نمودن دارد، محل قلابهای مهار را که در تصویر زیر نشان داده شده اند را پیدا نمایید و بند مهار کننده را از بین پشت سری و پشتی صندلی عبور دهید.

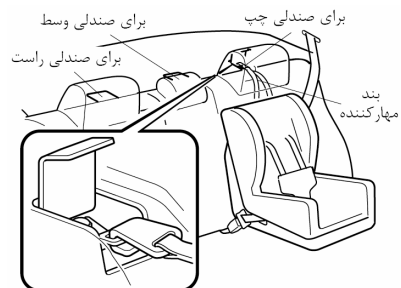

* برخی مدلها

تجهیزات مهم ایمنی

محافظ کودکان

۳. برای قرار دادن کمربند ایمنی در حالت قفل جمع کننده قسمت سمت شانه کمربند ایمنی را بیرون بکشید تا کاملاً بیرون بیاید.

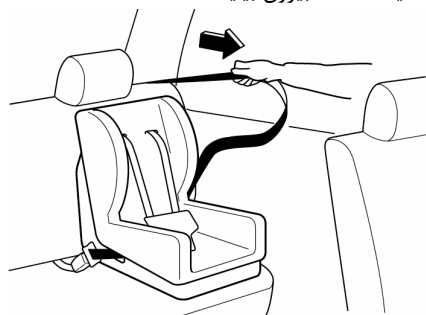

۴. صندلی کودک را به آرامی بر روی پشتی صندلی فشار دهید. اطمینان حاصل نمایید که کمربند تا حد ممکن جمع شود. در صورتیکه جمع کننده در حالت قفل اتوماتیک قرار داشته باشد در حین جمع شدن کمربند صدای کلیک از جمع کننده کمربند شنیده می شود. در صورتیکه کمربند صندلی کودک را قفل نکرد این مرحله را تکرار نمایید.

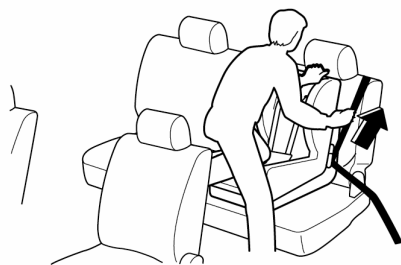

⚠ هشدار

همواره بند مهار کننده را از بین پشت سری و پشتی صندلی عبور دهید:

عبور دادن بند مهار صندلی کودک از بالای پشت سری خطرناک می باشد. در حین تصادف امکان لغزیدن بند مهار از روی پشت سری و شل شدن صندلی کودک وجود دارد. که نتیجه آن حرکت صندلی کودک و خطر صدمات جانی یا مرگ برای کودک خواهد بود.

همواره بند مهار صندلی کودک را در محل صحیح قلاب قرار دهید:

متصل نمودن بند مهار به محل غیر صحیح خطرناک می باشد. در حین تصادف امکان در رفتن بند از قلاب و شل شدن صندلی کودک وجود دارد. در صورت حرکت صندلی کودک خطر صدمه جانی و مرگ کودک وجود خواهد داشت.

▼ نصب صندلی کودک روی صندلی عقب

(با استفاده از حالت قفل اتوماتیک کمربند ایمنی)

در حین استفاده از حالت قفل اتوماتیک برای مهار صندلی کودک از دستورالعمل زیر پیروی نمایید.

۱. با فشار دادن پشتی صندلی اطمینان حاصل نمایید که پشتی صندلی کاملاً قفل می باشد.

۲. صندلی کودک را به وسیله قسمت میانی کمربند ایمنی مهار نمایید. برای نحوه عبور دادن کمربند ایمنی به دستورالعمل سازنده صندلی کودک رجوع نمایید.

هشدار ⚠️

از مهار کننده قلاب آن فقط برای مهار صندلی کودک استفاده نمایید:

قلابهای مهار صندلی کودک به گونه‌ای طراحی شده‌اند که فقط بارهای ناشی از صندلی کودک نصب شونده روی آن را تحمل می‌نمایند. تحت هیچ شرایطی از آنها به عنوان کمربند ایمنی بزرگسالان، یا بستن اشیاء به خودرو استفاده ننمایند.

هشدار ⚠️

همواره کمربند مهار کننده صندلی کودک را از بین پشت سری و پشتی صندلی عبور دهید:

عبور دادن بند مهار صندلی کودک از بالای پشت سری خطرناک می‌باشد. در حین تصادف امکان لغزیدن بند مهار از روی پشت سری و شل شدن صندلی کودک وجود دارد. که نتیجه آن حرکت صندلی کودک و خطر صدمات جانی یا مرگ برای کودک خواهد بود.

همواره کمربند مهار صندلی کودک را در محل صحیح قلاب قرار دهید:

متصل نمودن کمربند مهار به محل غیر صحیح خطرناک می‌باشد. در حین تصادف امکان در رفتن بند از قلاب و شل شدن صندلی کودک وجود دارد. در صورت حرکت صندلی کودک خطر صدمه جانی و مرگ کودک وجود خواهد داشت.

توجه

همواره قبل از استفاده از صندلی کودک این عملکرد را مورد کنترل قرار دهید. در هنگام قرارگیری کمربند ایمنی در وضعیت قفل اتوماتیک امکان بیرون کشیدن کمربند ایمنی میسر نخواهد بود. وقتی که شما صندلی کودک را خارج می‌نمایید، کمربند را کاملاً به داخل جمع نمایید و قبل از مورد استفاده قرار دادن کمربند توسط سرنشین اطمینان حاصل نمایید که کمربند از حالت قفل اتوماتیک خارج شده و در وضعیت اضطراری قرار گرفته است.

۵. در صورتیکه برای مهار صندلی کودک نیاز به استفاده از کمربند مهار کننده می‌باشند. پس از بلند نمودن پشت سری از راهنمای سازنده صندلی کودک برای نحوه مهار صندلی کودک استفاده نمایید.

محل پایه قلاب‌های مهار

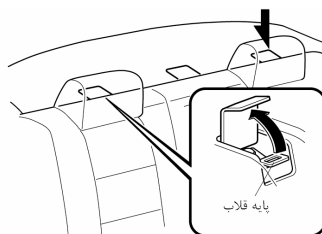

محل بند مهار

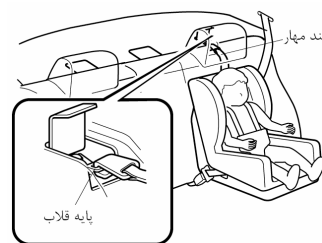

تجهیزات مهم ایمنی

محافظ کودکان

هشدار 

اطمینان حاصل نمایید که کمر بند ایمنی یا اشیاء خارجی در نزدیک یا اطراف قلابهای ISOFIX که صندلی کودک را مهار می نماید قرار نداشته باشد:

عدم پیروی از دستورالعمل سازنده صندلی کودک در حین نصب صندلی خطرناک می باشد. در صورتیکه کمر بند ایمنی یا دیگر اشیاء خارجی مانع مهار صحیح صندلی کودک توسط قلابهای مهار ISOFIX شوند و صندلی کودک به صورت غیر صحیح نصب گردد، احتمال حرکت صندلی کودک در حین توقفهای ناگهانی و تصادفات وجود دارد که می تواند منجر به بروز صدمه جانی یا حتی مرگ برای کودک و دیگر سرنشینان گردد. همواره از دستورالعمل سازنده صندلی کودک پیروی نمایید.

مهار نمودن صندلی کودک به وسیله قلابهای ISO FIX

خودروی شما مجهز به قلابهای ISOFIX می باشد که جهت نصب صندلی کودک اصلی مزدا در صندلیهای کناری عقب خودرو تعبیه شده اند. برای کسب اطلاع در مورد صندلی کودک اصلی مزدا به نمایندگی مجاز مزدا مراجعه نمایید.

هشدار 

برای نحوه استفاده از صندلی کودک ، دستورالعمل سازنده را مورد پیروی قرار دهید:

صندلی کودک مهار نشده خطرناک می باشد، در تصادفات یا توقفهای ناگهانی امکان حرکت صندلی و بروز صدمات جانی و یا حتی مرگ برای کودک و دیگر سرنشینان وجود دارد. اطمینان حاصل نمایید که صندلی کودک مورد استفاده کاملاً بر اساس دستورالعمل سازنده آن مهار شده است.

اطمینان حاصل نمایید که صندلی کودک به صورت صحیح مهار گردیده است:

صندلی کودک مهار نشده خطرناک می باشد، در توقف ناگهانی یا تصادفات ، حرکت صندلی باعث برخورد با دیگر سرنشینان و بروز سانحه می شود. در شرایطی که از صندلی کودک استفاده نمی نمایید آن را از خودرو خارج نموده و در صندوق عقب قرار دهید. یا اینکه آن را به وسیله قلابهای ISOFIX مهار نمایید.

توجه
علامت بالای قلابهای ISOFIX نشان دهنده محل قلابهای ISOFIX جهت اتصال صندلی کودک می باشد.

۴. صندلی کودک را بر اساس دستورالعمل سازنده آن به وسیله قلابهای ISO FIX مهار نمایید.
۵. در صورتیکه صندلی کودک کی که تهیه نموده‌اید مجهز به کمر بند مهار کننده می باشد آن بدین معناست که برای ایمنی کودک بستن کمر بند مهار بسیار مهم می باشد. برای نحوه بستن این کمر بند مهار از دستورالعمل سازنده صندلی کودک پیروی نمایید.

محل پایه قلابهای مهار صندلی کودک خودروهای صندوق دار

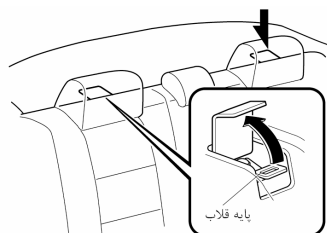

محل نصب بند مهار

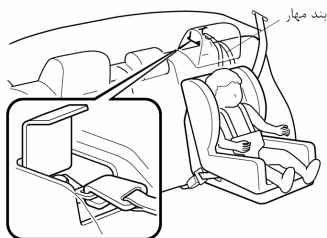

▼ نحوه نصب صندلی کودک

۱. ابتدا صندلی جلو را کاملاً به عقب بکشید و سپس آن را بیش از ۱۰۰ دندانه (100 mm) به جلو بکشید (حدود فاصله وسط حرکت کشویی صندلی) این امر به منظور ایجاد فاصله کافی برای نصب صندلی کودک می باشد. (صندلی 2-2)

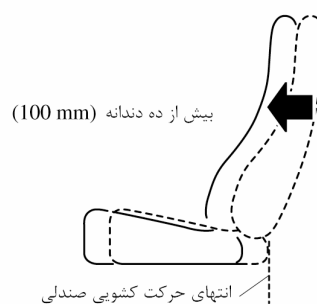

۲. اطمینان حاصل نمایید که پشتی صندلی کاملاً در محل خود قفل می باشد. به این منظور پشتی صندلی را فشار دهید تا کاملاً قفل گردد.

۳. حد فاصل بین پشتی صندلی و تشک صندلی را کنار بزنید تا محل قلابهای ISOFIX را بیابید.

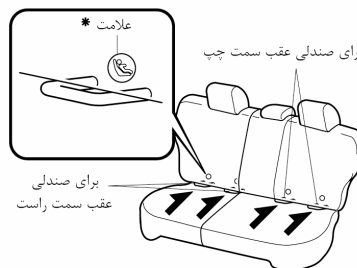

* برخی مدلها

هشدار 
<p><u>از مهار کننده و قلاب آن فقط برای مهار صندلی کودک استفاده نمایید:</u></p> <p>قلابهای مهار صندلی کودک به گونه‌ای طراحی شده‌اند که فقط بارهای ناشی از صندلی کودک متصل به آن را تحمل نمایند. تحت هیچ شرایطی از آنها به عنوان کمربند ایمنی افراد بزرگسال یا بستن اشیاء دیگر به خودرو استفاده ننمایید.</p> <p><u>همواره بند مهار را از بین پشت سری و پشتی صندلی عبور دهید:</u></p> <p>عبور دادن بند مهار صندلی کودک از بالای پشت صندلی خطرناک می‌باشد. در حین تصادف امکان لغزیدن بند مهار از روی پشت سری و شل شدن صندلی کودک وجود دارد که نتیجه آن حرکت صندلی کودک و خطر صدمات جانی یا مرگ برای کودک خواهد بود.</p> <p><u>همواره بند مهار صندلی کودک را در قلاب صحیح (محل صحیح) قرار دهید:</u></p> <p>متصل نمودن بند مهار غیر صحیح خطرناک می‌باشد. در حین تصادف امکان در رفتن بند از قلاب و شل شدن صندلی کودک وجود دارد. در صورت حرکت صندلی خطر صدمات جانی و مرگ کودک وجود خواهد داشت.</p>

احتیاط‌های اولیه در زمینه سیستم محافظت تکمیلی سیستم ایربرگ

سیستم محافظت تکمیلی جلو و جانبی شامل ۶ ایربرگ می‌باشد که با علامت مشخصه “SRS AIR BAG” مشخص شده‌اند.

ایربرگ‌ها در نقاط زیر واقع شده‌اند:

- تویی غربلیک فرمان (ایربرگ راننده)
 - قسمت جلوی داشبورد روبروی سرنشین جلو (ایربرگ سرنشین جلو)
 - قسمت‌های جانبی صندلی‌های جلو (ایربرگ جانبی)
 - روی ستون در جلو و عقب همراستای لبه سقف در هر دو سمت (ایربرگ پرده‌ای)
- عملکرد این سیستم‌ها وابسته به نوع تصادف صورت پذیرفته می‌باشد.
- اگر خودرو شما مجهز به کیسه‌های هوا (ایربرگ‌های) جانبی و پرده‌ای باشد، در یک تصادف ایربرگ‌های جانبی و پرده‌ای در هر دو سمت همزمان عمل نمی‌کنند زیرا اغلب خودرو از دو سمت ضربه نمی‌بیند. ایربرگ‌های جلو، جانبی و ایربرگ پرده‌ای هم معمولاً به صورت همزمان عمل نمی‌کنند و این اتفاق در صورتی رخ می‌دهد که نوع تصادف به گونه‌ای باشد که خودرو هم از جلو و هم از بغل ضربه ببیند.
- سیستم حفاظت تکمیلی (سیستم ایربرگ) به گونه‌ای طراحی شده است که در شرایط بخصوصی باعث افزایش حفاظت از سرنشین‌های جلو می‌شود و همچنین فقط در تصادفات جانبی باعث افزایش حفاظت از سرنشین‌های کناری عقب می‌شود و بستن کمربند ایمنی همواره ضرورت دارد.
- بدون بستن کمربند ایمنی، ایربرگ‌ها نمی‌توانند حفاظت کافی از سرنشین‌ها را در طی تصادف به همراه داشته باشند و بستن کمربند ایمنی بنا به دلایل زیر همواره الزامی است.
- کمربند ایمنی باعث جلوگیری از پرتاب شدن سرنشین به سمت ایربرگ فعال شده می‌شود.
 - کاهش خطر مصدوم شدن در طی تصادفاتی که ایربرگ‌ها در آنها فعال نمی‌شوند مثل چپ کردن خود و تصادف از عقب.
 - کاهش خطر مصدوم شدن در طی تصادفات از جلو و از بغل که نیروی ناشی از تصادف به حدی نیست که باعث فعال شدن ایربرگ‌ها شود.
 - کاهش خطر پرت شدن به بیرون از خودرو
 - کاهش خطر ایجاد صدمه به قسمت پایین بدن و پاها، زیرا ایربرگ هیچگونه حفاظتی برای این قسمت‌های بدن ایجاد نمی‌کند.
 - نگهداشتن راننده در محل خود که نتیجه آن امکان بهتر کنترل نمودن خودرو می‌باشد.
- کودکانی که بحدی کوچک هستند که امکان استفاده از کمربند ایمنی برایشان میسر نیست باید بوسیله صندلی مخصوص کودک محافظت شوند.
- بطور دقیق بررسی نمایید که چه نوع صندلی کودک، برای کودک شما مورد نیاز می‌باشد و برای استفاده صحیح، راهنمای سازنده صندلی کودک را به طور دقیق مطالعه و مورد استفاده قرار دهید.

تجهیزات مهم ایمنی

ایربرگ

هشدار

در خودروهای مجهز به ایربرگ بستن کمربند ایمنی الزامی است :

تکیه کردن صرف به محافظت ایربرگ در حین تصادف خطرناک می‌باشد. ایربرگ به تنهایی نمی‌تواند باعث ممانعت از مصدومیت شود. ایربرگ فقط در اولین برخورد ناشی از تصادف از جلو یا نزدیک به جلو یا جانبی عمل می‌نماید. سرنشینان خودرو باید همواره کمربند ایمنی را ببندند.

کودکان نباید روی صندلی جلو بنشینند.

نشاندن کودکان در روی صندلی جلو خطرناک می‌باشد. کودک ممکن است که در اثر ضربه ناشی از عملکرد ایربرگ مصدوم شود و یا حتی این اتفاق ممکن است که منجر به مرگ گردد. و یا کودک در حال خواب روی صندلی جلو ممکن است که در اثر فعال شدن ایربرگ جانبی ناشی از تصادف از کنار (سمت راست) مصدوم گردد. حتی الامکان کودکان دارای سن ۱۲ سال و کمتر از آن را روی صندلی محافظ کودکان که براساس سن و قد کودک تهیه می‌شود، در صندلی عقب بنشانید.

خطر شدید! هرگز صندلی مخصوص کودکان که قسمت پشت آن به سمت جلوی خودرو قرار می‌گیرد را روی صندلی جلو خودرو مجهز به ایربرگ سرنشین نصب ننمایید.

در اثر ضربه ناشی از برخورد ایربرگ که در اثر تصادف فعال گردد صندلی کودک به سمت عقب تحت فشار قرار گرفته و ممکن است که کودک را مصدوم نماید یا حتی منجر به مرگ وی گردد. اگر خودروی شما مجهز به سوئیچ غیرفعال نمودن ایربرگ سرنشین می‌باشد، هرگاه که قصد نصب اینگونه صندلی‌ها را روی صندلی جلو داشتید، بوسیله سوئیچ مورد نظر ایربرگ سرنشین را غیرفعال نمایید.

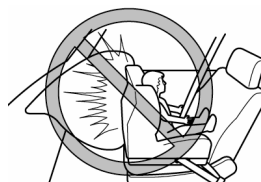

از نشستن با فاصله کم نسبت به ایربرگ سرنشین و راننده اجتناب نمایید

قرار دادن دستها و پاها روی ایربگها یا نشستن با فاصله کم نسبت به آنها بسیار خطرناک می‌باشد. ایربرگ راننده و سرنشین همراه با نیرو و سرعت زیادی عمل می‌نمایند. و در صورتیکه سرنشین خیلی به آنها نزدیک باشد احتمال مصدوم شدن وجود دارد. راننده باید همواره محیط غریبک فرمان را بگیرد و سرنشین جلو باید همواره به گونه‌ای بنشیند که پاهای وی روی کف اتاق خودرو قرار بگیرد. همچنین سرنشین جلو باید صندلی خود را در عقب‌ترین نقطه ممکنه تنظیم نماید و همچنین به صورت عمودی در حالی که کمربند ایمنی را بسته است، بنشیند.

هشدار

همواره در وسط صندلی بنشینید و کمربند ایمنی را به صورت صحیح ببندید.

نشستن با فاصله کم نسبت به واحدهای ایربرگ جانبی یا قراردادن دستها روی آنها بسیار خطرناک می باشد. ایربرگ جانبی با نیرو و سرعت بسیار زیادی، از قسمت کناری صندلی منبسط شده و در راستای در گسترش پیدا می کند. در صورتی که کسی خیلی نزدیک به در بنشیند یا به سمت شیشه تکیه نماید یا اینکه سرنشین عقب لبه پشتی صندلی جلو را بگیرد احتمال بروز مصدومیت ناشی از فعال شدن ایربرگ وجود دارد. بعلاوه خوابیدن روی در یا گرفتن لبه پنجره می تواند باعث کاهش اثر حفاظت ایربرگ های جانبی و سرنشین عقب گردد، این مسئله ناشی از محدود شدن عملکرد ایربرگ خواهد بود. با نشستن صحیح در وسط صندلی و بستن کمربند ایمنی اجازه بدهید که ایربرگ های جانبی و سرنشین عقب بتوانند عملکرد صحیحی داشته باشند.

از چسباندن اشیاء در روی ایربرگ های راننده و سرنشین جلو یا اطراف آنها اجتناب نمایید.

چسباندن یا قرار دادن اشیاء روی ایربرگ راننده و سرنشین جلو خطرناک می باشد، در حین تصادف در اثر عملکرد ایربرگ شی ذکر شده باعث مصدومیت سرنشینان می شود.

از چسباندن اشیاء در روی ایربرگ های جانبی و یا اطراف آنها اجتناب نمایید :

چسباندن اشیاء روی صندلی جلو به هر گونه ای که سطح جانبی بیرونی پشتی صندلی را در برگیرد خطرناک می باشد، زیرا در حین تصادف، شیء ذکر شده باعث ممانعت از اثر حفاظت صحیح و کامل ایربرگ شده یا اینکه باعث تغییر جهت انبساط ایربرگ می شود که موارد ذکر شده خطرناک می باشند. علاوه بر این از آویزان کردن کیف تنیس، کیف نقشه و موارد دیگر به کنار صندلی خودداری نمایید. هرگز روی صندلی های جلو روکش نکشید. همواره واحدهای ایربرگ جانبی را آزاد بگذارید تا در حین تصادفات جانبی عمل نمایند.

از چسباندن اشیاء در روی ایربرگ های پرده ای و یا اطراف آنها اجتناب نمایید :

چسباندن اشیاء به ناحیه هایی که محل عملکرد ایربرگ سرنشین عقب می باشد نظیر شیشه عقب، شیشه درها، ستون های پنجره جلو و عقب و لبه سقف یا دستگیره کنار سقف خطرناک می باشد. در حین تصادف، شیء ذکر شده باعث ممانعت از اثر حفاظت کامل و صحیح ایربرگ شده و یا اینکه باعث تغییر جهت انبساط ایربرگ می شود که موارد ذکر شده خطرناک می باشند. بعلاوه امکان پاره شدن ایربرگ و آزاد شدن گازهای داخل آن وجود دارد. از آویزان کردن قلاب به دستگیره جانبی اتاق خودداری نمایید و در هنگام آویزان کردن کت و لباس، مستقیماً از قلاب ویژه تعبیه شده برای این کار استفاده نمایید. همواره اطراف ایربرگ پرده ای را آزاد بگذارید تا در هنگام لزوم بتواند به راحتی عمل نماید.

تجهیزات مهم ایمنی

ایربرگ

هشدار

از لمس کردن اجزای سیستم ایربرگ پس از عمل کردن ایربرگ اجتناب نمایید :
لمس نمودن تجهیزات و اجزای سیستم ایربرگ پس از عمل کردن ایربرگ خطرناک می باشد. پس از عمل کردن ایربرگ اجزای سیستم بسیار داغ بوده و خطر سوختگی وجود دارد.
از نصب کردن تجهیزات اضافی به جلو و عقب خودرو اجتناب نمایید.
نصب تجهیزات اضافی مثل سپر ، برف روب یا وینچ جلو و عقب خودرو خطرناک می باشد این تجهیزات می تواند باعث تاثیر روی عملکرد سنسور ضربه ایربرگ شوند که این مسئله می تواند باعث عملکرد ناخواسته یا عمل نکردن ایربرگ در حین تصادف شود و در نتیجه مصدومیت سرنشین را در پی داشته باشد.
از تغییر دادن سیستم تعلیق (فنربندی) اجتناب نمایید.
ایجاد تغییر در سیستم تعلیق خودرو خطرناک می باشد. در صورت تغییر دادن ارتفاع خودرو یا ایجاد تغییر در سیستم تعلیق، خودرو توان تشخیص دقیق ضربه را نداشته و نتیجه آن عملکرد ناخواسته سیستم ایربرگ و مصدومیت سرنشین خواهد بود.
از تغییر دادن سیستم حفاظت تکمیلی (ایربرگ) خودداری نمایید :
ایجاد تغییر در اجزای سیستم ایربرگ یا سیم کشی آن خطرناک می باشد. زیرا ممکن است که باعث عملکرد ناخواسته یا غیرفعال کردن آن گردد. از ایجاد هرگونه تغییر روی سیستم ایربرگ خودداری نمایید. این نکته شامل تودوزی ، علائم و تزئینات و هر چیزی روی واحد ایربرگ می شود. این مسئله همچنین شامل نصب تجهیزات الکتریکی جانبی در نزدیک اجزای سیستم یا سیم کشی آن نیز می شود. برای باز کردن و نصب صندلی های جلو از افراد متخصص نمایندگی های مجاز مزدا کمک بگیرید. محافظت کردن از اتصالات و سیم کشی اجزای ایربرگ به منظور حصول اطمینان از عملکرد ناخواسته آنها ضروری می باشد و همچنین اطمینان از اینکه صندلی باز شده به اتصالات ایربرگ صدمه وارد ننماید.
از قراردادن بار یا اشیاء دیگر در زیر صندلی خودداری نمایید :
قراردادن اشیاء در زیر صندلی های جلو خطرناک می باشد. زیرا امکان ایجاد صدمه به تجهیزات مهمی از سیستم ایربرگ وجود دارد و در هنگام تصادف جانبی امکان عمل نکردن ایربرگ و مصدومیت یا مرگ سرنشین افزایش می یابد. برای حصول اطمینان از عدم صدمه زدن به اجزای مهم ذکر شده از قرار دادن اشیاء در زیر صندلی های جلو خودداری نمایید.

2-43

توجه

- در هنگام عمل کردن ایربرگ یک صدای شدید شنیده می‌شود و همچنین مقداری گاز آزاد می‌شود. این گازهای آزاد شده برای سلامتی مضر نمی‌باشند؛ اما ممکن است که کمی باعث ناراحتی قسمت‌هایی از پوست که بوسیله لباس پوشیده نیستند گردند.
- در هنگام فروش خودرو مالک جدید خودرو را از سیستم ایربرگ این خودرو آگاه نموده و به وی مطالعه این قسمت از کتابچه را توصیه نمایید.
- علامت زیر به منظور هشدار در مورد عدم نصب صندلی‌های کودک نصب شونده به سمت عقب خودرو در روی صندلی جلو می‌باشد.



تجهیزات مهم ایمنی

ایربرگ

تشریح سیستم ایربرگ

سیستم حفاظت تکمیلی (SRS) دارای دو زیر مجموعه میباشد :

- سیستم ایربرگ با کیسه‌های هوا و منبسط کننده‌های آن
- سیستم الکتریکی با سنسورهای ضربه و واحد عیب یابی

ایربرگ‌ها در نقاط زیر قرار گرفته‌اند: وسط غربیلک فرمان، روی داشبورد جلوی سرنشین ، در قسمت بیرونی کنار پشتی‌های صندلی‌های جلو و روی ستون درهای جلو و عقب در راستای سقف، این ایربرگ‌ها تا زمان فعال شدن در مقابل دید نبوده و قابل مشاهده نمی‌باشند.

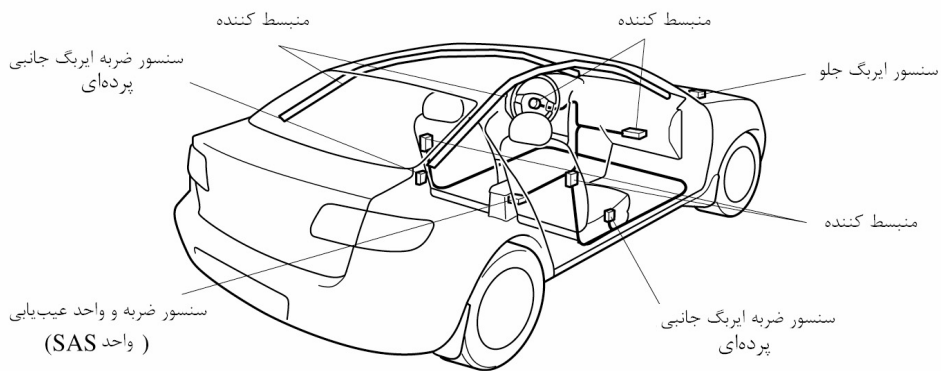

تجهیزات مهم ایمنی

ایربرگ

▼ نحوه عملکرد ایربرگ

وقتی که سنسورهای ضربه یک ضربه بزرگتر از نیروی متوسط را دریافت نمایند ، یک جریان الکتریکی به منبسط کننده‌ها ارسال می‌شود. برای منبسط شدن ایربرگ، گازهایی تولید و آزاد می‌شود و پس از منبسط شدن سریعاً ایربرگ خالی می‌شود. ایربرگ فقط یک بار فعال می‌شود. و پس از آن ، ایربرگ مجدداً عمل نمی‌کند و باید تعویض شود. برای تعویض ایربرگ فقط از تعمیرکاران ماهر نمایندگی مجاز مرذا کمک بگیرید.

ایربرگ‌های جلو فقط در تصادفات از جلو و نزدیک به جلو فعال می‌شوند.

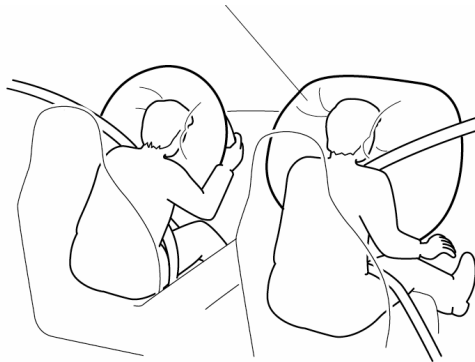

ایربرگ‌های جانبی و ایربرگ‌های پرده‌ای فقط در شرایطی عمل می‌نمایند که خودرو از کنار ضربه دریافت نماید



تجهیزات مهم ایمنی

ایربرگ

- افتادن به داخل یک گودال یا با ضربه در گودال فرود آمدن



محدودیت‌های فعالیت ایربرگ جلو

براساس شدت ضربه ممکن است که در موارد زیر ایربرگ جلو فعال نشود.

- برخورد کردن به درختان یا دیرک که حتی ممکن است باعث صدمه نیز شود اما شدت ضربه به حدی کافی نباشد که باعث فعال شدن ایربرگ شود.

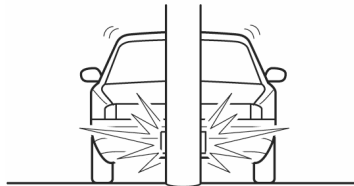

- تصادف یا ضربه نزدیک به جلو که نیروی متوقف کننده کافی برای عملکرد ایربرگ ایجاد نکند.

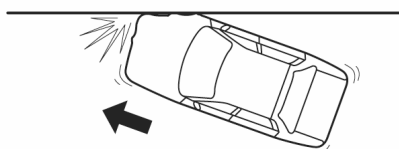

شرایط فعال شدن و عدم فعال شدن ایربرگ

فعال شدن ایربرگ جلو

در موارد زیر در صورتی که شدت ضربه بیش از مقدار طراحی شده جهت عملکرد ایربرگ باشد، ایربرگ‌های جلو فعال می‌شوند.

- برخورد با یک دیوار قائم با سرعتی بیش از 22km/h

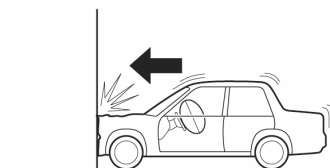

- برخورد کردن به یک مانع، جدول یا اشیاء سفت

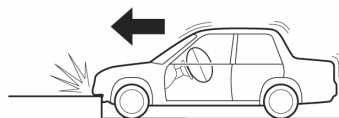

- برخورد سخت به زمین یا سقوط خودرو

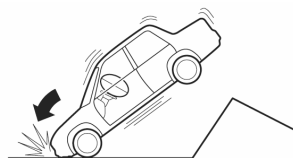

- تصادف از جلو با محدوده تغییرات حدود 30° از جلو خودرو

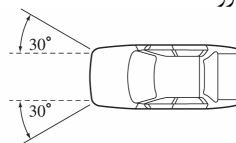

ایربرگ

موارد فعال شدن ایربرگ جانبی و ایربرگ پرده‌ای

در صورتی که شدت ضربه از بغل خودرو (از سمت راننده یا سرنشین) از مقدار آستانه‌ای طراحی شده برای فعال شدن ایربرگ بیشتر باشد ایربرگ جانبی و ایربرگ پرده‌ای فعال می‌شوند. اما این موارد به صورت معمول باعث فعال شدن ایربرگ جلو نمی‌شود.

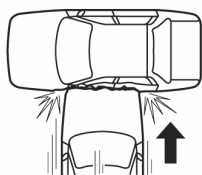

محدودیت‌های فعال شدن ایربرگ جانبی و پرده‌ای

براساس شدت ضربه ضربه ممکن است که در موارد زیر ایربرگ جانبی و ایربرگ پرده‌ای فعال نشوند:

- ضربه جانبی نزدیک به جلو که نیروی متوقف کننده ناشی از آن به حد کافی جهت فعال نمودن ایربرگ‌های جانبی و پرده‌ای نباشد.

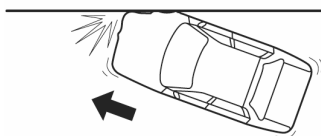

- برخورد از کنار با درختان یا دیوار چوبی که نیروی متوقف کننده ناشی از آن به حد کافی جهت فعال نمودن ایربرگ‌های جانبی و سرنشین عقب نباشد.

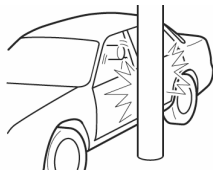

- برخورد به عقب یک کامیون یا تریلر که نیروی متوقف کننده به حدی نباشد که باعث فعال شدن ایربرگ شود.

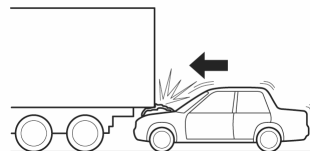

موارد عدم فعالیت ایربرگ جلو:

در شرایط معمول ایربرگ جلو در موارد زیر فعال نمی‌شود

- تصادف از عقب (خودرو شما از پشت مورد ضربه قرار گیرد)



- تصادف از بغل (در این مورد ممکن است که ایربرگ جانبی و ایربرگ پرده‌ای فعال شوند)

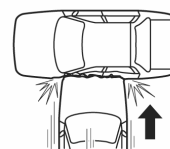

- واژگون شدن خودرو (در این مورد ممکن است که ایربرگ جانبی و ایربرگ پرده‌ای فعال شوند، اما ایربرگ جلو فعال نمی‌شود.)

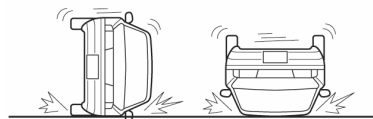

تجهیزات مهم ایمنی

ایربرگ

▼ نمایشگر ثابت

اجزای زیر از سیستم ایربرگ بوسیله سیستم عیب یاب نمایش داده می‌شوند

- واحد SAS
- سنسور ایربرگ جلو
- واحدهای ایربرگ
- سنسورهای ضربه ایربرگ جانبی و ایربرگ پرده‌ای
- پیش‌کشنده کمربند ایمنی صندلی جلو
- سیم کشی ایربرگ

واحد عیب یاب ایربرگ به صورت پیوسته اطلاعات سیستم را نشان می‌دهد. این فرایند با قرارگیری سوئیچ موتور در وضعیت ON و مادامی که خودرو در حرکت باشد صورت می‌پذیرد.

▼ چراغ هشدار ایربرگ و سیستم پیش‌کشنده کمربند ایمنی سرنشین جلو



در صورت سالم بودن چراغ هشدار سیستم ایربرگ و سیستم پیش‌کشنده کمربند ایمنی سرنشین جلو، پس از قرارگیری سوئیچ موتور در وضعیت ON یا پس از روشن شدن موتور این چراغ روشن شده و پس از زمان کوتاهی خاموش می‌شود.

- واژگون شدن خودرو که نیروی جانبی ناشی از آن به حد کافی جهت فعال نمودن ایربرگ جانبی و ایربرگ پرده‌ای نباشد.

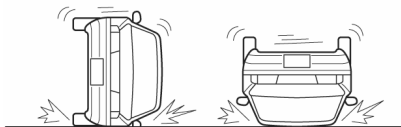

- تصادف جانبی با موتور سیکلت که نیروی جانبی ناشی از آن به حد کافی جهت فعال نمودن ایربرگ جانبی و ایربرگ پرده‌ای نباشد.

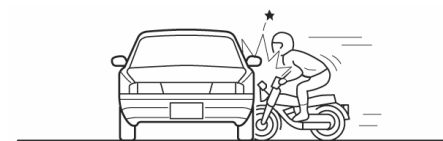

موارد عدم فعالیت ایربرگ جانبی و ایربرگ پرده‌ای

ایربرگ جانبی و ایربرگ پرده‌ای در موارد زیر فعال نمی‌شود

- تصادف از عقب



- تصادف از جلو، اما در این حالت ایربرگ‌های جلو فعال می‌شوند.

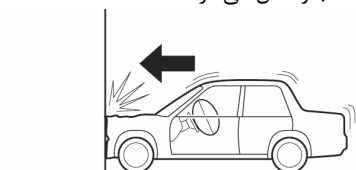

هشدار 
<p>در صورت شنیده شدن صدای بوق هشدار ایربرگ و سیستم پیش کشنده کمر بند ایمنی صندلی جلو از رانندگی با خودرو اجتناب نمایید :</p> <p>ادامه دادن رانندگی در صورت به صدا درآمدن بوق هشدار ایربرگ و سیستم پیش کشنده کمر بند ایمنی صندلی جلو ، خطرناک می باشد.</p> <p>در حین تصادف ممکن است که ایربرگ و سیستم پیش کشنده کمر بند ایمنی صندلی جلو ، فعال نشده و نتیجه آن صدمات جانی یا مرگ خواهد بود.</p> <p>در اولین فرصت ممکن برای تعمیر و بازدید با نمایندگی مجاز مزدا تماس حاصل نمایید.</p>

▼ نگهداری

سیستم ایربرگ نیازی به نگهداری دوره ای ندارد . اما در صورت بروز هر کدام از موارد زیر، خودرو را جهت بازدید هرچه سریعتر به نمایندگی مجاز مزدا ببرید.

- چراغ هشدار ایربرگ روشن باقی بماند
- با قرارگیری سوئیچ موتور در وضعیت ON، چراغ هشدار ایربرگ روشن نشود.
- به صدادرآمدن بوق هشدار سیستم ایربرگ
- عمل کردن ایربرگ

در صورتی که چراغ هشدار ایربرگ به صورت مداوم روشن بماند و یا با قرارگیری سوئیچ موتور در وضعیت ON اصلاً روشن نشود نشانه بروز عیب در سیستم می باشد. در صورت بروز هر کدام از موارد فوق با نمایندگی مجاز مزدا تماس حاصل نمایید. زیرا سیستم ممکن است که در حین تصادف بصورت صحیح عمل نکند.

هشدار 
<p>از دستکاری ایربرگ و سیستم پیش کشنده کمر بند ایمنی خودداری نموده و برای انجام عملیات سرویس و تعمیر همواره با نمایندگی مجاز مزدا تماس حاصل نمایید :</p> <p>دستکاری سیستم ایربرگ یا انجام شخصی سرویس های ایربرگ خطرناک می باشد، زیرا ممکن است که سیستم ایربرگ / پیش کشنده کمر بند ایمنی بصورت ناگهانی فعال شده و عمل نمایند یا اینکه باعث غیرفعال شدن آنها شوید که نتیجه آن بروز صدمات جانی یا مرگ خواهد بود .</p>

▼ بوق هشدار سیستم ایربرگ و یا سیستم پیش کشنده کمر بند ایمنی

در صورت بروز عیب در سیستم ایربرگ و یا سیستم پیش کشنده کمر بند ایمنی صندلی جلو و چراغ هشدار ایربرگ ، یک بوق هشدار در هر دقیقه به مدت ۵ ثانیه به صدا درمی آید.

بوق هشدار ایربرگ و سیستم پیش کشنده کمر بند ایمنی تا مدت زمان ۳۵ دقیقه تداوم پیدا می کند. در چنین شرایطی در اولین فرصت ممکنه خودرو را جهت بازدید به نمایندگی مجاز مزدا ببرید.

تجهیزات مهم ایمنی

ایربرگ**توجه**

در هنگام فروش خودرو، مالک جدید خودرو را از مجهز بودن این خودرو به ایربرگ مطلع نموده و به وی مطالعه این بخش از کتابچه راهنما را توصیه نمایید.

هشدار 

در صورت صدمه دیدن اجزای سیستم ایربرگ و سیستم پیش کشنده کمربند ایمنی از روشن کردن خودرو اجتناب نمایید.

پس از هر تصادف که باعث منبسط شدن و فعال شدن ایربرگ و سیستم پیش کشنده کمربند ایمنی شود، باید واحدهای ایربرگ منبسط شده و سیستم پیش کشنده کمربند ایمنی فعال شده، تعویض گردند. فقط تعمیرکاران آموزش دیده نمایندگی‌های مجاز مزدا قادر به ارزیابی دقیق و بررسی دقیق سیستم می‌باشند. رانندگی کردن با خودرویی که ایربرگ آن فعال شده است خطرناک بوده و در صورت بروز تصادف مجدد، قادر به حفاظت نبوده و خطر صدمات جانی یا مرگ را در پی دارد.

از باز کردن اجزای داخلی ایربرگ خودداری

نمایید:

باز کردن قطعاتی از قبیل صندلی جلو، جلو داشبورد غربلیک فرمان، یا قطعاتی از روی ستون‌های درب‌های جلو و عقب در راستای سقف که اجزای ایربرگ یا سنسورها را شامل می‌شوند، خطرناک می‌باشد. این قطعات، اجزای مهمی از سیستم ایربرگ را در برمی‌گیرند، و در حین باز کردن آنها ممکن است که ایربرگ بصورت ناگهانی عمل نموده و باعث بروز صدمات جانی گردد. برای باز کردن این اجزا همواره خودرو را به نمایندگی مجاز مزدا ببرید.

تشریح عملکردهای اصلی ، کنترلها ، باز کردن / بستن و تنظیم اجزای مختلف

3-2	درها و قفلها
3-2	کلیدها
3-3	سیستم ورود بدون کلید
3-7	قفل درها
3-10	در صندوق عقب
3-12	شیشه بالابر برقی
3-18	درپوش باک بنزین
3-19	درب موتور
3-20	سقف کشویی (سان روف)
3-22	سیستم حفاظت
3-22	سیستم قفل دویل
3-23	غریبک فرمان و آینهها
3-23	غریبک فرمان
3-23	آینهها

درها و قفل‌ها

شماره کد کلید روی یک صفحه حک شده است و به کلیدها متصل گردیده است، این صفحه را جدا نموده و در یک محل امن در بیرون خودرو نگهداری نمایید. در صورت نیاز به تعویض کلید از این کد استفاده نمایید.

توجه
شماره کد کلید را یادداشت نمایید و در یک محل ایمن دیگر و در دسترس (بیرون از خودرو) نگهداری نمایید. در صورت گم کردن کلید با به همراه داشتن شماره کد با نمایندگی مجاز مزدا تماس حاصل نمایید.

روش تا کردن و باز کردن کلید (کلیدهای جمع شونده)

برای باز کردن کلید دکمه روی کلید را فشار دهید.

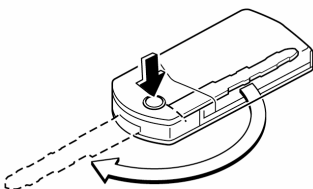

برای جمع کردن کلید در حالی که دکمه روی کلید را فشار می‌دهید، کلید را به داخل جمع نمایید.

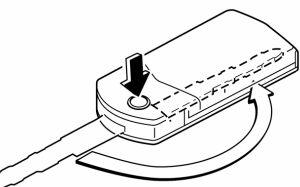

کلیدها

هشدار

در حالیکه کودکان در خودرو حضور دارند از جا گذاشتن کلید در خودرو خودداری نمایید. کلیدها را در محلی قرار دهید که امکان دسترسی کودکان به آنها میسر نباشد: تنها گذاشتن کودکان در خودرو در شرایطی که کلید داخل خودرو باشد خطرناک است و ممکن است که باعث صدمات جانی یا حتی مرگ گردد. این کلیدهای جدید ممکن است که برای کودکان جالب توجه باشد و این امکان وجود دارد که آنها با شیشه بالابر و دیگر کنترل‌های کلید بازی کنند و حتی امکان حرکت خودرو نیز وجود دارد.

کلیدها را میتوان برای تمامی قفل‌های خودرو مورد استفاده قرار داد.

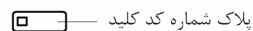

درها و قفل‌ها

سیستم ورود بدون کلید

این سیستم بصورت کنترل از راه دور امکان قفل نمودن و باز نمودن قفل درها و در صندوق عقب و باز نمودن و بستن شیشه‌ها را دارا می‌باشد. دکمه‌ها را به آرامی و با دقت فشار دهید.

احتیاط ⚠️

برای جلوگیری از صدمه دیدن فرستنده (کنترل از راه دور) به موارد زیر توجه نمایید.

- آن را نیاندازید.
- آن را خیس نکنید.
- قطعات آن را باز نکنید.
- از قراردادن آن در محل‌های با دمای بالا نظیر روی داشبورد، روی درب موتور و قرار دادن در معرض نور مستقیم خورشید اجتناب نمایید.

توجه

- سیستم ورود بدون کلید به گونه‌ای طراحی شده است که در فاصله‌ای حدود یک متر از خودرو عمل نماید اما این فاصله ممکن است که براساس شرایط تغییر نماید.
 - وقتی که کلید را در داخل مغزی سوئیچ قرار داده باشید سیستم کار نمی‌کند.
 - در صورت باز بودن یکی از درها یا در صندوق عقب امکان قفل نمودن درها و در صندوق بوسیله فشردن دکمه قفل (lock) روی کلید میسر نمی‌باشد. همچنین در این حالت چراغ‌های راهنما چشمک خواهند زد.
 - در صورتی که با فشردن دکمه‌ها، فرستنده کار نکند یا اینکه محدوده عملکرد آن کاهش یافته باشد، نشانه ضعیف شدن باتری می‌باشد. برای تعویض باتری به نگهداری (صفحه 5-3) رجوع نمایید.
 - امکان تهیه ریموت کنترل اضافی از طریق نمایندگی مزدا برایتان مهیا می‌باشد.
- برای هر خودرو مجهز به سیستم ورود بدون کلید می‌توان حداکثر از ۳ عدد فرستنده استفاده نمود. در صورت درخواست فرستنده اضافی فرستنده‌هایی را که در اختیار دارید را نیز به نمایندگی مجاز ببرید.

درها و قفل‌ها

▼ ریموت کنترل (کنترل از راه دور)

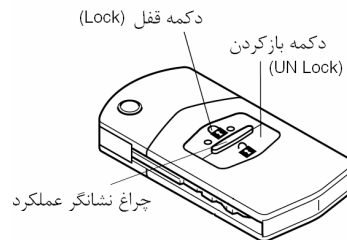

توجه

- در صورت باز بودن یکی از درها و یادر صندوق عقب امکان قفل نمودن درها وجود ندارد.
- پس از فشردن دکمه قفل (lock) اطمینان حاصل نمایید که تمامی درها و در صندوق عقب قفل شده‌اند.
- در صورتی که خودرو شما مجهز به سیستم قفل دوبل باشد، چنانچه دکمه قفل (lock)، دوبار با فاصله ۳ ثانیه فشرده شود باعث فعال شدن سیستم قفل دوبل می‌شود. به سیستم قفل دوبل (صفحه 22-3) رجوع نمایید.

دکمه باز کردن (un lock)

برای باز نمودن قفل درها و در صندوق عقب این دکمه را فشار دهید. در این صورت چراغهای راهنما دوبار خاموش و روشن می‌شوند (چشمک می‌زنند)

توجه

- در صورتی که خودرو شما قابلیت باز کردن و بستن شیشه‌ها از بیرون را دارد برای باز و بوسیله دکمه‌های قفل و باز کردن به صفحه (3-17) رجوع نمایید.

توجه

در صورتی که به فاصله ۳۰ ثانیه پس از باز نمودن قفل درها و در صندوق عقب بوسیله دکمه باز نمودن (unlock) یکی از درها یا در صندوق عقب را باز نکنید، درها مجدداً بصورت خودکار قفل می‌شوند.

در حین فشردن دکمه‌های روی ریموت کنترل، چراغ نشانگر عملکرد روی آن چشمک می‌زند.

دکمه قفل نمودن (lock)

برای قفل نمودن درها و صندوق عقب این دکمه را فشار دهید. در این صورت چراغهای راهنما یکبار روشن و خاموش می‌شوند. (چشمک می‌زنند)

درها و قفل‌ها

تعویض باتری ریموت کنترل

۱. کلید را باز کنید (صفحه 2-3)
۲. یک پیچ گوشتی در داخل شیار ریموت کنترل فرو نمایید و با فشردن زائده داخل شیار کلید را خارج نمایید.

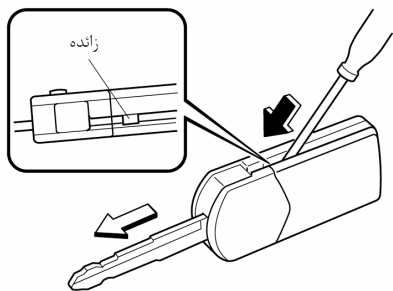

۳. بوسیله فرو نمودن یک پیچ گوشتی در شیار لبه ریموت کنترل به آرامی فرستنده (کنترل از راه دور) را باز کنید.

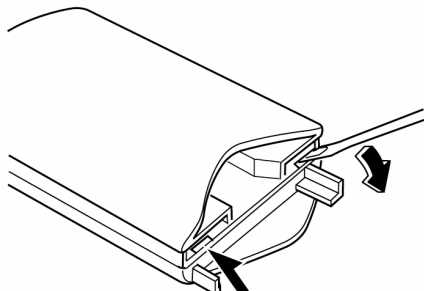

۴. قسمتی از باتری را که با حرف A مشخص شده است را فشار دهید و باتری را خارج نمایید.

▼نگهداری ریموت کنترل

در صورت کار نکردن دکمه‌های روی کنترل و چشمک زدن چراغ نشانگر روی آن، ممکن است که باتری ریموت تمام شده باشد. قبل از آنکه ریموت کنترل غیرقابل استفاده گردد اقدام به تعویض باتری آن نمایید.

⚠ احتیاط

- برای نصب باتری دقت نمایید که قطب مثبت باتری (+) به سمت پایین قرار بگیرد. در صورت عدم نصب صحیح امکان نشستی باتری (تخلیه باتری) وجود دارد.
- در حین تعویض باتری دقت نمایید که ترمینالهای الکتریکی باتری ریموت را خم نکنید و از آغشته نمودن آنها به روغن خودداری نمایید. همچنین دقت داشته باشید که گرد و خاک وارد ریموت نشود زیرا باعث صدمه دیدن آن می‌گردد.
- در صورت عدم نصب صحیح باتری امکان ترکیدن باتری نیز وجود دارد.
- همواره از باتری اصلی (CR1620 یا معادل آن) استفاده نمایید.
- باتری استفاده شده را براساس دستورالعمل زیر دور بیندازید.
- بوسیله سلفون یا مشابه آن قطب‌های مثبت و منفی باتری را بپوشانید (عایق نمایید) هرگز باتری را باز نکنید.
- هرگز باتری را در آتش یا آب نیندازید.
- از شکستن و تغییر فرم دادن باتری اجتناب نمایید.

درها و قفل‌ها

▼ سرویس

در صورتی که با سیستم ورود بدون کلید خودروی خود دچار مشکل شدید با نمایندگی مجاز مزدا تماس حاصل نمایید.

در صورت گم کردن یا به سرقت رفتن یکی از ریموت کنترل‌ها، در اولین فرصت ممکن برای غیرفعال نمودن فرستنده گم شده یا به سرقت رفته تمامی فرستنده‌های باقی مانده را به نمایندگی مجاز مزدا ببرید.

⚠ احتیاط

انجام تغییر یا تعویض کلیدها با سرعت و متناسب با خواست ذینفع انجام نمی‌شود و برای تکمیل کار باید مجوز کاربری نیز موجود باشد.

۴. قسمتی از باتری را که با حرف A مشخص شده است را فشار دهید و باتری را خارج نمایید.

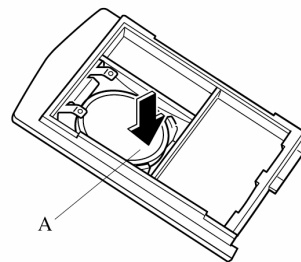

توجه

در صورتی که امکان خارج نمودن باتری با فشردن باتری بوسیله انگشت میسر نگرددید برای این کار از یک پیچ گوشتی استفاده نمایید.

۵. یک باتری نو (CR1620 یا معادل آن) را بصورتی که قطب مثبت آن به سمت پایین باشد در فرستنده نصب نمایید.

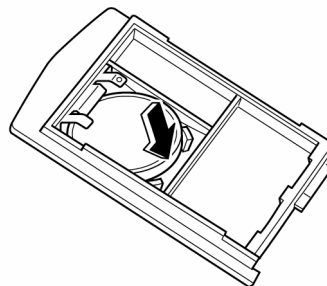

۶. درب پوش جلو و پشت فرستنده را با هم همراستا نموده و آنها را با فشردن بهم متصل نمایید.
۷. کلید را روی فرستنده نصب نمایید.

درها و قفل‌ها

▼ قفل کردن و باز کردن بوسیله کلید

قفل نمودن و باز نمودن درب راننده بوسیله کلید امکان پذیر می‌باشد. برای باز نمودن، کلید را به سمت جلو بچرخانید و برای قفل کردن آنرا به سمت عقب بچرخانید.



توجه

در صورتی که درب سرنشین جلو خودرو شما مجهز به قفلی می‌باشد که بستن و باز کردن آن بوسیله کلید میسر باشد، براساس شیوه فوق‌الذکر می‌توان درب سرنشین را نیز بوسیله کلید قفل و باز نمود.

قفل درها

⚠ هشدار

همواره در حین خروج از خودرو، کودکان و حیوانات خانگی خود را نیز خارج نمایید. یا در صورتی که قصد باقی گذاشتن آنها را در خودرو دارید حتماً یک فرد بزرگسال نیز باید در خودرو بماند:

تنها گذاشتن کودکان و حیوانات در داخل خودرو پارک شده خطرناک می‌باشد. در هوای گرم دمای داخل اتاق خودرو افزایش می‌یابد و خطر صدمات جانی و یا حتی مرگ را بوجود می‌آورد.

از تنها گذاشتن کودکان در خودرو در حالیکه کلید داخل خودرو باشد اجتناب نمایید و همواره کلید را دور از دسترس کودکان قرار دهید:

تنها گذاشتن کودکان در خودرویی که کلید در داخل آن است بسیار خطرناک می‌باشد. آنها ممکن است که با شیشه بالابر یا کنترل‌های دیگر خودرو بازی کنند یا حتی خودرو را به حرکت درآورند که نتیجه آن صدمات جانی و یا حتی مرگ خواهد بود. همواره در هنگام ترک خودرو تمامی پنجره‌ها را ببندید، درها را قفل نمایید و کلیدها را با خود ببرید.

ترک کردن خودرو و قفل نکردن درهای آن خطرناک می‌باشد، زیرا ممکن است که کودکان به داخل خودرو یا صندوق عقب بروند و در داخل خودرو گیر کنند که خطر صدمات جانی را در پی دارد همچنین یک خودرو بدون سرنشین باز همواره یک هدف مناسب برای سارقان می‌باشد.

درها و قفل‌ها

توجه
<p>در حین قفل نمودن درها به این شیوه نکات زیر را مد نظر داشته باشید :</p> <ul style="list-style-type: none"> • دقت نمایید که کلید را داخل خودرو جا نگذارید. • در خودروهای مجهز به سیستم قفل دوپل، پس از فشردن دکمه قفل داخلی می‌توان بدون نگهداشتن دستگیره در، در سرنشین جلو و درهای عقب را قفل نمود.

توجه
<p>(در خودروهای مجهز به سیستم ممانعت از قفل نمودن از بیرون)</p> <p>در این خودروها، در راننده را نمی‌توان به روش ذکر شده قبلی قفل نمود و برای قفل نمودن در راننده می‌توان از کلید ریموت کنترل سیستم ورود بدون کلید استفاده نمود.</p>

▼ قفل مرکزی درها

سیستم حفاظت از قفل شدن خودرو

سیستم حفاظت از قفل شدن خودرو مانع از قفل شدن درها در حین باز بودن یکی از درها می‌شود. در صورتی که یکی از درها باز باشد و درها بوسیله مکانیزم قفل مرکزی قفل شوند، تمامی درها و در صندوق عقب بصورت خودکار باز می‌شوند.

▼ قفل کردن و باز کردن قفل‌ها بوسیله ریموت کنترل

بوسیله فرستنده سیستم ورود بدون کلید می‌توان درها را قفل یا باز نمود. به سیستم ورود بدون کلید (صفحه 3-3) رجوع نمایید.

▼ قفل کردن و باز کردن قفل‌ها بوسیله دکمه داخلی قفل نمودن در

برای قفل نمودن درها از داخل، دکمه قفل کردن در را فشار دهید. برای باز کردن قفل دکمه را بیرون بکشید.

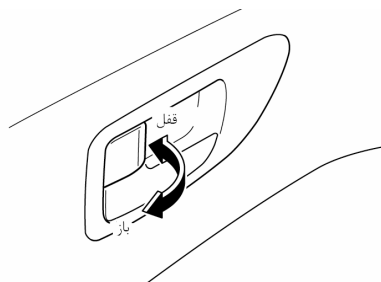

برای قفل نمودن هر در از بیرون بوسیله دکمه قفل داخلی در، دکمه را در وضعیت قفل قرار داده و در حالی که دستگیره در را می‌کشید، در را ببندید.

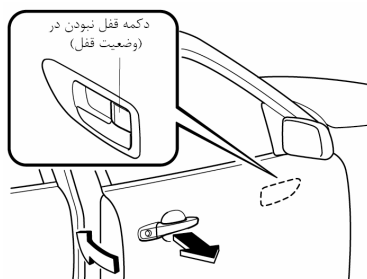

درها و قفل‌ها

قفل کردن و باز کردن قفل‌ها بوسیله ریموت

کنترل

بوسیله فرستنده سیستم ورود بدون کلید می‌توان تمامی درها را قفل یا باز نمود. به سیستم ورود بدون کلید (صفحه 3-3) رجوع نمایید.

▼ قفل کودک درهای عقب

برای ممانعت از باز شدن ناگهانی درهای عقب، این قفل‌ها تعبیه شده‌اند. در شرایط حضور داشتن کودکان در خودرو، قفل کودک را فعال نمایید. در صورتی که قبل از بستن درهای عقب بوسیله کلید قفل کودک، درهای عقب را در وضعیت قفل قرار دهید، باز نمودن درها از داخل امکان پذیر نمی‌باشد و برای باز کردن درهای عقب فقط می‌توان از دستگیره‌های بیرونی بهره برد.

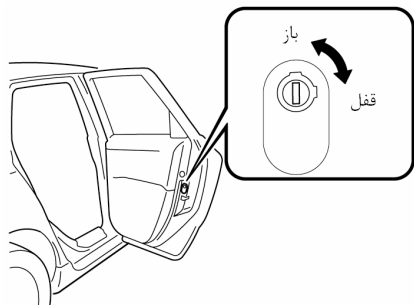

قفل کردن و باز کردن بوسیله کلید

بدلیل مجهز بودن خودرو به سیستم قفل مرکزی با قفل نمودن درب راننده بوسیله کلید، تمامی درها و در صندوق عقب قفل می‌شوند. همچنین با باز نمودن قفل در راننده، تمامی درها و در صندوق نیز باز می‌شوند.

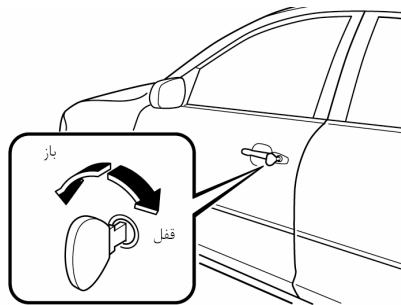

قفل کردن و باز کردن بوسیله دکمه داخلی

با فشردن دکمه داخلی قفل در راننده تمامی درها نیز قفل می‌شوند و با بیرون کشیدن دکمه داخلی قفل در راننده، تمامی درها باز میشوند.

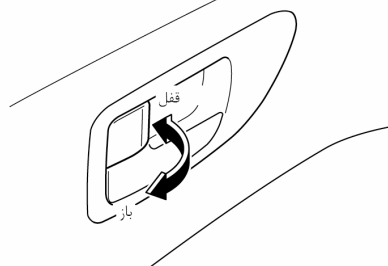

▼ باز کردن و بستن در صندوق عقب

⚠ احتیاط

در خودروهای مجهز به اسپویلر عقب از باز کردن و بستن در صندوق عقب بوسیله اسپویلر خودداری نمایید. این عمل باعث صدمه دیدن اسپویلر و در صندوق عقب می‌گردد.

▼ باز کردن در صندوق عقب بوسیله کلید

کلید را در مغزی قفل در صندوق عقب قرار دهید و آن را در جهت عقربه‌های ساعت بچرخانید .

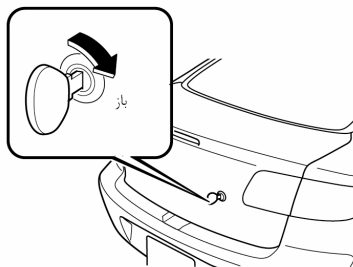

▼ باز کردن در صندوق عقب بوسیله اهرم

داخل کابین

اهرم باز کننده در صندوق که در جلوی صندلی راننده واقع گردیده است را بالا بکشید.

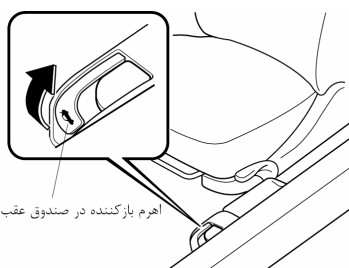

اهرم باز کننده در صندوق عقب

صندوق عقب

⚠ هشدار

هرگز اجازه ندهید که افراد در داخل صندوق عقب سوار شوند:

سوار شدن داخل صندوق عقب خطرناک می‌باشد، زیرا امکان باز نمودن در صندوق عقب از داخل وجود ندارد. علاوه بر این در صورتی که فردی در داخل صندوق عقب سوار شده باشد در حین ترمزهای ناگهانی و تصادف، خطر صدمات جانی و یا مرگ وجود دارد.

در حین رانندگی در صندوق عقب را ببندید:

در صورت باز بودن در صندوق عقب امکان ورود دودهای آگزوز به داخل اتاق خودرو وجود دارد. دودهای آگزوز حاوی مونوکسید کربن می‌باشد که گازی بیرنگ، بی‌بو و بسیار سمی می‌باشد و در صورت استنشاق خطر مرگ وجود دارد.

▼ قفل کردن و باز کردن بوسیله ریموت

کنترل (خودروهای مجهز به کلید تاشو)

بوسیله فرستنده سیستم ورود بدون کلید می‌توان در صندوق عقب را قفل و باز نمود. به سیستم ورود بدون کلید (صفحه 3-3) رجوع نمایید.

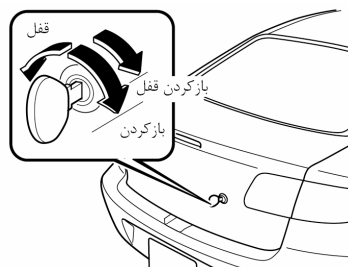

درها و قفل‌ها

▼ چراغ صندوق عقب

با باز نمودن در صندوق عقب چراغ صندوق عقب روشن و با بستن آن چراغ صندوق عقب خاموش می‌شود.

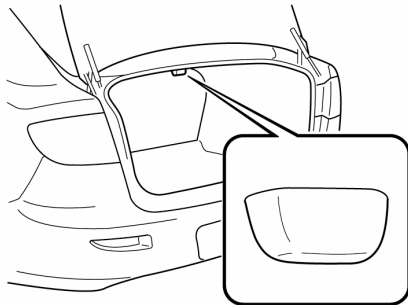

توجه

برای جلوگیری از تخلیه باتری در شرایط خاموش بودن موتور برای مدت زمان طولانی در صندوق عقب را باز نگذارید.

بستن در صندوق عقب

بوسیله دودست در صندوق عقب را فشار دهید تا قفل شود. از کوبیدن آن خودداری نموده و برای اطمینان از قفل شدن آن، در را به سمت بالا بکشید.

▼ محافظت از صندوق عقب

در بعضی از مواقع ممکن است که شما قصد داشته باشید شرایطی را فراهم آورید که صندوق عقب فقط بوسیله کلید باز شود و امکان باز شدن آن بوسیله اهرم باز کننده داخل کابین میسر نشود. در این شرایط پشتی صندلی عقب را قفل نمایید (صفحه 8-2) اهرم ضامن در صندوق عقب را به بالا فشار دهید و در صندوق عقب را ببندید. برای غیرفعال کردن حالت محافظت از صندوق، کلید را در مغزی قفل صندوق عقب قرار داده و آن را در جهت عقربه‌های ساعت بچرخانید و پس از باز کردن در صندوق، اهرم ضامن را به پایین بکشید.

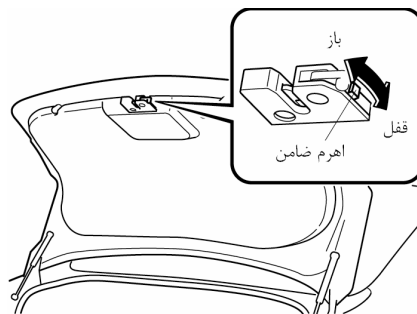

باز کردن و بستن شیشه سمت راننده

باز کردن و بستن دستی

برای باز کردن شیشه به مقدار دلخواه به آرامی کلید شیشه بالابر را به پایین فشار دهید و برای بستن شیشه به مقدار دلخواه به آرامی کلید را بالا بکشید.

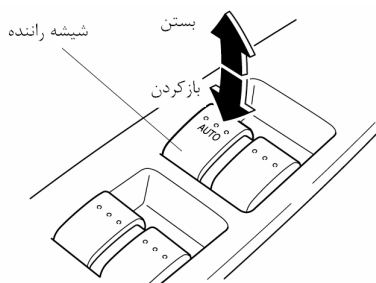

باز کردن و بستن اتوماتیک (خودکار)

برای باز کردن کامل شیشه بصورت خودکار کلید را کاملاً به پایین فشار دهید. و برای بستن کامل شیشه بصورت خودکار کلید را کاملاً بالا بکشید. برای متوقف نمودن شیشه در میانه راه در حالت خودکار کلید را در خلاف جهت عملکرد بکشید یا فشار دهید و رها نمایید.

شیشه بالابر برقی

به منظور استفاده از شیشه بالابر، سوئیچ موتور باید در وضعیت ON قرار داشته باشد.

هشدار

قبل از بستن شیشه‌ها بوسیله شیشه بالابر، دقت نمایید که چیزی در مسیر شیشه‌ها قرار نداشته باشد:

در صورتی که دست، سر یا گردن کسی در بین شیشه‌ها گیر کند، خطر صدمات جانی و یا حتی مرگ وجود دارد. این هشدار در مورد کودکان بیش از پیش باید مورد توجه قرار گیرد.

در زمان حضور کودکان در خودرو همواره تمامی کلیدهای شیشه بالابر سرنشینان را بوسیله کلید قفل کن شیشه بالابرها، قفل نموده و به کودکان اجازه بازی با کلیدهای شیشه بالابر را ندهید:

قفل نکردن کلیدهای شیشه بالابر در زمان حضور کودکان در خودرو خطرناک می‌باشد. زیرا در اثر بازی کودکان با کلیدهای شیشه بالابر ممکن است که دست، سر یا گردن آنها در بین شیشه‌ها گیر کند که این مسئله خطرات جانی به همراه دارد.

احتیاط

برای جلوگیری از سوختن فیوز و صدمه به سیستم شیشه بالابر از باز کردن یا بستن بیش از سه شیشه بصورت همزمان خودداری نمایید.

درها و قفل‌ها

غیر فعال نمودن عملکرد باز کردن دو مرحله‌ای :

۱. سوئیچ موتور را در وضعیت ON (باز) قرار داده و مراحل زیر را به فاصله زمانی ۵ s به انجام برسانید. کلید شیشه بالابر را دوبار فشرده و سپس آن را دوبار به بالا بکشید.

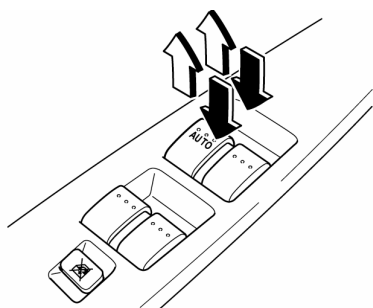

۲. سوئیچ موتور را در وضعیت Lock قرار دهید.
 ۳. به فاصله زمانی ۴۰ ثانیه از قرار دادن سوئیچ در وضعیت Lock، سوئیچ را مجدداً در وضعیت ON (باز) قرار داده و مراحل زیر را در فاصله ۵ s انجام دهید. کلید شیشه بالابر را دوبار فشرده و سپس دوبار بالا بکشید.

توجه

در صورتیکه در حین تعمیرات خودرو، یا به هر دلیل دیگری مثل کارکردن مداوم کلید شیشه بالابر، حتماً پس از بسته شدن یا باز شدن کامل شیشه اقدام به قطع نمودن ارتباط باتری و کابل‌های آن نمایید، عمل باز و بسته شدن اتوماتیک شیشه‌ها توسط کلید کنترل اصلی شیشه بالابر امکان پذیر نبوده و برای تنظیم مجدد (معرفی اولیه) سیستم باید مراحل زیر را برای هر کلید شیشه انجام دهید.

۱. سوئیچ موتور را در وضعیت ON (باز) قرار دهید.
 ۲. کلید شیشه بالابر را فشار داده و شیشه را کاملاً باز کنید.
 ۳. کلید را بالا کشیده و اقدام به بستن شیشه نمایید و تا ۲ ثانیه پس از بسته شدن شیشه کلید را به صورت بالا کشیده نگه دارید.

عملکرد باز کردن دو مرحله‌ای شیشه

در حالت بسته بودن کامل شیشه اگر آهسته کلید را فشار دهید شیشه به فاصله تقریبی ۳ cm باز شده و سپس متوقف می‌شود. در صورتیکه شما فشردن کلید را ادامه دهید شیشه به طور کامل باز می‌شود.

توجه

یکبار فشردن کلید شیشه بالابر در شرایط بسته بودن کامل شیشه، باعث باز شدن شیشه در حدود ۳ CM می‌شود. این حالت برای تهویه اتاق خودرو مناسب می‌باشد.

⚠ هشدار
<p>در شرایطی که شیشه بالابر را به سمت بالا نگهداشته‌اید، قبل از بسته شدن شیشه دقت نمایید که چیزی در مسیر شیشه قرار نداشته باشد:</p> <p>گیر کردن چیزی در مسیر شیشه در شرایطی که کلید شیشه بالابر را به سمت بالا نگهداشته‌اید قبل از بسته شدن کامل شیشه خطرناک می‌باشد. زیرا در این شرایط مکانیزم ایمنی شیشه بالابر امکان متوقف نمودن شیشه را ندارد، و در صورت گیر کردن انگشتان خطر امکان بروز صدمات جانی وجود دارد.</p>

توجه
<p>با توجه به شرایط رانندگی ممکن است که در حین بسته شدن شیشه، شیشه متوقف شود. این مسئله در شرایطی بروز می‌نماید که به شیشه ضربه یا شوکی وارد شود که اثری همانند گیر کردن چیزی در مسیر شیشه ایجاد نماید.</p> <p>در شرایطی که مکانیزم ایمنی شیشه بالابر فعال شود امکان بستن اتوماتیک شیشه وجود ندارد و برای بستن شیشه باید کلید را بالا کشیده و نگهدارید.</p>

عملکرد شیشه بالابر در حالت موتور خاموش

در فاصله زمانی ۴۰ ثانیه پس از قرارگیری سوئیچ موتور از حالت ON به حالت ACC یا Lock و در صورت بسته بودن تمامی درها شیشه بالابر برقی قابل استفاده می‌باشد. در صورت باز بودن یکی از درها شیشه بالابر قابل استفاده نمی‌باشد.

توجه
<ul style="list-style-type: none"> در صورتیکه عملیات فوق الذکر در فاصله‌های زمانی ذکر شده انجام نشود، فرایند غیر فعال شدن عملکرد دو مرحله‌ای صورت نخواهد پذیرفت. برای انجام مجدد فرایند غیر فعال نمودن، سوئیچ موتور را در وضعیت Lock قرار داده و فرآیند را مجدداً از ابتدا انجام دهید. در صورتیکه قادر به انجام فرآیند فعال کردن عملکرد بازکردن دو مرحله‌ای نشدید، با نمایندگی مجاز مزدا تماس حاصل نمایید.

فعال نمودن مجدد عملکرد باز نمودن دو مرحله‌ای

برای فعال نمودن مجدد عملکرد باز نمودن دو مرحله‌ای فرایند غیر فعال کردن را برای شیشه غیر فعال شده تکرار نمایید.

توجه
<p>در صورتیکه قادر به انجام فرایند فعال نمودن مجدد باز کردن دو مرحله‌ای نشدید با نمایندگی مجاز مزدا تماس حاصل نمایید.</p>

مکانیزم ایمنی شیشه بالابر

در صورتیکه در حین بسته شدن اتوماتیک شیشه، دست یا سر کسی در لای شیشه گیر کند، شیشه متوقف شده و تا نیمه باز می‌شود.

درها و قفل‌ها

برای باز کردن شیشه به مقدار دلخواه کلید را به سمت پایین فشار دهید و برای بستن آن به مقدار دلخواه، کلید را به سمت بالا بکشید.

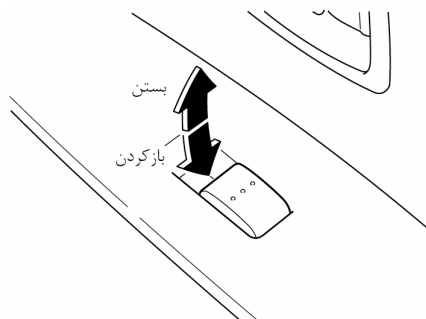

توجه

- در شرایط خاموش بودن موتور تا بسته شدن کامل شیشه کلید شیشه، بالابر را کشیده و نگه دارید، زیرا در این شرایط مکانیزم عملکرد خودکار شیشه بالابر عمل نمی‌کند.
- در شرایط عملکرد موتور خاموش، مکانیزم باز کردن دو مرحله‌ای شیشه بالابر عمل نمی‌کند.

▼ شیشه بالابرهاى سرنشینان

در صورتی که کلید قفل کن شیشه بالابرهاى سرنشینان در وضعیت قفل قرار نداشته باشد می‌توان شیشه بالابرهاى سرنشینان را مورد استفاده قرار داد. امکان باز کردن و بستن شیشه‌های سرنشینان بوسیله شیشه بالابر اصلی کنار درب راننده میسر می‌باشد.

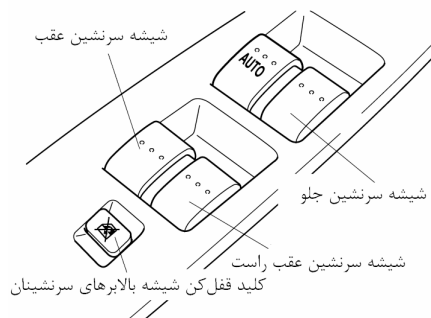

درها و قفل‌ها

شیشه بالابر را میتوان فعال نمود. در این شرایط در صورت باز نمودن یکی از درها، شیشه بالابر غیرفعال می‌شود.

توجه
<ul style="list-style-type: none"> در شرایط خاموش بودن موتور تا بسته شدن کامل شیشه، کلید شیشه بالابر را کشیده و نگهدارید. زیرا در این شرایط مکانیزم عملکرد خودکار شیشه بالابر عمل نمی‌کند. در شرایط عملکرد موتور خاموش شیشه بالابر، مکانیزم باز کردن دو مرحله‌ای شیشه عمل نمی‌کند.

▼ کلید قفل شیشه بالابر

در صورتی که کلید قفل شیشه بالابر غیرفعال باشد، تمامی کلیدهای شیشه بالابرها درهای مختلف را میتوان مورد استفاده قرار داد.
در صورتی که کلید قفل شیشه بالابر فعال شده باشد، فقط شیشه بالابر راننده را میتوان مورد استفاده قرار داد.

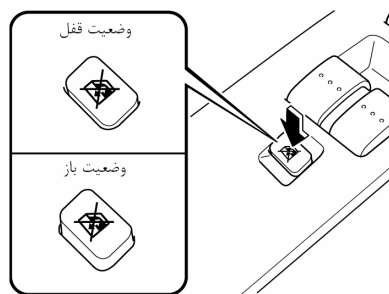

مکانیزم توقف اضطراری شیشه

در صورتی که در طی بسته شدن دستی یا اتوماتیک شیشه، دست یا سر کسی یا یک شیء مابین شیشه گیر کند، بسته شدن شیشه متوقف شده و شیشه تا میانه راه باز می‌ماند.

هشدار
<p>در شرایطی که شیشه نزدیک به بسته شدن کامل است یا در شرایطی که کلید شیشه بالابر را بالا کشیده‌اید و نگر داشته‌اید از نگر داشتن شیشه خودداری نمایید:</p> <p>نگه‌داشتن و متوقف نمودن شیشه قبل از بسته شدن یا در شرایطی که کلید شیشه بالابر نگه‌داشته شده است خطرناک می‌باشد.</p> <p>زیرا در این حالتها مکانیزم توقف اضطراری عمل نمی‌کند و در صورت گیر کردن انگشتان خطر صدمه دیدن وجود دارد.</p>

توجه
<p>باتوجه به شرایط رانندگی، ممکن است که در اثر وارد آمدن یک ضربه به شیشه عمل بسته شدن شیشه متوقف شود. این شرایط همانند گیر کردن یک شیء مابین شیشه می‌باشد.</p> <p>در صورت رخ دادن مکانیزم توقف اضطراری نمیتوان شیشه را بوسیله عملکرد اتوماتیک بست. در صورت بروز برای بستن شیشه کلید شیشه بالابر را بالا کشیده و تا بسته شدن کامل شیشه آن را نگه دارید.</p>

عملکرد شیشه بالابر در شرایط خاموش کردن

موتور

در صورت بسته بودن تمامی درها، ۴۰ ثانیه پس از قرارگیری سوئیچ موتور از حالت ON به حالت LOCK

درها و قفل‌ها

باز کردن اتوماتیک شیشه

قبل از وارد شدن به خودرو می‌توانید برای تهویه داخل اتاق خودرو شیشه را باز کنید.

با استفاده از دکمه UNLOCK (سیستم ورود بدون کلید) دکمه UN LOCK روی ریموت را فشار داده و نگاهدارید.

پس از آنکه قفل درها و در صندوق عقب باز شد، شیشه‌ها بصورت اتوماتیک (خودکار) باز می‌شود.

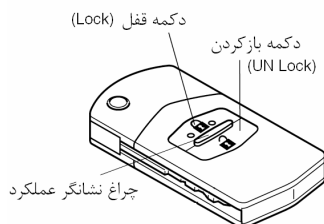

برای متوقف کردن عمل باز شدن شیشه دکمه باز کردن (unlock) را مجدداً فشار دهید.

توجه

عمل باز کردن اتوماتیک شیشه را می‌توان با فشردن دکمه قفل (lock) نیز متوقف نمود.

بستن

در صورتی که پس از خروج از خودرو شیشه‌ها را باز گذاشته باشید، بوسیله این عمل می‌توانید آنها را ببندید.

بوسیله دکمه قفل نمودن (سیستم ورود بدون کلید) دکمه قفل نمودن (lock) روی فرستنده را فشار داده و نگه دارید. پس از قفل شدن درها و در صندوق عقب، مادامیکه دکمه قفل نمودن فشرده شده باشد شیشه‌ها بسته می‌شوند.

هشدار

بجز مواردی که سرنشینان، نیاز به استفاده از شیشه بالابر دارند، کلید قفل شیشه بالابر را در

وضعیت قفل قرار دهید:

باز و بسته کردن ناخواسته شیشه‌ها خطرناک می‌باشد. زیرا ممکن است که دستها، سر یا گردن سرنشینان در بین شیشه‌ها گیر کند و صدمات جانی به دنبال داشته باشد.

▼ باز و بسته کردن شیشه‌ها از بیرون

پس از بستن درها و در صندوق عقب می‌توان از بیرون خودرو شیشه‌ها را باز یا بسته نمود.

این عمل حتی در صورت قراردادن کلید قفل شیشه بالابرها در وضعیت فعال نیز امکان‌پذیر است.

هشدار

قبل از بستن شیشه‌ها بوسیله شیشه بالابر، دقت نمایید که چیزی در مسیر شیشه‌ها قرار نداشته

باشد:

در صورت گیر کردن دست، سر یا گردن کسی در بین شیشه‌ها خطر صدمات جانی و یا حتی مرگ وجود دارد. این هشدار در مورد کودکان بیش از پیش باید مورد توجه قرار گیرد.

توجه

در شرایط زیر امکان باز و بسته کردن شیشه‌ها از بیرون از خودرو وجود ندارد.

- باز بودن یکی از درها یا در صندوق عقب
- کلید در داخل سوئیچ قرار داده شده باشد.

▼ درب باک بنزین

برای باز کردن درب باک، اهرم بازکننده آن را بکشید.

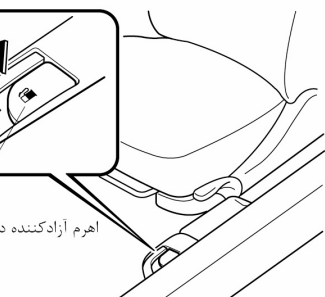

▼ درپوش باک بنزین

برای باز کردن درپوش باک بنزین آن را در خلاف جهت عقربه‌های ساعت بچرخانید. برای بستن درپوش، آن را تا شنیده شدن صدای کلیک در جهت عقربه‌های ساعت بچرخانید.

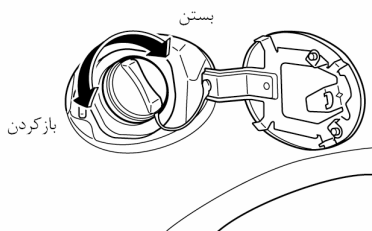

درپوش باک بنزین

⚠ هشدار

در حین باز کردن درپوش باک بنزین، درپوش را به آرامی شل نموده و اجازه بدهید که بخارات جمع شده در باک خارج شود و سپس درپوش را باز کنید: بخارات بنزین بسیار خطرناک می‌باشد. بنزین می‌تواند باعث سوختگی پوست و چشم‌ها گردد و در صورت استنشاق باعث بیماری می‌شود. در صورت جمع شدن بخارات بنزین در داخل باک بنزین، در حین باز کردن درپوش باک، بخار بنزین خارج می‌شود و درپوش سریع جدا می‌شود.

قبل از سوخت گیری موتور را خاموش نموده و همواره جرقه و شعله را از شیلنگ سوخت گیری دور نگه دارید:

بخارات بنزین بسیار خطرناک بوده و در صورت وجود جرقه یا شعله ممکن است که باعث آتش سوزی و صدمه جانی گردد. علاوه بر این، همواره از درپوش باک صحیح استفاده نمایید. استفاده از درپوش باک نامناسب باعث نشتی می‌شود و در طی تصادف ممکن است باعث آتش سوزی و مرگ گردد.

⚠ احتیاط

همواره از درپوش باک طراحی شده توسط مزدا یا معادل آن که در نمایندگی‌های مجاز مزدا قابل تهیه می‌باشد استفاده نمایید. درپوش باک نامناسب باعث بروز عیب در سیستم سوخت و سیستم ضدآلودگی می‌گردد.

درها و قفل‌ها

۲. ضامن قفل درب موتور را جابجا نموده و درب موتور را باز کنید.

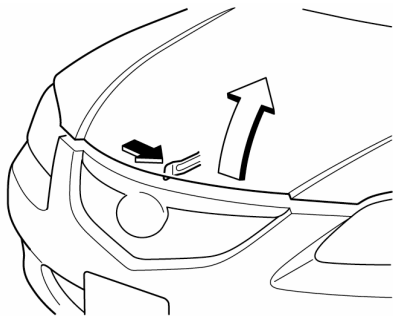

۳. میله تکیه گاه درب موتور را از قسمت روکش دار آن که در تصویر بوسیله فلش مشخص شده است بگیرید.

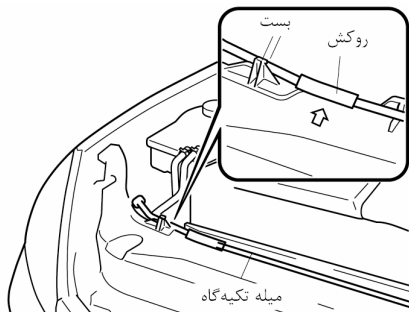

درب موتور

هشدار ⚠

همواره کنترل نمایید که درب موتور بصورت

کامل بسته شده باشد:

نیمه باز بودن درب موتور خطرناک می باشد و ممکن است که در حین حرکت باز شده و در اثر مسدودنمودن دید راننده باعث ایجاد تصادف گردد.

▼ باز کردن درب موتور

۱. در حالیکه خودرو را پارک نموده‌اید، دستگیره آزادکننده درب موتور را بکشید تا باز شود.

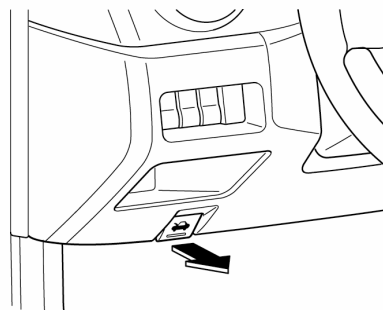

درها و قفل‌ها

سقف کشویی (سان روف) *

سقف کشویی را فقط در شرایط قرارداشتن سوئیچ موتور در وضعیت ON می‌توان بصورت برقی باز و بسته نمود.

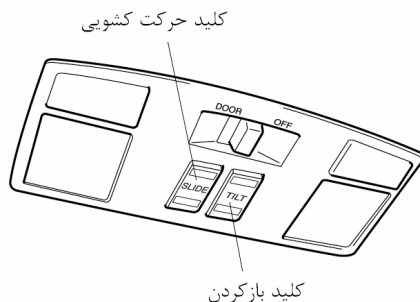

۴. برای نگهداری درب موتور، میله تکیه گاه را در شیار نگهداری درب موتور قرار دهید.

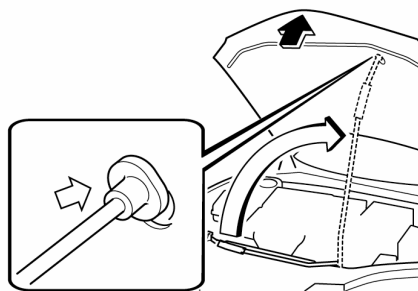

▼ بستن درب موتور

۱. اطراف موتور و محفظه موتور را مورد کنترل قرار داده و اطمینان حاصل نمایید که تمامی درپوش‌ها در محل خود بسته شده‌اند و تجهیزاتی از قبیل ابزار، ظروف روغن و ... را برداشته‌اید.
۲. در حالیکه بوسیله دست، درب موتور را نگه داشته‌اید میله تکیه گاه را در بست آن قرار دهید. قبل از بستن درب موتور کنترل نمایید که میله تکیه گاه کاملاً در بست خود قرار گرفته باشد.
۳. درب موتور را ببندید و اطمینان حاصل نمایید که کاملاً قفل شده است.

⚠ هشدار

در حین حرکت خودرو به سرنشینان اجازه بیرون

بردن قسمتی از بدنشان از طریق سان روف را

ندهید:

بیرون بردن سر، دست، بازو یا دیگر قسمت‌های بدن از طریق سان روف خطرناک می‌باشد. در حین حرکت خودرو سر یا دست ممکن است که به چیزی برخورد نماید و باعث بروز صدمات جانی یا مرگ گردد.

قبل از بستن سان روف اطمینان حاصل نمایید که

چیزی در بین آن گیر نکند:

گیر کردن دست، سر یا گردن اشخاص - بالاخص کودکان - در بین سقف کشویی خطرناک بوده و خطر صدمات جانی یا مرگ را در پی دارد.

* برخی مدلها

درها و قفل‌ها

برای بستن سقف کشویی به مقدار دلخواه قسمت جلوی کلیدهای باز کردن یا حرکت کشویی را فشار

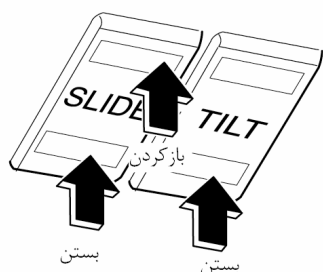

▼ آفتابگیر

آفتابگیر را می‌توان بوسیله دست باز و بسته نمود. در حین باز شدن سان روف، آفتابگیر نیز بصورت اتوماتیک باز می‌شود. لیکن بستن آن بصورت اتوماتیک نبوده و باید دستی بسته شود.

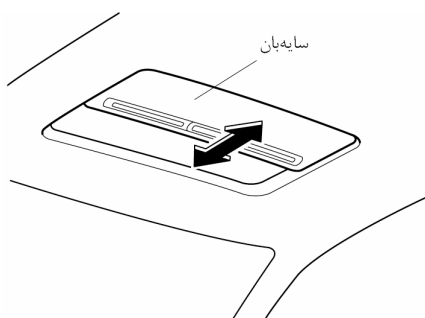

⚠ احتیاط

آفتابگیر به سمت بالا باز نمی‌شود. برای جلوگیری از صدمه دیدن آن به آن فشار وارد ننمایید.

3-21

توجه

پس از شستشوی خودرو و پس از بارندگی به منظور جلوگیری از نفوذ آب به داخل خودرو که می‌تواند باعث زنگ زدگی و صدمه به روکش داخلی سقف شود، قبل از باز کردن سقف کشویی آن را خشک نمایید.

▼ عملکرد باز کردن

به منظور تهیه بهتر اتاق خودرو میتوان قسمت عقب سان روف را به سمت بالا باز نمود. برای باز شدن کامل قسمت عقب سان روف به صورت اتوماتیک بصورت لحظه‌ای قسمت عقب کلید باز کردن را فشار دهید.

برای متوقف نمودن این عمل در میانه راه می‌توانید هر قسمتی از کلیدهای باز کردن یا حرکت کشویی را فشار دهید.

برای بستن سان روف تا اندازه دلخواه قسمت جلوی کلیدهای باز کردن یا حرکت کشویی را فشار دهید.

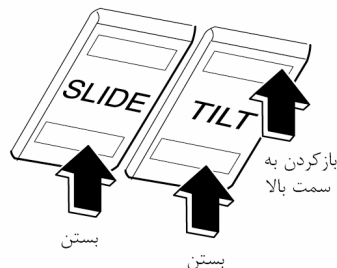

▼ عملکرد حرکت کشویی

برای باز کردن کامل سان روف به صورت اتوماتیک، قسمت عقب کلید حرکت کشویی را بصورت لحظه‌ای فشار دهید. برای متوقف نمودن این عمل در میانه راه می‌توانید هر قسمتی از کلیدهای باز کردن یا حرکت کشویی را فشار دهید.

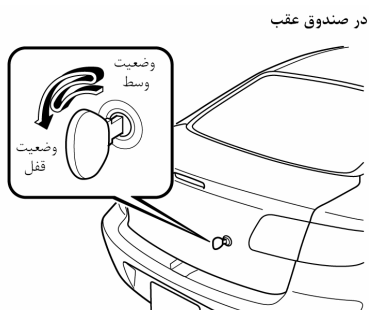

در صندوق عقب

توجه
(بوسیله سیستم ورود بدون کلید) شما همچنین می‌توانید با دوبار فشردن دکمه قفل نمودن روی فرستنده به فاصله ۳ ثانیه سیستم را فعال نمایید.

توجه
در صورت بازبودن هر کدام از درها یا در صندوق عقب نمی‌توان سیستم قفل دوبل را فعال نمود.

▼ نحوه غیر فعال نمودن سیستم

در راننده یا در صندوق عقب را بوسیله کلید یا ریموت کنترل از حالت قفل خارج نمایید یا سوئیچ موتور را در وضعیت ON (باز) قرار دهید.

توجه
<ul style="list-style-type: none"> در صورتیکه در اثر سوختن فیوز یا جدا نمودن باتری، تغذیه سیستم قطع شده باشد، تنها راه برای غیرفعال نمودن قفل دوبل، باز کردن در بوسیله کلید می‌باشد. در صورتیکه شما با سیستم قفل دوبل خودرو خود دچار مشکل شدید، با نمایندگی مجاز مزدا تماس حاصل نمایید.

سیستم قفل دوبل

سیستم قفل دوبل به این منظور طراحی شده است که در صورتی که کسی اقدام به شکستن شیشه خودرو شما نمود نتواند در خودرو را از طریق دستگیره داخلی باز نماید.

⚠ هشدار

در صورت وجود سرنشین، بالاخص کودکان در خودرو از فعال کردن سیستم قفل دوبل اجتناب

نمایید:

فعال کردن سیستم در شرایط وجود سرنشین یا کودکان در خودرو خطرناک می‌باشد. زیرا سرنشینان امکان باز نمودن در را از داخل نداشته و ممکن است که در خودرو حبس شوند و در معرض گرمادگی قرار گیرند که نتیجه آن صدمات جانبی یا حتی مرگ خواهد بود.

▼ نحوه فعال کردن سیستم

- کلید را از سوئیچ موتور خارج نموده و به همراه خود ببرید.
- تمامی شیشه‌ها، درها و درب صندوق عقب را ببندید.
- کلید را در مغزی قفل در راننده قرار داده و کلید را به وضعیت قفل چرخانده و به وضعیت وسط برگردانید. سپس در فاصله زمانی ۳ ثانیه مجدداً کلید را به وضعیت قفل بچرخانید.

در راننده



غربالک فرمان و آینه‌ها

آینه‌ها

▼ آینه‌های خارجی

قبل از شروع به حرکت، تنظیم بودن آینه‌ها را مورد کنترل قرار دهید.

نوع آینه

باتوجه به مدل خودرو، ترکیبی از آینه تخت و محدب در آینه‌های راننده و سرنشین جلو استفاده شده است.

نوع تخت

سطح آینه صاف می‌باشد.

نوع محدب

آینه دارای یک یا دو انحنا در سطح خود می‌باشد.

⚠ هشدار

در حین رانندگی همواره در حالت تغییر مسیر

حرکت (تغییر خط) حتماً به اطراف خود نگاه

کنید:

تغییر دادن مسیر با در نظر گرفتن فاصله مشاهده

شده در آینه‌های محدب خطرناک می‌باشد زیرا

اجسام از آنچه که شما در آینه محدب می‌بینید به

شما نزدیکترند.

غربالک فرمان

⚠ هشدار

هرگز در حین حرکت خودرو اقدام به تنظیم

غربالک فرمان ننمایید:

تنظیم کردن غربالک فرمان، در حین حرکت خودرو خطرناک می‌باشد.

حرکت دادن غربالک فرمان باعث می‌شود که راننده بصورت ناگهانی به چپ یا راست حرکت نماید و کنترل خودرو را از دست بدهد یا باعث بروز تصادف گردد.

▼ تنظیم غربالک فرمان

برای تغییر زاویه یا ارتفاع غربالک فرمان مراحل زیر را انجام دهید:

1. خودرو را متوقف نموده و اهرم آزاد کننده غربالک را که در زیر ستون فرمان واقع شده است را به سمت بالا بکشید.

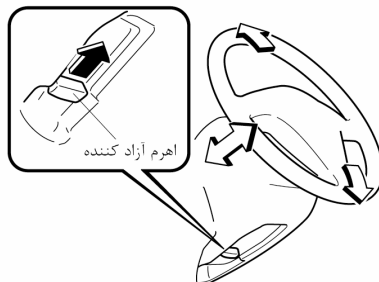

2. فرمان را به سمتی که می‌خواهید، متمایل نمایید (بالا یا پایین) یا اینکه فاصله دلخواه فرمان نسبت به خودتان را تنظیم نمایید. و سپس اهرم را فشار دهید تا قفل شود.

3. برای اطمینان از قفل شدن فرمان قبل از شروع به حرکت غربالک را به سمت بالا و پایین فشار دهید.

غربلک فرمان و آیینه‌ها

آینه برقی

برای استفاده از آینه برقی سوئیچ موتور باید در وضعیت ACC یا ON قرار داشته باشد.

نحوه تنظیم :

۱. کلید انتخاب را برای انتخاب نمودن آینه سمت چپ یا راست حرکت دهید.
۲. کلید تنظیم آینه را در جهت تنظیم حرکت دهید.

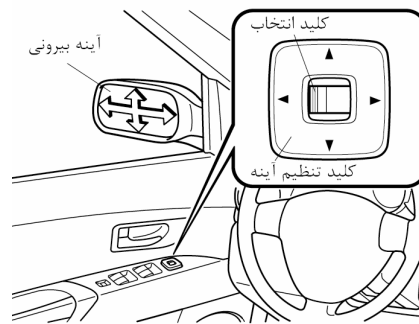

پس از تنظیم آینه با برگرداندن کلید انتخاب به وضعیت وسط کنترل آینه را در وضعیت قفل قرار دهید.

گرم کن آینه

برای فعال نمودن گرمکن آینه، سوئیچ موتور را در وضعیت ON قرار داده و کلید گرمکن شیشه عقب را فشار دهید. (صفحه 41-5)

▼ آینه داخل خودرو

تنظیم آینه داخل خودرو

قبل از اقدام به رانندگی آینه داخل خودرو را به گونه‌ای تنظیم نمایید که مرکز شیشه عقب را نشان دهد.

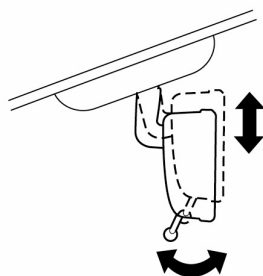

کاهش انعکاس نور چراغ جلو خودروهای

پشتی

برای کاهش انعکاس نور چراغ جلو خودروهای پشتی از اهرم ضدانعکاس استفاده نمایید.

اهرم ضدانعکاس را برای رانندگی در روز فشار دهید و برای وضعیت ضدانعکاس نور چراغ جلو خودروهای پشتی، آن را بکشید.

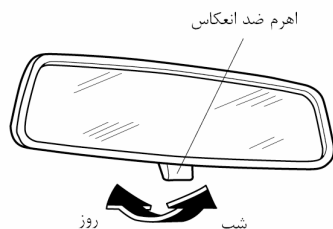

اطلاعات مهمی درباره نحوه راندن خودرو

- 4-2 احتیاط‌های اولیه در زمینه سوخت و گازهای خروجی اگزوز
- 4-2 سوخت مناسب
- 4-3 سیستم کنترل آلاینده‌گی
- 4-4 مونوکسید کربن خروجی از اگزوز

- 4-5 قبل از روشن کردن موتور
- 4-5 قبل از ورود به خودرو
- 4-5 پس از ورود به خودرو

- 4-6 نکات مورد توجه در حین رانندگی
- 4-6 آب بندی
- 4-6 رانندگی اقتصادی
- 4-7 رانندگی خطرناک
- 4-8 جلو و عقب نمودن خودرو درحین گیرکردن خودرو
- 4-8 رانندگی در زمستان
- 4-10 رانندگی در آب و نواحی آب گرفته

احتیاط‌های اولیه در زمینه سوخت و گازهای خروجی اگزوز

سوخت مناسب

برای کاهش آلاینده‌گی و بهینه شدن شرایط جرقه شمع در خودروهای مجهز به کاتالیست کانورتور (مبدل کاتالیزوری) یا مجهز به سنسور اکسیژن باید فقط از بنزین بدون سرب استفاده نمود. سوخت با کیفیت پایین (اکتان پایین) باعث کاهش کارآمدی سیستم کنترل آلاینده‌گی می‌گردد و همچنین می‌تواند باعث پدیده ضربه زنی (خودسوزی) در احتراق شده و به موتور صدمه وارد نماید.

⚠ احتیاط

- فقط از بنزین بدون سرب (ترجیحاً بنزین سوپر) استفاده نمایید. سوخت دارای سرب برای کاتالیست کانورتور (مبدل کاتالیزوری) و سنسور اکسیژن، مضر می‌باشد. سرب سطوح سنسور اکسیژن و کاتالیست کانورتور را می‌پوشاند که این مسئله باعث معیوب شدن سیستم کنترل آلاینده‌گی و کاهش کارایی این سیستم می‌شود.
- از افزودنی‌های سوخت استفاده نکنید. از اضافه نمودن حلال‌های شوینده به سوخت (غیر از موارد توصیه شده توسط مزدا) اجتناب نمایید. استفاده از افزودنی‌ها و حلال‌های شوینده توصیه نشده توسط مزدا، باعث صدمه دیدن سیستم می‌گردد. در مورد افزودنی‌های سوخت مورد تایید مزدا ، با نمایندگی‌های مجاز مشورت نمایید.

احتیاط‌های اولیه در زمینه سوخت و گازهای خروجی آگزوز

سیستم کنترل آلاینده‌گی

خودرو شما مجهز به یک سیستم کنترل آلاینده‌گی می‌باشد (مبدل کاتالیزوری قسمتی از این سیستم می‌باشد) که خودرو شما را قادر می‌سازد تا با استانداردهای کنترل آلاینده‌گی مطابقت داشته باشد.

هشدار

از پارک کردن خودرو در نزدیک مواد قابل اشتعال اجتناب نمایید:

پس از یک دوره استفاده معمول از خودرو (رانندگی عادی) حتی در حالت خاموش بودن موتور، مجموعه آگزوز داغ باقی می‌ماند و می‌تواند باعث مشتعل نمودن مواد قابل اشتعال گردد. آتش سوزی ایجاد شده می‌تواند باعث صدمات جانی یا مرگ گردد.

احتیاط

توجه نکردن به موارد زیر می‌تواند باعث جمع شدن سرب در داخل کاتالیست (مبدل کاتالیزوری) شود یا اینکه باعث داغ شدن بیش از حد کاتالیست شود. هر کدام از موارد ذکر شده می‌تواند باعث صدمه رسانیدن به کاتالیست شده و کارایی آن را کاهش دهد.

- فقط از بنزین بدون سرب استفاده نمایید.
- در صورت وجود نشانه‌های عیب و مشکلاتی در عملکرد خودرو از راندن خودرو اجتناب نمایید.
- از حرکت کردن به صورتی که سوئیچ موتور در وضعیت خاموش قرار داشته باشد اجتناب نمایید.
- از طی کردن سراسیمه در شرایط قرار داشتن خودرو در دنده و با سوئیچ خاموش اجتناب نمایید.
- از بالا بردن دور موتور در شرایط بدون بار (درجا) برای مدت زمان بیش از ۲ دقیقه خودداری نمایید.
- از دستکاری کردن سیستم ضد آلاینده‌گی خودداری نمایید. تمامی بازدیدها و تنظیمات باید توسط افراد ماهر و متخصص انجام پذیرد.
- از روشن کردن خودرو بصورت هول دادن خودرو برای روشن کردن آن اجتناب نمایید.

احتیاط‌های اولیه در زمینه سوخت و گازهای خروجی اگزوز

مونوکسید کربن خروجی از اگزوز

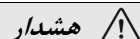

در صورتی که بوی دود (گازهای خروجی اگزوز) را در داخل کابین خودرو استشمام نمودید از راندن خودرو اجتناب نمایید :

دوده‌های خروجی از موتور خطرناک می‌باشند. این دودها حاوی گاز مونوکسیدکربن (CO) می‌باشند که فاقد رنگ، بو بوده و سمی می‌باشد. در صورت تنفس این گاز خطر مرگ وجود دارد. در صورتی که در داخل کابین خودرو بوی دود استشمام نمودید، تمامی شیشه‌های خودرو را باز نموده و سریعاً با نمایندگی مجاز مزدا تماس حاصل نمایید.

از روشن نگه داشتن موتور در محیط بسته اجتناب نمایید :

روشن نگه داشتن موتور خودرو در محیط بسته نظیر پارکینگ خطرناک می‌باشد. دوده‌های خروجی که حاوی گاز خطرناک مونوکسیدکربن (CO) می‌باشند می‌تواند به آسانی وارد کابین خودرو شده و باعث ایجاد خطر مرگ شود.

در شرایطی که موتور در جا کار می‌کند پنجره‌ها را باز نمایید یا اینکه سیستم بخاری یا کولر را به گونه‌ای تنظیم نمایید که هوای تازه بیرون را به داخل خودرو هدایت نماید :

گازهای خروجی اگزوز خطرناک می‌باشند. وقتی که خودرو در حالت درجا با شیشه‌های بسته قرار داشته باشد، حتی در محیط‌های باز نیز در صورت طولانی شدن زمان در جا کارکردن خودرو، امکان ورود گازهای اگزوز که حاوی گاز خطرناک مونوکسید کربن (CO) می‌باشد، به داخل کابین وجود دارد که این مسئله، خطر مرگ را به همراه دارد.

قبل از روشن کردن موتور، برف‌های اطراف خودرو، خصوصاً اطراف خروجی لوله اگزوز را تمیز نمایید :

روشن کردن موتور در شرایطی که خودرو در داخل برف عمیق واقع شده است خطرناک می‌باشد. زیرا ممکن است که لوله اگزوز بوسیله برف مسدود شده باشد و باعث شود که دوده‌های اگزوز به داخل کابین خودرو برگردند و به دلیل اینکه گازهای اگزوز حاوی گاز سمی و خطرناک مونوکسید کربن (CO) می‌باشد امکان مسموم شدن یا حتی خطر مرگ سرنشینان داخل کابین وجود دارد.

قبل از روشن کردن موتور

پس از ورود به خودرو

- آیا تمامی درها بسته‌اند؟
- آیا صندلی بصورت صحیح تنظیم شده است؟
- آیا آینه داخل و آینه‌های بیرون خودرو تنظیم شده‌اند؟
- آیا تمامی سرنشینان کمربند ایمنی خود را بسته‌اند؟
- تمامی نشانگرها (آمپرها) را مورد کنترل قرار دهید.
- پس از قرار دادن سوئیچ موتور در وضعیت ON (باز) تمامی چراغ‌های هشدار را کنترل نمایید.
- ترمز دستی را خوابانیده و اطمینان حاصل نمایید که چراغ هشدار ترمز خاموش می‌شود.
- همواره سعی کنید که کاملاً نسبت به وضعیت خودرو خود شناخت کافی داشته باشید.

قبل از ورود به خودرو

- اطمینان حاصل نمایید که شیشه‌ها، آینه‌های بغل و چراغ‌های بیرون خودرو تمیز باشند.
- وضعیت تایرها و فشار باد تایرها را مورد بازدید قرار دهید.
- به زیر خودرو نگاه کرده و وجود هرگونه نشستی را مورد بازدید قرار دهید.
- در صورتی که قصد عقب رفتن را دارید، اطمینان حاصل نمایید که چیزی در مسیر حرکتتان قرار نداشته باشد.

توجه

سطح روغن موتور، آب خنک کاری موتور، روغن ترمز و کلاچ، مایع شیشه شور و دیگر مایعات خودرو باید به صورت روزانه، هفتگی یا در زمان تعویض مورد بازدید قرار گیرند. به بخش نگهداری، فصل 8 رجوع نمایید.

نکات مورد توجه در حین رانندگی

رانندگی اقتصادی

نحوه رانندگی شما روی مقدار پیمایش خودرو به ازای مقدار مشخصی بنزین تاثیر شدیدی دارد. برای رانندگی اقتصادی، کاهش مصرف سوخت و کاهش نیاز به تعمیرات، توصیه‌های زیر را مورد توجه قرار دهید.

- از طولانی کردن فرایند گرم شدن درجای موتور خودداری نمایید. پس از آنکه دور موتور یکنواخت شد شروع به حرکت نمایید.
- از شروع حرکت با سرعت بالا (شتابگیری سریع) خودداری نمایید.
- همواره موتور را در حالت تنظیم نگه دارید. از فرایند نگهداری صفحه (3-8) پیروی نموده و تمامی تعمیرات و سرویس‌ها را در نمایندگی‌های مجاز مزدا انجام دهید.
- فقط در صورت نیاز از کولر خودرو استفاده نمایید.
- در جاده‌های ناهموار، با سرعت کم رانندگی نمایید.
- همواره فشار باد تایرها را تنظیم نمایید.
- از قراردادن اشیاء اضافی در خودرو (حمل بار اضافی) اجتناب نمایید.
- در حین رانندگی از قراردادن پای خود روی پدال ترمز خودداری نمایید.
- همواره زوایای فرمان و چرخها رادر حالت تنظیم صحیح نگاه دارید.
- در سرعت‌های بالا شیشه‌ها را ببندید.
- در شرایطی که وزش باد از کنار یا از روبروی خودرو را دارید سرعت خودرو را کاهش دهید.

⚠ هشدار

در شرایطی که در سرازیری حرکت می‌کنید از خاموش

نمودن موتور خودداری نمایید:

خاموش کردن موتور در سرازیری خطرناک می‌باشد، این مسئله باعث حذف اثر فرمان هیدرولیک و همچنین ضعیف شدن ترمز و در نهایت از کار افتادن کامل ترمز می‌شود و می‌تواند به سیستم انتقال قدرت خودرو صدمه وارد نماید و هرگونه کاهش کنترل روی فرمان یا ترمز می‌تواند باعث بروز تصادف گردد.

آب بندی اولیه

فرایند آب بندی ویژه‌ای برای این خودرو ضرورت ندارد. لیکن برای افزایش کارایی و عمر خودرو احتیاط‌های اولیه‌ای در ۱۰۰۰ کیلومتر ابتدایی رانندگی باید مورد توجه قرار گیرد.

- از گاز دادن ناگهانی به موتور اجتناب نمایید.
- از نگه داشتن طولانی مدت خودرو در یک سرعت ثابت (کم یا زیاد) اجتناب نمایید.
- از رانندگی طولانی مدت با دریچه گاز کاملاً باز یا دور بالای موتور اجتناب نمایید.
- از ترمزهای شدید غیرضروری خودداری نمایید.
- از روشن کردن موتور در شرایط فشرده بودن کامل پدال گاز اجتناب نمایید.
- از بکسل نمودن تریلر یا خودروی دیگر اجتناب نمایید.

نکات مورد توجه در حین رانندگی

- در صورت گیر کردن خودرو، دنده سنگینتر را انتخاب نموده و به آرامی گاز بدهید. از چرخاندن فرمان به چپ و راست خودداری نمایید.
- برای جلوگیری از لغزش و شروع به حرکت آسان در سطوح لغزان شبیه یخ و برف از مواد غیر لغزان شبیه ماسه، نمک، زنجیر و تکه موکت در زیر چرخهای جلو استفاده نمایید.

توجه

از زنجیر چرخ فقط در چرخهای جلو استفاده نمایید.

رانندگی خطرناک

⚠ هشدار

در صورت نیاز به دنده معکوس در سطوح لغزان برای

انجام این عمل دقت فراوانی نمایید:

تعویض دنده معکوس در حین رانندگی در سطوح لغزان خطرناک می باشد. تغییر ناگهانی در سرعت چرخ ها باعث لغزش چرخها می شود که این مسئله موجب از دست رفتن کنترل خودرو و تصادف می شود.

ترمز ABS را به عنوان جایگزین رانندگی ایمن در نظر نگیرید:

ترمز ABS نمی تواند جبران رانندگی غیر ایمن، سرعت بسیار بالا و عدم حفظ فاصله ایمن از خودرو جلویی، رانندگی روی یخ و برف و کاهش اصطکاک ناشی از خیس بودن جاده را بنماید و امکان بروز تصادف وجود دارد.

در حین رانندگی روی برف، یخ، آب، گل، ماسه و موارد خطرناک مشابه:

- احتیاط نموده و فاصله بیشتری را برای ترمزگیری مدنظر قرار دهید.
- از ترمزگیری و مانور ناگهانی پرهیز نمایید.
- در صورتی که خودرو شما فاقد سیستم ABS می باشد از فشردن مداوم پدال ترمز در حین ترمزگیری اجتناب نمایید و به آرامی پدال ترمز را رها و فشرده نمایید.
- در صورتیکه خودرو شما مجهز به سیستم ABS می باشد پدال ترمز را بصورت مداوم فشرده نگه دارید. به سیستم ترمز ضد قفل (ABS) در صفحه 5-6 رجوع نمایید.

نکات مورد توجه در حین رانندگی

رانندگی در زمستان

- در فصل زمستان تجهیزات اضطراری نظیر زنجیر چرخ، کاردک شیشه پاک‌کن، یک بیل کوچک، کابل کمکی باتری، و یک کیسه کوچک حاوی ماسه یا نمک را به همراه بردارید.
- برای احتیاط‌های اولیه زیر از نمایندگی مجاز مزدا سؤال نمایید.
- ضدیخ و آب را به نسبت صحیح در داخل رادیاتور بریزید. به بخش مایع خنک کننده موتور در صفحه 8-13 رجوع نمایید.
- باتری و کابل‌های آن را مورد بازدید قرار دهید؛ همچنین کاهش ظرفیت باتری ناشی از کاهش دمای هوا را مورد بازدید قرار دهید.
- از روغن موتور مناسب فصل سرد استفاده نمایید (صفحه 8-9)
- سیستم جرقه را از نظر صدمه و ضعیف بودن اتصالات مورد بازدید قرار دهید.
- از مایع شیشه شور حاوی ضدیخ استفاده نمایید. اما از ضدیخ مایع رادیاتور برای مایع شیشه شور استفاده ننمایید. (صفحه 8-18)
- به دلیل احتمال یخ زدن ترمز دستی در هوای بسیار سرد از استفاده از ترمز دستی خودداری نمایید و به جای آن در جعبه دنده‌های اتوماتیک، دنده را در وضعیت (P) پارک جلوی چرخ‌های عقب مانع قرار دهید.

▼ تایر یخ شکن



هشدار

از تایرهای با اندازه و نوع یکسان (یخ شکن، رادیال یا غیر رادیال) روی هر چهار چرخ خودرو استفاده نمایید: استفاده از تایرهای با اندازه یا نوع متفاوت خطرناک می‌باشد. کنترل و فرمان پذیری خودرو شدیداً ضعیف می‌شود و خطر تصادف وجود دارد.

جلو و عقب کردن خودرو در حین گیرکردن خودرو

هشدار

از بکسواد نمودن خودداری نمایید، و در شرایط بکسواد کردن خودرو اجازه ندهید کسی در پشت خودرو قرار گیرد:

در شرایط گیرکردن خودرو و بکسواد کردن افزایش بیش از حد دور خطرناک می‌باشد. تاپری که در حین بکسواد کردن می‌باشد، داغ می‌شود و امکان ترکیدن دارد. این مسئله خطر صدمات بسیاری را به دنبال دارد.

احتیاط

در شرایط گیرکردن خودرو، جلو و عقب کردن بیش از حد خودرو، باعث داغ کردن موتور، معیوب شدن جعبه دنده و صدمه دیدن تایرها می‌شود.

در صورتیکه خودرو را بدلیل گیرکردن باید مداوم جلو و عقب نمایید، پدال گاز را به آرامی فشار داده و دنده را از وضعیت D (دنده 1) به وضعیت R تغییر حالت دهید.

نکات مورد توجه در حین رانندگی

انتخاب زنجیر چرخ

مزدا توصیه می‌نماید که از زنجیر چرخ Hexagon استفاده نمایید. نوع صحیح زنجیر را متناسب به اندازه تایر انتخاب نمایید.

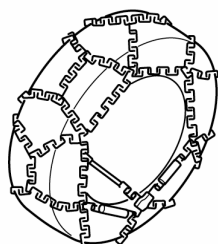

سایز تایر	زنجیر چرخ
195/65R15	نوع Hexagon
205/55R16	نوع Hexagon
205/50R17	نوع Hexagon

نکته

- هرچند که مزدا توصیه می‌نماید که از زنجیر چرخ ۶ ضلعی استفاده نمایید لیکن امکان نصب تمامی انواع زنجیر چرخ میسر می‌باشد.

از تایر یخ شکن در روی هر چهار چرخ استفاده

نمایید.

از رانندگی با سرعت بیشتر از سرعت مجاز لاستیک یخ شکن مورد استفاده یا محدوده سرعت قانونی خودداری نمایید.

▼ زنجیر چرخ

⚠ احتیاط

- زنجیر چرخ ممکن است که روی فرمان پذیری خودرو تاثیر بگذارد.
- در حین متصل بودن زنجیر چرخ از رانندگی با سرعتی بیش از 50km/h یا سرعتی بیش از سرعت مجاز ذکر شده توسط سازنده زنجیر چرخ خودداری نمایید.
- به دقت رانندگی نموده و از دست اندازها، چاله‌ها و پیچیدن تند خودداری نمایید.
- از ترمز گرفتن در شرایط قفل شدن چرخ خودداری نمایید.
- از نصب زنجیر چرخ روی زاپاس موقت خودداری نمایید. این عمل می‌تواند سبب صدمه دیدن خودرو و تایر زاپاس موقت شود.
- از نصب زنجیر چرخ در حین رانندگی در جاده‌های فاقد برف و یخ خودداری نمایید. این عمل باعث صدمه دیدن تایر و زنجیر چرخ می‌شود.
- زنجیر چرخ می‌تواند باعث خراشیده شدن رینگ‌های آلومینیومی شود.

زنجیر چرخ را روی چرخهای جلو نصب نمایید.

زنجیر چرخ را روی چرخهای عقب نصب ننمایید.

نکات مورد توجه در حین رانندگی

رانندگی در آب و نواحی آب گرفته

هشدار ⚠

لنت‌های ترمز خیس شده را با حرکت بسیار آرام و گرفتن آرام ترمز خشک نمایید تا کارایی ترمزها به وضعیت عادی برگردد:

رانندگی با ترمز خیس خطرناک می‌باشد. زیرا در این شرایط در حین ترمزگیری خط ترمز افزایش می‌یابد یا اینکه خودرو به یک سمت کشیده می‌شود که می‌تواند باعث ایجاد تصادف گردد.

در این شرایط با آرام فشردن پدال ترمز می‌توانید به ضعیف شدن ترمز پی ببرید.

احتیاط ⚠

اطمینان حاصل نمایید که آب وارد اتاق خودرو و موتور نشود. زیرا این اتفاق باعث گلی شدن اجزاء داخل اتاق شده و تجهیزات الکترونیکی اتاق و موتور صدمه می‌بینند.

خصوصیات نحوه نصب

در زمان سوارکردن زنجیرهای چرخ فاصله بین آج لاستیک و زنجیر باید در حد مقادیر شرح داده شده در جدول زیر باشد.

فاصله [مقیاس: میلی‌متر (اینچ)]		سایز تایر
B	A	
MAX11.0 (0.43)	MAX11.0 (0.43)	195/65R15
MAX11.0 (0.43)	MAX11.0 (0.43)	205/55R16
MAX11.0 (0.43)	MAX11.0 (0.43)	205/50R17



سوارکردن زنجیرها

۱. اگر خودرو شما دارای قالباق چرخ است آنها را پیاده کنید. در غیر این صورت تسمه‌های زنجیر باعث خراش برداشتن آنها می‌شود.
۲. تا حد ممکن زنجیرهای چرخهای جلو را مهار و سفت کنید. همیشه دستورالعمل‌های کارخانه سازنده را مورد رعایت قرار دهید.
۳. مجدداً پس از $\frac{1}{2}$ تا کیلومتر ($\frac{1}{4}$ تا $\frac{1}{2}$ مایل) رانندگی، زنجیرها را سفت کنید.

تشریح نشانگرها و کنترل‌ها

5-2	روشن کردن و راندگی
5-2	سوئیچ موتور
5-3	روشن کردن موتور
5-4	سیستم ترمز
5-9	کنترل جعبه دنده اتوماتیک
5-16	فرمان هیدرولیک
5-17	مجموعه داشبورد و نشانگرها
5-17	نشانگرها
5-22	لامپ‌ها و صداهای نشانگر هشدار
5-22	لامپهای هشدار
5-31	هشدار دهنده‌های صوتی
5-32	کلیدها و کنترل‌ها
5-32	کنترل چراغها
5-35	چراغهای مه شکن جلو
5-35	چراغ مه شکن عقب
5-37	برف پاک کن و شیشه شور
5-41	گرمکن شیشه عقب
5-42	بوق
5-42	فلاشر

نکات مورد توجه در حین رانندگی

توجه
در صورتیکه چرخاندن کلید مشکل بود، فرمان را به سمت چپ و راست تکان دهید.

وضعیت ACC (تجهیزات جانبی)

غریبک فرمان آزاد می‌باشد و تعدادی از تجهیزات جانبی را می‌توان راه اندازی نمود.

وضعیت ON (باز بودن سوئیچ)

این وضعیت، وضعیت معمول سوئیچ، پس از روشن کردن موتور می‌باشد. قبل از روشن کردن موتور، لامپ‌ها و چراغهای هشدار باید در این حالت مورد کنترل قرار گیرد. (صفحه 22-5)

توجه
با قرارگیری سوئیچ موتور در وضعیت ON، صدای موتور پمپ بنزین از نزدیکی باک بنزین شنیده می‌شود. این مسئله نشانه عیب نبوده و بلکه یک حالت معمول می‌باشد.

وضعیت START

در این وضعیت موتور خودرو استارت زده می‌شود. عمل استارت زدن تا زمانی که شما کلید را رها نمایید ادامه می‌یابد و با رها نمودن کلید، سوئیچ به وضعیت ON برمی‌گردد.

▼ موقعیت سوئیچ موتور

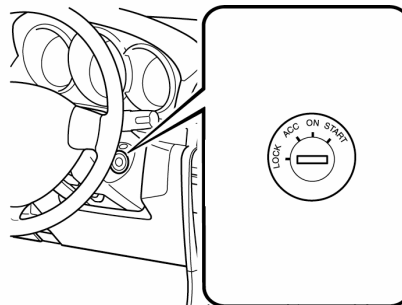
**وضعیت LOCK (قفل)**

در این حالت برای جلوگیری از سرقت خودرو، غریبک فرمان در وضعیت قفل قرار می‌گیرد. فقط در این حالت امکان بیرون کشیدن کلید از مغزی سوئیچ وجود دارد.

هشدار ⚠

کلید را فقط در شرایطی که خودرو در وضعیت پارک

قرار گرفته از مغزی سوئیچ خارج نمایید:

خارج نمودن کلید از مغزی سوئیچ در شرایط حرکت خودرو خطرناک می‌باشد. خارج کردن کلید باعث قفل شدن فرمان می‌شود و راننده کنترل خودرو را از دست می‌دهد و خطر بروز تصادف افزایش می‌یابد.

قبل از ترک صندلی راننده همواره ترمز دستی را کشیده و در خودروهای مجهز به جعبه دنده اتوماتیک دسته دنده را در وضعیت P (پارک) و در خودروهای مجهز به جعبه دنده معمولی دسته دنده را در دنده یک یا عقب قرار دهید:

ترک خودرو بدون کشیدن ترمز دستی و بدون قرار دادن خودرو در دنده خطرناک می‌باشد. زیرا خطر حرکت ناخواسته خودرو وجود دارد که نتیجه آن بروز تصادف می‌باشد.

روشن کردن و رانندگی

۶. پس از روشن شدن موتور ۱۰ ثانیه اجازه دهید که موتور در جا کار کند.

توجه

- در هوای خیلی سرد، زیر 18°C یا پس از چند روز روشن ننمودن موتور، پس از روشن کردن موتور اجازه بدهید که موتور در دور آرام گرم شود (بدون گاز دادن)
- صرفنظر از اینکه موتور سرد یا گرم می‌باشد، بدون استفاده از پدال گاز موتور را روشن نمایید.

روشن کردن موتور

۱. تمامی سرنشینان باید کمربند ایمنی را ببندند.
۲. اطمینان حاصل نمایید که ترمز دستی کشیده شده باشد.
۳. پدال ترمز را فشار دهید.
۴. دسته دنده رادر وضعیت (P) (پارک) قرار دهید. در صورتیکه در حین حرکت خودرو قصد استارت زدن خودرو را داشتید دسته دنده را در وضعیت (N) (خلاص) قرار دهید.

توجه

در صورتیکه دسته دنده در وضعیتی غیر از P یا N باشد، استارت عمل نمی‌کند.

۵. سوئیچ موتور را به وضعیت START چرخانده و آن را نگه دارید (حداکثر تا ۱۰ ثانیه برای هر دفعه) تا موتور روشن شود.

⚠ احتیاط

عمل استارت زدن را هر بار بیش از ۱۰ ثانیه ادامه ندهید. در صورتیکه موتور خاموش شد یا روشن نشد ۱۰ ثانیه قبل از استارت زدن مجدد صبر نمایید. در غیر این صورت شما ممکن است که به استارت صدمه وارد نمایید یا باعث تخلیه (دشارژ شدن) باتری شوید.

روشن کردن و رانندگی



هشدار
لنت‌های ترمز خیس و مرطوب را با حرکت کردن با سرعت کم و نگه داشتن ملایم پدال ترمز خشک نمایید تا کارایی سیستم ترمز به وضعیت عادی برگردد.
رانندگی کردن با لنت‌های ترمز مرطوب خطرناک می‌باشد. زیرا این مسئله باعث افزایش فاصله ترمز گیری یا کشیده شدن ترمز به یک طرف در حین ترمزگیری می‌شود و خطر تصادف افزایش می‌یابد. فشردن ملایم پدال ترمز می‌تواند ضعیف شدن سیستم ترمز ناشی از خیس بودن لنت‌ها را نمایان سازد.

ترمز دستی ▼



هشدار
قبل از ترک صندلی راننده همواره ترمز دستی را کشیده و در خودروهای مجهز به جعبه دنده اتوماتیک دسته دنده را در وضعیت P (پارک) و در خودروهای مجهز به جعبه دنده معمولی دسته دنده را در دنده یک یا عقب قرار دهید:
ترک نمودن خودرو بدون کشیدن ترمز دستی و بدون قرار دادن خودرو در دنده خطرناک می‌باشد. زیرا خطر حرکت ناخواسته خودرو و بروز تصادف وجود دارد.

احتیاط

حرکت کردن در شرایط فعال بودن ترمز دستی باعث سایش شدید لنت‌های ترمز می‌گردد.

توجه

برای اطلاع از نحوه استفاده از ترمز دستی در شرایط برف به رانندگی در زمستان (صفحه 8-4) رجوع نمایید.

سیستم ترمز

▼ ترمز

خودرو شما مجهز به سیستم ترمز بوستر دار می‌باشد که در شرایط استفاده معمول به صورت خودکار تنظیم می‌شود.

در صورت عمل نکردن یا معیوب شدن بوستر، برای فعال نمودن ترمز نیاز به اعمال نیروی بیشتری به پدال می‌باشد و همچنین فاصله لازم جهت توقف خودرو افزایش می‌یابد.

هشدار ⚠

از حرکت کردن در سرازیری به صورت خلاص و

موتور خاموش خودداری نمایید:

حرکت کردن با موتور خاموش خطرناک می‌باشد. زیرا در این شرایط ترمز به دلیل عدم عمل کردن بوستر ضعیف می‌شود و برای ترمزگیری نیاز به اعمال نیروی بیشتری می‌باشد و همچنین فاصله ترمزگیری افزایش یافته و خطر تصادف افزایش می‌یابد.

در حین حرکت در سرازیری، دسته دنده را در

دنده سنگین قرار دهید:

حرکت کردن و رانندگی با گرفتن مداوم پدال ترمز، یا فشردن پدال ترمز برای مدت طولانی خطرناک می‌باشد. این مسئله باعث داغ کردن لنت‌های ترمز می‌شود که نتیجه آن افزایش فاصله ترمزگیری و یا حتی عمل نکردن ترمز می‌باشد.

برای عدم بروز موارد فوق الذکر که باعث از دست رفتن کنترل خودرو و خطر تصادف می‌شود، از فشردن مداوم و طولانی مدت پدال ترمز اجتناب نمایید.

روشن کردن و رانندگی

▼ لامپ هشدار سیستم ترمز



لامپ هشدار ترمز وظایف زیر را به عهده دارد :

هشدار ترمز دستی

در صورت فعال بودن ترمز دستی و قرارگیری سوئیچ موتور در وضعیت START یا ON این لامپ روشن می‌شود و با آزاد شدن کامل ترمز دستی لامپ خاموش می‌شود.

هشدار کم بودن سطح روغن ترمز

در صورتیکه پس از آزاد نمودن کامل ترمز دستی لامپ هشدار ترمز روشن بماند نشانه وجود عیب در سیستم ترمز می‌باشد.

در صورت بروز، خودرو را در منتهی الیه سمت راست جاده متوقف نمایید.

در این شرایط شما باید به وضعیت پدال مانند سفت‌تر شدن پدال یا بیش از حد پایین رفتن پدال توجه نمایید در هر یک از موارد فوق الذکر مدت زمان ترمزگیری افزایش می‌یابد.

۱. پس از خاموش کردن موتور سریعاً مقدار روغن ترمز را کنترل نموده و در صورت نیاز، روغن ترمز اضافه نمایید (صفحه 8-15)

۲. پس از اضافه کردن روغن ترمز ، مجدداً لامپ هشدار را مورد بررسی قرار دهید.

در صورتی که لامپ هشدار هنوز روشن باقی بماند یا ترمز بصورت صحیح عمل نکند از رانندگی خودداری نموده و خودرو را تا نمایندگی مجاز مزدا بکسل نمایید.

فعال نمودن ترمز دستی

پدال ترمز را فشار دهید و سپس به آرامی اهرم ترمز دستی را به سمت بالا بکشید تا خودرو را در موقعیت ثابت نگه دارد.

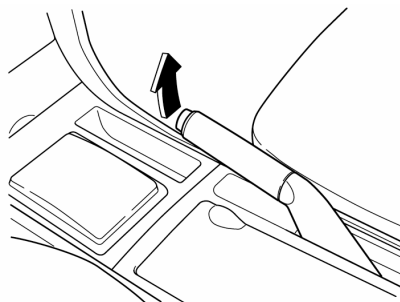

آزاد کردن ترمز دستی

پدال ترمز را فشار داده و سپس اهرم ترمز دستی را به سمت بالا کشیده و در همین حال دکمه ضامن ترمز دستی را فشار دهید و در حالیکه دکمه ضامن را نگه داشته‌اید اهرم ترمز دستی را کاملاً به سمت پایین حرکت دهید و سپس دکمه ضامن را رها نمایید.

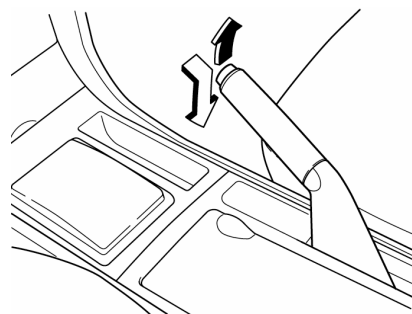

روشن کردن و رانندگی

حتی اگر لامپ هشدار ترمز خودرویتان خاموش شد نیز خودرو را جهت بازدید به نمایندگی مجاز مزدا ببرید.

توجه

در صورتی که اضافه کردن روغن ترمز به سیستم ترمز خودرویتان گاهی اوقات ضرورت پیدا می‌کند نشانه وجود نشتی در سیستم ترمز خودرو می‌باشد. در این شرایط با نمایندگی مجاز مزدا تماس حاصل نمایید.

⚠ هشدار

در صورت روشن باقی ماندن لامپ هشدار ترمز از رانندگی اجتناب نمایید. در اولین فرصت ممکن سیستم ترمز را بوسیله نمایندگی مجاز مزدا مورد بازدید قرار دهید:

رانندگی با خودرویی که لامپ هشدار ترمز آن روشن شده است خطرناک است. این مسئله بیانگر این نکته است که ممکن است ترمز در تمامی شرایط بصورت صحیح عمل نکند و در هر لحظه امکان از دست رفتن کامل ترمز وجود دارد. در صورتی که لامپ هشدار روشن باقی بماند پس از حصول اطمینان از آزاد بودن کامل اهرم ترمز دستی، سیستم ترمز را فوراً بازدید نمایید.

▼ سیستم ترمز ضد قفل (ABS)

واحد کنترل ABS بصورت پیوسته سرعت چرخها را اندازه گیری می‌نماید. در صورت قفل شدن یکی از چرخها، سیستم ABS با آزاد کردن و ترمزگیری مجدد آن چرخ به صورت خودکار عمل می‌نماید. در این حالت راننده لرزش خفیفی را از پدال ترمز حس می‌نماید و ممکن است که صدایی هم از سیستم ترمز شنیده شود. این مسئله در حین عملکرد سیستم ABS یک امر طبیعی می‌باشد. از رها کردن و فشردن مجدد پدال خودداری نموده و پدال ترمز را فشرده نگه دارید.

⚠ هشدار

سیستم ترمز ABS جایگزین رانندگی ایمن نمی‌باشد:

ABS نمی‌تواند جبران رانندگی بی‌ملاحظه و غیرایمن، سرعت بسیار بالا و عدم حفظ فاصله ایمن نسبت به خودرو جلویی، رانندگی روی یخ و برف و کاهش اصطکاک ناشی از خیس بودن جاده را بنماید و در صورت عدم رعایت موارد ایمنی خطر بروز تصادف وجود دارد.

روشن کردن و رانندگی

▼ هشدار سیستم الکترونیکی تقسیم نیروی ترمز



در صورتیکه واحد کنترل سیستم الکترونیکی تقسیم نیروی ترمز، عملکرد غیرصحیح برخی از اجزاء را تشخیص دهد، لامپ هشدار ترمز و لامپ هشدار ABS را به صورت همزمان روشن می‌نماید. در این شرایط احتمالاً مشکل از سیستم الکترونیکی تقسیم نیروی ترمز می‌باشد.

هشدار

در صورت روشن شدن لامپهای هشدار ترمز و هشدار ABS از رانندگی پرهیز نمایید. در اولین فرصت ممکنه خودرو را جهت بازدید سیستم ترمز تا نمایندگی مجاز مزدا بکسل نمایید. ادامه دادن رانندگی پس از روشن شدن همزمان لامپهای هشدار ترمز و هشدار ABS خطرناک می‌باشد. در این شرایط ممکن است که در حین ترمز اضطراری چرخهای عقب خیلی زودتر از شرایط معمول قفل شوند.

▼ لامپ هشدار (ABS)



با قرارگیری سوئیچ موتور در حالت ON (باز) لامپ هشدار برای چند ثانیه روشن باقی می‌ماند. در صورتیکه در حین رانندگی، لامپ هشدار ABS روشن شود، واحد کنترل ABS وجود یک عیب در سیستم را تشخیص داده است. در صورت بروز عیب، سیستم ترمز خودرو شما همانند یک خودرو فاقد ABS عمل می‌نماید.

در چنین شرایطی با نمایندگی مجاز مزدا تماس حاصل نمایید.

توجه

در صورتی که در اثر ضعیف بودن باتری و استارت زدن ضعیف، موتور روشن نشود، لامپ هشدار ABS به دلیل دور متغیر و غیر معمول موتور در حین استارت روشن می‌شود. این امر ناشی از ضعیف بودن باتری می‌باشد و نشان دهنده عیب نمی‌باشد. باتری را شارژ نمایید.

روشن کردن و رانندگی

▼ سیستم کمکی ترمز

در شرایط ترمزگیری اضطراری و در شرایطی که پدال ترمز با نیروی بیشتری فشرده شود، سیستم کمکی ترمز فعال می‌شود و باعث افزایش کارایی سیستم ترمز می‌گردد.

هرگاه پدال ترمز محکمتر یا خیلی سریعتر فشرده شود، ترمز به صورت محکمتری اعمال می‌گردد.

توجه

- وقتی که پدال ترمز محکمتر یا خیلی سریعتر از حالت معمول فشرده شود، پدال نرمتر احساس می‌شود اما ترمز محکمتر اعمال می‌گردد. این حالت نشانه عیب نبوده و عملکرد معمول سیستم کمکی ترمز میباشد.
- وقتی که پدال ترمز محکمتر یا خیلی سریعتر فشرده شود یک صدای کلیک از بوستر ترمز شنیده می‌شود. این حالت نیز نشانه عیب نبوده و عملکرد عادی سیستم کمکی ترمز می‌باشد.
- تجهیزات سیستم کمکی ترمز نمی‌توانند وظیفه سیستم اصلی ترمز خودرو را ایفا نمایند و جایگزین آن گردند.

روشن کردن و رانندگی

کنترل جعبه دنده اتوماتیک

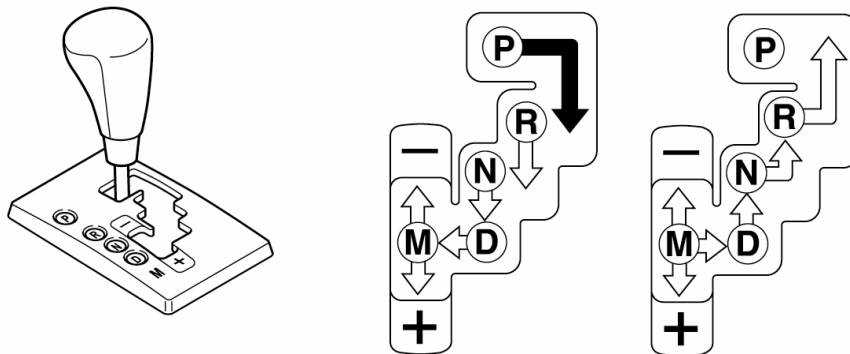

← برای جابجایی اهرم انتخاب دنده، پدال ترمز باید فشرده شود. (سوئیچ موتور باید در وضعیت ON قرار داشته باشد)

⇐ اهرم انتخاب دنده را می‌توان آزادانه به هر حالتی جابجا نمود.

توجه

جعبه دنده اتوماتیک تعبیه شده در این خودرو دارای ویژگی‌هایی می‌باشد که در جعبه دنده‌های اتوماتیک متداول موجود نمی‌باشد و این قابلیت را در اختیار راننده قرار می‌دهد که هر دنده را انتخاب نماید، حتی اگر شما قصد داشته باشید که از قسمت متداول تعویض دنده اتوماتیک این جعبه دنده استفاده نمایید، توجه داشته باشید که می‌توانید بصورت غیر عمدی و از روی غفلت دسته دنده را در حالت تعویض دستی قرار دهید و حتی با تغییر سرعت خودرو جعبه دنده در یک دنده نامتناسب باقی بماند. در صورتیکه متوجه افزایش دور موتور یا گاز خوردن ناگهانی موتور شدید بررسی نمایید که به صورت ناخواسته و ناگهانی دسته دنده را در حالت تعویض دستی قرار نداده باشید. (صفحه 12-5)

روشن کردن و رانندگی

⚠ هشدار
<p>در صورتیکه دور موتور بیشتر از دور آرام باشد از تعویض دنده از حالت‌های N یا P به حالت حرکت به جلو D خودداری نمایید:</p> <p>تعویض دنده از حالت‌های N یا P به حالت D در شرایطی که دور موتور بیشتر از دور آرام باشد خطرناک بوده و در صورت بروز باعث حرکت ناگهانی خودرو شده و باعث بروز تصادف و صدمات جانی می‌شود.</p> <p>در حین حرکت خودرو از تعویض دنده به حالت N خودداری نمایید:</p> <p>تعویض دنده به N در حین حرکت خودرو خطرناک می‌باشد زیرا در حالت کاهش سرعت، ترمز موتوری (کاهش سرعت در اثر کاهش دور موتور) عمل نمی‌کند و خطر بروز تصادف وجود دارد.</p>

⚠ احتیاط
<p>در حین حرکت خودرو از تعویض دنده به N خودداری نمایید. انجام این عمل باعث صدمه دیدن جعبه دنده می‌شود.</p>

توجه
<p>برای جلوگیری از حرکت ناخواسته خودرو، قبل از تعویض دنده از حالت N ترمز دستی را بکشید یا اینکه پدال ترمز را فشار دهید.</p>

وضعیت D (حرکت به جلو)

این حالت وضعیت عادی حرکت در جعبه دنده اتوماتیک می‌باشد که خودرو بصورت اتوماتیک از حالت توقف تا دنده چهار تعویض دنده می‌نماید.

▼ وضعیت‌های مختلف جعبه دنده اتوماتیک

برای استارت زدن، دسته دنده باید در وضعیت N یا P قرار داشته باشد.

وضعیت P (پارک)

در این حالت جعبه دنده قفل می‌باشد و این مکانیزم مانع دوران چرخ‌های جلو می‌شود.

⚠ هشدار
<p>برای پارک خودرو همواره دسته دنده را در حالت P قرار داده و ترمز دستی را بکشید:</p> <p>برای نگهداشتن خودرو در حالت توقف تنها قراردادن دسته دنده در حالت P و عدم فعال نمودن ترمز دستی خطرناک می‌باشد. زیرا در صورت عمل نکردن و معیوب شدن حالت P امکان حرکت خودرو و تصادف وجود دارد.</p>

⚠ احتیاط
<ul style="list-style-type: none"> تعویض دنده به حالت‌های P، N یا R در حین حرکت خودرو می‌تواند باعث صدمه زدن به جعبه دنده شود. تعویض دنده به حرکت به جلو یا دنده عقب در شرایطی که دور موتور بیشتر از حالت دور آرام می‌باشد می‌تواند باعث صدمه زدن به جعبه دنده شود.

وضعیت R (دنده عقب)

در وضعیت R خودرو به سمت عقب حرکت می‌نماید. برای تعویض دنده به حالت R، یا تعویض دنده از حالت R خودرو باید کاملاً متوقف شود. (بجز حالت جلو و عقب کردن برای خارج کردن خودروی گیرکرده که در صفحه 4-8 شرح داده شده است.)

وضعیت N (خلاص)

در این حالت جعبه دنده و چرخ‌ها قفل نمی‌باشند و خودرو با یک نیروی کمی حرکت می‌نماید مگر اینکه ترمز دستی فعال باشد.

روشن کردن و رانندگی

۲. پیچ گوشتی را در داخل شیار فرو نموده و به پایین فشار دهید.

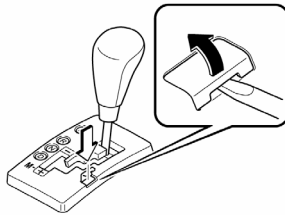

۳. دسته دنده را جابجا نمایید.

۴. خودرو را برای کنترل سیستم به نمایندگی مجاز مزدا ببرید.

وضعیت M (تعویض دنده دستی)

این حالت وضعیت تعویض دنده دستی می‌باشد و میتوان بوسیله دسته دنده، دنده‌ها را به بالا یا پایین تعویض دنده نمود.
به الگوی تعویض دنده دستی (صفحه 12-5) رجوع نمایید.

▼ سیستم قفل تعویض دنده (قفل دسته دنده)

سیستم قفل تعویض دنده، تا زمانیکه پدال ترمز فشرده نشود مانع جابجا نمودن دسته دنده از حالت P می‌شود.
برای جابجا نمودن دسته دنده از حالت P:

۱. پدال ترمز را فشار داده و نگه دارید.

۲. موتور را روشن نمایید.

۳. دسته دنده را جابجا نمایید.

توجه

- در شرایطی که سوئیچ موتور در وضعیت ACC یا LOCK قرار داشته باشد، دسته دنده را نمی‌توان از حالت P جابجا نمود.
- برای حصول اطمینان از قرارگرفتن دسته دنده در حالت P، تا زمانیکه دسته دنده در حالت P قرار داده نشود نمی‌توان سوئیچ موتور را خارج نمود.

▼ لغو سیستم قفل تعویض دنده

در صورتیکه با انجام مراحل صحیح خارج کردن دسته دنده از حالت P میسر نگردید، فشردن پدال ترمز را ادامه دهید.

۱. درپوش قفل تعویض دنده را بوسیله یک پیچ گوشتی خارج نمایید.

روشن کردن و رانندگی

▼ حالت تعویض دنده دستی

این حالت احساس تعویض دنده بوسیله جعبه دنده‌های معمولی را به شما القا می‌نماید و اجازه می‌دهد که شما دور و گشتاور اعمالی به چرخهای جلو را مشابه جعبه دنده‌های معمولی کنترل نمایید.

برای انتخاب حالت تعویض دنده دستی، دسته دنده را از حالت D به حالت M جابجا نمایید.

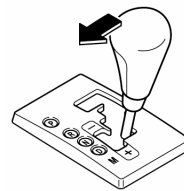

برای برگشت به حالت تعویض دنده اتوماتیک، دسته دنده را از حالت M به حالت D برگردانید.

توجه

- در صورتیکه در حالت توقف خودرو دسته دنده را به حالت M (دستی) جابجا نمایید، دنده به M1 تعویض می‌شود.

نشانگرها

نشانگر وضعیت دنده

در حالت تعویض دنده دستی، علامت M صفحه نشانگرها روشن می‌شود.

نشانگر دنده درگیر

شماره دنده درگیر در صفحه نشانگرها نشان داده می‌شود.

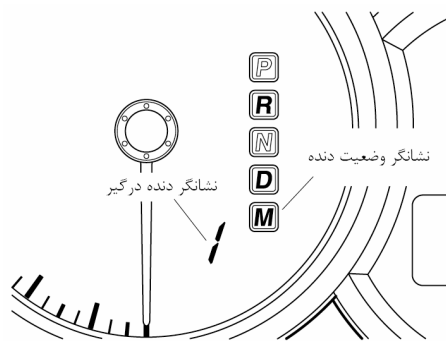

توجه

- در صورتیکه در حین رانندگی در سرعت‌های بالا امکان تعویض دنده به پایین نباشد، نشانگر دنده درگیر چشمک می‌زند تا نشان دهد که امکان تعویض به دنده پایین‌تر میسر نمی‌باشد.
- در صورت افزایش بیش از حد دمای روغن جعبه دنده اتوماتیک این امکان وجود دارد که جعبه دنده در وضعیت تعویض دنده اتوماتیک قفل گردد و به حالت تعویض دنده دستی نرود. در این حالت لامپ نشانگر دنده درگیر خاموش می‌شود. این یک عملکرد معمول جهت حفاظت از جعبه دنده اتوماتیک می‌باشد. پس از کاهش یافتن دمای روغن جعبه دنده، مجدداً نشانگر دنده درگیر روشن می‌شود و امکان حالت تعویض دنده دستی فعال می‌شود.

روشن کردن و رانندگی

تعویض دنده دستی به پایین

(→ M3 → M2 → M1)

برای تعویض دنده به پایین، دسته دنده را یکبار به سمت جلو یا علامت (-) فشار دهید.

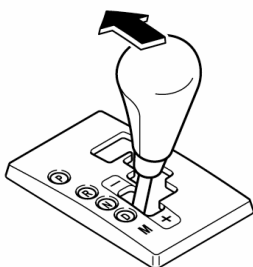

هشدار !

از تعویض دنده معکوس در جاده‌های لغزنده و در سرعت‌های بالا خودداری نمایید:

تعویض دنده معکوس در حین حرکت در جاده‌های خیس، برفی یا یخ زده یا در حین حرکت در سرعت‌های بالا باعث ترمز موتوری ناگهانی می‌شود و خطرناک می‌باشد. تغییر ناگهانی سرعت چرخها ممکن است که باعث لغزش تایرها گردد. و این مسئله می‌تواند باعث از دست رفتن کنترل خودرو شود و خطر بروز تصادف افزایش یابد.

توجه

- در حین حرکت در سرعت‌های بالا بسته به سرعت خودرو ممکن است که امکان تعویض دنده به پایین میسر نباشد.
- در حین کاهش سرعت خودرو، بسته به سرعت خودرو ممکن است که دنده به صورت اتوماتیک به پایین تعویض گردد.

تعویض دنده

تعویض دنده دستی به بالا

(M1 → M2 → M3 → M4*)

برای تعویض دنده به بالا، دسته دنده را یکبار به سمت عقب یا علامت (+) بکشید.

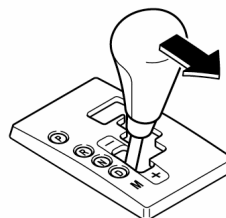

توجه

- وقتی که با سرعت کم رانندگی می‌کنید بسته به سرعت خودرو ممکن است که امکان تعویض دنده به بالا میسر نباشد. از رانندگی به گونه‌ای که عقربه دورسنج موتور به محدوده قرمز برسد خودداری نمایید. در صورت رسیدن دور موتور به محدوده قرمز رنگ، ممکن است که یک حالت ترمزی ناشی از قطع سوخت احساس نمایید. این یک مسئله عادی می‌باشد و نشان دهنده عیب نیست.

روشن کردن و رانندگی

وضعیت ثابت کردن دنده دو

در صورتی که در حین توقف خودرو یا در حین حرکت در شرایط ذکر شده در زیر، دسته دنده را یکبار به سمت عقب (+) بکشید جعبه دنده در وضعیت ثابت دنده دو قرار می‌گیرد.

سرعت 10km/hr یا کمتر

وضعیت ثابت کردن دنده دو برای شروع به حرکت آسانتر در سطوح لغزنده مناسب می‌باشد. در صورتیکه دسته دنده به سمت جلو (-) فشرده شود یا اینکه به سمت عقب (+) کشیده شود وضعیت تثبیت دنده دو ملغی می‌گردد.

مشخصات تعویض دنده

تعویض دنده به بالا

در صورتیکه سرعت خودرو از مقدار تعیین شده در جداول زیر جهت تعویض دنده به بالا کمتر باشد، عمل تعویض دنده به دنده بالاتر انجام نمی‌شود.

سرعت خودرو	دنده
شما میتوانید در حالت سکون خودرو یا در حین حرکت به دنده M2 تعویض دنده نمایید.	M1 → M2
20km/h	M2 → M3
35km/h	M3 → M4

تعویض معکوس (تعویض دنده به پایین)

در صورتیکه سرعت خودرو از مقادیر تعیین شده در جداول زیر جهت تعویض معکوس بیشتر باشد، عمل تعویض دنده به دنده پایین‌تر انجام نمی‌شود.

در حین کاهش سرعت ، در صورت کاهش یافتن سرعت به مقادیر زیر به صورت اتوماتیک تعویض معکوس انجام می‌شود.

سرعت خودرو	دنده
31km/h	M4 → M3
10km/h	M2 → M1 M3

توجه

در صورتیکه در وضعیت ثابت کردن دنده دو قرار داشته باشید عمل تعویض دنده اتوماتیک به دنده M1 انجام نمی‌شود.

▼ نکات مورد توجه در حین رانندگی

سبقت گیری

به منظور اعمال قدرت بیشتر روی چرخهای محرک در حین سبقت گیری یا در حین حرکت در سربالایی‌ها، در شرایط قرار داشتن در وضعیت D، پدال گاز را تا انتها فشار دهید. در این شرایط با توجه به سرعت خودرو جعبه دنده به دنده پایین‌تر تعویض دنده می‌نماید.

طی کردن سربالایی‌ها از حالت توقف

برای طی کردن سربالایی‌ها از حالت توقف :

۱. پدال ترمز را فشار دهید.
۲. دسته دنده را باتوجه به مقدار بار خودرو و شیب سربالایی در حالت D یا M1 قرار دهید.
۳. در حالیکه به آرامی پدال گاز را فشار می‌دهید پدال ترمز را رها نمایید.

طی کردن سرازیری‌ها

در حین حرکت در سرازیری‌ها باتوجه به مقدار بار و شیب سرازیری دنده‌های سنگین‌تر را انتخاب نموده و مسیر را به آرامی طی نمایید و برای جلوگیری از داغ کردن ترمز از ترمزگیری مداوم خودداری نمایید.

روشن کردن و رانندگی

فرمان هیدرولیک

سیستم فرمان هیدرولیک فقط در شرایط روشن بودن موتور عمل می‌نماید. در صورت خاموش بودن موتور یا در شرایطی که سیستم فرمان هیدرولیک عمل نمی‌نماید، امکان کنترل فرمان با اعمال نیروی بیشتری وجود دارد.

در صورتیکه احساس نمودید که فرمان از حالت معمول سفت‌تر می‌باشد با نمایندگی مجاز مزدا تماس حاصل نمایید.

در صورتیکه پس از روشن شدن موتور این لامپ روشن بماند یا اینکه در حین حرکت روشن شود، پس از پارک نمودن خودرو در یک محل ایمن موتور را خاموش نموده و مجدداً موتور را روشن نمایید.

در صورتیکه لامپ نشانگر مجدداً روشن نشد، بیانگر این نکته است که مشکلی وجود نداشته و امکان کنترل عادی فرمان وجود دارد.

اما در صورتیکه لامپ روشن باقی بماند، نشانگر این نکته است که فرمان هیدرولیک کار نمی‌کند. در این شرایط با نمایندگی مجاز مزدا تماس حاصل نمایید.

احتیاط

هرگز در حین روشن بودن موتور، غریبک فرمان را برای مدت زمانی بیش از ۵ ثانیه در منتهی الیه گردش به چپ یا راست قرار ندهید. این امر می‌تواند باعث بروز صدمه به سیستم فرمان گردد.

توجه

در شرایط روشن ماندن لامپ نشانگر عیب فرمان هیدرولیک، سیستم هیدرولیک فرمان عمل نمی‌کند، اما امکان کنترل فرمان با اعمال نیروی بیشتری میسر می‌باشد.

▼ لامپ نشانگر معیوب بودن فرمان هیدرولیک



این لامپ با قرارگیری سوئیچ موتور در وضعیت ON (باز) روشن می‌شود و با روشن شدن موتور خاموش می‌شود.

مجموعه داشبورد و نشانگرها

نشانگرها

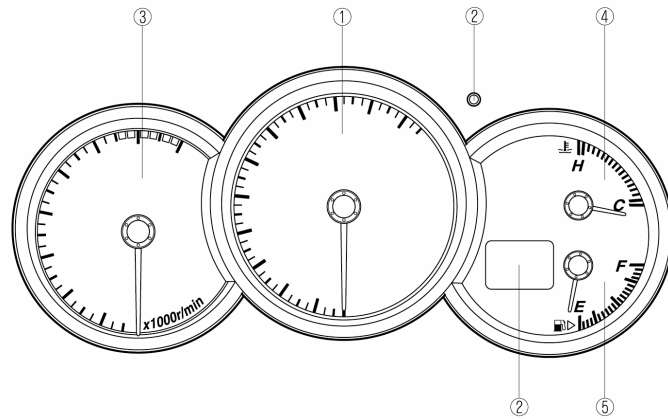

- ① سرعت سنج 5-18
- ② کیلومترشمار، مسافت سنج و دکمه انتخاب وضعیت مسافت سنج 5-18
- ③ دورسنج موتور 5-20
- ④ نشانگر دمای مایع خنک کننده موتور 5-20
- ⑤ نشانگر مقدار سوخت 5-21

5-17

مجموعه داشبورد و نشانگرها

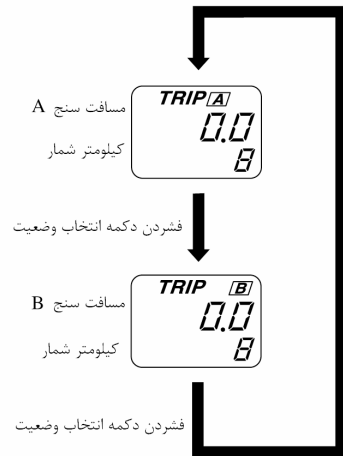

▼ سرعت سنج

سرعت سنج، سرعت خودرو را نشان می‌دهد.

▼ کیلومتر شمار، مسافت سنج و دکمه انتخاب

وضعیت مسافت سنج

با استفاده از دکمه انتخاب وضعیت مسافت سنج، می‌توان مسافت سنج A یا مسافت سنج B را نشان داد.

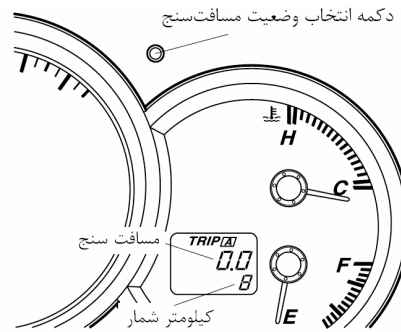

مجموعه داشبورد و نشانگرها

وقتی که مسافت سنج A نمایش داده می‌شود، فشردن مجدد ثانیه‌ای دکمه تغییر وضعیت باعث نمایش مسافت سنج B می‌شود.

مسافت سنج، کل مسافت پیموده شده را تا زمان صفر نمودن مسافت سنج نشان می‌دهد. برای صفر کردن مسافت سنج دکمه تغییر وضعیت مسافت‌سنج، را به مدت زمانی بیش از یک ثانیه فشار دهید. از این دو مسافت سنج برای اندازه‌گیری مسافت پیموده شده و محاسبه سوخت مصرفی استفاده نمایید.

توجه

- مسافت سنج‌ها با دقت دهم کیلومتر عمل ثبت مسافت را انجام می‌دهند.
- مسافت ثبت شده در مسافت سنج‌ها در شرایط زیر پاک می‌شود (صفر می‌شود)
- قطع شدن برق تغذیه سیستم (سوختن فیوز یا جدا نمودن باتری)
- مسافت پیموده شده از 999.9 km بیشتر شود.

توجه

- (صفحه نشانگر استاندارد)
در شرایط قراردادن سوئیچ موتور در وضعیت‌های ACC و LOCK در حالات زیر نیز کیلومتر شمار و مسافت سنج نمایش داده می‌شوند.
- ۱۰ دقیقه پس از آنکه سوئیچ موتور از وضعیت ON در وضعیت‌های ACC یا LOCK قرار گیرد.
- ۱۰ دقیقه پس از آنکه در راننده را باز نماید.
- (صفحه نشانگر با زمینه تاریک)
پس از قرارگیری سوئیچ موتور در وضعیت ACC یا LOCK، کیلومترشمار یا مسافت سنج نمایش داده نمی‌شود. لیکن فشردن سهوی دکمه انتخاب وضعیت به فاصله ۱۰ دقیقه از قراردادن سوئیچ در وضعیت LOCK یا از ACC یا به فاصله ۱۰ دقیقه از باز کردن در راننده باعث تغییر حالت مسافت سنج از A به B یا صفرشدن آنها می‌شود.

کیلومتر شمار

کیلومترشمار کل مسافت پیموده شده توسط خودرو را ثبت می‌نماید.

مسافت سنج

از مسافت سنج می‌توان برای ثبت مسافت پیموده شده در دو سفر استفاده نمود (در مسافت سنج‌های A و B) به عنوان مثال می‌توان از مسافت سنج A برای ثبت مسافت از مبدأ استفاده نمود و از مسافت سنج B برای ثبت مسافت از زمان پرکردن باک استفاده نمود.

مجموعه داشبورد و نشانگرها

▼ نشانگر دمای مایع خنک کننده موتور

این نشانگر دمای مایع خنک کننده موتور را نشان می‌دهد.

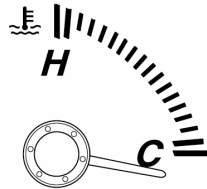

نزدیک شدن عقربه به علامت H نشانه داغ کردن موتور می‌باشد.

⚠ احتیاط

تداوم رانندگی با خودرویی که موتور آن داغ کرده است میتواند باعث صدمه دیدن موتور گردد.
(صفحه 7-11)

▼ دورسنج

دورسنج، دور موتور را بصورت ضربی از هزار دور در دقیقه (rpm) نمایش می‌دهد.

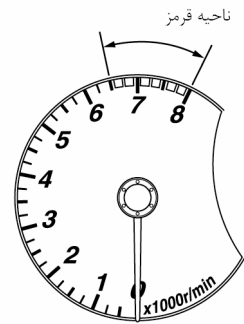

⚠ احتیاط

از رسانیدن دور موتور به ناحیه قرمز رنگ اجتناب نمایید، این امر میتواند باعث صدمه دیدن موتور گردد.

مجموعه داشبورد و نشانگرها

▼ روشنایی صفحه نشانگرها

برای تنظیم شدت روشنایی چراغهای صفحه نمایشگرها، درحالیکه چراغهای بیرون روشن است کلید شستی گردان نشان داده شده را تا حد دلخواه بچرخانید.

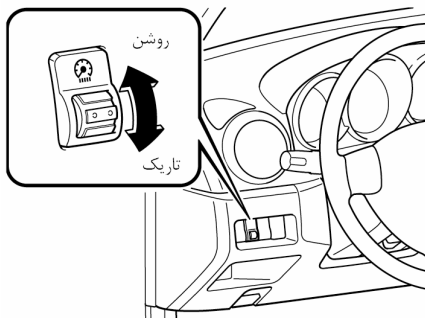

تنظیم شدت روشنایی صفحه نشانگرها (در شرایط

خاموش بودن چراغهای بیرون)

در شرایط خاموش بودن چراغهای بیرون خودرو، بوسیله فشردن دکمه انتخاب وضعیت روشنایی صفحه نشانگرها میتوان پنج سطح روشنایی برای صفحه نشانگرها انتخاب نمود.

لغو کردن نور تنظیم شده صفحه نشانگرها (در شرایط

روشن بودن چراغهای بیرون خودرو)

وقتی که چراغهای بیرون خودرو روشن باشد و در حین رانندگی در شرایط آب و هوای مه آلود و برفی باشید یا در شرایطی که در اثر انعکاس نور محیط، روشنایی صفحه نشانگرها کاهش یابد با فشردن دکمه انتخاب وضعیت روشنایی صفحه نشانگرها میتوان شدت روشنایی را افزایش داد. فشردن مجدد دکمه باعث برگشتن وضعیت نور صفحه به حالت اولیه می شود.

▼ نشانگر مقدار سوخت

نشانگر سوخت، مقدار سوخت تقریبی باقی مانده در باک را نمایش می دهد. ما توصیه می نمایم که همواره بیش از مقدار $\frac{1}{4}$ باک، سوخت داشته باشید. وقتی که لامپ نشانگر حداقل سوخت روشن گردید یا عقربه نشانگر نزدیک به علامت E شد، مجدداً سوختگیری نمایید.

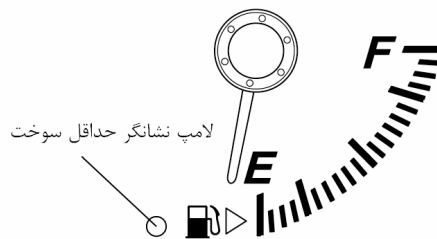

توجه

علامت فلش جلوی لامپ حداقل سوخت
()

نشان دهنده این نکته است که درپوش سوخت گیری باک در سمت راست خودرو واقع شده است.

چراغ‌های نشانگر و هشدار و بوق‌های هشدار

چراغ‌های نشانگر و هشدار

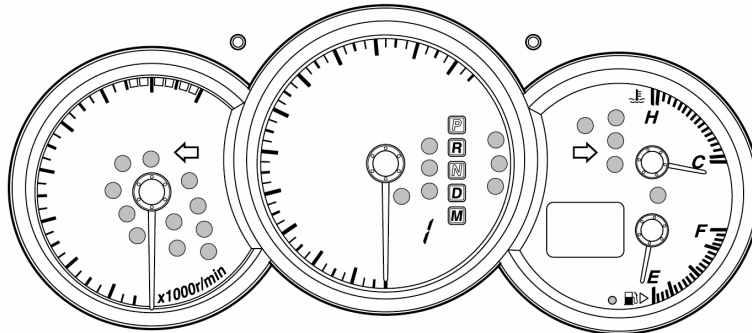

چراغ‌های نشانگر و هشدار در محل‌های مشخص شده ظاهر می‌شوند

صفحه	چراغ‌های نشانگر و هشدار	علامت
5-24	چراغ نشانگر هشدار سیستم ترمز	
5-26	چراغ نشانگر هشدار سیستم شارژ	
5-26	چراغ نشانگر هشدار فشار روغن موتور	
5-26	چراغ نشانگر کنترل موتور	
5-25	چراغ نشانگر هشدار ترمز ضد قفل ABS	
5-27	چراغ نشانگر هشدار ایربگ و سیستم پیش کشنده کمربند ایمنی صندلی جلو	
5-27	چراغ نشانگر هشدار حداقل سوخت	
5-28	چراغ نشانگر / بوق هشدار کمربند ایمنی	
5-28	چراغ نشانگر هشدار باز بودن درب‌ها	

چراغ‌های نشانگر و هشدار و بوق‌های هشدار

صفحه	چراغ‌های نشانگر و هشدار	علامت
5-28	چراغ هشدار جعبه دنده اتوماتیک	AT
5-29	چراغ نشانگر نور بالای چراغ جلو	
5-29	چراغ نشانگر چراغ مه شکن جلو	
5-29	چراغ نشانگر چراغ مه شکن عقب	
5-29	چراغ نشانگر وضعیت دسته دنده	<i>PRNDM</i>
5-30	چراغ نشانگر روشن بودن چراغها	
5-30	چراغ نشانگر عیب فرمان هیدرولیک	
5-30	چراغ نشانگر چراغ راهنما / فلاشر	

چراغ‌های نشانگر و هشدار و بوق‌های هشدار

▼ نشانگر هشدار سیستم ترمز



این چراغ هشدار دارای عملکردهای زیر می‌باشد:

نشانگر هشدار ترمز دستی

در شرایطی که ترمز دستی کشیده شده باشد و سوئیچ موتور در وضعیت ON یا START قرار داشته باشد این چراغ روشن می‌شود و با آزاد نمودن کامل ترمز دستی خاموش می‌شود.

نشانگر هشدار کم بودن مقدار روغن ترمز

در صورتیکه پس از آزاد نمودن کامل ترمز دستی چراغ هشدار روشن باقی بماند، ممکن است که سیستم ترمز داری مشکلی باشد.

خودرو را به کنار جاده برانید و در منتهی الیه سمت راست جاده پارک نمایید.

در این شرایط باید به وضعیت پدال نیز توجه داشته باشید و ملاحظه نمایید که پدال سفت‌تر شده است یا اینکه طول کورس پدال افزایش یافته است. در هر کدام از موارد ذکر شده فاصله ترمز گیری افزایش می‌یابد.

۱. پس از خاموش نمودن موتور، سریعاً مقدار روغن ترمز موجود در مخزن ترمز را مورد کنترل قرار داده و در صورت لزوم روغن ترمز اضافه نمایید (صفحه 8-15)

۲. پس از اضافه کردن روغن، مجدداً چراغ هشدار سیستم ترمز را بررسی نمایید.

در صورتیکه چراغ هشدار روشن باقی بماند، یا ترمز بصورت صحیح عمل نکند از ادامه دادن به رانندگی

اجتناب نموده و آن را تا نمایندگی مجاز مزدا بکسل نمایید. حتی اگر چراغ هشدار ترمز نیز خاموش شد، در اولین فرصت ممکن خودرو را جهت بازدید سیستم ترمز به نمایندگی مجاز مزدا ببرید.

توجه

در صورتیکه گاه گاهی سطح روغن ترمز خودرویتان کاهش می‌یابد و نیاز به اضافه نمودن روغن ترمز پیدا می‌نمایید نشانه وجود نشتی در سیستم ترمز می‌باشد. در این شرایط حتی اگر چراغ هشدار سیستم ترمز نیز روشن باقی نمی‌ماند با نمایندگی مجاز مزدا تماس حاصل نمایید.

هشدار

در صورت روشن باقی ماندن چراغ هشدار سیستم ترمز از رانندگی اجتناب نمایید و در اولین فرصت ممکن با نمایندگی مجاز مزدا جهت بازدید سیستم ترمز تماس حاصل نمایید:

تداوم رانندگی در شرایط روشن باقی ماندن چراغ هشدار سیستم ترمز خطرناک می‌باشد. این امر نشانه این است که ترمز خودروی شما ممکن است همواره بصورت صحیح و کامل عمل ننماید. در صورتیکه این چراغ روشن باقی بماند، پس از اطمینان از آزاد بودن کامل اهرم ترمز دستی، سیستم ترمز را سریعاً مورد بازدید قرار دهید.

چراغ‌های نشانگر و هشدار و بوق‌های هشدار

▼ هشدار سیستم الکترونیکی تقسیم نیروی ترمز



در صورتی که واحد کنترل سیستم الکترونیکی تقسیم نیروی ترمز، عملکرد غیرصحیح برخی از اجزا را تشخیص دهد، چراغ هشدار سیستم ترمز و چراغ هشدار سیستم ABS را بصورت همزمان روشن می‌نماید. در این شرایط احتمالاً اشکال در سیستم الکترونیکی تقسیم نیروی ترمز می‌باشد.

هشدار
در صورت روشن باقی ماندن چراغ‌های هشدار سیستم ترمز و هشدار ABS از رانندگی اجتناب نمایید و در اولین فرصت خودرو را تا نمایندگی مجاز جهت بازدید سیستم ترمز بکسل نمایید:
تداوم رانندگی در صورت روشن باقی ماندن همزمان چراغ‌های هشدار ترمز و ABS خطرناک می‌باشد. در چنین شرایطی در حین ترمزهای اضطراری احتمال قفل کردن چرخهای عقب وجود دارد.

▼ نشانگر هشدار ABS



پس از قراردادن سوئیچ موتور در وضعیت ON (باز) این چراغ هشدار به مدت چند ثانیه روشن باقی می‌ماند. در صورتیکه در حین رانندگی چراغ هشدار ABS روشن باقی بماند، بیانگر این نکته است که واحد کنترل ABS وجود یک عیب را در سیستم تشخیص داده است. در صورت بروز چنین موردی سیستم ترمز خودروی شما بصورت عادی و همانند یک خودروی فاقد سیستم ABS عمل می‌نماید. در چنین شرایطی در اولین فرصت ممکن جهت مشورت و بازدید خودرو به نمایندگی مجاز مزدا مراجعه نمایید.

توجه
وقتی که در اثر ضعیف بودن باتری، پس از استارت زدن موتور روشن نشود، چراغ هشدار ABS به دلیل دور غیرعادی موتور روشن می‌شود. این مسئله ناشی از ضعیف بودن باتری می‌باشد و نشانه عیب نیست. در این شرایط باتری را شارژ نمایید.

چراغ‌های نشانگر و هشدار و بوق‌های هشدار

▼ نشانگر هشدار سیستم شارژ



پس از قرارگیری سوئیچ موتور در وضعیت ON (باز) این چراغ روشن می‌شود و پس از روشن شدن موتور خاموش می‌شود.

در صورتیکه در حین رانندگی این چراغ روشن باقی بماند نشانه وجود عیب در سیستم شارژ یا آلترناتور (دینام) می‌باشد.

در این شرایط خودرو را در منتهی الیه سمت راست جاده پارک نموده و با نمایندگی مجاز مزدا تماس حاصل نمایید.

این چراغ هشدار بیانگر فشار کم روغن در مدار روغنکاری موتور می‌باشد.

در صورتیکه در حین رانندگی این چراغ روشن شد :
۱. خودرو را به منتهی الیه سمت راست جاده هدایت نموده و در یک محل مسطح پارک نمایید.

۲. موتور را خاموش نموده و حدود ۵ دقیقه صبر نمایید تا روغن‌ها به کارتر موتور برگشت نمایند.

۳. سطح روغن موتور را بازدید نمایید (صفحه 8-18) و در صورت کم بودن، روغن اضافه نمایید.

۴. موتور را روشن نموده و چراغ هشدار فشار روغن را کنترل نمایید.

در صورتیکه حتی پس از اضافه نمودن روغن، چراغ هشدار روشن باقی ماند، بلافاصله موتور را خاموش نموده و خودرو خود را تا نمایندگی مجاز مزدا بکسل نمایید.

⚠ احتیاط

در صورت روشن شدن چراغ هشدار فشار روغن موتور، از روشن نگه داشتن موتور اجتناب نمایید، زیرا این عمل می‌تواند باعث بروز صدمات شدیدی به موتور گردد.

⚠ احتیاط

در صورت روشن شدن چراغ هشدار سیستم شارژ از تداوم رانندگی اجتناب نمایید زیرا ممکن است که موتور به صورت ناخواسته و ناگهانی در حین حرکت خاموش شود.

▼ نشانگر کنترل موتور

(چراغ check engine)



با قرارگیری سوئیچ موتور در وضعیت ON (باز) این چراغ روشن شده و با روشن شدن موتور خاموش می‌شود.

▼ نشانگر هشدار فشار روغن موتور



با قرارگیری سوئیچ موتور در وضعیت ON (باز) این چراغ روشن شده و پس از روشن شدن موتور خاموش می‌شود.

چراغ‌های نشانگر و هشدار و بوق‌های هشدار

در صورتی که در حین حرکت خودرو این چراغ روشن شود ممکن است که خودرو دارای یک عیب باشد. شرایط و نحوه رانندگی در حین روشن شدن چراغ بسیار مهم می‌باشد در صورت بروز با نمایندگی مجاز مزدا تماس حاصل نمایید :

چراغ **check engine** در شرایط زیر روشن می‌شود :

- مقدار سوخت در باک بنزین خیلی کم باشد یا تقریباً باک خالی شده باشد.
- در سیستم الکتریکی موتور عیبی بروز نماید.
- در سیستم کنترل آلاینده‌گی موتور عیبی بروز نماید.

در صورتی که چراغ **check** روشن باقی بماند یا بصورت مداوم خاموش و روشن شود از رانندگی با سرعت بالا پرهیز نموده و در اولین فرصت ممکن با نمایندگی مجاز مزدا تماس حاصل نمایید.

هشدار

<p>هرگز سیستم ایربگ و پیش‌کشنده کمربند ایمنی جلو را دستکاری نکنید و تمامی بازدها، سرویس‌ها و تعمیرات آن را توسط نمایندگی مجاز مزدا انجام دهید :</p> <p>دستکاری کردن سیستم ایربگ خطرناک می‌باشد زیرا ممکن است که یک ایربگ و سیستم پیش‌کشنده کمربند ایمنی بصورت ناخواسته و ناگهانی فعال شوند یا اینکه غیرفعال شوند که هر کدام از موارد ذکر شده می‌تواند باعث بروز صدمات جانی یا خطر مرگ شود.</p>

در صورتی که در حین حرکت خودرو این چراغ روشن شود ممکن است که خودرو دارای یک عیب باشد. شرایط و نحوه رانندگی در حین روشن شدن چراغ بسیار مهم می‌باشد در صورت بروز با نمایندگی مجاز مزدا تماس حاصل نمایید :

چراغ **check engine** در شرایط زیر روشن می‌شود :

- مقدار سوخت در باک بنزین خیلی کم باشد یا تقریباً باک خالی شده باشد.
- در سیستم الکتریکی موتور عیبی بروز نماید.
- در سیستم کنترل آلاینده‌گی موتور عیبی بروز نماید.

در صورتی که چراغ **check** روشن باقی بماند یا بصورت مداوم خاموش و روشن شود از رانندگی با سرعت بالا پرهیز نموده و در اولین فرصت ممکن با نمایندگی مجاز مزدا تماس حاصل نمایید.

▼ **نشانگر هشدار ایربگ و سیستم پیش‌کشنده کمربند ایمنی جلو**



در صورتی که سیستم ایربگ و پیش‌کشنده کمربند ایمنی جلو به صورت صحیح کار کنند، این چراغ پس از قرارگیری سوئیچ موتور در وضعیت **ON** (باز) یا پس از استارت خوردن موتور روشن می‌شود و پس از یک زمان مشخص خاموش می‌شود.

▼ نشانگر هشدار حداقل سوخت

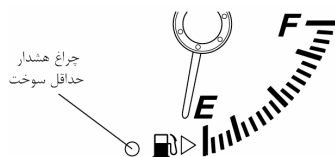

این چراغ هشدار که در مجاورت نشانگر مقدار سوخت واقع شده است بیانگر این مورد است که بزودی سوخت تمام می‌شود. در اولین فرصت ممکنه سوخت‌گیری نمایید.

چراغ‌های نشانگر و هشدار و بوق‌های هشدار

▼ نشانگر هشدار جعبه دنده اتوماتیک

AT

پس از قرارگیری سوئیچ موتور در وضعیت ON (باز) این چراغ هشدار برای چند ثانیه روشن باقی می‌ماند. در صورت وجود عیب در جعبه دنده اتوماتیک این چراغ روشن می‌شود.

احتیاط ⚠

در صورت روشن شدن چراغ هشدار جعبه دنده اتوماتیک، جعبه دنده دارای یک عیب الکتریکی می‌باشد. تداوم رانندگی در این شرایط می‌تواند باعث صدمه رسانیدن به جعبه دنده خودرویتان شود. در اولین فرصت ممکنه با نمایندگی مجاز مزدا تماس حاصل نمایید.

▼ نشانگر و بوق هشدار کمربند ایمنی



با قرارگیری سوئیچ موتور در وضعیت ON (باز) در صورتیکه کمربند ایمنی راننده بسته نشده باشد چراغ هشدار کمربند ایمنی روشن می‌شود.

یادآور کمربند ایمنی

صندلی راننده

در صورتیکه کمربند ایمنی راننده بسته نشده باشد و خودرو با سرعتی بیش از 20km/h در حرکت باشد، چراغ هشدار کمربند ایمنی چشمک می‌زند و یک بوق هشدار شنیده می‌شود. وقتی که بوق هشدار به صدادرآید حتی با کاهش سرعت خودرو به کمتر از 20km/h نیز قطع نمی‌شود تا اینکه کمربند ایمنی بسته شود یا بازه زمانی فعالیت بوق هشدار پایان یابد.

▼ چراغ هشدار باز بودن در



در صورت باز بودن یا نیمه باز بودن هر کدام از درها یا در صندوق عقب این چراغ روشن می‌شود.

چراغ‌های نشانگر و هشدار و بوق‌های هشدار

▼ نشانگر وضعیت دسته دنده (جعبه دنده‌های اتوماتیک)

این نشانگرها پس از قرارگیری سوئیچ موتور در وضعیت ON (باز) حالت انتخابی دسته دنده را مشخص می‌سازند.

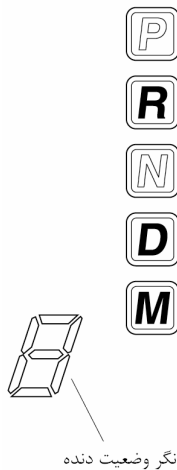

نشانگر وضعیت دنده

وقتی که دسته دنده در وضعیت D یا M قرار گرفته باشد، این نشانگر دنده‌ای که خودرو در آن قرار دارد را نشان می‌دهد.

▼ نشانگر نور بالای چراغ جلو



این چراغ نشان دهنده یکی از موارد زیر است

- چراغ جلو در وضعیت نور بالا قرار دارد.
- اهرم چراغ جلو کشیده شده است تا جهت سبقت گرفتن به خودرو جلویی هشدار داده شود.

▼ نشانگر چراغ مه شکن جلو



در شرایط روشن بودن چراغ مه شکن جلو، این چراغ نشانگر روشن می‌شود.

▼ نشانگر چراغ مه شکن عقب



در شرایط روشن بودن چراغ مه شکن عقب، این چراغ نشانگر روشن می‌شود.

* برخی مدلها

چراغ‌های نشانگر و هشدار و بوق‌های هشدار

▼ نشانگر روشن بودن چراغها



این چراغ نشانگر در شرایط روشن شدن چراغهای بیرون خودرو و چراغ پشت آمپر روشن می‌شود.

▼ نشانگر عیب فرمان هیدرولیک



با قرارگیری سوئیچ موتور در وضعیت ON (باز) این چراغ نشانگر روشن می‌شود و پس از روشن شدن موتور، خاموش می‌شود.

در صورتیکه پس از روشن شدن موتور، این چراغ روشن باقی بماند یا اینکه در حین رانندگی روشن شود، پس از پارک نمودن خودرو در یک محل ایمن موتور را خاموش نموده و مجدداً روشن نمایید.

در صورتی که پس از روشن کردن مجدد موتور، چراغ مجدداً روشن نشد، نشانگر این نکته است که فرمان هیدرولیک به وضعیت اصلی خود برگشته و فرمان دادن صحیح و عادی امکان پذیر است.

اما در صورتیکه چراغ نشانگر روشن باقی بماند، دلالت بر این نکته دارد که فرمان هیدرولیک عمل نمی‌کند. در این شرایط با نمایندگی مجاز مزدا تماس حاصل نمایید.

توجه

در صورت روشن باقی ماندن چراغ نشانگر عیب فرمان هیدرولیک، فرمان هیدرولیک عمل نمی‌نماید در این شرایط امکان فرمان دادن با خودرو با صرف نیروی بیشتری میسر می‌باشد.

▼ نشانگر چراغهای راهنما / فلاشر

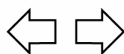

در هنگام فعالیت چراغهای راهنما، این چراغ نشانگر جهت نشان دادن این نکته که چراغهای راهنمای کدام سمت در حالت فعال قرار دارند چشمک می‌زند. در شرایط فعال بودن فلاشر، هر دو نشانگر چراغهای راهنما چشمک می‌زنند (صفحه 42-5)

توجه

در صورتی که یکی از نشانگرهای جهت نما روشن باقی بماند یا بصورت غیرعادی (سرعت بیشتر) چشمک بزند یکی از لامپهای چراغهای راهنما سوخته است.

چراغ‌های نشانگر و هشدار و بوق‌های هشدار

▼ هشدار کمربند ایمنی

در صورتی که راننده کمربند ایمنی خود را نبسته باشد و خودرو با سرعتی بیش از 20km/h در حال حرکت باشد یک صدای بوق هشدار برای یک بازه زمانی معین به صدا درمی‌آید. به چراغ و بوق هشدار کمربند ایمنی در صفحه (5-28) رجوع نمایید.

▼ یادآور سوئیچ موتور

در صورتی که سوئیچ موتور در وضعیت LOCK یا ACC قرار داشته باشد و کلید از سوئیچ خارج نشده باشد، با باز نمودن در راننده صدای بیپ ممتد شنیده می‌شود.

▼ یادآور روشن بودن چراغها

در صورتیکه چراغها روشن باشند و کلید از سوئیچ موتور خارج گردد با باز نمودن در راننده یک صدای بوق ممتد شنیده می‌شود.

بوق‌های هشدار

▼ هشدار ایربگ / و سیستم پیش کشنده کمربند ایمنی صندلی جلو

در صورت بروز عیب در سیستم ایربگ، سیستم پیش کشنده کمربند ایمنی صندلی جلو و یا چراغ هشدار ایربگ، یک بوق هشدار در هر یک دقیقه به مدت 5 ثانیه به صدا درمی‌آید.

صدای بوق هشدار ایربگ و سیستم پیش کشنده کمربند ایمنی صندلی جلو حدود 35 دقیقه ادامه پیدا می‌کند. در صورت بروز در اولین فرصت ممکن خودرو را جهت بازدید و کنترل به نمایندگی مجاز مزدا ببرید.

هشدار ⚠

در صورت شنیده شدن صدای بوق هشدار ایربگ و سیستم پیش کشنده کمربند ایمنی صندلی جلو از ادامه دادن به رانندگی خودداری نمایید:

ادامه دادن به رانندگی در صورت شنیده شدن صدای بوق هشدار ایربگ و سیستم پیش کشنده کمربند ایمنی صندلی جلو خطرناک می‌باشد. زیرا ممکن است در هنگام تصادف، ایربگ و سیستم پیش کشنده کمربند ایمنی فعال نگردند و نتیجه چنین اتفاقی جراحات شدید و یا حتی مرگ خواهد بود.

در صورت شنیده شدن صدای بوق هشدار در اولین فرصت ممکن خودرو را به نمایندگی مجاز مزدا ببرید.

مجهز به وضعیت اتوماتیک)*

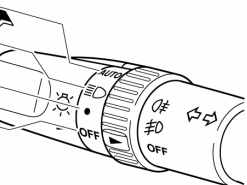

برای روشن کردن و خاموش کردن چراغ‌های جلو و دیگر چراغ‌های بیرون خودرو و روشنایی پشت آمپر، کلید روشنایی را به وضعیت روشن یا خاموش بچرخانید.

وضعیت کلید	OFF ●	●	AUTO
چراغ‌های جلو	خاموش	خاموش	روشن
چراغ‌های کوچک، چراغ‌های پارک کردن، چراغ پشت آمپر و چراغ پلاک	خاموش	روشن	روشن

توجه

برای ممانعت از تخلیه باتری، به جز مواردی که از نظر ایمنی ایجاب می‌نماید، در شرایط خاموش بودن موتور از روشن باقی گذاشتن چراغ‌ها خودداری نمایید.

وضعیت AUTO (کنترل اتوماتیک چراغها)

وقتی که کلید کنترل چراغ‌های جلو در وضعیت AUTO قرار داشته باشد و سوئیچ موتور در وضعیت ON باشد، سنسور نور خودرو، روشنایی یا تاریکی محیط را تشخیص داده و بسته به شدت نور محیط چراغ‌های جلو و دیگر چراغ‌های بیرون خودرو و روشنایی پشت آمپر را خاموش یا روشن می‌نماید. (جدول فوق را مشاهده نمایید)

کنترل چراغ‌ها

▼ چراغ‌های جلو

(فاقد وضعیت اتوماتیک)

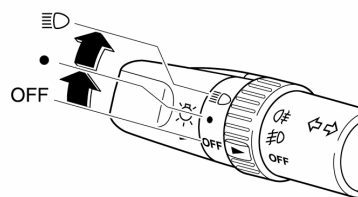

برای روشن کردن و خاموش کردن چراغ‌های جلو و دیگر چراغ‌های بیرون خودرو و روشنایی پشت آمپر، کلید روشنایی را به وضعیت روشن یا خاموش بچرخانید.

وضعیت کلید	OFF	●	☰
چراغ‌های جلو	خاموش	خاموش	روشن
چراغ‌های کوچک، چراغ‌های پارک کردن، چراغ پشت آمپر و چراغ پلاک	خاموش	روشن	روشن

توجه

برای ممانعت از تخلیه باتری، به جز مواردی که از نظر ایمنی ایجاب می‌نماید، در شرایط خاموش بودن موتور از روشن باقی گذاشتن چراغ‌ها خودداری نمایید.

* برخی مدلها

کلیدها و کنترل‌ها

توجه
<ul style="list-style-type: none"> در شرایطی که کلید کنترل چراغ‌ها در وضعیت AUTO قرار داشته باشد و سوئیچ موتور در وضعیت ACC یا LOCK قرار گیرد، چراغ‌های جلو، چراغ‌های بیرون خودرو و روشنایی پشت آمپر خاموش می‌شوند. زمان روشن شدن اتوماتیک چراغ‌ها را می‌توان با تغییر شدت حساسیت سنسور نور تغییر داد. برای تنظیم شدت حساسیت سنسور نور چراغ‌ها، با نمایندگی مجاز مزدا تماس حاصل نمایید.

توجه
<p>در صورتیکه نور چراغ‌های جلو نوسان داشته باشد (سوسو بزند) یا اینکه ضعیف شود، نشانه تخلیه شدن گاز لامپ می‌باشد و تعویض لامپ ضروری می‌باشد. در این شرایط به نمایندگی مجاز مزدا تماس حاصل نمایید.</p>

▼ یادآور روشن بودن چراغ‌ها

در صورت روشن بودن چراغها و خارج کردن کلید از سوئیچ موتور، به مجرد باز نمودن در راننده یک صدای بیپ ممتد شنیده می‌شود.

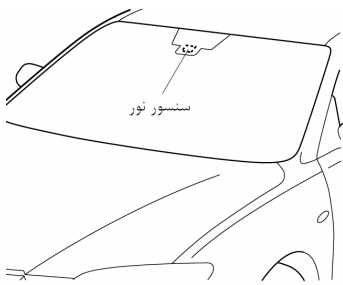
احتیاط ⚠
<ul style="list-style-type: none"> از پوشانیدن سنسور نور خودرو توسط چسبانیدن برچسب یا موارد دیگر روی شیشه جلو خودداری نمایید. در غیر این صورت سنسور نور بصورت صحیح عمل نخواهد کرد. 
<ul style="list-style-type: none"> سنسور نور همچنین برای کنترل عملکرد اتوماتیک برف پاک کن‌ها به عنوان سنسور باران نیز عمل می‌نماید. در هنگام قرار دادن سوئیچ موتور در وضعیت ON دقت کنید که دست یا چیزی روی سطح شیشه جلو قرار نداشته باشد زیرا در صورت عملکرد اتوماتیک برف پاک کن‌ها امکان گیر کردن انگشتان یا صدمه دیدن برف پاک کن یا تیغه‌های آن وجود دارد. (صفحه 37-5) در صورتیکه قصد تمیز کردن شیشه جلو را دارید، اطمینان حاصل نمایید که برف پاک کن‌ها در وضعیت OFF قرار دارند. این نکته مخصوصاً در شرایطی که قصد تمیز کردن یخ یا برف را دارید دارای اهمیت می‌باشد.

کلیدها و کنترل‌ها

▼ تنظیم ارتفاع چراغ‌های جلو

تعداد سرنشینان و وزن بار موجود در صندوق عقب زاویه چراغ‌های جلو را تغییر می‌دهد.

کلید تنظیم ارتفاع چراغ‌های جلو، این زاویه را تنظیم می‌نماید.

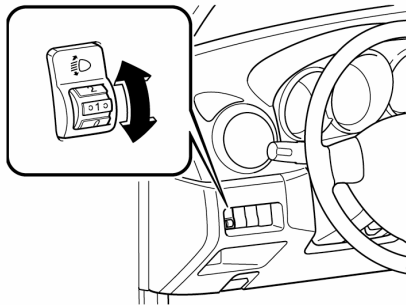

تنظیم صحیح را از روی جدول زیر انتخاب نمایید.

وضعیت کلید تنظیم	بار	صندلی عقب	صندلی جلو	
			سرنشین	راننده
0	-	-	-	x
0	-	-	x	x
1	-	x	x	x
2	x	x	x	x
3	x	-	-	x

x : بلی

- : خیر

▼ نور پایین و نور بالای چراغ جلو

برای انتخاب نور بالا دسته راهنما را به سمت جلو فشار دهید و برای نور پایین دسته راهنما را به وضعیت اولیه بکشید.

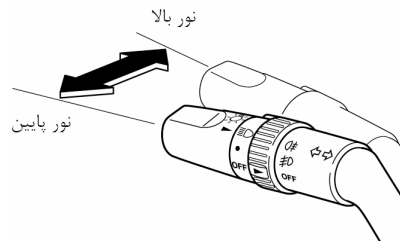

▼ فلاش زدن چراغ‌های جلو

برای فلاش زدن چراغ‌های جلو دسته راهنما را کاملاً به سمت خودتان بکشید. برای انجام این عمل نیازی به روشن بودن چراغ‌های جلو نبوده و با رها نمودن، دسته راهنما به وضعیت اولیه خود مراجعت می‌نماید.

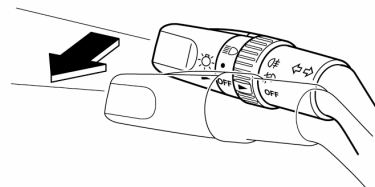

کلیدها و کنترل‌ها

چراغ مه شکن عقب

برای روشن کردن چراغ مه شکن عقب، چراغ‌های جلو باید روشن باشند.

برای روشن کردن چراغ مه شکن عقب کلید مدور چراغ‌های مه شکن را در وضعیت OFF قرار دهید (کلید به صورت خودکار به وضعیت OFF مراجعت می‌نماید).

نشانگر چراغ مه شکن عقب در پشت آمپر با روشن شدن چراغ مه شکن عقب روشن می‌شود.

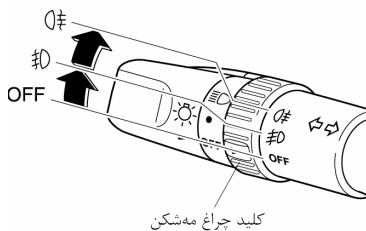

برای خاموش کردن چراغ مه شکن عقب یکی از اعمال زیر را انجام دهید:

- مجدداً کلید چراغ مه شکن را به وضعیت OFF بچرخانید (کلید به صورت خودکار به وضعیت OFF مراجعت می‌نماید).
 - کلید چراغ مه شکن را به وضعیت OFF (خاموش) بچرخانید.
 - کلید چراغ‌های جلو را در وضعیت OFF (خاموش) قرار دهید.
- با خاموش شدن چراغ مه شکن عقب، نشانگر چراغ مه شکن عقب در پشت آمپر نیز خاموش می‌شود.

چراغ‌های مه شکن جلو

برای روشن کردن چراغ‌های مه شکن، کلید چراغ‌های جلو می‌تواند در هر وضعیتی غیر از وضعیت OFF (خاموش) قرار داشته باشد.

برای روشن کردن چراغ مه شکن جلو، کلید مدور چراغ‌های مه شکن را به وضعیت OFF بچرخانید. با روشن شدن چراغ‌های مه شکن جلو، نشانگر چراغ مه شکن جلو در پشت آمپر نیز روشن می‌شود.

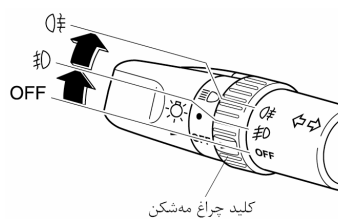

برای خاموش کردن چراغ‌های مه شکن جلو، کلید مدور چراغ‌های مه شکن را به وضعیت OFF (خاموش) یا اینکه کلید چراغ‌های جلو را در وضعیت OFF (خاموش) قرار دهید.

نشانگر چراغ مه شکن جلو در صفحه نشانگرها با خاموش شدن چراغ‌های مه شکن جلو خاموش می‌شود.

توجه

(در خودروهای مجهز به کنترل اتوماتیک چراغ‌ها)*

در صورتیکه کلید چراغ‌های جلو در وضعیت AUTO قرار داشته باشد، در صورت روشن بودن چراغ‌های جلو، بیرون خودرو و پشت آمپر می‌توان چراغ‌های مه شکن جلو را روشن نمود.

* برخی از مدلها

کلیدها و کنترل‌ها

توجه
<ul style="list-style-type: none">• با روشن کردن چراغ مه شکن عقب، چراغ‌های مه شکن جلو نیز روشن می‌شوند.• (در خودروهای مجهز به کنترل اتوماتیک چراغ‌ها)* <p>در صورتیکه کلید چراغ‌ها در وضعیت AUTO قرار داشته باشد در صورتی می‌توان چراغ مه شکن عقب را روشن نمود که چراغ‌های بیرون خودرو و پشت آمپر روشن باشند.</p>

* برخی از مدلها

کلیدها و کنترل‌ها

توجه

بدلیل اینکه برف سنگین و یخ می‌توانند باعث گیر کردن تیغه‌های برف پاک کن شوند، موتور برف پاک کن بوسیله یک مدار محافظ از سوختن، داغ کردن و غیره در چنین مواردی محافظت می‌شود.

این مکانیزم بصورت خودکار عمل کردن برف پاک کن‌ها را متوقف می‌سازند. اما این عمل فقط 5 دقیقه ادامه خواهد داشت. در صورت بروز کلید برف پاک کن را خاموش نموده و خودرو را در منتهی‌الیه سمت راست جاده پارک نموده و برف و یخ روی شیشه را تمیز نمایید.

پس از 5 دقیقه، کلید برف پاک کن را فعال نمایید و آنها بصورت عادی به کار خود ادامه خواهند داد.

در صورتیکه برف پاک‌کنها کار نکردند با نمایندگی مجاز مزدا تماس حاصل نموده خودرو را در منتهی‌الیه سمت راست جاده پارک نموده و صبر کنید تا هوا بهتر شود و شما نیازی به برف پاک کن نداشته باشید و سپس به رانندگی را ادامه دهید.

▼ برف پاک کن شیشه جلو

نوع A (مجهز به وضعیت متناوب)

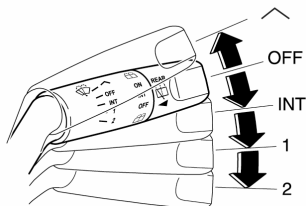

با کشیدن اهرم برف پاک کن به سمت پایین آن را فعال نمایید.

۸ - تک زدا

INT - متناوب

1 - سرعت کم (کند)

2 - سرعت زیاد (تند)

برف پاک کن و شیشه شور شیشه جلو

برای عملکرد برف پاک کن و شیشه شور چراغ جلو، سوئیچ موتور باید در وضعیت ON قرار داشته باشد.

⚠ هشدار

در مخزن شیشه شور مایع شیشه شور یا آب

معمولی بریزید:

استفاده از ضدیخ رادیاتور به عنوان شیشه شور خطرناک می‌باشد. پاشیده شدن ضدیخ به شیشه باعث کثیف شدن شیشه، کاهش دید شما و خطر بروز تصادف می‌شود.

در هوای سرد از شستن شیشه قبل از گرم کردن

آن پرهیز نمایید و در هوای سرد از مایع شیشه شور استفاده کنید نه از آب معمولی:

پاشیدن آب شیشه در حالی که روشی برای ممانعت از یخ زدن آن در نظر گرفته نشده باشد، باعث یخ زدن آب روی سطح شیشه شده و مانع دید شما شده و منجر به بروز تصادف می‌گردد.

کلیدها و کنترل‌ها

AUTO (کنترل اتوماتیک برف پاک کن)

در شرایط قراردادن اهرم برف پاک کن در وضعیت AUTO سنسور باران مقدار بارندگی را تشخیص داده و برف پاک کن را به صورت خودکار در وضعیت‌های (خاموش - تناوبی - کند - تند) قرار می‌دهد. شدت حساسیت سنسور باران را می‌توان با چرخاندن کلید مدور روی اهرم برف پاک کن تنظیم نمود. چرخاندن کلید مدور از وضعیت وسط (عادی) به سمت (+) باعث افزایش حساسیت (پاسخ سریعتر) و به سمت (-) باعث کاهش حساسیت (پاسخ کندتر) می‌شود.

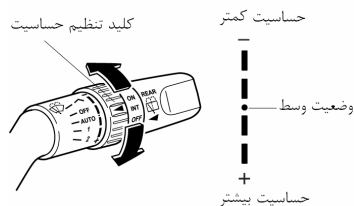

برای یک بار عمل کردن برف پاک کن اهرم را به حالت ^ بکشید.

برف پاک کن‌های دارای سرعت تناوب متغیر*

اهرم برف پاک کن را در وضعیت INT قرار داده و با چرخاندن کلید مدور سرعت تناوب را تنظیم نمایید.

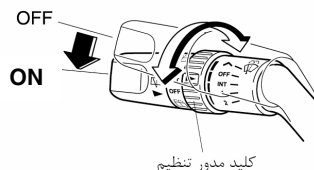

نوع B (برف پاک کن مجهز به وضعیت اتوماتیک)

* ((AUTO))

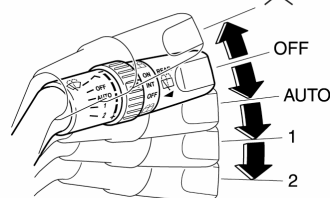

با کشیدن اهرم برف پاک کن به سمت پایین آن را فعال نمایید.

^ - تک زدا

AUTO - کنترل اتوماتیک

1 - سرعت کم (کند)

2 - سرعت زیاد (تند)

برای یکبار عمل کردن برف پاک کن اهرم را به حالت ^ بکشید.

* برخی مدلها

کلیدها و کنترل‌ها

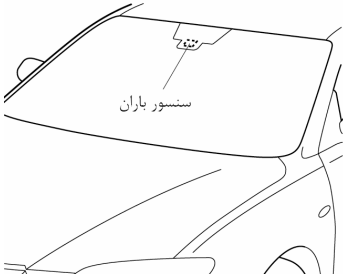
! احتیاط	! احتیاط
<ul style="list-style-type: none">• وقتی که اهرم برف پاک کن در وضعیت AUTO قرار داشته باشد و سوئیچ موتور نیز در وضعیت ON (باز) قرار گرفته باشد، ممکن است که در موارد زیر برف پاک کن‌ها به صورت خودکار عمل نمایند.• اگر آن قسمت از شیشه که بالای سنسور باران است لمس شود.• اگر آن قسمت از شیشه که بالای سنسور باران است بوسیله پارچه تمیز شود.• در صورتیکه بوسیله دست یا اشیاء دیگر به شیشه جلو ضربه وارد شود.• اگر سنسور باران از داخل خودرو بوسیله دست یا اشیاء دیگر مورد ضربه واقع شود. <p>در شرایطی که سوئیچ موتور در وضعیت ON قرار دارد دست‌هایتان و اشیاء دیگر را روی شیشه قرار ندهید زیرا فعالیت خودکار برف پاک کن‌ها میتواند باعث صدمه زدن به انگشتان شما یا صدمه دیدن تیغه‌های برف پاک کن‌ها شود. در صورتیکه قصد پاک کردن شیشه جلو را دارید، اطمینان حاصل نمایید که برف پاک کنها در وضعیت خاموش قرار داشته باشند. این نکته مخصوصا در شرایطی که قصد پاک کردن برف و یخ از روی شیشه را در شرایط روشن بودن موتور دارید حائز اهمیت می‌باشد.</p>	<ul style="list-style-type: none">• از پوشاندن سنسور باران بوسیله برچسب یا موارد دیگر خودداری نمایید در غیراین صورت ممکن است که سنسور بصورت صحیح عمل نکند. 

کلیدها و کنترل‌ها

توجه	توجه
<p>در صورت قراردادن اهرم برف پاک کن در وضعیت‌های INT, off (در نوع A) و AUTO (در نوع B) با کشیدن اهرم برای فعال نمودن شیشه شور تا رها نمودن اهرم برف پاک کن‌ها به صورت مداوم کار می‌کنند.</p>	<ul style="list-style-type: none"> • در صورتیکه دمای سنسور باران 10°C- و کمتر یا 85°C و بیشتر باشد وضعیت کنترل اتوماتیک برف پاک کنها عمل نمی‌نماید . • در صورتیکه سطح شیشه بوسیله ماده دافع آب پوشیده شده باشد، سنسور باران در تشخیص مقدار بارندگی روی شیشه دچار اشکال شده و ممکن است که کنترل اتوماتیک برف پاک کن‌ها بصورت صحیح عمل ننماید. • در صورت چسبیدن کثافات یا مواد خارجی (نظیر یخ یا مواد حاوی نمک) به آن قسمت از شیشه که بالای سنسور باران واقع شده است بچسبند ممکن است که باعث حرکت خودکار برف پاک‌کن‌ها شود. لیکن اگر برف پاک‌کن‌ها قادر به تمیز کردن این یخ یا ماده خارجی نشوند، عملکرد اتوماتیک برف پاک کن‌ها متوقف می‌شود. در این موارد برای عملکرد دستی اهرم برف پاک کن را در وضعیت 1 یا 2 قرار دهید یا اینکه یخ یا ماده خارجی ذکرشده را بوسیله دست از روی شیشه پاک نمایید تا عملکرد خودکار برف پاک کن‌ها تداوم یابد.

در صورتیکه شیشه شور کار نکند، سطح مایع شیشه شور را کنترل نمایید (صفحه 18-8) در صورتیکه در مخزن به مقدار کافی مایع شیشه شور وجود داشت با نمایندگی مجاز مزدا جهت رفع عیب تماس حاصل نمایید.

▼ شیشه شور شیشه جلو

برای فعال نمودن شیشه شور اهرم را به سمت خودتان بکشید.

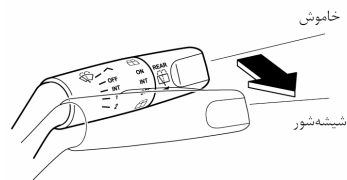

کلیدها و کنترل‌ها

احتیاط	گرم کن شیشه عقب
<p>برای پاک کردن سطوح داخلی شیشه عقب از تجهیزات دارای لبه تیز یا تمیز کننده‌های حاوی مواد ساینده استفاده ننمایید این مواد میتواند باعث صدمه رسانیدن به شبکه گرم کن که روی سطح داخلی شیشه عقب قرار دارد، گردد.</p>	<p>گرم کن شیشه عقب، برفک، مه و لایه نازک یخ را از روی شیشه عقب پاک می‌کند. برای فعال نمودن گرمکن ، سوئیچ موتور باید در وضعیت ON قرار داشته باشد. برای فعال نمودن گرمکن شیشه عقب کلید آن را فشار دهید. گرم کن شیشه عقب حدود 10 الی 15 دقیقه فعال خواهد بود و سپس بصورت خودکار خاموش می‌شود. در طی مدت زمان فعال بودن گرم کن، نشانگر آن روشن خواهد بود. برای خاموش کردن گرمکن شیشه عقب قبل از مدت زمان 10-15 دقیقه کلید را مجدداً فشار دهید.</p>
<p>توجه</p> <p>توجه داشته باشید که گرم کن شیشه برای آب کردن برف طراحی نشده است. در صورت جمع شدن برف روی شیشه عقب، قبل از روشن کردن گرم کن شیشه، برفها را پاک نمایید.</p>	

نوع C

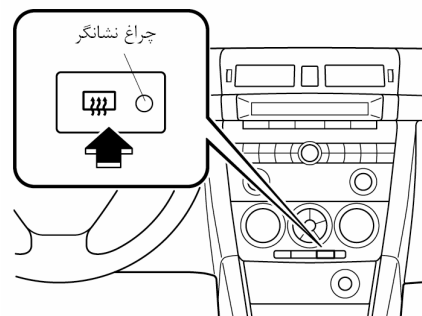

کلیدها و کنترل‌ها

بوق

برای به صدا درآوردن بوق علامت فرمان را فشار دهید. روی غربلیک

فلاشر هشدار خطر

در تمامی حالاتی که شما بصورت اضطراری روی جاده یا در کنار جاده توقف می‌نمایید باید فلاشر هشدار را فعال نمایید.

فلاشر هشدار به دیگر رانندگان توقف خودروی شما در جاده را هشدار، میدهد و آنها را متوجه می‌نماید که در زمان نزدیک شدن به خودروی شما توجه بیشتری را داشته باشند.



برای فعال نمودن، کلید فلاشر را فشار دهید. در این صورت تمامی چراغهای راهنما شروع به چشمک زدن می‌نمایند.

توجه

- در صورت فعال بودن فلاشر نمی‌توان از راهنماها استفاده نمود.
- در مورد نحوه استفاده از فلاشر در حین بکسل شدن خودرو قوانین محلی را مورد توجه قرار دهید. زیرا ممکن است که استفاده از آن در این شرایط طبق قانون ممنوع باشد.

استفاده از قابلیت‌ها و تجهیزات مختلف مثل تهویه مطبوع و سیستم صوتی جهت آسایش داخلی

6-2 سیستم تهویه مطبوع

6-2 نکات لازم جهت راه اندازی

6-3 عملکرد تهویه

6-5 سیستم تهویه مطبوع تمام اتوماتیک

6-10 سیستم صوتی

6-10 آنتن

6-11 نکات مورد توجه جهت راه‌اندازی رادیو

6-18 انواع سیستم‌های صوتی

6-18 سیستم صوتی

6-33 تجهیزات داخلی

6-33 آفتابگیرها

6-33 چراغهای داخلی

6-35 نمایشگر اطلاعات

6-37 فن‌دک

6-38 جاسیگاری

6-39 جالیوانی (نگهدارنده فنجان)

6-40 نگهدارنده بطری

6-40 جای لوازم

نکات مورد توجه جهت راه اندازی

▼ فعال نمودن سیستم تهویه مطبوع (کولر)

سیستم تهویه مطبوع کولر را در زمان روشن بودن موتور فعال نمایید.

توجه

برای ممانعت از تخلیه باتری ، در شرایط خاموش بودن موتور و در حین قرار داشتن سوئیچ در وضعیت ACC از روشن نگه داشتن فن تهویه برای مدت زمان طولانی اجتناب نمایید.

▼ تمیز نمودن مجاری ورود هوا

برای افزایش کارایی سیستم تهویه مطبوع ، تمامی موانع نظیر برگ ، برف و یخ را در روی درب موتور و شبکه‌های ورودی هوای تهویه مطبوع تمیز نمایید.

▼ مه گرفتن شیشه‌ها

شیشه‌های خودرو در هوای مرطوب به راحتی مه آلود می‌شوند برای مه زدایی شیشه‌ها از سیستم تهویه مطبوع استفاده نمایید.

با روشن کردن تهویه مطبوع می‌توان به جذب رطوبت هوا کمک نمود.

توجه

برای رطوبت زدایی باید به صورت همزمان از کولر و بخاری استفاده نمود.

▼ وضعیت جریان هوای داخلی یا جریان هوا از بیرون

در شرایط معمول از وضعیت جریان هوای بیرون استفاده نمایید. وضعیت جریان هوای داخلی باید در شرایط رانندگی در جاده‌های خاکی و هنگامی که قصد خنک کردن سریع اتاق را دارید مورد استفاده قرار بگیرد.

▼ پارک کردن در زیر نور مستقیم خورشید

در صورتی که خودرو در زیر نور مستقیم خورشید پارک شده است قبل از روشن کردن سیستم تهویه مطبوع (کولر) ابتدا شیشه‌ها را باز کنید تا هوای گرم خارج شود.

▼ عدم استفاده برای زمانهای طولانی

حداقل هر یک ماه یکبار سیستم تهویه مطبوع (کولر) را برای روانکاری قطعات داخلی به مدت ۱۰ دقیقه روشن نمایید.

▼ قبل از فصل گرم شدن هوا گاز کولر را کنترل

نمایند

قبل از گرم شدن هوا سیستم تهویه مطبوع (کولر) را مورد کنترل قرار دهید. نشتی گاز کولر باعث کاهش کارایی کولر خواهد شد. برای بازدید کولر به نمایندگی مجاز مزدا مراجعه نمایید. سیستم کولر خودروی شما دارای گاز HFC134a(R134a) می‌باشد که به لایه اوزون صدمه نمی‌زند.

در صورتی که سیستم کولر خودرو شما در اثر کم بودن مقدار گاز یا وجود عیب دارای کارایی لازم نمی‌باشد با نمایندگی مجاز مزدا مشورت نمایید.

▼ تعویض فیلتر هوای اتاق سرنشین

در صورتی که خودرو شما مجهز به فیلتر هوای اتاق می‌باشد لازم است که فیلتر را به صورت مرتب و متناوب بر اساس جدول برنامه سرویس و نگهداری (صفحه 3-8) تعویض نمایید. برای تعویض فیلتر هوای اتاق به نمایندگی مجاز مزدا مراجعه نمایید.

دریچه‌های تهویه

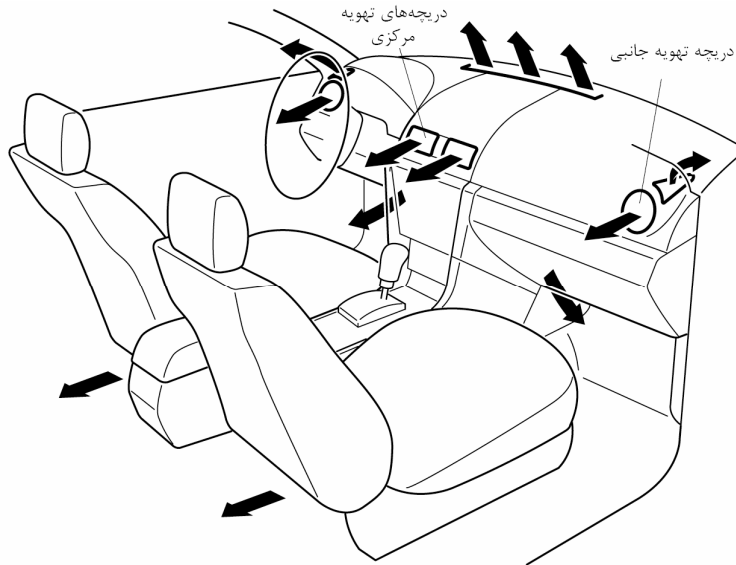

▼ دریچه‌های تهویه میانی

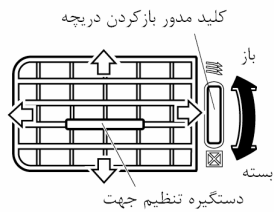

▼ تنظیم دریچه‌های تهویه

جهت وزش هوا

برای تنظیم جهت وزش هوا، دریچه‌ها را باز نموده و جهت شبکه را تنظیم نمایید.

دریچه‌های تهویه



توجه

در هنگام استفاده از تهویه مطبوع (کولر) ممکن است که از دریچه‌های تهویه رطوبت خارج شود. این نشانگر عیب نبوده و ناشی از خنک کردن ناگهانی هوا می‌باشد.

سیستم تهویه مطبوع

▼ انتخاب وضعیت دریچه‌ها

وضعیت وزش از دریچه‌های روی داشبورد

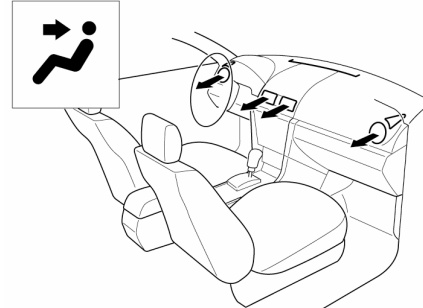

وضعیت وزش از دریچه‌های داشبورد و وزش به کف اتاق

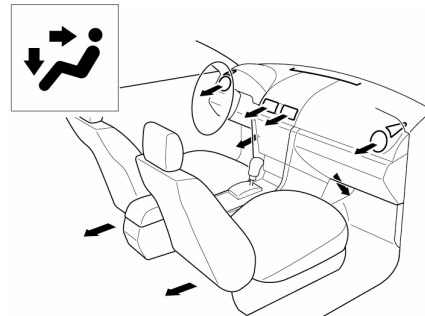

وضعیت وزش به کف اتاق

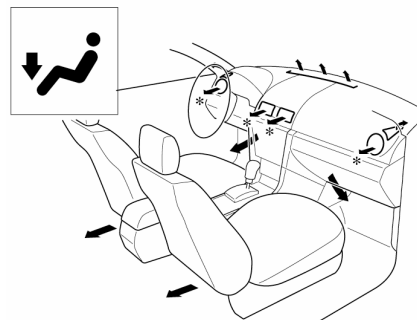

وضعیت وزش به سمت گرم کن شیشه‌ها و کف اتاق

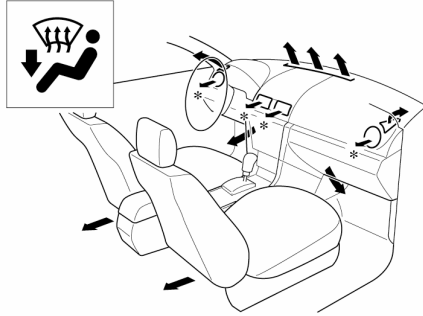

وضعیت وزش به سمت گرم کن شیشه‌ها

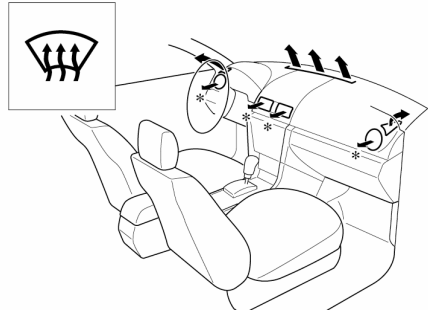

سیستم تهویه مطبوع

سیستم تهویه مطبوع تمام اتوماتیک

اطلاعات سیستم تهویه مطبوع در نمایشگر اطلاعات نمایش داده می شود.

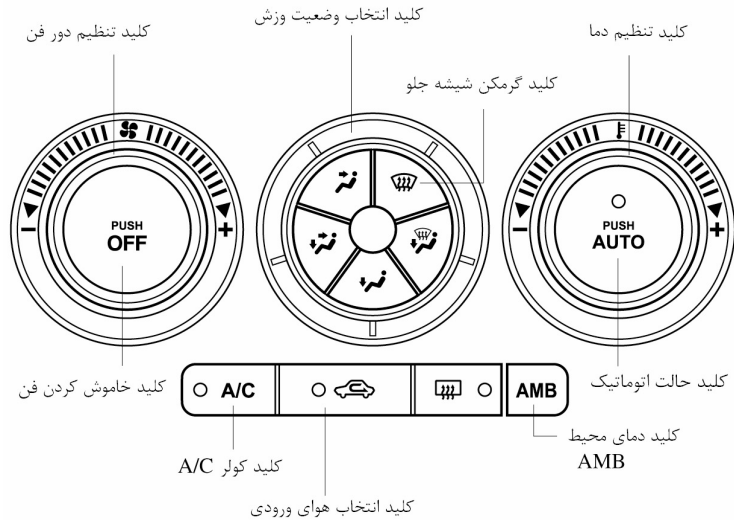

- انتخاب وضعیت وزش هوا
- انتخاب حالت گردش هوای اتاق یا جریان ورود هوا از بیرون
- عملکرد سیستم تهویه مطبوع
- انتخاب A/C یا A/C ECO

▼ کلیدهای کنترل

کلید حالت اتوماتیک

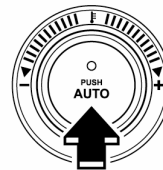

با فشردن کلید AUTO عملکردهای زیر متناسب با دمای انتخاب شده به صورت اتوماتیک کنترل می شود.

- دمای هوای جریان یافته
- مقدار هوای جریان یافته

سیستم تهویه مطبوع

کلید کنترل سرعت فن

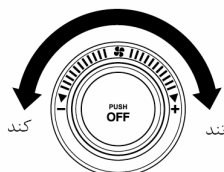

فن تهویه دارای هفت سرعت می باشد و سرعت انتخاب شده نمایش داده می شود.

کلید انتخاب وضعیت



وضعیت جهت جریان هوای دلخواه را می توان توسط این کلید انتخاب نمود (صفحه 4-6)

توجه

وقتی که وضعیت جهت وزش هوا **تر** انتخاب شده باشد و کلید کنترل دما در حالت دمای متوسط تنظیم شده باشد، هوای گرم مستقیماً به روی پاها جریان می یابد و هوای نسبتاً سردتری از دریچه های تهویه میانی، چپ و راست جریان پیدا می نماید.

توجه

نشانهگر کلید AUTO

- روشن بودن چراغ، نشانه عملکرد AUTO بوده و سیستم به صورت اتوماتیک عمل می نماید.
 - خاموش بودن چراغ نشانه عملکرد کلیدهای دیگر مانند کلید انتخاب وضعیت، کلید کنترل فن، کلید کولر و کلید گرمکن شیشه جلو می باشد.
- عملکردهای دیگر در این حالت به صورت اتوماتیک انجام می شوند.

کلید OFF (خاموش کردن)

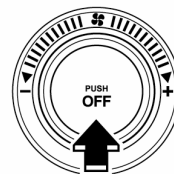

فشاردن کلید OFF باعث خاموش شدن سیستم تهویه مطبوع (کولر) می شود.

کلید کنترل دما (درجه حرارت)

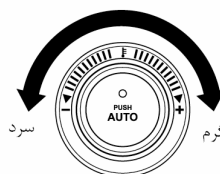

این کلید، درجه حرارت را کنترل می نماید. برای حالت گرم کردن کلید را در جهت عقربه های ساعت و برای حالت سرد (خنک) کردن کلید را در خلاف جهت عقربه های ساعت بچرخانید.

سیستم تهویه مطبوع

وضعیت چرخش هوای داخل اتاق (چراغ نشانگر روشن)

در شرایط حرکت در تونل، رانندگی در ترافیک سنگین (محیط‌های حاوی دود زیاد موتور خودروها) از این حالت استفاده نمایید. همچنین وقتی که تمایل دارید عمل خنک شدن سریع انجام شود نیز این حالت را انتخاب نمایید.

وضعیت جریان هوای بیرون (چراغ نشانگر خاموش)

از این وضعیت برای تهویه مطبوع و مه زدایی عادی استفاده نمایید.

هشدار

در هوای سرد و هوای بارانی از وضعیت استفاده نکنید:

استفاده از وضعیت در هوای سرد یا بارانی خطرناک می‌باشد زیرا در این شرایط شیشه‌ها مه می‌گیرند و دید رانندگی شما کاهش می‌یابد که می‌تواند باعث بروز تصادف گردد.

کلید AMB (کلید دمای محیط)



با فشردن کلید AMB دمای محیط نمایش داده می‌شود.

کلید A/C

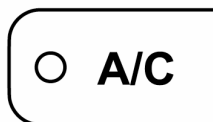

در شرایطی که کلیدهای ATUO و کلید کنترل سرعت فن روشن می‌باشند، با فشردن کلید A/C می‌توان عمل تهویه مطبوع (خنک کردن و رطوبت زدایی) را فعال یا غیر فعال نمود.

توجه
<ul style="list-style-type: none"> انتخاب حالت‌های AC و AC/ECO به صورت خودکار (اتوماتیک) انجام می‌شود. هر چند در این شرایط عملکرد تهویه مطبوع و قابلیت مه زدایی کاهش می‌یابد امام A/C ECO به این منظور طراحی شده است تا استفاده از سیستم تهویه مطبوع را در اقتصادی ترین حالت (کمترین مصرف سوخت) قرار دهد. در شرایطی که دمای بیرون خودرو به 0°C نزدیک شود سیستم تهویه مطبوع عمل نمی‌کند. (با وجودیکه در این حالت سیستم غیر فعال بوده و کار نمی‌کند اما نشانگرها روشن باقی می‌مانند)

کلید انتخاب هوای ورودی

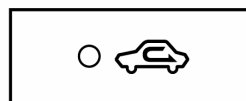

به وسیله این کلید می‌توان حالت‌های ورود هوا از بیرون یا چرخش هوای داخل اتاق را انتخاب نمود. برای انتخاب هر حالت کلید را فشار دهید.

سیستم تهویه مطبوع

۲. به وسیله کلید کنترل دما، درجه حرارت دلخواه را تنظیم نمایید.

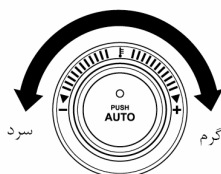

برای خاموش کردن سیستم کلید OFF را فشار دهید.

توجه
<ul style="list-style-type: none"> قرار دادن کلید کنترل دما در وضعیت‌های گرمترین یا سردترین حالت باعث نمی‌شود که شرایط دمایی دلخواه سریعتر حاصل گردد. در حین انتخاب حالت گرم کردن، سیستم به صورت خودکار دریچه‌های ورود هوا را مسدود می‌نماید تا زمانیکه مسیر دریچه‌ها گرم شود. این عمل به منظور جلوگیری از وزش هوای سرد به داخل می‌باشد.

توجه
<ul style="list-style-type: none"> برای حصول دمای اتاق بهینه، درجه حرارت را در حدود "25.0" تنظیم نمایید در صورت لزوم، درجه حرارت را روی دمای دلخواه تنظیم نمایید.

توجه
<ul style="list-style-type: none"> دمای محیط نشان داده شده ممکن است که با دمای واقعی محیط متفاوت باشد این مسئله بستگی به محدوده قرار داشتن خودرو و شرایط خودرو دارد. فشاردن مجدد کلید AMB باعث می‌شود که نشانگر، دمایی را که سیستم تهویه را روی آن تنظیم نموده‌اید، نشان دهد.

کلید گرمکن شیشه جلو



برای مه زدایی و گرم کردن شیشه جلو و شیشه‌های درهای جلو این کلید را فشار دهید.

▼ عملکرد سیستم تهویه مطبوع اتوماتیک

۱. کلید AUTO را فشار دهید، در این حالت وضعیت جهت وزش، نوع تهویه ورودی و مقدار هوای جریان یافته به صورت اتوماتیک کنترل می‌شود.

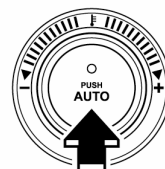

سیستم تهویه مطبوع

▼ سنسور نور آفتاب / دمای بیرون

سیستم تهویه مطبوع تمام اتوماتیک، دمای هوای داخل و بیرون خودرو و نور آفتاب را اندازه‌گیری می‌نماید و سپس متناسب با این دماها، درجه حرارت اتاق را تنظیم می‌نماید.

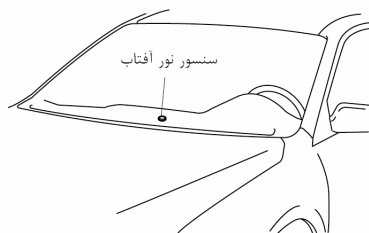

⚠ احتیاط
از پوشاندن سنسورها اجتناب نمایید، زیرا این عمل باعث عدم عملکرد صحیح سیستم تهویه مطبوع می‌شود.



▼ گرم کردن و مه زدایی شیشه جلو



کلید گرم کن شیشه جلو را فشار دهید. در این حالت به صورت اتوماتیک وضعیت جریان هوا از بیرون خودرو انتخاب می‌شود و سیستم تهویه مطبوع به صورت خودکار شروع به کار می‌نماید، سیستم تهویه مطبوع رطوبت هوا را گرفته و هوا به سمت شیشه جلو و شیشه‌های درهای جلو جریان می‌یابد (صفحه 4-6) در این حالت مقدار هوای جریان یافته نیز افزایش می‌یابد.

⚠ هشدار
در هنگام استفاده از وضعیت گرم کردن و مه زدایی شیشه جلو (وضعیت ) کلید کنترل دما را در حالت گرم یا داغ قرار دهید: در شرایط انتخاب وضعیت  قرار دادن کلید کنترل دما در حالت سرد خطرناک می‌باشد. زیرا این عمل باعث مه گرفتن بیرون شیشه شده و در نتیجه دید شما کاهش یافته و خطر تصادف افزایش می‌یابد.

توجه
به منظور تسریع در عمل مه زدایی شیشه جلو به وسیله کلید کنترل دما، مقدار و دمای هوای ورودی را افزایش دهید.

احتیاط ⚠
<ul style="list-style-type: none">• برای جلوگیری از صدمه دیدن آنتن قبل از ورود به کارواش یا قبل از عبور از محل‌هایی که دارای فاصله کمی نسبت به سقف خودرو می‌باشند آنتن را باز کنید.• در حین پاک کردن برف از روی سقف خودرو مراقب باشید به آنتن صدمه وارد ننمایید.

توجه
توصیه می‌شود که در حین ترک خودرو آنتن را باز نموده و در داخل خودرو قرار دهید.

آنتن

▼ آنتن قابل باز کردن

برای باز کردن آنتن آن را در جهت خلاف عقربه‌های ساعت بچرخانید.

برای نصب آنتن، آن را در جهت عقربه‌های ساعت چرخانده و اطمینان حاصل نمایید که به صورت کامل نصب گردیده است.

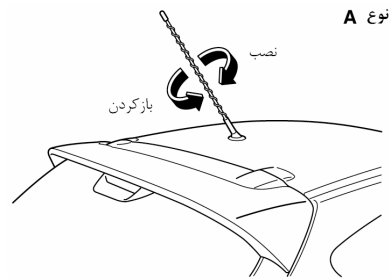

سیستم صوتی

▼ ایستگاههای رادیویی

ویژگیهای موج AM

امواج AM در حین برخورد به ساختمانها و کوهها تغییر جهت می دهند و از یونسفر جو پخش می شوند (یونسفر محدوده ای از جو است که به واسطه محیط الکتریکی خود امواج رادیویی را پخش می کند). به همین دلیل امواج AM می توانند به فواصل بیشتر از امواج FM برسند. بواسطه موارد ذکر شده در فوق ممکن است که گاهی اوقات دو ایستگاه رادیویی به صورت همزمان روی یک فرکانس دریافت گردند.

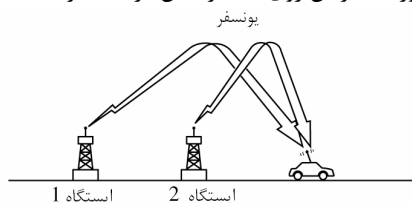
**ویژگیهای موج FM**

محدوده پخش امواج FM حدود 40-50 km از مبدا می باشد، به دلیل نیاز به کد گذاری بیشتر جهت شکستن صدا به دو کانال، امواج FM در فواصل دور دست فاقد استریو بوده و تک صدایی می باشند.

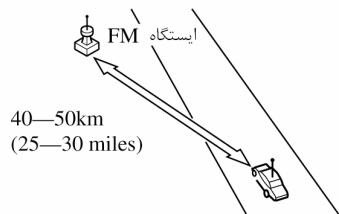

نکات مورد توجه در فعال کردن

سیستم صوتی

هشدار**از تنظیم کردن دکمه ها و کلیدهای سیستم****صوتی در حین رانندگی خودداری نمایید:**

تنظیم نمودن سیستم صوتی در حین حرکت خودرو خطرناک می باشد، زیرا احتمال بروز تصادف ناشی از عدم توجه شما به کنترل خودرو در این حالت افزایش می یابد. همواره سیستم صوتی را در حین توقف خودرو تنظیم نمایید. حتی اگر کلیدهای کنترل سیستم صوتی روی اهرمهای قرار گرفته روی فرمان قرار دارند یاد بگیرید که بدون نگاه کردن به آنها، از آنها استفاده نمایید تا بتوانید بیشترین توجه به جاده را در حین حرکت خودرو داشته باشید.

احتیاط

به منظور رانندگی ایمن صدای سیستم صوتی را به اندازه ای تنظیم نمایید که صداهای بیرون از خودرو را بشنوید.

توجه

- در حین خاموش بودن موتور، از مورد استفاده قراردادن طولانی مدت سیستم صوتی پرهیز نمایید. این عمل باعث تخلیه باتری می شود.
- استفاده از تلفن همراه یا رادیو CB در نزدیک سیستم صوتی، باعث بروز پارازیت در سیستم صوتی می شود، این به منزله صدمه دیدن سیستم نمی باشد.

پارازیت لرزش / پرش (قطع شدن لحظه‌ای)

سیگنالها و امواج FM در مسیر مستقیم حرکت می‌نمایند و در حین حرکت در تونلها، کنار ساختمانهای بلند، کوهها و دیگر موانع ضعیف می‌شوند. در حین حرکت خودرو در چنین مناطقی، شرایط دریافت امواج ممکن است که به صورت ناگهانی تغییر نماید و باعث پارازیت آزار دهنده گردد.

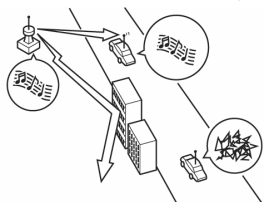

پارازیت سیگنالهای ضعیف

در مناطق برون شهری، به دلیل ازدیاد فاصله نسبت به فرستنده دریافت امواج ضعیف می‌شود. دریافت امواج در چنین نواحی حاشیه‌ای با قطع شدن صدا همراه خواهد بود.



امواج و سیگنالهای ارسالی FM مشابه با نور می‌باشند و در هنگام برخورد به گوشه‌ها خم نمی‌شوند بلکه منعکس می‌شوند. برخلاف امواج AM امواج FM در مسیرهای غیر افقی حرکت نمی‌کنند. بنابراین امواج FM در فواصل زیاد که امواج AM قابل دریافت است دریافت نمی‌شود.

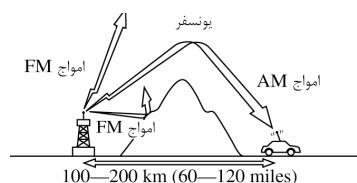

شرایط جوی نیز روی دریافت امواج FM تاثیر گذار است. رطوبت بالا باعث ضعف دریافت می‌شود و در روزهای ابری دریافت امواج FM از روزهای دارای هوای صاف بهتر است.

پارازیت چند دریافتی

به دلیل اینکه امواج FM در برخورد با موانع منعکس می‌شوند، این احتمال وجود دارد که هم امواج مستقیم و هم امواج انعکاس یافته به صورت همزمان دریافت گردند. این مسئله باعث یک تاخیر اندک دریافت امواج می‌شود و ممکن است که صداها به صورت شکسته یا نامفهوم به گوش برسند در هنگام نزدیک بودن به فرستنده نیز ممکن است با این حالت مواجه شوید.

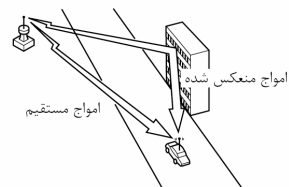

سیستم صوتی

▼ نکات مورد توجه در حین استفاده از پخش

نوار کاست*

تمیز کردن پخش کننده نوار کاست

هد ، نشیمنگاه و غلتک‌های نگهدارنده نوار ممکن است که در اثر باقیمانده‌های نوار کاست کثیف شوند و باعث ضعیف شدن و لرزش صدا یا صدمه رسانیدن به نوار یا پخش کاست گردند از مایع تمیز کننده پخش کاست دارای کیفیت بالا برای تمیز کردن استفاده نمایید.

در صورتیکه سیستم پخش کاست به صورت صحیح عمل نمی‌نماید. با نمایندگی مجاز مزدا تماس حاصل نمایید. هرگز خودتان اقدام به تعمیر ننمایید و از فرو نمودن پیچ گوشتی یا چیزهای مشابه به داخل پخش کننده کاست خودداری نمایید.

نگهداری از پخش کننده کاست

احتیاط های اولیه زیر باید مورد توجه قرار گیرند.

- از پاشیدن هرگونه مایعی به داخل سیستم صوتی اجتناب نمایید.



- از قرار دادن هر چیزی غیر از نوار کاست در داخل شیار کاست اجتناب نمایید.

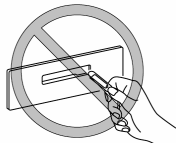

* برخی از مدلها

پارازیت امواج قوی

در حین حرکت در فاصله خیلی نزدیک به برج فرستنده این پارازیت بروز می‌نماید و امواج پخش شده بسیار قوی می‌باشند که در نتیجه آن قطع شدن صدا در رادیوی دریافت کننده خواهد بود.

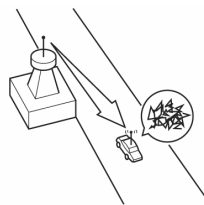

پارازیت ناشی از نزدیک بودن به چند ایستگاه

وقتی که خودرو به محدوده دو ایستگاه قوی با فرکانس‌های نزدیک به هم می‌رسد، ممکن است که ایستگاه تنظیم شده اصلی به صورت موقت قطع شود و ایستگاه دوم دریافت گردد. در این شرایط ممکن است پارازیت‌هایی ناشی از این اختلال به گوش برسد.

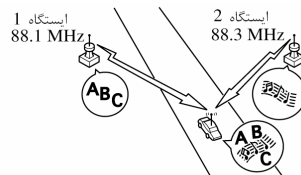

▼ نکات مورد توجه در حین استفاده از پخش CD
(لوح فشرده) / CD چنجر (CHANGER)
داخل داشبورد *

پدیده رطوبت گرفتن

بلافاصله پس از روشن کردن بخاری در حین سرد بودن خودرو، CD یا تجهیزات نوری دستگاه CD یا CHANGER ممکن است که در اثر میعان رطوبت موجود در هوا مرطوب شوند. در این شرایط CD فوراً به صورت خودکار به بیرون ارسال شده و می‌توان به سادگی آن را به وسیله یک پارچه نرم، خشک نمود. تجهیزات نوری و نشانگرهای مه گرفته دستگاه به صورت طبیعی در فاصله حدود یک ساعت به وضعیت اولیه بر می‌گردد. قبل از استفاده مجدد از دستگاه صبر کنید تا به حالت عادی برگردد.

نگهداری از پخش کننده CD / CD چنجر

احتیاط‌های زیر باید مورد توجه قرار گیرند.
• از پاشیدن هر گونه مایعی به داخل سیستم صوتی پرهیز نمایید.



• از قرار دادن هرگونه چیزی به غیر از CD در داخل شیار خودداری نمایید.

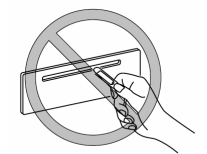

* برخی از مدلها

• در صورت شل بودن نوار کاست، ممکن است که در حین عملکرد صدای ضعیف و بی کیفیتی پخش نماید. برای حذف شلی نوار کاست از ممداد و یا مشابه آن استفاده نمایید.

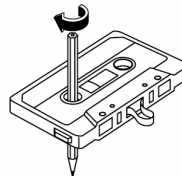

• فقط از نوارهای کاستی استفاده نمایید که زمان آنها حداکثر ۹۰ دقیقه باشد. نوارهای کاست که دارای زمان بیش از ۹۰ دقیقه می‌باشند نازک بوده و به سادگی قطع می‌شوند.

• در هنگام عدم استفاده از کاست از گذاشتن کاست در شیار پخش کاست اجتناب نمایید. همواره کاست را خارج نمایید تا در پیچه شیار بسته شود و مانع ورود گرد و غبار به داخل سیستم گردد.

• نوارهای کاست را در محل‌های دور از : گرمای زیاد، میدان مغناطیسی و نور مستقیم آفتاب نگهداری نمایید.

نوارهای کاست فاقد جعبه نگهدارنده را، از گرد و خاک و صدمه دیدن حفظ نمایید، نوار کاست را در جعبه نگهدارنده اصلی آنها یا دیگر حفاظ‌های مشابه نگهداری نمایید.

سیستم صوتی

• یک CD نو ممکن است که دارای لبه‌های ناهموار (تیز) در قسمت داخلی یا بیرونی خود باشد. در صورت مورد استفاده قرار دادن اینگونه CD ها به دلیل اینکه نصب صحیح CD در روی دستگاه میسر نمی‌باشد احتمال دارد که دستگاه آنها را پخش ننماید. علاوه بر این ممکن است که CD از دستگاه خارج نشود و باعث بروز عیب گردد. قبل از استفاده به وسیله خودکار یا مداد مطابق شکل زیر ناهمواریهای لبه‌های CD را برطرف نمایید. برای از بین بردن ناصافی‌ها، کنار مداد یا خودکار را روی سطح خارجی و داخلی CD بکشید.

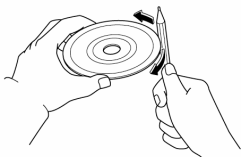

• در حین حرکت در سطوح ناهموار، ممکن است صدا قطع و وصل شود.

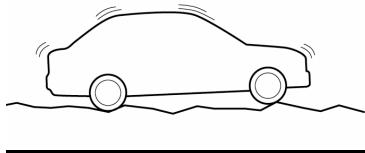

• پخش کننده CD / CD چنجر به گونه‌ای طراحی شده‌اند که فقط CD هایی را پخش می‌نمایند که دارای برچسب‌های زیر باشند. دیسک‌های دیگر قابل پخش نخواهد بود.

• از CD هایی استفاده نمایید که به صورت قانونی تولید شده‌اند. در صورت استفاده از نسخه‌های غیر مجاز ممکن است که سیستم به صورت صحیح کار نکند.

• CD در داخل دستگاه با سرعت بسیار بالایی می‌چرخد. هرگز از CD معیوب (شکسته یا خمیده) استفاده نکنید.

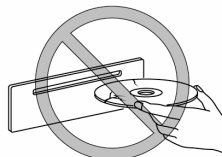

از CD های غیر متداول مانند دیسک‌های شکل قلب یا هشت ضلعی و غیره استفاده نکنید. زیرا ممکن است که دیسک خارج نشود و باعث صدمه به دستگاه گردد.

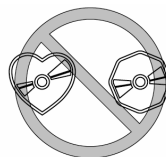

• در صورتی که محدوده حفظ اطلاعات لوح فشرده (CD) شفاف یا نیمه شفاف بود از مورد استفاده قرار دادن آن خودداری نمایید.

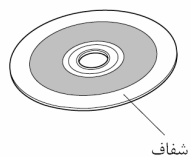

* شفافیت به معنای مشخص بودن سمت دیگر CD (شیشه‌ای)

- از چسباندن کاغذ یا برجسب بر روی CD خودداری نمایید. از خراشیدن قسمت پشت CD اجتناب نمایید. زیرا در اثر معیوب شدن ممکن است که CD خارج نشود.
- گرد و خاک، اثر انگشت و کثیفی باعث کاهش نور منعکس شده از سطح اطلاعاتی CD می شود و روی کیفیت صدا تاثیر می گذارد. در صورت کثیف شدن CD به وسیله یک پارچه نرم به آرامی آن را از مرکز CD به سمت لبه های بیرونی تمیز نمایید.
- از مورد استفاده قرار دادن اسپریهای صفحات گرامافون، مواد آنتی استاتیک و اسپریهای پاک کننده و خانگی، مایعات شیمیایی سریع التبخیر نظیر بنزین و تینر جهت تمیز کردن CD خودداری نمایید. زیرا به سطح اطلاعاتی آن صدمه وارد می نماید و آن را غیر قابل استفاده می کند. چیزهای دیگر مانند ریسمان و پلاستیک که امکان صدمه رساندن به CD را دارند، را نباید برای تمیز کردن آن مورد استفاده قرار داد.
- CD ها را یکی یکی در داخل دستگاه قرار دهید. در صورت قرار دادن دو CD به صورت همزمان سیستم به صورت صحیح عمل نخواهد کرد.
- اطلاعات نوشتاری CD به وسیله سیستم صوتی قابل مشاهده نخواهد بود. و فقط امکان پخش وجود دارد امکان مشاهده اطلاعات نوشتاری CD فقط در سیستم CD چنجر داخل داشبورد (نوع پشتیبانی کننده فایل های MP3) وجود دارد.
- پخش کننده های زیر امکان پخش فایل های MP3 ضبط شده روی CD را دارا میباشند.
- CD چنجر داخل داشبورد (نوع پشتیبانی کننده فایل های MP3)
- در صورت قرار دادن CD به صورت وارونه، دستگاه CD را به بیرون ارسال می نماید. همچنین CD های کثیف و معیوب نیز ممکن است که به بیرون ارسال شوند.

پخش CD

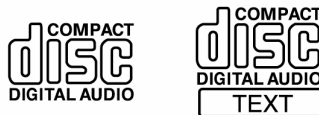

CD چنجر داخل داشبورد



- در حین نگهداری CD ها از لمس نمودن سطوح اطلاعاتی آن اجتناب نمایید. لوح فشرده را با گرفتن لبه های بیرونی یا لبه بیرونی و سوراخ آن جابجا نمایید.

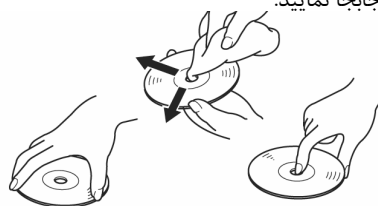

سیستم صوتی

- CD های ۸ سانتیمتری نیز امکان پخش در پخش کننده CD را دارا می‌باشند. در حالیکه تعویض کننده CD داخل داشبورد فقط برای پخش CD ۱۲ سانتیمتری طراحی شده است.
 - در صورت استفاده از تبدیل CD های ۸ سانتیمتری، امکان استفاده از CD های ۸ سانتیمتری در CD چنجر داخل داشبورد (پشتیبانی کننده فایل‌های MP3) وجود دارد.
 - در صورت عدم استفاده از تبدیل، قرار دادن CD های ۸ سانتیمتری در داخل CD چنجر (پشتیبانی کننده فایل‌های MP3) باعث صدمه دیدن دستگاه خواهد شد. بنابراین همواره از تبدیل استفاده نمایید.
 - حتی در صورت استفاده از تبدیل CD های ۸ سانتیمتری امکان پخش در دستگاه‌های CD چنجر داخل داشبورد که فایل‌های MP3 را پشتیبانی نمی‌کنند را ندارد.
 - از قرار دادن دیسک‌های تمیز کننده در داخل پخش کننده CD و CD چنجر خودداری نمایید.
- نگهداری از CD چنجر داخل داشبورد**
- این دستگاه ممکن است که امکان پخش برخی از CD های تهیه شده توسط کامپیوتر، یا ضبط کننده CD را نداشته باشد که این مسئله می‌تواند ناشی از ویژگی‌های دیسک، خراش، لکه، کثیفی و غیره باشد یا در اثر ورود گرد و غبار در دستگاه یا رطوبت گرفتن لنز داخل دستگاه باشد.
 - نگهداری CD ها در محلی که در معرض حرارت زیاد یا در معرض نور مستقیم خورشید باشد باعث صدمه دیدن آنها می‌شود و ممکن است که آنها را غیر قابل پخش نماید.
 - CD های دارای ظرفیت بیش از ۷۰۰ MB غیر قابل پخش می‌باشند.
- این دستگاه ممکن است قادر به پخش برخی از CD های تهیه شده توسط کامپیوتر نباشد که این مسئله می‌تواند ناشی از نرم افزار تهیه CD جزئیات بیشتر به فروشگاه‌های که CD را تهیه نموده‌اید مراجعه نمایید)
 - در هنگام پخش موزیک ممکن است برخی از اطلاعات نوشتاری CD مانند عنوان نشان داده نشود.
 - ممکن است فاصله زمانی شروع به پخش برای CD های CD-RW (قابل ضبط مجدد) نسبت به CD های معمولی (CD) یا CD های فقط خواندنی (CD-R) بیشتر باشد.
 - راهنمای استفاده از CD /CD-RW /CD-R را مطالعه نمایید.
 - از CD های که روی آن دارای برچسب سلفونی می‌باشند استفاده ننمایید، بلند شدن قسمتی از برچسب یا بیرون زدن چسب از لبه‌های CD باعث گیر کردن CD در دستگاه می‌شود. همچنین از CD هایی که دارای برچسب‌های ضمیمه می‌باشد استفاده نکنید زیرا احتمال گیر کردن در دستگاه را دارند.

سیستم صوتی

اطلاعات سیستم صوتی در نمایشگر اطلاعات نمایش داده می‌شود.

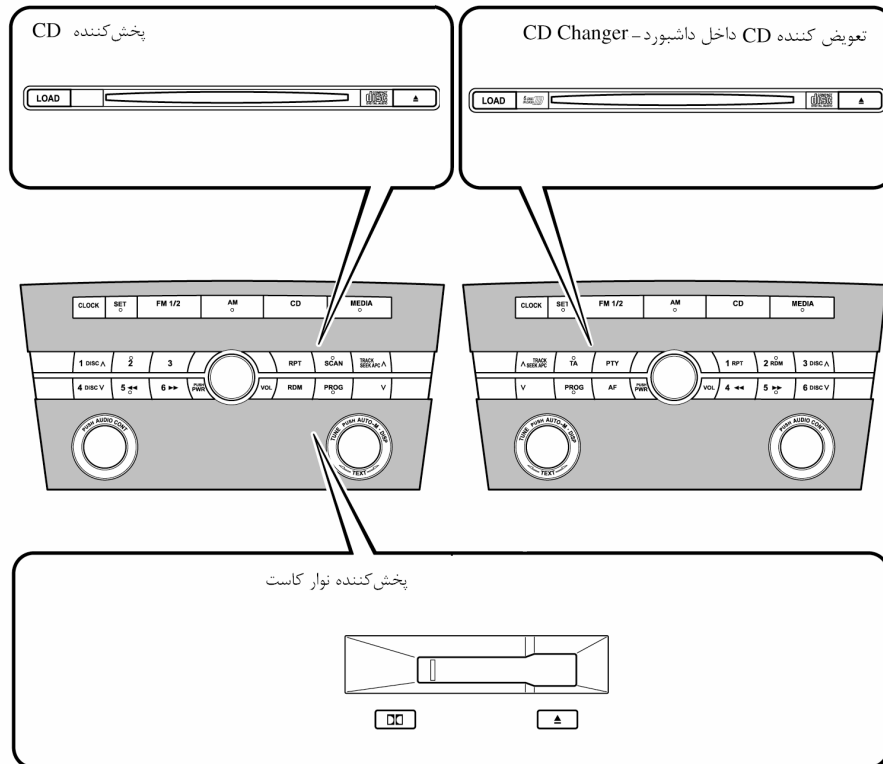

- 6-19 کنترل‌های روشن و خاموش کردن/ بلندی صدا و کیفیت صدا
- 6-21 فعال نمودن رادیو
- 6-23 فعال نمودن پخش نوار کاست
- 6-25 فعال نمودن پخش CD
- 6-27 فعال نمودن CD Changer مجموعه داشبورد
- 6-32 نشانگر عیوب

سیستم صوتی

▼ کنترل‌های خاموش و روشن کردن / بلندی صدا کیفیت صدا

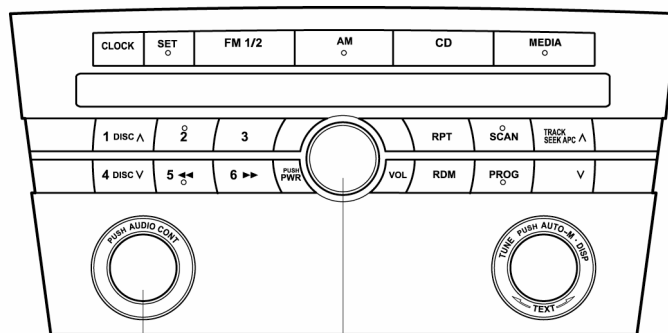

دکمه کنترل کیفیت صدا

دکمه خاموش روشن / بلندی صدا

چرخانیدن دکمه مدور به سمت راست باعث افزایش صدا و چرخانیدن به سمت چپ باعث کاهش صدا می‌شود.

تنظیم کیفیت صدا

۱. برای انتخاب حالتی که قصد تنظیم آن را دارید دکمه کنترل کیفیت صدا را فشار دهید. حالت انتخاب شده نمایش داده می‌شود.

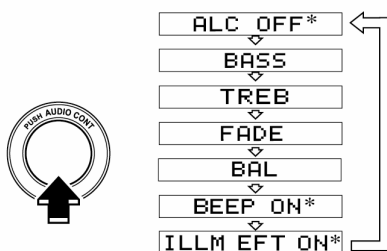

* بر اساس حالت انتخابی، وضعیت نمایشگر تغییر می‌نماید.

خاموش و روشن کردن

سوئیچ موتور را در وضعیت ACC یا ON قرار دهید.

برای روشن کردن سیستم صوتی دکمه خاموش روشن / بلندی صدا را فشار دهید. برای خاموش کردن مجدداً دکمه فوق‌الذکر را فشار دهید.

توجه

برای جلوگیری از تخلیه باتری در شرایط خاموش بودن موتور از روشن گذاشتن سیستم صوتی برای مدت طولانی پرهیز نمایید.

تنظیم بلندی صدا

برای تنظیم صدا دکمه بلندی صدا را بچرخانید.

سیستم صوتی

چهار حالت زیر برای ALC قابل انتخاب می‌باشد
حالت دلخواه را انتخاب نمایید.

تغییر صدا	حالت
بدون تغییر	ALC OFF
حداقل	ALC LEVEL 1
متوسط	ALC LEVEL 2
حداکثر	ALC LEVEL 3

برای انتخاب حالت‌های مختلف ALC دکمه کنترل
کیفیت صدا را بچرخانید. حالت انتخاب شده توسط
نمایشگر ، نشان داده می‌شود.

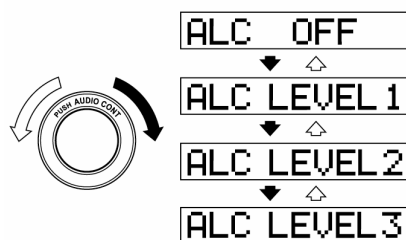
**تنظیم BEEP (صدای بیپ)**

صدای بیپ در حین کار کردن با سیستم صوتی را
می‌توان فعال یا غیر فعال نمود.

تنظیم ILLM EFT (تنظیم نمودن روشنایی**سیستم)**

روشنایی سیستم صوتی در طی عملکرد را می‌توان
خاموش و روشن نمود.

۲. برای تنظیم حالت انتخاب شده به صورت زیر دکمه
تنظیم کیفیت صدا را بچرخانید.

چرخانیدن به چپ به راست		چرخانیدن به چپ به راست	حالت نشانگر
انتخاب حالت			ALC
افزایش صدای بم	کاهش صدای بم		BASS
افزایش صدای زیر	کاهش صدای زیر		TREB
انتقال صدا به بلندگوهای عقب	انتقال صدا به بلندگوهای جلو		FADE
انتقال صدا به بلندگوهای راست	انتقال صدا به بلندگوهای چپ		BAL
فعال	غیر فعال		BEEP
فعال	غیر فعال		ILLM EFT

توجه

تقریباً پس از ۵ ثانیه پس از انتخاب هر حالت ، حالت تنظیم
بلندی صدا به صورت خودکار انتخاب می‌شود . برای قرار
دادن حالت‌های BASS ، TREB ، FADE و BAL در
وضعیت تنظیم اولیه (ریست کردن) دکمه کنترل کیفیت
صدا را حدود ۲ ثانیه فشار دهید. دستگاه یک صدای بیپ
می‌دهد و علامت "CLEAR" نمایش داده می‌شود.

کنترل اتوماتیک بلندی و کیفیت صدا (ALC)

کنترل اتوماتیک بلندی و کیفیت صدا یک قابلیت است
که بلندی صدا و کیفیت صدا را بر اساس سرعت خودرو
تنظیم می‌نماید.

با افزایش سرعت خودرو و بلندی صدا افزایش و با
کاهش سرعت خودرو کاهش می‌یابد.

فعال نمودن رادیو

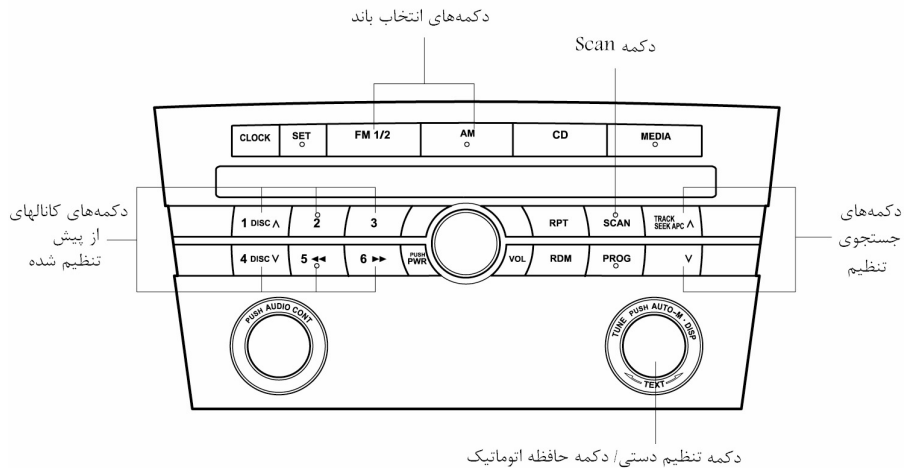

تنظیم

شیوه‌های زیر را می‌توان برای تنظیم رادیو مورد استفاده قرار داد: تنظیم دستی، جستجو، SCAN، کانال‌های از پیش تنظیم شده و تنظیم حافظه اتوماتیک، ساده‌ترین راه برای تنظیم ایستگاه‌ها انتخاب کانالهای از پیش تنظیم شده می‌باشد.

توجه

در صورتی که باتری خودرو از خودرو جدا شود (یا فیوز بسوزد) کانالهای از پیش تنظیم شده غیر فعال می‌شوند.

تنظیم دستی

چرخاندن دکمه تنظیم دستی باعث افزایش یا کاهش فرکانس می‌شود.

روشن کردن رادیو

برای روشن کردن رادیو دکمه‌های انتخاب باند (FM و 1/2 AM) را فشار دهید.

انتخاب باند

با فشردن دکمه AM موج AM را انتخاب نمایید و با فشردن دکمه FM 1/2 موج FM را انتخاب نمایید. موج انتخاب شده نمایش داده می‌شود. در صورتیکه وضعیت استریوی FM دریافت گردد کلمه "ST" نمایش داده خواهد شد.

توجه

در صورتی که سیگنالهای FM ضعیف باشد، وضعیت دریافت به صورت اتوماتیک از حالت STEREO به حالت MONO تغییر می‌یابد. تا مقدار پارازیت کاهش یابد و کلمه "ST" در روی نشانگر نشان داده نمی‌شود.

توجه
در صورت جدا کردن باتری یا سوختن فیوز کانالهای از پیش تنظیم شده غیر فعال می‌شوند.

تنظیم حافظه اتوماتیک

این حالت برای رانندگی در نواحی که ایستگاههای محلی را نمی‌شناسید مفید می‌باشد. علاوه بر این ایستگاههای AM/FM بیشتری را می‌توان بدون از بین بردن کانالهای از پیش تنظیم شده به حافظه سپرد.

دکمه حافظه اتوماتیک (AUTO-M) را حدود ۲ ثانیه به صورت فشرده نگه‌دارید تا یک صدای بیپ بشنوید. سیستم به صورت خودکار شروع به جستجو نموده و تا ۶ ایستگاه از قویترین فرکانس‌ها را برای هر باند انتخابی به صورت موقت ذخیره می‌نماید.

پس از کامل شدن جستجوی خودکار، ایستگاه دارای قویترین فرکانس پخش می‌شود و فرکانس آن نمایش داده می‌شود. برای رفتن به دیگر ایستگاههای تنظیم شده حافظه اتوماتیک دکمه (AUTO-M) را فشار داده و رها نمایید. هر بار فشردن باعث انتخاب یکی از ایستگاههای تنظیم شده می‌شود. فرکانس ایستگاه و شماره حافظه نمایش داده می‌شود.

توجه
در صورتیکه پس از جستجوی خودکار هیچگونه ایستگاهی قابل دریافت نباشد علامت "A" نمایش داده می‌شود.

تنظیم به صورت جستجو

فشردن دکمه‌های جستجوی تنظیم (V و ^) باعث جستجوی اتوماتیک کانالهای با فرکانس بالاتر یا پایین تر می‌شود.

توجه
در صورتیکه شما عمل فشردن و نگه داشتن دکمه را تداوم دهید، عمل جستجو بدون توقف ادامه می‌یابد.

تنظیم SCAN (خودکار)

فشردن دکمه SCAN باعث می‌شود که سیستم به صورت خودکار شروع به جستجو نموده و ایستگاههای قوی را دریافت نموده و روی هر ایستگاه حدود ۵ ثانیه توقف نموده و مجدداً جستجو را ادامه دهد. برای حفظ حالت در یک ایستگاه مورد نظر دکمه SCAN را درحین دریافت آن ایستگاه مجدداً فشار دهید.

تنظیم کانالهای از پیش تنظیم شده

از ۶ کانال از پیش تنظیم شده میتوان برای ذخیره نمودن (به حافظه سپردن) ۶ کانال AM و ۱۲ کانال FM استفاده نمود.

۱. برای تنظیم کانال ابتدا موج AM، FM1 یا FM2 را انتخاب نمایید. ایستگاه دلخواه را تنظیم نمایید.

۲. دکمه کانال حافظه‌ای را که میخواهید این ایستگاه را در آن ذخیره نمایید را حدود ۲ ثانیه فشار داده و نگه‌دارید تا صدای بیپ بشنوید. شماره کانال حافظه و فرکانس ایستگاه مورد نظر نمایش داده می‌شود. ایستگاه در حافظه ذخیره شده است.

۳. مراحل فوق را برای دیگر ایستگاهها و امواج دیگر که قصد ذخیره آنها را دارید تکرار نمایید.

برای انتخاب هر کانال حافظه ابتدا موج AM، FM1 یا FM2 را انتخاب نموده و دکمه کانال از پیش تنظیم شده را فشار دهید. فرکانس ایستگاه و شماره کانال حافظه نمایش داده می‌شود.

سیستم صوتی

▼ فعال نمودن پخش نوار کاست *

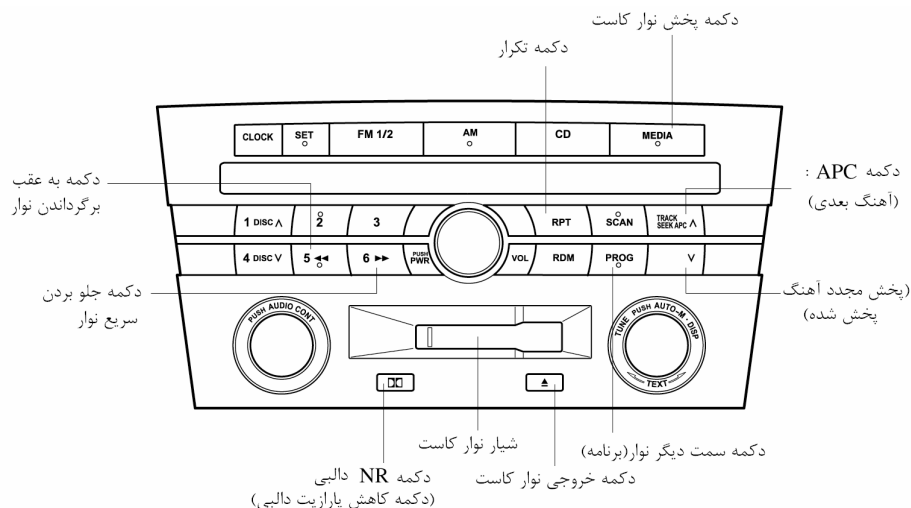

قرار دادن نوار کاست

نوار کاست را به گونه‌ای که قسمت باز آن در سمت راست قرار گیرد در شیار نوار کاست قرار دهید. کاست شروع به پخش شدن می نماید و علامت "TAPE PLAY" نمایش داده می‌شود. پس از رسیدن نوار کاست به انتها ، دستگاه به صورت خودکار شروع به خواندن قسمت پشت نوار می‌نماید وقتی که علامت * نشان داده می‌شود قسمت روی نوار و در زمان نشان داده شدن علامت قسمت پشت نوار کاست پخش می‌شود.

پخش کاست

در شرایط قرار داشتن نوار کاست در دستگاه دکمه پخش (MEDIA) را برای پخش نوار فشار دهید. در صورتیکه نوار کاستی در دستگاه قرار نداشته باشد فشردن دکمه (MEDIA) باعث می‌شود که علامت "NO TAPE" نشان داده شود.

کاهش پارازیت دالبی

در هنگام استفاده از نوار کاست ضبط شده با تکنولوژی دالبی * دکمه کاهش پارازیت دالبی (NR) را فشار دهید. علامت (NR) نمایش داده می‌شود ، برای پخش نوار بدون کاهش پارازیت دالبی مجدداً دکمه را فشار دهید.

* سیستم کاهش پارازیت تحت لیسانس مجموعه آزمایشگاههای ، دالبی ساخته شده است. DOLBY و علامت (NR) نشانه مجموعه آزمایشگاههای دالبی می‌باشد.

خارج کردن نوار کاست

برای خارج کردن نوار کاست دکمه خروج (EJECT) را فشار دهید.

* برخی مدلها

سیستم صوتی

توجه
<p>در صورت وجود هر کدام از موارد زیر APC به صورت صحیح عمل نمی‌نماید:</p> <ul style="list-style-type: none"> • نوار کاست در سطح کیفیت پایینی ضبط شده باشد. • فاصله سکوت بین آهنگ‌ها طولانی باشد. • نوار کاست مربوط به یک ضبط برنامه زنده باشد. • فاصله سکوت بین آهنگ‌ها کمتر از ۳ ثانیه باشد.

تکرار پخش

این عملکرد باعث می‌شود که آهنگ انتخابی تکرار شود دکمه تکرار (RPT) را در حین پخش فشار دهید تا آهنگ در حال پخش تکرار شود. در این حالت کلمه "RPT" نشان داده می‌شود. برای غیر فعال نمودن این حالت دکمه مجدداً "RPT" را فشار دهید.

توجه
<p>در صورت وجود هر کدام از موارد زیر RPT به صورت صحیح عمل نخواهد کرد:</p> <ul style="list-style-type: none"> • نوار کاست در سطح کیفیت پایینی ضبط شده باشد. • فاصله سکوت بین آهنگ‌ها طولانی باشد. • نوار کاست مربوط به ضبط نمودن یک برنامه زنده باشد. • فاصله سکوت بین آهنگ‌ها کمتر از ۳ ثانیه باشد.

توجه
<p>در زمان قرار داشتن سوئیچ موتور در حالت خاموش نیز می‌توان کاست را خارج نمود.</p>

جلو بردن سریع نوار / برگرداندن نوار به عقب

برای جلو بردن سریع دکمه (▶▶) را فشار دهید و برای برگرداندن نوار دکمه (◀◀) را فشار دهید. برای متوقف کردن عملیات فوق و پخش نوار دکمه فشرده شده را مجدداً فشار دهید.

توجه
<p>در صورتیکه در حین جلو بردن و یا برگرداندن نوار کاست به انتها یا ابتدا برسد، عمل جلو بردن یا برگرداندن متوقف می‌شود و پخش نوار به صورت خودکار آغاز می‌شود.</p>

سمت دیگر نوار کاست

دکمه برنامه (PROG) را فشار دهید تا دستگاه شروع به پخش سمت دیگر نوار کاست نماید.

توجه
<p>وقتی که نوار کاست به انتها برسد دستگاه به صورت اتوماتیک شروع به پخش سمت دیگر نوار می‌نماید.</p>

کنترل اتوماتیک برنامه (APC)

از عملکرد APC می‌توان برای یافتن ابتدای آهنگ بعدی یا ابتدای آهنگ در حال پخش استفاده نمود. فشردن دکمه APC (Λ) باعث انتخاب ابتدای آهنگ بعدی و فشردن دکمه APC (V) باعث انتخاب ابتدای آهنگ در حال پخش می‌شود. برای توقف این عمل و پخش مجدد دکمه فشرده شده را مجدداً فشار دهید.

سیستم صوتی

▼ فعال نمودن پخش کننده لوح فشرده (CD)

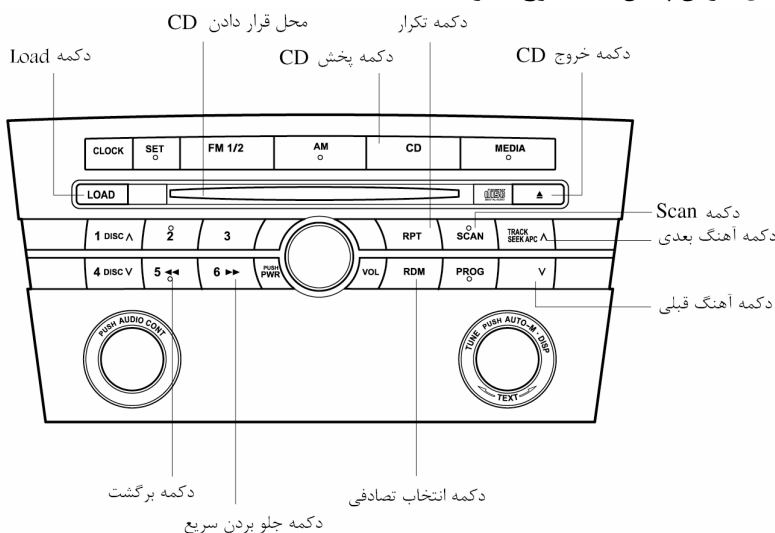

قرار دادن CD در دستگاه

CD را به گونه‌ای در دستگاه قرار دهید که برجسب آن به سمت بالا باشد. مکانیزم اتوماتیک CD را به داخل کشیده و شروع به پخش می‌نماید. زمان کمی طول می‌کشد تا دستگاه سیگنالهای دیجیتال روی CD را بخواند.

پخش کردن

برای شروع پخش CD دکمه پخش (CD) را فشار دهید. در صورتی که در زمان عدم وجود CD در داخل دستگاه دکمه پخش را فشار دهید کلمه "NO DISC" نمایش داده می‌شود.

خارج نمودن CD

برای خارج کردن CD دکمه (▲) را فشار دهید.

جلو بردن سریع / برگرداندن

دکمه جلو بردن سریع (▶▶) را برای رفتن سریع آهنگ‌ها فشار داده و نگهدارید. برای برگشت به عقب سریع دکمه (◀◀) را فشار داده و نگه دارید.

جستجوی آهنگ بعدی یا قبلی

با یک بار فشردن دکمه آهنگ بعدی (▲) پخش آهنگ در ابتدای آهنگ بعدی قرار می‌گیرد و یکبار فشردن دکمه آهنگ قبلی (▼) پخش آهنگ در ابتدای آهنگ در حال پخش قرار می‌گیرد.

توجه

وقتی که دکمه (LOAD) فشار داده شود CD بارگذاری شده و شروع به پخش می‌نماید. این عمل حتی در صورتی که قبل از آن دکمه خروج CD (▲) فشرده شده باشد نیز انجام می‌شود.

سیستم صوتی

جستجوی آهنگ

این عملکرد این قابلیت را ایجاد مینماید که بتوانید هر آهنگی را پیدا کنید. بدین گونه که ۱۰ ثانیه ابتدایی هر آهنگ را پخش می‌نماید. برای فعال نمودن عملکرد جستجوی آهنگ دکمه (SCAN) را در حین پخش CD فشار دهید. سیستم شروع به جستجو مینماید و شماره آهنگ در نشانگر چشمک می‌زند. فشردن مجدد دکمه (SCAN) باعث توقف این عملکرد می‌شود.

توجه

در صورتی که دستگاه در وضعیت جستجوی آهنگ باقی بماند عمل پخش از آهنگی که دکمه (SCAN) در حین پخش آن فشرده شده است تداوم می‌یابد

تکرار آهنگ

این عملکرد باعث می‌شود که بتوانید یک آهنگ را به صورت مکرر بشنوید. به این منظور دکمه تکرار (RPT) را در حین پخش آهنگ مورد نظر فشار دهید. آهنگ تکرار خواهد شد و علامت "RPT" نمایش داده می‌شود. برای غیر فعال نمودن این حالت مجدداً دکمه (RPT) را فشار دهید.

پخش آهنگ به صورت تصادفی

این عملکرد این قابلیت را فراهم می‌نماید که پخش آهنگ‌ها به صورت تصادفی انتخاب گردد (در این حالت علامت "RDM" نمایش داده می‌شود. برای غیر فعال نمودن این حالت مجدداً دکمه (RDM) را فشار دهید.

سیستم صوتی

▼ فعال نمودن CD Changer مجموعه داشبورد *

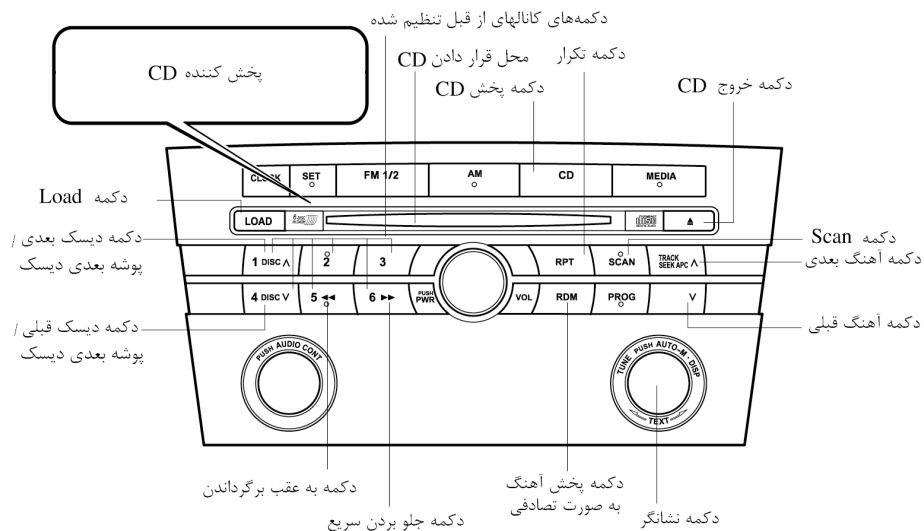

قرار دادن CD در دستگاه

در هنگام قرار دادن CD توجه داشته باشید که برچسب CD به سمت بالا باشد. مکانیزم بارگذاری اتوماتیک CD را به داخل کشیده و شروع به پخش می نماید. یک بازه زمانی کمی طول می کشد تا دستگاه سیگنالهای دیجیتالی روی CD را بخواند و شماره دیسک و شماره آهنگ نمایش داده خواهد شد.

اطلاعات قابل پخش	نوع
لوحهای فشرده موسیقی	پخش کننده CD

* برخی مدلها

توجه
اولین CD قرار داده شده در دستگاه در شرایط زیر به صورت اتوماتیک پخش خواهد شد:
<ul style="list-style-type: none"> • به فاصله ۱۵ ثانیه از ظاهر شدن علامت "IN" CD دیگری در دستگاه قرار داده نشود. • طبقات CD چنجر پر باشد.

نمایش دادن طبقه CD های قرار داده شده در

دستگاه

وقتی که شما قصد آگاهی از شماره طبقه CD قرار داده شده در دستگاه را دارید دکمه نشانگر (DISP) را فشار دهید ، شماره طبقه به مدت ۵ ثانیه نمایش داده می شود.

خارج کردن CD

خارج کردن معمول (عادی)

۱. دکمه خروج CD (▲) را فشار دهید ، شماره CD و کلمات "OUT" و "DISC" نمایش داده می شود.
۲. CD را بیرون بکشید.

توجه
<ul style="list-style-type: none"> • در صورتی که در حین پخش CD ، CD را خارج نمایید CD بعدی به صورت خودکار پخش خواهد شد. • (پخش کننده CD موزیک)
در صورتی که به فاصله ۱۰ ثانیه از خروج CD ، آن را بیرون نکشید ، به صورت خودکار مجدداً به داخل کشیده می شود.

توجه
پس از قرار دادن CD ، عمل پخش به صورت خودکار آغاز می گردد. در شرایطی که نمایشگر کلمه "WAIT" را نشان دهد نمی توان CD در داخل دستگاه قرار داد. در طی این فرایند انتظار، یک صدای بیپ به گوش می رسد. فشردن همزمان دکمه های روشن خاموش / بلندی صدا و (LOAD) به مدت دو ثانیه باعث فعال یا غیر فعال شدن این صدای بیپ می شود.

نحوه قرار دادن معمول CD درون دستگاه

۱. دکمه (LOAD) را فشار دهید.
۲. وقتی که علامت "IN" در نمایشگر ظاهر شد ، CD را درون دستگاه قرار دهید.

قرار دادن CD در طبقه دلخواه

۱. دکمه (LOAD) را فشار داده و به مدت زمان تقریبی دو ثانیه نگه دارید تا یک صدای بیپ بشنوید.
۲. دکمه شماره های از 1 تا 4 را برای طبقه دلخواه فشار دهید تا علامت "WAIT" نمایش داده شود.
۳. وقتی که علامت "IN" در نشانگر ظاهر شد CD را در دستگاه قرار دهید.

توجه
در صورتی که یک طبقه از CD چنجر پر باشد امکان قرار دادن CD در آن طبقه وجود ندارد.

قرار دادن چند CD

۱. دکمه (LOAD) را فشار داده و به مدت دو ثانیه نگه دارید تا یک صدای بیپ بشنوید.
۲. وقتی که علامت "IN" در نشانگر ظاهر شد CD را در دستگاه قرار دهید.
۳. وقتی که علامت "IN" مجدداً نمایش داده شد CD بعدی را در دستگاه قرار دهید.

سیستم صوتی

۳. CD را بیرون بکشید ، سپس CD بعدی خارج خواهد شد.

توجه

- ترتیب خارج شدن CD ها از پایین ترین شماره طبقه خواهد بود.
- تمامی CD های موجود در طبقات به صورت پیوسته خارج خواهند شد.
- در حین قرار داشتن سوئیچ موتور در وضعیت OFF نیز می توان CD ها را خارج نمود . دکمه خروج CD (▲) را به مدت زمان ۲ ثانیه فشرده نگه دارید در این صورت تمامی CD ها خارج خواهند شد.
- (پخش کننده CD موزیک)
در صورتی که به فاصله ۱۰ ثانیه از خروج CD آن را بیرون نکشید دستگاه مجدداً آن را به صورت خودکار به داخل بر می گرداند.

پخش کردن

دکمه پخش CD (CD) را فشار دهید تا دستگاه شروع به پخش نماید در صورتیکه در حین فشردن دکمه (CD) هیچ دیسکی در دستگاه قرار نداشته باشد دکمه "NO DISC" در نمایشگر به صورت چشمک زن نمایش داده می شود.

جلو بردن سریع / برگرداندن

برای جلو بردن سریع آهنگ ها دکمه (▶▶) را فشار داده و نگه دارید.

برای عقب بردن سریع آهنگ ها دکمه (◀◀) را فشار داده و نگه دارید.

خارج کردن CD از طبقه دلخواه

۱. دکمه خروج CD (▲) را به مدت تقریبی ۲ ثانیه فشرده نگه دارید تا یک صدای بیپ بشنوید. کلمات "OUT" "DISC" در نمایشگر شروع به چشمک زدن می کنند.
۲. دکمه های "کانالهای از قبل تنظیم شده" را به فاصله زمانی کمتر از ۵ ثانیه از شنیده شدن صدای بیپ فشار دهید تا شماره CD دلخواه را انتخاب نمایید.
۳. CD را بیرون بکشید.

توجه

(پخش کننده CD موزیک)
در صورتی که به فاصله ۱۰ ثانیه از خروج CD آن را بیرون نکشید دستگاه مجدداً آن را به صورت خودکار به داخل بر می گرداند.

خارج کردن چند CD

۱. دکمه خروج CD (▲) را به مدت تقریبی ۲ ثانیه فشرده نگه دارید تا یک صدای بیپ بشنوید. کلمات "OUT" "DISC" شروع به چشمک زدن می نمایند.
۲. در فاصله زمانی کمتر از ۵ ثانیه از شنیده شدن صدای بیپ مجدداً دکمه خروج CD (▲) را فشار دهید.

توجه

در صوتی که در حین چشمک زدن کلمات "OUT" "DISC" هیچ کلیدی فشار داده نشود و ۵ ثانیه بگذرد ، CD ها به صورت خودکار یکی پس از دیگری خارج می شوند.

جستجوی آهنگ بعدی یا قبلی

با یک بار فشردن دکمه آهنگ بعدی (\wedge) پخش موسیقی در ابتدای آهنگ بعدی و یکبار فشردن دکمه آهنگ قبلی (\vee) پخش موسیقی در ابتدای آهنگ در حال پخش قرار می‌گیرد.

جستجوی CD (CD بعدی ، CD قبلی)

در حین پخش CD موزیک برای تغییر دیسک در حین پخش، دکمه‌های (\wedge DISC یا \vee DISC) را فشار دهید.

جستجوی آهنگ

این عملکرد این قابلیت را ایجاد مینماید که بتوانید آهنگ دلخواهتان را پیدا کنید. بدین صورت که ۱۰ ثانیه ابتدایی تمامی آهنگ‌ها را پخش می‌نماید. برای فعال نمودن این عملکرد دکمه (SCAN) را در حین پخش CD فشار دهید سیستم شروع به جستجو می‌نماید و شماره آهنگ در نشانگر چشمک می‌زند. فشردن مجدد دکمه (SCAN) باعث توقف این عملکرد می‌شود.

توجه

در صورتی که دستگاه در وضعیت جستجوی آهنگ باقی بماند عمل پخش از آهنگی که دکمه (SCAN) در حین پخش آن فشرده شده است تداوم می‌یابد.

تکرار آهنگ**در حین پخش CD آهنگ**

۱. برای تکرار آهنگ در حال پخش دکمه تکرار (RPT) را در حین پخش آهنگ دلخواه فشار دهید. آهنگ در حال پخش تکرار خواهد شد و علامت "RPT" نمایش داده می‌شود.
۲. برای غیر فعال نمودن حالت تکرار مجدداً دکمه (RPT) را فشار دهید.

پخش آهنگ به صورت تصادفی

آهنگ‌ها به صورت تصادفی انتخاب شده و پخش می‌شوند.

در حین پخش CD آهنگ

۱. دکمه پخش تصادفی آهنگ (RDM) را در حین پخش فشار دهید. تا آهنگ‌ها به صورت تصادفی انتخاب شده و پخش شوند. در این حالت علامت "RDM" نمایش داده می‌شود.
۲. برای غیر فعال نمودن دکمه را مجدداً فشار دهید.

سیستم صوتی

جابجایی حروف نمایشگر جهت مشاهده اطلاعات

طولانی (پخش کننده CD آهنگ)

در هر لحظه فقط میتوان حداکثر تا حرف K (کاراکتر) را در صفحه نمایشگر مشاهده نمود. برای مشاهده بقیه کاراکترهای عناوین طولانی دکمه (TEXT) را به سمت راست بچرخانید. حروف باقیمانده را می‌توان مشاهده نمود.

نمایشگر پیام

در صورتیکه پیام "CHECK CD" در نمایشگر مشاهده شود بیانگر معیوب بودن برخی از CD ها خواهد بود. CD ها را از نظر صدمه دیدن، کثیفی یا وجود لکه بر روی آنها مورد کنترل قرار داده و سپس آنها را به صورت صحیح مجدداً در دستگاه قرار دهید. در صورت ظاهر شدن مجدد پیام، دستگاه را جهت سرویس به نمایندگی مجاز مزدا ببرید.

(انتخاب آهنگ‌های یک CD به صورت تصادفی)

۱. دکمه پخش تصادفی آهنگ (RDM) را در حین پخش فشار داده و سپس مجدداً به فاصله کمتر از ۳ ثانیه دکمه را فشار دهید تا سیستم شروع به پخش تصادفی آهنگ‌های داخل CD نماید و کلمه "RDM" نمایش داده شود.
۲. برای غیر فعال نمودن این حالت دکمه را مجدداً فشار دهید.

تغییر وضعیت نمایشگر (پخش کننده CD آهنگ)

هر بار که در حین پخش دکمه نمایشگر (DISP) فشرده شود نمایشگر به ترتیب زیر تغییر وضعیت می‌دهد.

CD آهنگ

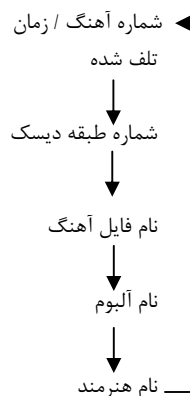

سیستم صوتی

▼ نمایشگر خطا (عیوب)

در صورت مشاهده خطا در صفحه نمایشگر ، دلیل آن را در جدول زیر جستجو نمایید. در صورتیکه قادر به حذف خطای نشان داده شده نبودید خودرو را به نمایندگی مجاز مزدا ببرید.

راه حل	دلیل	علامت نمایش داده شده
CD را به صورت صحیح در دستگاه قرار دهید. در صورتیکه نمایش خطا حذف نشد با نمایندگی مجاز مزدا مشورت نمایید.	CD به صورت وارونه (پشت و رو) در دستگاه قرار داده شده است .	CHECK CD
یک CD دیگر را به صورت صحیح در دستگاه نصب نمایید، در صورتیکه نمایش خطا حذف نشد ، با نمایندگی مجاز مزدا مشورت نمایید.	CD معیوب است .	

تجهیزات داخلی

چراغهای داخل خودرو

▼ سیستم روشنایی ورود به خودرو

وقتی که سیستم روشنایی ورود به خودرو عمل می نماید ، چراغ سقف (که کلید آن مابین در واقع شده است) در شرایط زیر روشن می شود:

- حدود ۳۰ ثانیه بعد از آنکه قفل در راننده باز شود و سوئیچ موتور در وضعیت lock (قفل) قرار داشته باشد. (سوئیچ استارت در مغزی قرار نداشته باشد)
 - حدود ۱۵ ثانیه پس از آنکه تمامی درها بسته شوند.
 - حدود ۱۵ ثانیه پس از آنکه سوئیچ موتور در وضعیت lock (قفل) قرار بگیرد (سوئیچ از مغزی خارج شده باشد) و تمامی درها بسته باشند.
- چراغ در شرایط زیر خاموش می شود:
- سوئیچ موتور در شرایط بسته بودن تمامی درها به وضعیت باز (ON) تغییر وضعیت پیدا کند .
 - در راننده قفل شود.

توجه

محافظ باتری

در صورت باز ماندن یکی از درها، برای جلوگیری از تخلیه باتری پس از حدود ۳۰ دقیقه چراغ خاموش می شود. در این صورت چنانچه سوئیچ موتور در وضعیت ON (باز) قرار گیرد یا مجدداً یکی از درها باز شود، پس از بسته شدن کلید درها شود چراغ روشن می شود.

آفتابگیر

در شرایط نیاز به آفتابگیر ، برای جلوگیری از تابش آفتاب از جلو آن را پایین بیاورید یا برای جلوگیری از تابش از سمت کنار، آن را بچرخانید.

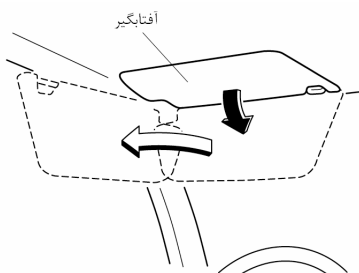

▼ آیینیه آفتابگیر

برای استفاده از آینه آفتابگیر، آن را پایین بیاورید.

تجهیزات داخلی

وضعیت کلید	چراغهای بالای سر (عقب)
OFF	خاموش
DOOR	<ul style="list-style-type: none"> با باز شدن هر کدام از درها چراغ روشن می‌شود. (مرتبط با سیستم روشنایی ورود به خودرو) با فعال شدن سیستم روشنایی ورود به خودرو چراغ خاموش یا روشن می‌شود.
ON	روشن

▼ چراغهای نقشه

چراغهای نقشه را می‌توان به وسیله فشردن کلیدهای آنها خاموش و روشن نمود.

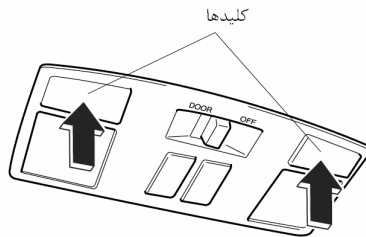

▼ چراغهای سقف

جلو

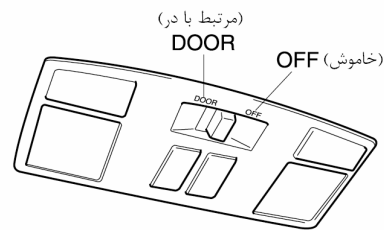

وضعیت کلید	چراغهای بالای سر (جلو)
OFF	خاموش
DOOR	<ul style="list-style-type: none"> با باز شدن هر کدام از درها چراغ روشن می‌شود. (مرتبط با سیستم روشنایی ورود به خودرو) با فعال شدن سیستم روشنایی ورود به خودرو چراغ خاموش یا روشن می‌شود.

عقب

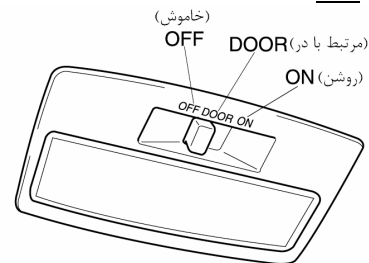

تجهیزات داخلی

نمایشگر اطلاعات

نمایشگرهای اطلاعات بر اساس مدل و مشخصات خودرو با هم متفاوت می‌باشند.

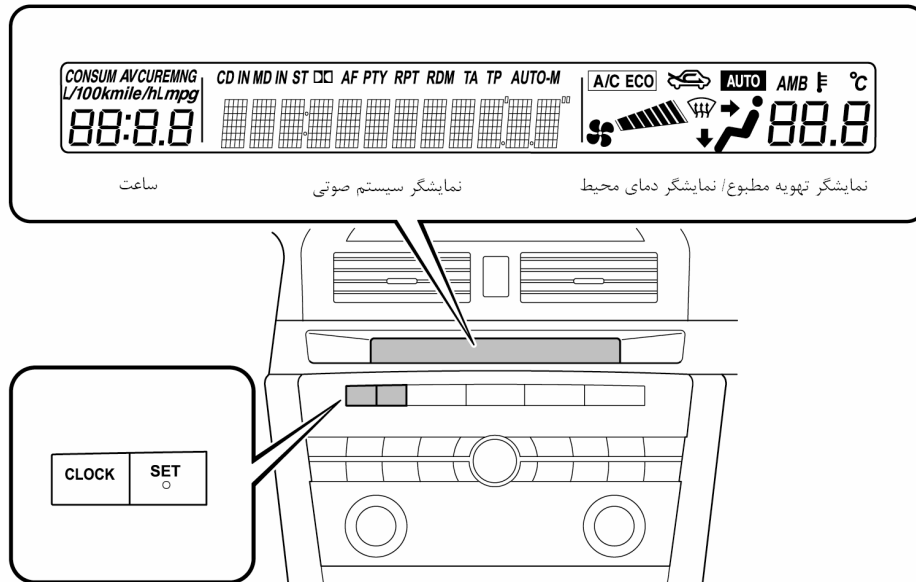

▼ وظایف نمایشگر اطلاعات

نمایشگر اطلاعات دارای وظایف و قابلیت‌های زیر می‌باشد:

- ساعت
- نمایش دمای محیط (نمایش دمای بیرون خودرو)*
- نمایش سیستم تهویه مطبوع (نوع تمام اتوماتیک)
- نمایش سیستم صوتی

تجهیزات داخلی

▼ ساعت

در شرایط قرار داشتن سوئیچ موتور در وضعیت های ACC یا ON ، ساعت نمایش داده می شود.

12:00

▼ تنظیم ساعت (زمان)

۱ . دکمه CLOCK را فشار دهید تا یک صدای بیپ شنیده شود و "12HR" و "24HR" نمایش داده شود.

۲ . دکمه SET را فشار دهید تا یکی از حالت های "12HR" (۱۲ ساعته) یا "24HR" (۲۴ ساعته) را انتخاب نمایید. حالت انتخاب شده چشمک خواهد زد. برای تنظیم ساعت در زمانیکه حالت از قبل انتخاب شده در حال چشمک زدن است دکمه CLOCK را مجدداً فشار دهید.

۳ . "HR.ADJUST" (تنظیم ساعت شمار) نمایش داده خواهد شد و قسمت ساعت شمار نمایشگر زمان شروع به چشمک زدن می نماید. برای تنظیم ساعت شمار دکمه SET (تنظیم) را فشار دهید و سپس مجدداً دکمه CLOCK را فشار دهید.

۴ . "MIN.ADJUST" (تنظیم دقیقه شمار) نمایش داده خواهد شد و قسمت دقیقه شمار نمایشگر زمان شروع به چشمک زدن می نماید برای تنظیم دقیقه شمار دکمه SET (تنظیم) را فشار دهید و سپس مجدداً دکمه CLOCK را فشار دهید.

تنظیم مجدد (RESET) زمان

توجه
در خودروهای مجهز به کامپیوتر سفر برای تنظیم ساعت بجای فشردن دکمه SET دکمه INFO را فشار دهید.

در شرایطی که نمایشگر زمان را نشان می دهد. فشردن دکمه SET به مدت ۱/۵ ثانیه یا بیشتر باعث می شود که ساعت به صورت زیر تنظیم مجدد (RESET) شود.

(مثال)

12:01 – 12:29 → 12:00

12:30 – 12:59 → 1:00

توجه
وقتی که دکمه SET رها شود ثانیه ها نیز صفر می شود.

▼ نمایشگر دمای محیط

در خودروهای مجهز به کولر (تهویه مطبوع) تمام

اتوماتیک

وقتی که سوئیچ موتور در وضعیت باز (ON) قرار دارد دکمه AMB (صفحه 6-13) روی صفحه کنترل تهویه مطبوع را فشار دهید تا دمای محیط نمایش داده شود. برای نمایش دمای تنظیم شده توسط تهویه مطبوع مجدداً دکمه AMB را فشار دهید.

تجهیزات داخلی

فندک

برای استفاده از فندک سوئیچ موتور باید در وضعیت ACC یا ON قرار داشته باشد.

فندک را به داخل فشار داده و رها نمایید. وقتی که آماده استفاده گردد به صورت خودکار به بیرون می‌پرد.

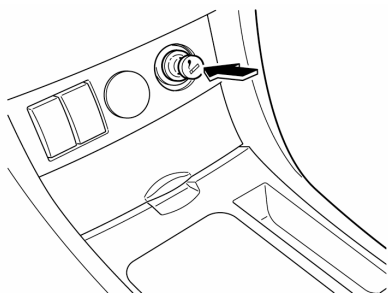

⚠️ احتیاط

- از لمس نمودن قسمت‌های فلزی فندک اجتناب نمایید زیرا ممکن است که باعث سوختگی گردد.
- از نگه داشتن فندک به صورت فشار داده شده به داخل خودداری نمایید زیرا فندک می‌سوزد.
- از سوکت فندک به عنوان منبع تغذیه برق تجهیزاتی نظیر ریش تراش و قهوه جوش استفاده ننمایید.
- زیرا ممکن است که باعث صدمه رسانیدن به سوکت یا ایجاد عیب الکتریکی در آن شوند. فقط از فندک اصلی مزدا یا معادل آن استفاده نمایید.
- در صورتی که فندک پس از ۳۰ ثانیه به صورت خودکار به بیرون نپرید برای جلوگیری از سوختن آن را بیرون بکشید.

AMB °C
25

توجه

تحت شرایط زیر ممکن است دمای محیط نشان داده شده با دمای واقعی محیط متفاوت باشد که این مسئله بستگی به شرایط محیط و شرایط خودرو دارد.

- درجه حرارت‌های خیلی سرد یا خیلی گرم
- تغییر ناگهانی در دمای محیط
- پارک بودن خودرو
- حرکت خودرو با سرعت کم

▼ نمایشگر تهویه مطبوع (نوع تمام اتوماتیک)

این قسمت از وضعیت سیستم تهویه مطبوع توسط نمایشگر اطلاعات نمایش داده می‌شود. برای نحوه عملکرد سیستم تهویه مطبوع به "سیستم تهویه مطبوع" (صفحه 2-6) رجوع نمایید.

▼ نمایشگر سیستم صوتی

این قسمت وضعیت سیستم صوتی را نمایش می‌دهد. برای نحوه عملکرد و فعال نمودن سیستم صوتی به "سیستم صوتی" (صفحه 11-6) رجوع نمایید.

تجهیزات داخلی

جاسیگاری

⚠ احتیاط

از جاسیگاری به عنوان جای آشنغال استفاده نکنید زیرا ممکن است که باعث بروز آتش سوزی شود.

▼ جلو

برای مورد استفاده قرار دادن درپوش آنرا باز کنید.

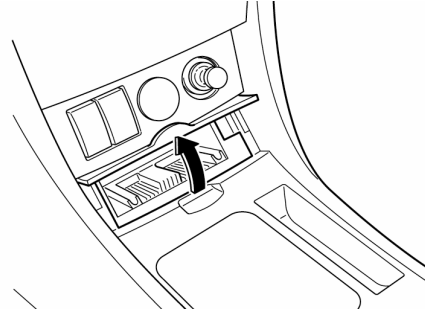

برای خارج کردن ، درپوش را باز نموده و جاسیگاری را به سمت بالا بکشید.

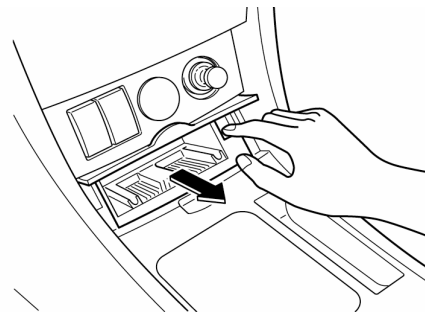

▼ عقب

برای خارج کردن ، در آنرا باز نموده و فنر ضامن آن را به سمت پایین فشار دهید.

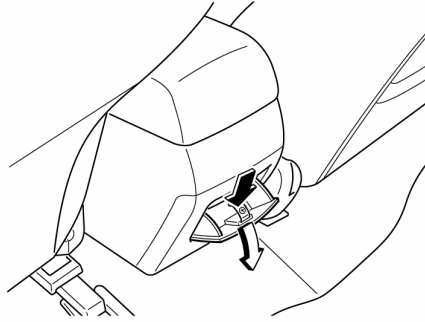

تجهیزات داخلی

احتیاط

برای کاهش خطرات صدمات احتمالی در حین تصادف یا ترمزهای ناگهانی در شرایط عدم استفاده از نگهدارنده فنجان آن را بسته نگهدارید.

برای مورد استفاده قرار دادن درپوش را باز کنید.

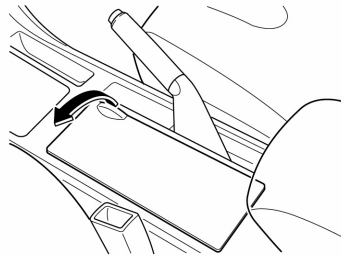

نگهدارنده فنجان

هشدار

هرگز در حین حرکت خودرو از نگهدارنده فنجان برای قرار دادن لیوان یا ظروف حاوی مایعات داغ استفاده نکنید.

قرار دادن ظروف حاوی مایعات داغ در روی نگهدارنده فنجان در حین خودرو خطرناک می باشد در صورت پاشیده شدن یا ریختن محتویات آن شما دچار آسیب می شوید.

از قرار دادن چیزی غیر از فنجان یا بطریهای حاوی نوشیدنی روی نگهدارنده فنجان اجتناب نمایید.

قرار دادن اشیائی به جز فنجان یا بطری حاوی نوشیدنی روی نگهدارنده فنجان خطرناک می باشد.

در حین ترمزهای ناگهانی یا در سر پیچها ممکن است که این اشیاء به سر نشینان برخورد نموده و باعث صدمه دیدن آنها بشوند یا در اثر پرت شدن شی و برخورد به راننده باعث بروز تصادف گردند. از نگهدارنده فنجان فقط جهت قرار دادن فنجان ، لیوان یا بطریهای نوشیدنی استفاده نمایید.

محل نگهداری اشیاء (جای لوازم)

هشدار ⚠

درب جای لوازم از قبیل داشبورد را در حین رانندگی بسته نگهدارید.

رانندگی در شرایط باز بودن در داشبورد خطرناک می باشد. برای کاهش صدمات احتمالی در حین تصادف یا ترمزهای ناگهانی همواره در محل های قرار دادن لوازم از قبیل داشبورد را ببندید.

احتیاط ⚠

در حین پارک کردن خودرو در زیر نور آفتاب از قرار دادن اشیائی نظیر فنک یا عینک در داخل داشبورد و دیگر محل های نگهداری اشیاء اجتناب نمایید. در اثر درجه حرارت زیاد ممکن است که فنک منفجر شود و قطعات پلاستیکی عینک در اثر دمای بالا تغییر حالت پیدا می کنند و عینک می شکند.

▼ در داشبورد

برای باز کردن در داشبورد دستگیره قفل آن را به سمت خودتان بکشید.

برای قفل نمودن در داشبورد (کلید) رادر محل قفل آن قرار داده و در جهت عقربه های ساعت بچرخانید تا قفل شود. برای باز کردن کلید را در خلاف جهت عقربه های ساعت بچرخانید.

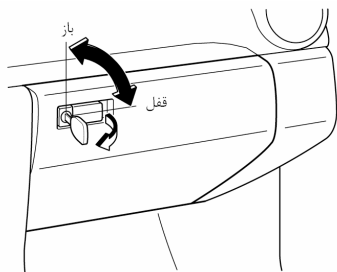

نگهدارنده بطری

نگهدارنده بطری در داخل در تعبیه شده است .



احتیاط ⚠

از مورد استفاده قرار دادن نگهدارنده بطری برای قرار دادن بطریها و ظروف فاقد درپوش اجتناب نمایید. زیرا محتویات آن در حین باز و بسته کردن در به بیرون می پاشد.

تجهیزات داخلی

▼کنسول وسط

برای باز کردن دستگیره ضامن پایینی درپوش را بکشید.

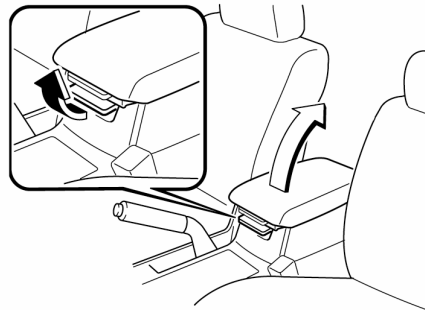

اشیاء کوچک را می‌توان در داخل سینی کنسول وسط قرار داد.

برای باز کردن آن دستگیره ضامن بالایی را بکشید.

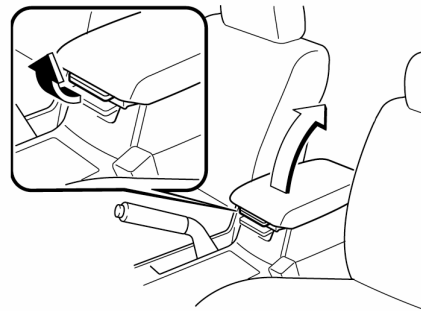

7 موارد اضطراری

اطلاعات مفیدی درباره نحوه انجام اعمال لازم در موارد اضطراری

7-2 پارک کردن اضطراری

7-2 پارک کردن اضطراری

7-2 پنچر کردن

7-2 محل قرارگیری زاپاس و ابزارها

7-5 تعویض تایر پنچر

7-11 جوش آوردن موتور

7-11 جوش آوردن موتور

7-12 استارت زدن اضطراری

7-12 استارت زدن (روشن کردن) موتور خفه کرده

7-13 استارت زدن به وسیله کابل کمکی

7-16 بکسل کردن اضطراری

7-16 روشن کردن به وسیله هل دادن

7-16 شرح بکسل کردن

7-17 قلابهای بکسل

پارک کردن در موارد اضطراری

محل قرارگیری زاپاس و ابزارها

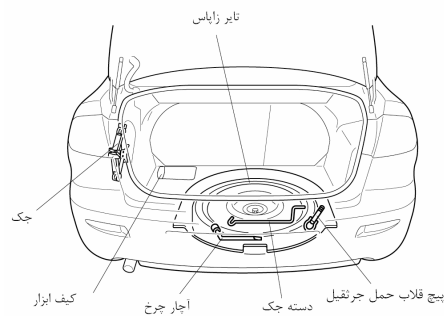

پارک کردن در موارد اضطراری

در هنگام توقف اضطراری در سطح جاده یا در نزدیکی جاده همواره باید فلاشر را روشن نمایید. فلاشر رانندگان دیگر را از توقف خودرو شما مطلع می‌نماید و به آنها هشدار می‌دهد که در حین نزدیک شدن به خودرو شما توجه بیشتری را مبذول نمایند.

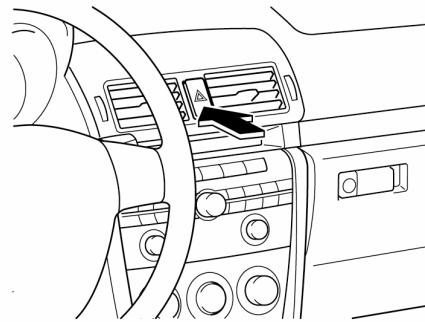

کلید فلاشر را فشار دهید تا تمامی چراغهای راهنما به صورت همزمان شروع به چشمک زدن نمایند.

توجه

- در هنگام فعال بودن فلاشر، نمی‌توان چراغ راهنمای یک سمت را فعال نمود.

پنچر کردن

▼ تایر زاپاس

خودروی شما دارای زاپاس معمولی می‌باشد.

تایر زاپاس معمولی

تایر زاپاس خودروی شما از همان نوع و اندازه تایرهای اصلی نصب شده روی چهار چرخ خودرو می‌باشد. از این تایر به عنوان زاپاس استفاده نموده و فرایند جابجا نمودن تایرها (صفحه 24-8) را برای آن به کار بگیرید.

تایر زاپاس اضطراری

تایر زاپاس اضطراری از تایر معمولی سبک‌تر و کوچک‌تر می‌باشد و فقط برای شرایط اضطراری و برای استفاده در فواصل زمانی بسیار کم طراحی شده است. هرگز از تایر زاپاس اضطراری برای رانندگی در بازه‌های زمانی طولانی استفاده نکنید.

هشدار

در حین رانندگی در جاده‌های برفی و یخی، تایر زاپاس اضطراری را روی چرخهای جلو (چرخهای

محرك) نصب ننمایید:

رانندگی در جاده‌های برفی و یخی با در شرایط قرار داشتن تایر زاپاس اضطراری در روی چرخهای جلو (چرخهای محرك) خطرناک می‌باشد. زیرا کنترل خودرو تحت تاثیر قرار گرفته و در اثر از دست رفتن کنترل خودرو خطر بروز تصادف افزایش می‌یابد. تایر زاپاس اضطراری را روی چرخهای عقب نصب نموده و تایر معمول را روی چرخهای جلو نصب نمایید.

▼ جک

بیرون آوردن جک

۱. دستگیره درپوش را بچرخانید و درپوش را خارج نمایید.

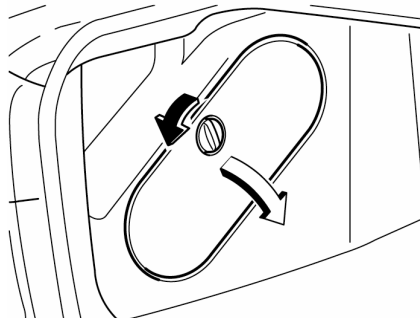

۲. پیچ خروسکی را در خلاف جهت عقربه‌های ساعت

بچرخانید.

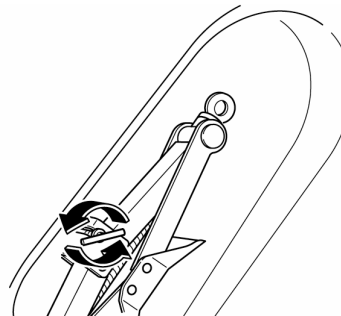

بستن جک

مراحل بیرون آوردن را به صورت عکس تکرار نمایید.

نگهداری

- همواره جک را تمیز نگهدارید.
- اطمینان حاصل نمایید که قطعات متحرک جک عاری از گرد و خاک و زنگ زدگی باشند.
- اطمینان حاصل نمایید که رزوه‌های پیچ جک به مقدار کافی روغنکاری نموده‌اید.

بیرون آوردن تایر زاپاس

۱. کفی صندوق عقب را خارج نمایید.

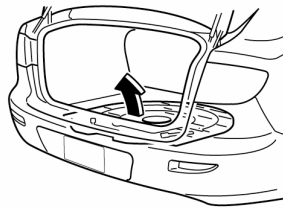

۲. پیچ نگهدارنده زاپاس را به وسیله آچار چرخ با چرخاندن در خلاف جهت عقربه‌های ساعت باز نمایید.

احتیاط ⚠️

- در هنگام استفاده از تایر زاپاس اضطراری پایداری خودرو نسبت به حالت استفاده از تایر عادی درحین رانندگی کاهش می‌یابد. بنابراین با احتیاط رانندگی نمایید.
- برای ممانعت از بروز صدمه به تایر زاپاس اضطراری یا خودرو احتیاط‌های اولیه زیرا مدنظر داشته باشید.
 - از سرعت 80 km/h تجاوز ننمایید.
 - از راندن بر روی موانع و سطوح ناهموار خودداری نمایید. همچنین در شرایطی که تایر زاپاس اضطراری بر روی خودرو نصب می‌باشد از رفتن به کارواش‌های اتوماتیک خودداری نمایید زیرا در حالت نصب زاپاس اضطراری فاصله کف خودرو با زمین به حدود ۲۵ cm کاهش می‌یابد.
- از نصب زنجیر چرخ بر روی زاپاس اضطراری اجتناب نمایید. زیرا کاملاً روی چرخ فیت نمی‌شود.
- استفاده از تایر زاپاس خودرویتان بر روی یک خودرو دیگر اجتناب نمایید. زیرا این تایر فقط برای خودرو شما طراحی گردیده است.
- در یک زمان فقط از یک تایر زاپاس اضطراری در خودرو استفاده نمایید.

(در خودروهای مجهز به دیفرانسیل ضد لغزش)

وقتی که از زاپاس اضطراری بر روی چرخ‌های جلو این خودروها استفاده نمایید در اولین فرصت ممکن آنها را با یک تایر با اندازه استاندارد تعویض نمایید. اختلاف اندازه بین تایر زاپاس اضطراری و تایر معمولی باعث معیوب شدن دیفرانسیل ضدلغزش می‌شود.

پنچر کردن

تعویض زاپاس

توجه

بروز هر کدام از موارد زیر در حین رانندگی نشانه پنچر شدن تایر می‌باشد.

- فرمان خودرو سفت شود.
- خودرو شروع به لرزش شدید نماید.
- خودرو به یک سمت کشیده شود.

در صورتیکه تایر خودروی شما پنچر شد، به آرامی تا رسیدن به یک محل مسطح بیرون از سطح جاده به رانندگی ادامه دهید. توقف در سطح جاده یا کنار جاده‌های شلوغ خطرناک می‌باشد.

هشدار ⚠

برای تعویض زاپاس نکات زیر را مورد توجه قرار داده و هرگز به زیر خودرویی که فقط توسط جک نگه داشته شده است نروید:

عدم تعویض زاپاس به روش صحیح می‌تواند خطرناک باشد، امکان لغزیدن جک و صدمه رساندن به فرد وجود دارد.

در صورتیکه رفتن به زیر خودرو ضروری باشد حتماً خودرو باید روی تکیه گاه قرار داشته باشد.

هرگز اجازه ندهید که کسی در داخل خودرویی که

زیر آن جک می‌زنید باقی بماند:

باقی ماندن اشخاص در داخل خودرویی که زیر آن جک زده شده است خطرناک می‌باشد. وجود سرنشین در داخل خودرو ممکن است که باعث افتادن خودرو از روی جک گردد و باعث بروز صدمه شود.

توجه

قبل از مورد استفاده قرار دادن جک آنرا به طور کامل روغنکاری نمایید.

در خودروهای مجهز به تایر زاپاس اضطراری

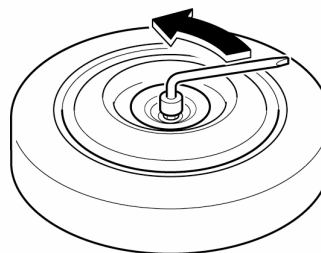

در خودروهای مجهز به تایر زاپاس معمولی

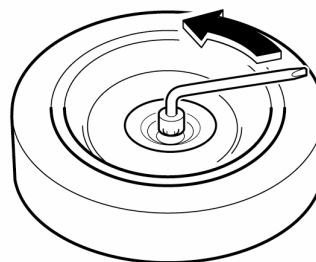

بستن تایر زاپاس

برای بستن زاپاس عکس مراحل باز کردن را انجام دهید.

پنچر کردن

▼ باز کردن تایر پنچر شده

۱. در صورتیکه خودرو شما مجهز به قالبیاق چرخ می باشد به وسیله لبه یخ قسمت دسته آچار چرخ به آرامی قالبیاق را جدا نمایید.

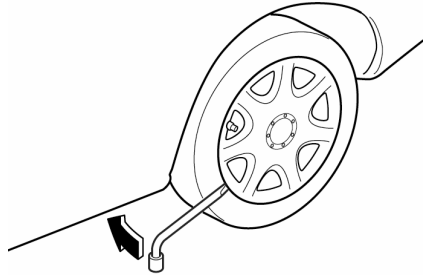

توجه

برای خارج کردن قالبیاق ، به آرامی دسته آچار چرخ را بین رینگ چرخ و قالبیاق فرو نمایید.

⚠ احتیاط

در داخل قالبیاق چرخ یک علامت که نشانه محل عبور دادن والو چرخ می باشد حک گردیده است. در هنگام نصب قالبیاق ، این علامت را با محل والو چرخ همراستا نمایید.

در صورت عدم انجام مورد فوق الذکر و عدم نصب صحیح امکان صدمه رسانیدن به قالبیاق وجود دارد.

۱. خودرو را در سمت راست جاده و در بیرون از جاده در یک محل مسطح پارک نموده و ترمز دستی را بکشید.
 ۲. در خودروهای مجهز به جعبه دنده اتوماتیک دسته دنده را در وضعیت (P) پارک و در خودروهای مجهز به جعبه دنده معمولی خودرو را در دنده عقب (R) یا دنده یک قرار داده و موتور را خاموش نمایید.
 ۳. فلاشر خطر را روشن نمایید.
 ۴. تمامی سرنشینان را از خودرو پیاده نموده و از آنها بخواهید که دور از خودرو و جاده بایستند.
 ۵. جک ، ابزار لازم و تایر زاپاس را خارج نمایید (صفحه 7-2)
 ۶. چرخ مخالف (قطری) تایر پنچر شده را مهار نمایید. در هنگام مهار نمودن چرخ، هم در جلو و هم در عقب آن مانع قرار دهید .

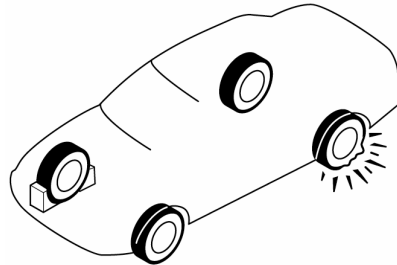

توجه

در هنگام مهار نمودن تایر از موانع سنگی یا چوبی با اندازه مناسب جهت مهار چرخ استفاده نمایید.

پنجر کردن

هشدار ⚠

برای جک زدن فقط از نقاط مشخص شده در این راهنما استفاده نمایید:

نصب جک در نقاطی غیر از نقاط توصیه شده در این خطرناک می باشد. زیرا احتمال لغزیدن جک و ایجاد صدمات جانی یا حتی بروز مرگ وجود دارد. فقط از نقاط جک زدن توصیه شده برای جک زدن استفاده نمایید.

فقط از جک تعبیه شده که مخصوص خودروی شما طراحی شده است استفاده نمایید.

استفاده از جکی که برای خودروی شما طراحی نشده است خطرناک می باشد. زیرا امکان لغزیدن خودرو از روی جک و ایجاد صدمات جانی وجود دارد.

هرگز چیزی در زیر جک قرار ندهید

جک زدن به خودرو به صورتی که چیزی در زیر جک قرار دهید خطرناک می باشد. خطر لغزیدن جک و افتادن خودرو از روی جک و بروز صدمات جانبی وجود دارد.

۴. دسته جک را در داخل جک قرار دهید.

۲. مهره های چرخ را به وسیله آچار چرخ یکدور در خلاف جهت عقربه های ساعت شل نمایید ، اما قبل از جک زدن به زیر خودرو و بالا بردن خودرو هیچکدام از مهره ها را باز نکنید.

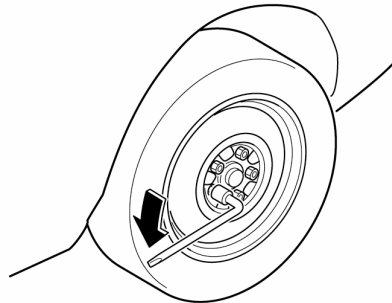

۳. جک را در محل جک زدن نزدیک به چرخ که قصد تعویض آن را دارید نصب نمایید.

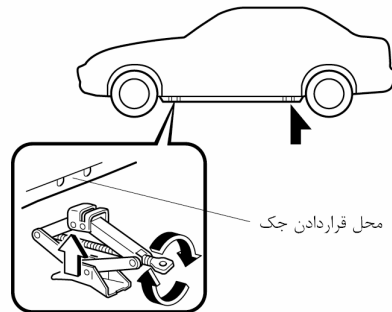

پنچر کردن

هشدار 

قبل از تعویض تایر زاپاس اطمینان حاصل نمایید که سطوح تماس چرخ و توپی چرخ و پیچهای توپی چرخ تمیز باشند:

پاک نکردن گرد و خاک ، دوده و کثافات روی سطح تماس چرخ و توپی و پیچهای توپی چرخ در حین تعویض زاپاس خطرناک می باشد. زیرا احتمال شل شدن مهره ها در حین حرکت خودرو افزایش می یابد و خطر در رفتن چرخ و بروز تصادف وجود دارد.

۵. دسته جک را در جهت عقربه های ساعت بچرخانید و خودرو را به حد کافی که بتوان زاپاس را نصب نمود بالا ببرید. قبل از باز کردن مهره ها اطمینان حاصل نمایید که خودرو کاملاً محکم می باشد و خطر لغزش یا حرکت وجود ندارد.

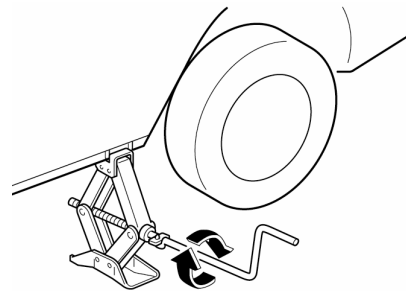

۶. مهره ها را با چرخاندن در خلاف جهت عقربه های ساعت باز نمایید و سپس چرخ و درپوش مرکزی را خارج نمایید.

▼ نصب تایر زاپاس

۱. گرد و خاک و دوده روی سطح تماس چرخ و توپی و پیچهای توپی چرخ را به وسیله یک پارچه تمیز نمایید.

۲. تایر زاپاس را نصب نمایید .
۳. مهره های چرخ را به گونه ای نصب نمایید که قسمت مخروطی آن به سمت داخل واقع شود.

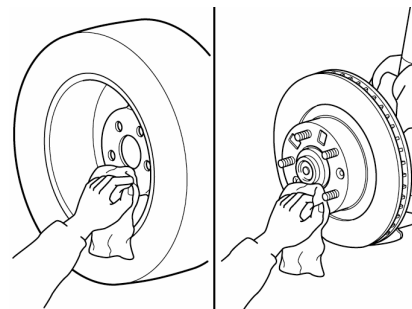
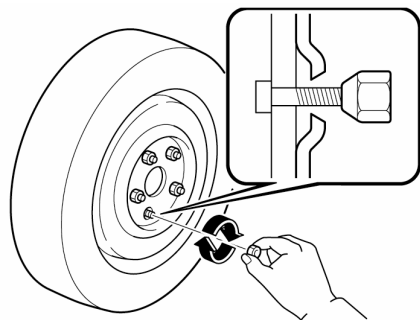

پنچر کردن

هشدار 
<p><u>همواره مهره‌های چرخ را به صورت صحیح و کامل سفت نمایید:</u></p> <p>بستن غلط یا شل بستن مهره‌های چرخ خطرناک می‌باشد زیرا احتمال لرزش خودرو یا در رفتن چرخ وجود دارد. که این موارد می‌تواند باعث از دست رفتن کنترل خودرو و بروز تصادف شود.</p> <p>اطمینان حاصل نمایید که همان مهره‌هایی را که باز نموده‌اید را روی چرخ ببندید یا در صورت تعویض مهره‌ها از مهره‌های متریک (میلیمتری) با همان ساختار استفاده نمایید:</p> <p>به دلیل اینکه پیچ‌های چرخ خودروی شما دارای دنده میلیمتری (متریک) میباشند استفاده از مهره‌های غیر میلیمتری خطرناک می‌باشد. زیرا مهره‌های غیر میلیمتری قابلیت بستن صحیح و کامل چرخ را ندارند و به پیچ چرخ صدمه وارد می‌نمایند. که این مسئله می‌تواند باعث لغزش و در رفتن چرخ و بروز تصادف گردد.</p>

۵. تایلر پنچر شده را در محل تایلر زاپاس قرار داده و به وسیله پیچ نگهدارنده ببندید.

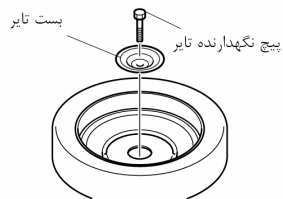

۶. فشار باد تایلر را کنترل نمایید. (به جداول مشخصات در صفحه 6-10 مراجعه نمایید)

۷. در اولین فرصت ممکنه تایلر پنچر شده را پنچر گیری نمایید.

هشدار 
<p><u>از آغشته نمودن پیچ‌ها و مهره‌های چرخ به روغن و گریس اجتناب نمایید و مهره‌های چرخ را بیش از مقدار توصیه شده سفت ننمایید:</u></p> <p>آغشته نمودن پیچ‌ها و مهره‌های چرخ به روغن و گریس خطرناک می‌باشد. زیرا خطر شل شدن مهره‌ها در حین حرکت خودرو و بیرون آمدن تایلر و بروز تصادف افزایش می‌یابد.</p> <p>علاوه بر این در صورت سفت کردن بیش از حد نیاز مهره‌های چرخ باعث بروز صدمه به پیچ‌ها و مهره‌ها می‌شود.</p>

۴. دسته جک را در خلاف جهت عقربه‌های ساعت بچرخانید و خودرو را پایین بیاورید. مهره‌ها را به وسیله آچار چرخ به ترتیب نشان داده شده در زیر سفت نمایید.

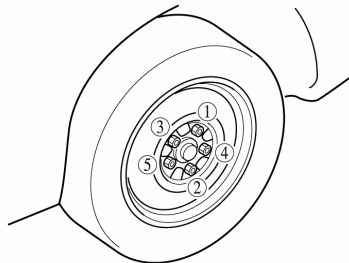

در صورتیکه شما از مقدار و چگونگی سفت کردن مهره‌های چرخ مطلع نمی‌باشید با نمایندگی مجاز مزدا تماس حاصل نمایید.

گشتاور سفت کردن مهره‌های چرخ	
N.m (kgf.m , ft.Lbf)	89-117 (9-12 , 66-86)

پنچر کردن

جوش آوردن موتور

در صورتیکه نشانگر دمای آب بیانگر داغ کردن باشد ، توان خودرو کاهش پیدا کند یا اینکه یک صدای بلند شبیه ضربه یا غژغژ کردن شنیدید، احتمال داغ کردن موتور وجود دارد.

هشدار



در شرایطی که قصد کار کردن در نزدیک فن خنک کننده موتور را دارید، سوئیچ موتور را خاموش نموده و اطمینان حاصل نمایید که فن کار نمی کند :

کارکردن در نزدیکی فن خنک کننده موتور در شرایطی که فن کار می کند خطرناک می باشد. در شرایطی که دمای محفظه موتور بالا می باشد حتی در زمان خاموش بودن موتور ممکن است که فن به صورت نامشخصی شروع به کار نماید. امکان برخورد شما با فن و بروز صدمات جانی وجود دارد.



در زمانی که موتور و رادیاتور داغ می باشند از باز نمودن درپوش های سیستم خنک کاری اجتناب نمایید:

باز کردن درپوش های سیستم خنک کاری در زمان داغ بودن موتور و رادیاتور باعث پاشیده شدن آب و بخار داغ تحت فشار به بیرون شده و باعث بروز صدمات جانی می گردد.

درب موتور را فقط زمانی باز کنید که پاشش بخار آب از موتور به بیرون پایان یافته باشد.

هشدار



از رانندگی کردن با تائیری که فشار باد آن در محدوده صحیح قرار ندارد اجتناب نمایید:
رانندگی با تائیری که فشار باد آن در محدوده صحیح قرار ندارد خطرناک می باشد.
تائیر دارای فشار باد نامناسب روی کنترل و پایداری  تاثیر منفی می گذارد و خطر بروز تصادف را افزایش می دهد. در زمان کنترل فشار باد تائیرهای خودرو فشار باد تائیر زاپاس را نیز مورد کنترل قرار دهید.

توجه

به منظور ممانعت از سر و صدا کردن جک و ابزارها در حین حرکت آنها را به صورت صحیح در محل خود قرار داده و محکم نمایید.

جوش آوردن موتور

در صورت مشاهده نشستی یا دیگر صدمات یا در صورت تیکه

هنوز نشستی وجود دارد:

موتور را خاموش نموده و با نمایندگی مجاز مزدا تماس حاصل نمایید.

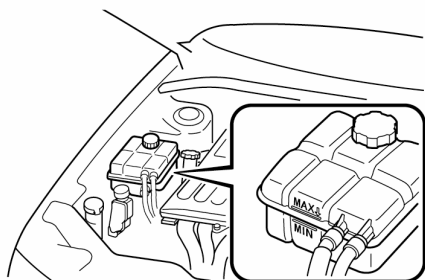

در صورت عدم مشاهده هر گونه عیبی و خنک بودن موتور

و عدم مشاهده نشستی:

با دقت به مقدار نیاز مایع خنک کننده اضافه نمایید .
(صفحه 13-8)

احتیاط ⚠

در صورتیکه داغ کردن موتور ادامه دارد یا به صورت متناوب موتور داغ می کند، سیستم خنک کاری را مورد بازدید قرار دهید. در صورت عدم رفع عیب امکان صدمه دیدن موتور وجود دارد. بدین منظور با نمایندگی مجاز مزدا تماس حاصل نمایید.

در صورتیکه نشانگر دمای آب بیانگر داغ کردن موتور بود:

۱. خودرو را به یک محل امن در منتهی الیه سمت راست جاده هدایت نمایید.

۲. در خودروهای مجهز به جعبه دنده‌های اتوماتیک ، دسته دنده را در وضعیت (P) پارک قرار داده و در خودروهای مجهز به جعبه دنده معمولی دسته دنده را در حالت خلاص قرار دهید.

۳. ترمز دستی را بکشید.

۴. سیستم تهویه مطبوع (کولر) را خاموش نمایید.

۵. خروج آب و بخار آب از اتاق موتور از زیر درب موتور را مورد کنترل قرار دهید.

در صورت مشاهده خروج بخار آب از اتاق موتور:

از نزدیک شدن به جلوی خودرو خودداری نموده و موتور را خاموش نمایید.

صبر کنید تا خروج بخارات آب به اتمام برسد، سپس درب موتور را باز نموده و مجدداً موتور را روشن نمایید.

در صورت عدم مشاهده خروج بخار آب از اتاق موتور:

درب موتور را باز نموده و اجازه بدهید که موتور در دور آرام کار کند تا خنک شود.

احتیاط ⚠

در صورتیکه در حین روشن بودن موتور ، فن خنک کننده موتور کار نکند ، دمای موتور افزایش خواهد یافت در صورت بروز اینحالت موتور را خاموش نموده و با نمایندگی مجاز مزدا تماس حاصل نمایید.

۶. اطمینان حاصل نمایید که فن خنک کننده موتور کار می کند و پس از کاهش دمای موتور ، آن را خاموش نمایید.

۷. پس از خنک شدن موتور ، سطح مایع خنک کاری موتور را مورد کنترل قرار داده و در صورت کم بودن شلنگ‌ها و رادیاتور را از نظر نشستی مورد کنترل قرار دهید.

روشن کردن موتوری که سوخت بیش از حد به آن تزریق شده

- در صورت عدم روشن شدن موتور احتمال خفه کردن موتور (ورود سوخت بیش از حد به موتور) وجود دارد.
- در صورت بروز فرایند زیر را مورد پیروی قرار دهید:
۱. پدال گاز را تا انتها فشار داده و نگهدارید .
 ۲. سوئیچ را وضعیت استارت قرار داده و عمل استارت زدن را تا ۱۰ ثانیه ادامه دهید. در صورت روشن شدن موتور ، سوئیچ را رها نموده و پدال گاز را فوراً رها نمایید، زیرا دور موتور به صورت ناگهانی افزایش می‌یابد.
 ۳. در صورت عدم روشن شدن موتور ، مجدداً آن را به مدت زمان ۱۰ ثانیه بدون فشردن پدال گاز استارت بزنید.

استارت زدن اضطراری

روشن کردن موتور به وسیله کابل کمکی (باتری کمکی)

عمل استارت زدن موتور به وسیله کابل کمکی در صورتیکه به صورت صحیح انجام نشود خطرناک می‌باشد. لذا از فرایند ذکر شده با دقت پیروی نمایید. در صورتیکه احساس نمودید که از چگونگی انجام روشن کردن موتور به وسیله کابل کمکی اطلاع کافی ندارید توصیه می‌نماییم که انجام این کار را به یک تکنسین مجرب بسپارید.

هشدار 	
	احتیاط های توصیه شده در زیر را مورد پیروی قرار دهید.
	برای اطمینان از نحوه نگهداری و کارکردن با باتری قبل از استفاده از باتری یا بازدید آن احتیاط‌های اولیه زیر را به دقت مطالعه نمایید.
	همواره در حین کار در نزدیک باتری از عینک ایمنی استفاده نمایید.
	کار کردن در نزدیک باطری بدون استفاده از عینک ایمنی خطرناک می‌باشد. مایع باتری حاوی اسید سولفوریک می‌باشد که در صورت پاشیده شدن به چشمان شما باعث نابینایی خواهد شد. همچنین گاز هیدروژن متصاعد شده در اثر فعالیت باتری قابل اشتعال بوده و می‌تواند باعث انفجار گردد.
	برای ممانعت از تماس با مایع باتری همواره از عینک و دستکش ایمنی استفاده نمایید:
	پاشیده شدن مایع باتری به بیرون خطرناک می‌باشد. مایع باتری حاوی اسید سولفوریک می‌باشد که در صورت تماس با چشم، پوست و لباس‌ها می‌تواند باعث بروز صدمات جانی گردد. در صورت بروز فوراً چشمان خود را به مدت ۱۵ دقیقه به وسیله آب بشویید یا در صورت تماس با پوست، قسمت در معرض اسید قرار گرفته را کاملاً بشویید و مراقبت‌های پزشکی لازم را مبذول نمایید.
	همواره باتری را دور از دسترس کودکان نگهدارید.
	اجازه بازی در نزدیکی باتری خطرناک می‌باشد و در صورت تماس مایع باتری با پوست و چشمان می‌تواند باعث صدمات جانی گردد.
	از برقراری تماس بین ترمینال مثبت باتری و دیگر قطعات فلزی اطراف که در صورت تماس باعث ایجاد جرقه می‌شود خودداری نمایید.
	وجود شعله یا جرقه در نزدیکی خانه باتری که درب آن باز باشد خطرناک است. گاز هیدروژن متصاعد شده در اثر فعالیت باتری قابل اشتعال بوده و می‌تواند باعث انفجار باتری گردد. باتری منفجر شده می‌تواند باعث سوختگی و صدمه گردد. در هنگام کار در نزدیکی باتری از تماس ابزارهای فلزی با قطب‌های مثبت (+) و منفی (-) باتری جلوگیری نمایید.

استارت زدن اضطراری

هشدار 



انواع شعله نظیر شعله سیگار و جرقه را از خانه‌های باز باتری دور نگهدارید:

نزدیک کردن شعله و جرقه به خانه‌های باز باتری خطرناک می‌باشد گاز هیدروژن متصاعد شده در اثر فعالیت باتری قابل اشتعال بوده و میتواند باعث انفجار گردد. باتری منفجر شده می‌تواند باعث سوختگی و صدمه گردد.

از باتری به باتری نمودن باتری یخ زده یا باتری حاوی سطح کم الکترولیت خودداری نمایید:

باتری به باتری نمودن باتری یخ زده یا باتری حاوی سطح کم الکترولیت خطرناک می‌باشد زیرا ممکن است باعث انفجار باتری شود که نتیجه آن صدمات جانی خواهد بود.

کابل منفی را به یک نقطه اتصال بدنه دار مناسب و دور از باتری متصل نمایید.

اتصال کابل منفی باتری کمکی به ترمینال منفی باتری تخلیه شده خطرناک می‌باشد. یک جرقه می‌تواند باعث انفجار گازهای جمع شده اطراف باتری گردد و صدمات جانی ببار آورد.

کابل‌های باتری کمکی را دور از قطعات متحرک موتور عبور دهید.

عبور دادن کابل‌های اتصال باتری کمکی از نزدیکی قطعات متحرک (نظیر فن خنک کاری و تسمه‌ها) خطرناک می‌باشد. امکان گیر کردن کابل‌ها در حین استارت زدن موتور به قطعات متحرک وجود دارد که می‌تواند باعث بروز صدمات جانی گردد.

احتیاط 

اتصال سری دو باتری ۱۲ ولت یا استفاده از سیستم تولید برق ۲۴ ولت جهت استارت زدن سیستم میتواند باعث صدمه رسانیدن به موتور استارت ، سیستم جرقه و دیگر اجزای سیستم الکتریکی گردد. همواره از سیستم تقویت کننده ۱۲ V استفاده نمایید.

استارت زدن اضطراری

۴. کابل‌های کمکی را به ترتیب صحیح مشخص شده در شکل متصل نمایید.

- یک سر کابل را به ترمینال مثبت باتری تخلیه شده متصل نمایید. (۱)
- انتهای دیگر کابل را به ترمینال مثبت باتری کمکی متصل نمایید (۲)
- یک انتهای کابل دیگر را به ترمینال منفی باتری کمکی اتصال دهید. (۳)
- سر دیگر کابل را به یک نقطه ثابت ، فلزی (به عنوان مثال پیچ اتصال سمت راست موتور) و دور از باتری تخلیه شده متصل نمایید(۴)

۵. موتور خودرو دارای باتری کمکی را روشن نموده و اجازه دهید که چند دقیقه کار کند سپس موتور خودرو دیگر را استارت بزنید.

۶. پس از اتمام کار ، کابل‌ها را به دقت به ترتیب عکس شماره‌گذاری تصویر جدا نمایید.

۷. در صورتیکه درپوش موتور و باتری را جدا نموده‌اید آنها را به صورت حالت اولیه در محل خود نصب نمایید.

کابل را به ترتیب شماره گذاری شده متصل نمایید و جدا کردن آنها را به ترتیب عکس انجام دهید

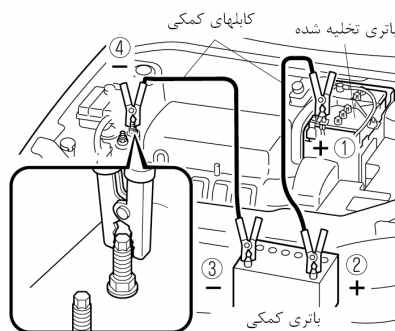

۱. درپوش باتری را از قسمت جلوی آن باز کنید.

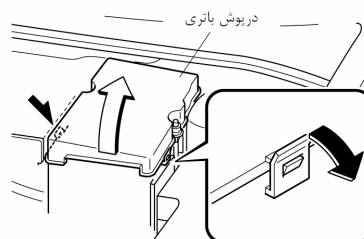

۲. اطمینان حاصل نمایید که باتری کمکی ۱۲ ولت بوده

و ترمینال منفی آن اتصال بدنه آن می‌باشد.

۳. در صورتیکه باتری کمکی متعلق به یک خودرو دیگر

است از برقراری تماس بین دو خودرو اجتناب نمایید.

موتور خودروی دارای باتری کمکی را خاموش نموده و

تمامی تجهیزات الکتریکی غیر ضروری هر دو خودرو را نیز

در وضعیت خاموش قرار دهید.

توجه

کنترل نمایید که درپوشها کاملاً در محل خود محکم شده باشند.

بکسل کردن

نحوه بکسل کردن

توصیه می‌شود که عمل بکسل کردن را به تعمیرکاران ماهر بسپارید، ما تعمیرکاران مجرب مجاز مزدا یا خودروهای ویژه بکسل کردن را پیشنهاد می‌نماییم. بلند کردن و بکسل کردن صحیح می‌تواند مانع بروز صدمه به خودرو گردد. قوانین و مقررات محلی نیز باید مورد پیروی قرار گیرد.

به طور معمول جهت بکسل کردن باید چرخهای محرک خودرو (چرخهای جلو) را از زمین بلند نمود در صورتیکه شدت صدمات وارده به خودرو در اثر تصادف یا شرایط دیگر مانع اینکار می‌باشد از غلتک در زیر چرخهای جلو استفاده نمایید.

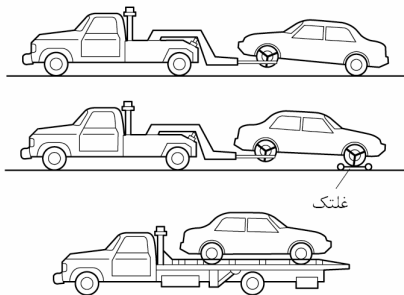

وقتی که عمل بکسل کردن را به گونه‌ای انجام می‌دهید که چرخهای عقب خودرو روی سطح جاده قرار دارد ترمز دستی را آزاد نمایید.

⚠ احتیاط

از بکسل نمودن خودرو به صورتیکه جلوی خودرو به سمت عقب واقع شده باشد و چرخهای محرک خودرو روی سطح جاده قرار داشته باشد خودداری نمایید. این امر می‌تواند باعث بروز صدمه به قطعات داخلی گیربکس گردد.

⚠ احتیاط

از بکسل نمودن خودرو به وسیله خودروهایی که فقط به یک نقطه از خودرو جهت بلند کردن متصل می‌شوند خودداری نمایید. از ماشین حمل خودرو (که خودرو به طور کامل روی آن قرار گیرد) یا خودروهای بکسلی که چرخها را بلند می‌کنند استفاده نمایید.

▼ روشن کردن خودرو بوسیله هل دادن

توجه

امکان روشن کردن خودروهای مجهز به جعبه دنده اتوماتیک به شیوه هل دادن وجود ندارد.

بکسل کردن

۴. طناب یا سیم بکسل را به قلاب حمل ببندید.

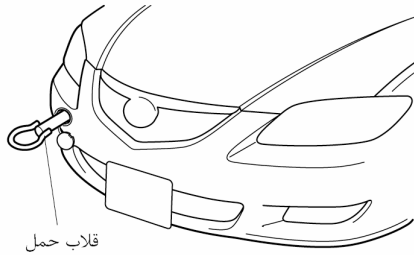

⚠ احتیاط

در صورتیکه قلاب حمل کاملاً محکم نشود، ممکن است که در حین حمل بکسل شل شده یا اینکه از سیر باز شود. اطمینان حاصل نمایید که قلاب بکسل کاملاً به سیر محکم بسته شده است.

▼ قلاب حمل - عقب

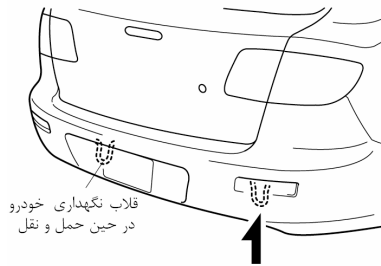

▼ قلاب حمل خودرو جلو

۱. قلاب و آچار چرخ را از صندوق عقب خارج نمایید (صفحه 2-7)
 ۲. نوک آچار چرخ را به منظور جلوگیری از صدمه رسانیدن به رنگ سیر پارچه پیچیده و درپوش قلاب حمل را از روی سیر باز کنید.

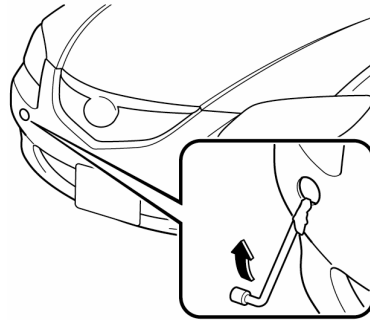

⚠ احتیاط

درپوش کاملاً از خودرو جدا نمی‌شود. از اعمال نیروی اضافی که باعث صدمه دیدن درپوش یا خراشیدن سطح رنگ شده سیر می‌شود خودداری نمایید.

۳. قلاب حمل خودرو را به وسیله آچار چرخ در محل خود محکم ببندید.

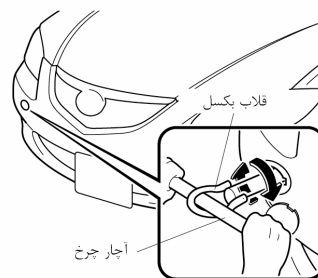

چگونه خودروی مزدا را در وضعیت عالی نگهداری نمائید.

8-2	مقدمه
8-2	مقدمه
8-3	جدول نگهداری
8-3	جدول نگهداری
8-6	نگهداری خودرو توسط مالک
8-6	جدول نگهداری قابل انجام توسط مالک
8-7	احتیاط‌های اولیه در مورد نگهداری‌های خودرو توسط مالک
8-9	روغن موتور
8-13	مایع خنک کاری موتور
8-15	روغن ترمز
8-16	روغن فرمان هیدرولیک
8-16	روغن گیربکس اتوماتیک (ATF)
8-18	مایع شیشه شور شیشه‌ها
8-19	تیغه‌های برف پاک کن
8-21	باتری
8-23	تایرها
8-27	لامپ چراغ‌ها
8-36	فیوزها
8-42	مراقبت ظاهری
8-42	نحوه کاهش دادن خرابی رنگ
8-44	مراقبت بیرون خودرو
8-48	مراقبت داخل خودرو

مقدمه

هنگام استفاده از این راهنما نهایت دقت را داشته باشید. همچنین مراقبت لازم جهت صدمه زدن به خود یا دیگران و یا خودرو را زمانی که از این راهنما برای بازرسی و تعمیرات استفاده می‌کنید، می‌ذول فرمائید. اگر شما از روند و مراحل کاری که توصیف می‌شود مطمئن نیستید، قویاً سفارش می‌شود که از یک تکنسین شایسته و مجرب برای انجام کار استفاده نمایید. پیشنهاد می‌شود از تعمیر کار مجرب نمایندگی مجاز کمک بگیرید.

تکنسین‌های مجرب و دارای مجوز مزدا به همراه قطعات اصلی مزدا برای خودروی شما اختصاص داده می‌شود. بدون این تجارب و تسهیلات و قطعاتی که مخصوص خودرو مزدا می‌شود تخصیص و طراحی شده است و یا تعمیر ناقص و ناکافی شما دچار مشکل خواهید شد که این امر سبب بروز خسارت به خودرو یا تصادفات و تلفات جانی خواهد شد.

جهت کسب توصیه‌های فنی مناسب و تعمیرات باکیفیت برای مشورت با یک تعمیرکار ماهر، به نمایندگی مجاز مزدا مراجعه نمایید.

مالک خودرو، مدارک خود را مبتنی بر تعمیرات مناسب طبق آنچه پیش بینی شده است باید نگهداری نمایید. مطالبه گارانتی نقص فنی ناشی از کمبود مراقبت و نگهداری یا استفاده از قطعات غیر اصلی و یا ناشی از تعمیرات توسط افراد غیرمجاز معتبر نخواهد بود.

تعمیر و نگهداری

جدول نگهداری

جدول نگهداری

توجه
<ul style="list-style-type: none">• توصیه می‌شود که از اتمام دوره گارانتی بر اساس سرویس ادواری، پیشنهاد می‌شود نگهداری خودرو را بر اساس روال قبلی ادامه دهید.• در طی بازرسی دوره‌ای که به صورت بازدید ظاهری یا به وسیله دستگاه‌های تست انجام می‌شود تنظیم موتور و تعویض قطعات و اجزای فرسوده و تعویض فیلتر ضروری است.

کنترل آلاینده‌گی و سیستم‌های مربوطه

سیستم‌های جرقه و سوخت رسانی برای سیستم کنترل آلاینده‌گی بسیار مهم هستند و همچنین در عملکرد موتور موثر است. هرگز آنها را دستکاری نکنید. همه تنظیمات و بازرسی‌ها باید توسط یک تعمیرکار مجرب انجام گیرد، توصیه می‌شود به یک نمایندگی مجاز مزدا مراجعه نمایید.

نگهداری و مراقبت

جدول نگهداری

تعدادی ماهها یا کیلومترها (مایل) هر کدام که زودتر برسد															ماهها کیلومتر ×100	دوره نگهداری	
96	90	84	78	72	66	60	54	48	42	36	30	24	18	12			6
160	150	140	130	120	110	100	90	80	70	60	50	40	30	20	10	فیلترگیری سوپاپ‌های موتور	
کنترل کردن از طریق شنیدن صدا هر 120000 کیلومتر، اگر صدا داشت تنظیم نمائید.																	
I	I	I	I	I	I	I	I	I	I	I	I	I	I	I	I	1 ^۱ تسمهها	
R	R	R	R	R	R	R	R	R	R	R	R	R	R	R	R	2 ^۲ روغن موتور	
R	R	R	R	R	R	R	R	R	R	R	R	R	R	R	R	2 ^۲ فیلتر روغن موتور	
I	I	I	I	I	I	I	I	I	I	I	I	I	I	I	I	سیستم خنک کاری	
						R										نسوع FL 22 ^۲	سایع خنک کاری
هر دو سال یکبار تعویض گردد															انواع دیگر		
C	C	C	R	C	C	R	C	C								4 ^۴ فیلتر هوا	
هر 120,000 km یکبار تعویض گردد															نوع آلودیم د	شمع موتور	
R				R				R					R				نوع جزئی آلودیم
R				R				R					R			فیلتر بنزین	
I		I		I		I		I		I		I		I		لولهها و شلنگ‌های سیستم سوخت رسانی	
I		I		I		I		I		I		I		I		سیستم تصفیه بخارات بنزین	
I		I		I		I		I		I		I		I		سطح الکترولیت باتری و غلظت باتری	
I		I		I		I		I		I		I		I		لولههای ترمز و شلنگها و اتصالات آن	
R	I	I	I	R	I	I	I	R	I	I	I	R	I	I	I	6 ^۶ روغن ترمز	
I	I	I	I	I	I	I	I	I	I	I	I	I	I	I	I	ترمز دستی	
I		I		I		I		I		I		I		I		بوستر ترمز و لولههای آن	
I	I	I	I	I	I	I	I	I	I	I	I	I	I	I	I	دیسک ترمز	
I	I	I	I	I	I	I	I	I	I	I	I	I	I	I	I	روغن فرمان هیدرولیک لولهها و اتصالات آن	
I		I		I		I		I		I		I		I		عملکرد فرمان ونشتی آن	
I		I		I		I		I		I		I		I		سطح روغن گیربکس اتوماتیک	
I		I		I		I		I		I		I		I		تعلیق جلو و عقب سیکها و لقی چرخها	
I				I				I				I				گردگیر پلوسها	

نگهداری و مراقبت

نگهداری خودرو توسط مالک آن

تعداد ماهها یا کیلومترها هر کدام که زودتر برسد															دوره نگهداری	
96	90	84	78	72	66	60	54	48	42	36	30	24	18	12		6
160	150	140	130	120	110	100	90	80	70	60	50	40	30	20	10	کیلومتر 1000 xkm
بازرسی هر 80000 کیلومتر (50000 مایل)															سیستم آگزوز و عایق حرارتی	
T		T		T		T		T		T		T		T		پیچها و مهره‌های روی شاسی و بدنه
بازرسی سالیانه															وضعیت بدنه (برای رنگ زدگی، خوردگی و موج‌دار شدن)	
R		R		R		R		R		R		R		R		فیلتر هوای اتاق
چرخش هر 10000 کیلومتر															جابجایی تایرها	
I	I	I	I	I	I	I	I	I	I	I	I	I	I	I	I	تایرها (شامل تایر زاپاس با تنظیم کردن فشار باد)

علائم جدول :

I : بازرسی و تمیز کردن، تعمیر ، تنظیم یا در صورت لزوم تعویض

R : تعویض

T : سفت کردن

C : تمیز کردن

ملاحظات :

- 1* بازرسی و تنظیم تسمه‌های تهویه مطبوع و فرمان هیدرولیک را نیز انجام دهید.
- 2* اگر خودرو تحت شرایط زیر کار نماید روغن موتور و فیلتر روغن را در دفعات بیشتری تعویض نمایید.
 - a) رانندگی در شرایط غبار آلود
 - b) رانندگی در دور آرام یا حرکت طولانی مدت با سرعت کم
 - c) رانندگی برای مدت طولانی در ماه‌های پایین یا رانندگی در مسیرهای کوتاه
- 3* در موتورهایی که بر روی درب رادیاتور یا اطراف آن علامت "FL22" نوشته شده باشد در زمان تعویض مایع خنک کننده از نوع FL22 استفاده نمایید .
- 4* اگر خودرو در شرایط گرد و غبار و شنی استفاده می‌گردد، فیلتر هوا را تمیز نمایید و در صورت لزوم فیلتر هوا را بیشتر از آن دفعاتی که توصیه شده است جایگزین نمائید.
- 5* بازدید کنید که شمع بکار رفته با نوع توصیه شده مطابقت دارد. به صفحه 3-10 مشخصات شمع مراجعه نمایید.
- 6* اگر از ترمزها به طور زیاد استفاده می‌گردد (برای مثال در شرایط رانندگی سخت یا رانندگی در کوهستان) یا اگر از خودرو در شرایط مرطوب استفاده می‌شود روغن ترمز را سالیانه تعویض نمایید.

جدول نگهداری قابل انجام توسط مالک

▼ سرویس‌های منظم

اکیداً سفارش می‌شود که موارد زیر روزانه یا حداقل هفته‌ای یکبار بازرسی گردد.

- سطح روغن موتور (صفحه 8-9)
- سطح مایع خنک کاری موتور (صفحه 8-13)
- سطح روغن ترمز (صفحه 8-15)
- سطح مایع شیشه شور (صفحه 8-18)
- نگهداری باتری (صفحه 8-22)
- فشار باد تایر (صفحه 8-24)

نگهداری و مراقبت

نگهداری خودرو توسط مالک آن

احتیاط‌های نگهداری خودرو توسط مالک آن

تعمیر ناقص یا نامناسب موجب بروز مشکلات می‌شود در این قسمت مواردی را که براحتی قابل انجام است آموزش داده می‌شود. همان طور که در مقدمه شرح داده شد (صفحه 2-8) برخی از عملیات سرویس فقط توسط تکنسین سرویس مجرب با ابزار مخصوص انجام می‌گیرد. نگهداری ناقص خودرو توسط مالک در دوره گارانتی، پوشش گارانتی را تحت تاثیر قرار می‌دهد (باعث از بین رفتن گارانتی می‌شود). برای آگاهی بیشتر، بیانیه ضمانت نامه تهیه شده توسط شرکت مزدا را که همراه خودرو میباشد بخوانید. اگر شما درباره هر سرویس یا روش نگهداری مطمئن نیستید ما توصیه می‌کنیم که به یک تعمیرگاه مجاز مزدا مراجعه نمایید. قوانین محیط زیست بسیار سختی جهت دفع مایعات و روغن‌های مصرف شده وجود دارد. لطفاً مایعات و روغن‌های مصرف شده را به طور مناسب و با ملاحظات محیط زیست تعیین شده دفع نمایید. ما توصیه می‌نماییم که شما تعویض مایعات یا روغن خودرویتان را به نمایندگیهای مجاز مزدا بسپارید.

هشدار ⚠

برای نگهداری خودرو اگر شما دانش کافی و تجربه و ابزار مناسب و تجهیزات مناسب انجام کار را ندارید به یک تکنسین مجرب مراجعه نمایید. انجام کار نگهداری خودرو، اگر به صورت صحیح انجام نپذیرد خطرناک می‌باشد.

احتمال صدمه دیدن جدی شما در حین انجام کارهای نگهداری وجود دارد.

اگر در حال کار در نزدیک موتور هستید و مجبورید موتور را روشن نمایید مطمئن شوید که تمام جواهرآلات (حلقه، دستبند، ساعت، گردن‌بند) و دستمال کردن و شال گردن و ... را قبل از اینکه به موتور یا فن سیستم

خنک کاری نزدیک شوید خارج نمایید چون احتمال روشن شدن ناخواسته فن وجود دارد:

کار کردن در نزدیک موتور در حین روشن بودن موتور خطرناک می‌باشد. علاوه براین در شرایطی که شما جواهرآلات و لباسهای گشاد به تن داشته باشید خطرناک می‌باشد زیرا احتمال گیر کردن شما به قطعات متحرک و بروز صدمات جانی وجود دارد.

قبل از اینکه قصد کار کردن در نزدیک فن خنک کننده موتور را داشته باشید سوئیچ موتور را خاموش نمایید.

کار کردن در نزدیک فن خنک کاری در زمان روشن بودن آن خطرناک میباشد:

زیرا حتی اگر موتور نیز خاموش باشد در زمان گرم بودن محفظه موتور احتمال شروع به کار ناخواسته فن وجود دارد و احتمال گیر کردن شما به فن و صدمه دیدنتان وجود دارد.

نگهداری و مراقبت

نگهداری خودرو توسط مالک آن

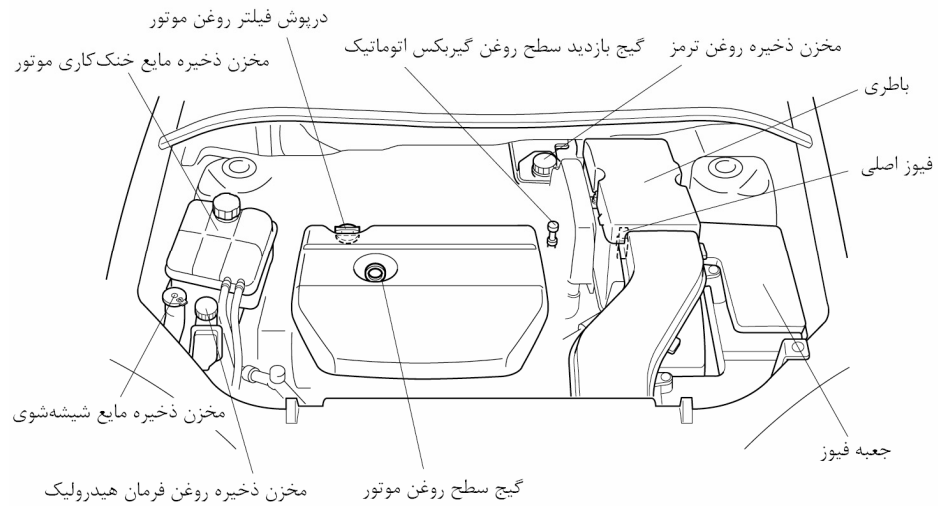

نگهداری و مراقبت

نگهداری خودرو توسط مالک آن

روغن موتور

توجه

روغن موتور باید توسط یک تعمیرکار مجرب تعویض شود، توصیه می‌شود که در یک نمایندگی مجاز مزدا تعویض گردد.

▼ روغن توصیه شده

در دوره نگهداری فقط از روغن‌های جدول زیر استفاده نمایید (صفحه 3-8)

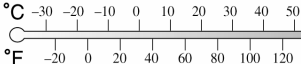
شماره ویسکوزیته SAE براساس دامنه درجه حرارت		
درجه	روغن توصیه شده	
یا API SI ACEA A3/A5	روغن اصل مزدا Dexelia	5W-30
یا API SL/SM ACEA A3/A5	-	
یا API SL ACEA A3/A5	روغن اصل مزدا Dexelia	10W-40
یا API SL/SM ACEA A3/A5	-	
یا API SL/SM ACEA A3/A5	-	5W-20

8-9

نگهداری و مراقبت

نگهداری خودرو توسط مالک آن

شماره ویسکوزیته SAE براساس دامنه درجه حرارت	
درجه	
API SG/SH/SJ/SL/SM یا ILSAC GF-II/GF-III /GF-IV	

نگهداری و مراقبت

نگهداری خودرو توسط مالک آن

ویسکوزیته روغن موتور یا غلظت آن روی مصرف سوخت اقتصادی و عملکرد در آب و هوای سرد موثر میباشد. روغن موتورهای با ویسکوزیته پایین می‌توانند مصرف سوخت اقتصادی و عملکرد در آب و هوای سرد را بهبود بدهند. اما جهت کاری مطلوب در شرایط آب و هوای گرم نیازمند روغن موتورهای با ویسکوزیته بالا می‌باشد.

موقع انتخاب یک روغن دامنه دمایی که خودروی شما کار خواهد کرد را قبل از تغییر روغن بعدی در نظر بگیرید و سپس ویسکوزیته توصیه شده را از جدول بالا انتخاب نمایید.

⚠ احتیاط

استفاده از روغن با ویسکوزیته بیشتر از آن چیزی که در محدوده دمایی خاص توصیه شده ممکن است سبب آسیب رساندن به موتور شود.

توجه

برای همه موتورهای مصرف روغن در شرایط عادی رانندگی معمول می‌باشد. این به علت تبخیر، تهویه داخلی و سوختن روغن در زمان کار موتور میباشد. مصرف روغن موتور می‌تواند بیش از 0.8 لیتر در هر 1000 کیلومتر باشد.

مصرف روغن زمانی که موتور نو است افزایش می‌یابد. زیرا موتور باید آب بندی شود. مصرف روغن به دور موتور و بار موتور نیز بستگی دارد. رانندگی در این شرایط می‌تواند مصرف روغن را افزایش دهد.

▼ بازرسی سطح روغن موتور

1. مطمئن شوید خودرو در یک سطح صاف قرار دارد.
2. موتور را تا درجه حرارت نرمال گرم نمائید.
3. موتور را خاموش نمائید و 5 دقیقه صبر نمایید تا روغن به کارتل برگردد.

4. گیج روغن را خارج نمایید، آن را تمیز نموده و دوباره در جای خود کامل قرار دهید.

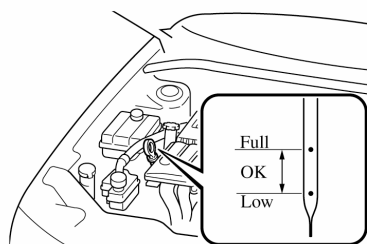

احتیاط ⚠
روغن موتور بیشتر از FULL یا MAX اضافه نکنید زیرا ممکن است به موتور آسیب برساند.

۶. قبل از نصب گیج روغن مطمئن شوید که اورینگ روی گیج روغن در موقعیت مناسب قرار دارد. فاصله بین LOW یا MIN و FULL یا MAX روی گیج روغن بیانگر مقدار زیر می‌باشد.

ظرفیت روغن	
موتور	L لیتر (US qt, Imp qt)
موتور LF	0.75 (0.79,0.66)

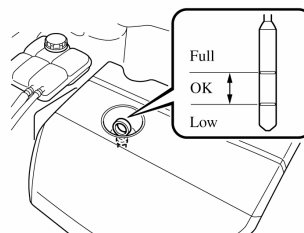

۵. گیج را دوباره بیرون آورده و سطح روغن را بازدید نمایید. اگر بین خط LOW یا MIN و FULL یا MAX باشد خوب است. اما اگر نزدیک یا کمتر از LOW یا MIN باشد روغن کافی به موتور اضافه نمایید تا به سطح FULL یا MAX برسد.

نگهداری و مراقبت

نگهداری خودرو توسط مالک آن

توجه

تعویض مایع خنک کاری باید توسط یک فرد مجرب انجام گیرد، توصیه می‌شود که به یک نمایندگی مجاز مزدا مراجعه نمایید.

بازرسی ضدیخ و سطح مایع خنک کاری در مخزن ذخیره مایع خنک کاری باید حداقل یک بار در سال در شروع فصل زمستان و قبل از مسافرت به مکان‌هایی که ممکن است درجه حرارت به زیر صفر برسد انجام گیرد.

وضعیت همه اتصالات سیستم خنک کاری و شیلنگ‌های بخاری را بررسی نمایید هر قطعه‌ای از سیستم خنک کاری که پوسیده یا معیوب شده باشد را تعویض نمایید.

زمانی که موتور سرد است مایع خنک کاری باید در رادیاتور پر بوده و در مخزن ذخیره مایع خنک کاری باید بین حالت MAX یا F و MIN یا L قرار داشته باشد.

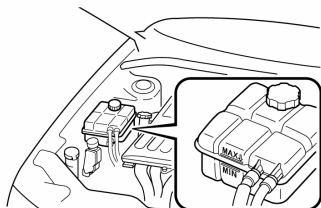

اگر سطح مایع خنک کاری کمتر یا نزدیک MIN یا L می‌باشد برای جلوگیری از یخ‌زدن و خوردگی تدریجی به مخزن ذخیره مایع خنک کاری تا سطح MAX یا F مایع خنک کاری اضافه نمایید.

مایع خنک کاری موتور

▼ بازرسی سطح مایع خنک کاری موتور

⚠ هشدار

از مورد استفاده قرار دادن کبریت و شعله در محفظه موتور خودداری نمایید و زمانی که موتور داغ است مایع خنک کاری به موتور اضافه ننمایید:

موتور داغ خطرناک می‌باشد. در زمان روشن بودن موتور برخی از قطعات محفظه موتور بسیار داغ بوده و احتمال سوختن شما وجود دارد. به دقت مایع خنک کاری را در مخزن مایع خنک کاری بازرسی نمایید. اما آن را باز نکنید.



سوئیچ موتور را خاموش کنید. و قبل از

کارکردن نزدیک فن از نچرخیدن فن مطمئن شوید: کارکردن در نزدیک فن خنک کاری زمانیکه در حال چرخش است خطرناک می‌باشد. فن ممکن است به طور ناگهانی در زمانی که حتی موتور خاموش است و درجه حرارت محفظه موتور گرم است شروع به کار نموده ممکن است که به فن برخورد نماید و آسیب ببینید.



زمانی که موتور و رادیاتور گرم است

درب سیستم خنک کاری را باز نکنید:

زمانی که موتور گرم باشد ممکن است، مایع خنک کاری گرم و بخار تحت فشار خارج شود، در نتیجه امکان بروز آسیب وجود دارد.

توجه	احتیاط 
<p>اگر علامت FL22 نزدیک یا روی درب سیستم خنک کاری وجود دارد از مایع خنک کاری موتور نوع FL22 استفاده نمایید. اگر مایع خنک کاری موتور به غیر از نوع FL22 استفاده شده باشد باید زودتر از فاصله زمانی بیان شده در جدول نگهداری تعویض گردد.</p> <div style="text-align: center;">   </div>	<ul style="list-style-type: none"> • مایع خنک کاری موتور میتواند رنگ خودرو را از بین ببرد. • از آب خالص برای درست کردن مایع خنک کاری استفاده نمایید. آب دارای مواد معدنی راندمان خنک کاری را کاهش می دهد. • فقط آب به سیستم خنک کاری اضافه نکنید. همیشه از ترکیب مایع خنک کاری مناسب استفاده نمایید. • موتور دارای قطعات آلومینیومی بوده و بوسیله مایع خنک کاری با پایه اتیلن گلیکول برای پیشگیری از خوردگی و بخ زدن محافظت می شود. • از مایع خنک کاری حاوی الکل، متانول، بورات یا سیلیکات استفاده نکنید. این مواد به سیستم خنک کاری صدمه وارد می نمایند. • هرگز مایع خنک کاری را با الکل و متانول ترکیب نکنید این مواد سیستم خنک کاری را از بین می برد. • هرگز از محلول بیش از 60% ضدیخ استفاده نکنید. زیرا راندمان خنک کاری را کاهش می دهد.
<p>اگر مخزن ذخیره مایع خنک کاری بصورت مکرر خالی شده و نیاز به مایع خنک کاری جدید دارد با یک مکانیک مجرب مشورت نمایید. توصیه می کنیم به نمایندگی مجاز مزدا مراجعه نمایید.</p>	

نگهداری و مراقبت

نگهداری خودرو توسط مالک آن

▼ اضافه کردن روغن ترمز

⚠ هشدار

دقت نمایید که روغن ترمز بر روی شما یا روی

موتور نریزد:

ریختن روغن ترمز خطرناک است، در صورت ورود به چشم خطر آسیب دیدگی جدی وجود دارد.

در صورت بروز فوراً چشم خود را با آب فراوان بشویید. و به پزشک مراجعه نمایید. ریختن روغن ترمز بر روی موتور داغ باعث آتش سوزی می شود.

وقتی که سطح روغن ترمز پایین باشد ترمزها باید

بازدید شوند:

سطح کم روغن ترمز خطرناک است سطح کم بیانگر فرسایش لنت های ترمز و یا نشستی در سیستم ترمز است ترمزهای خودروی شما ممکن است عمل نکنند و باعث حادثه گردد.

اگر سطح روغن ترمز کم است روغن تا خط MAX اضافه نمایید.

قبل از اضافه کردن روغن اطراف درب مخزن ذخیره روغن را کاملاً تمیز کنید.

⚠ احتیاط

- روغن ترمز سطح رنگ را از بین خواهد برد. اگر روغن ترمز بر روی سطح رنگ ریخت، فوراً آن را با آب بشویید.
- از روغن های ترمز توصیه نشده استفاده نکنید (صفحه 4-10) چون سیستم ها را خراب میکند. ترکیب روغن های متفاوت همچنین سیستم ها را خراب می نماید. اگر سیستم ترمز نیاز به روغن جدید دارد، با یک تعمیرکار مجرب مشورت نمایید. توصیه می شود به یک نمایندگی مجاز مزدا مراجعه نمایید.

روغن ترمز

▼ بازدید سطح روغن ترمز

مرتباً سطح روغن در مخزن ذخیره را بازدید نمایید.

آن باید بر روی خط MAX باشد.

به طور معمول سطح روغن با افزایش مسافت طی شده و وابسته به مقدار فرسایش لنت های ترمز کاهش می یابد.

اگر سطح روغن در مخزن ذخیره بیش از حد معمول کم شود سیستم ترمز باید توسط یک تعمیرکار مجرب بازدید شود، ما توصیه می شود به یک نمایندگی مجاز مزدا مراجعه نمایید.

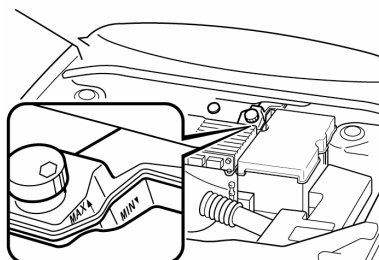

روغن گیربکس اتوماتیک (ATF)

▼ بازدید سطح روغن گیربکس اتوماتیک
سطح روغن گیربکس اتوماتیک باید مرتباً بازدید شود. این عمل را به روش زیر انجام دهید.

روغن فرمان هیدرولیک

▼ بازرسی سطح روغن فرمان هیدرولیک

⚠ احتیاط

برای جلوگیری از خرابی پمپ فرمان هیدرولیک نباید خودرو برای یک مدت طولانی در زمانی که روغن فرمان هیدرولیک کم است کار نماید.

توجه

از روغن فرمان هیدرولیک مشخص شده استفاده نمایید. (صفحه 4-10)

سطح روغن فرمان هیدرولیک در هر تعویض روغن موتور با موتور خاموش و سرد باید مورد بازدید واقع شود. در صورت نیاز روغن اضافه نمایید. روغن فرمان هیدرولیک نیاز به تعویض دوره‌ای ندارد.

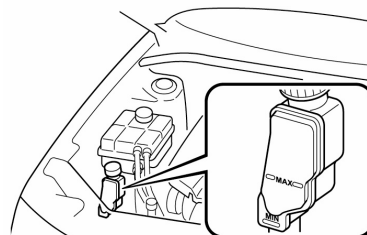

روغن باید بین خط‌های MAX و MIN باشد. لوله‌ها و شیلنگ‌ها برای نشتی و خرابی احتیاج به بازدید دارند.

اگر به صورت مکرر احتیاج به اضافه کردن روغن جدید داشتید به یک تعمیرکار مجرب مراجعه نمایید ما توصیه می‌کنیم به نمایندگی مجاز مزدا مراجعه نمایید.

نگهداری و مراقبت

نگهداری خودرو توسط مالک آن

۳. اهرم تعویض دنده را در همه موقعیت‌ها حرکت داده و سپس در موقعیت پارک (P) قرار دهید.

هشدار ⚠
<p>قبل از جابجایی اهرم تعویض دنده از فشردن پدال ترمز مطمئن شوید:</p> <p>جابجایی اهرم تعویض دنده بدون فشردن پدال ترمز خطرناک می‌باشد زیرا خطر حرکت ناگهانی خودرو و بروز تصادف وجود دارد.</p>

۴. زمانی که موتور در دور آرام است گیج روغن گیربکس اتوماتیک را خارج نموده و پس از تمیز کردن آن، دوباره آن را در جای خود قرار دهید.

۵. دوباره گیج روغن را بیرون بکشید.

سطح روغن مناسب بر روی گیج روغن همانند شکل زیر حک شده است.

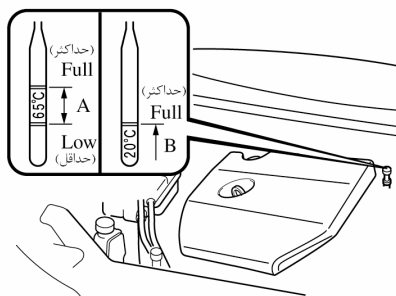

حجم روغن با درجه حرارت تغییر پیدا می‌نماید. حجم روغن باید در دور آرام و در شرایط دمای کاری عادی مورد کنترل قرار گیرد.

احتیاط ⚠
<p>سطح روغن کم باعث افزایش لغزش گیربکس اتوماتیک و زیاد بودن روغن باعث کف کردن، اتلاف روغن و نقص فنی در گیربکس اتوماتیک می‌شود.</p> <p>از روغن توصیه شده استفاده نمایید (صفحه 10-4) یک روغن توصیه نشده باعث نقص و خرابی در گیربکس اتوماتیک می‌گردد.</p>

۱. خودرو را روی یک سطح صاف قرار داده و ترمز دستی را بکشید.

۲. موتور را روشن کنید و پدال ترمز را فشار دهید.

نگهداری و مراقبت

نگهداری خودرو توسط مالک آن

مایع شیشه شوی شیشه جلو

بازدید سطح مایع شیشه شوی



فقط از مایع شیشه شوی یا آب خالص استفاده نمایید:
استفاده از ضدیخ رادیاتور به جای مایع شیشه شوی خطرناک است. اگر روی شیشه جلو پاشیده شود، شیشه جلو را کثیف نموده و توانائی دید شما را کم نموده و باعث بروز تصادف می‌گردد.

سطح مایع شیشه شوی در مخزن ذخیره را بازدید نموده و در صورت نیاز مایع شیشه شوی به آن اضافه نمایید.

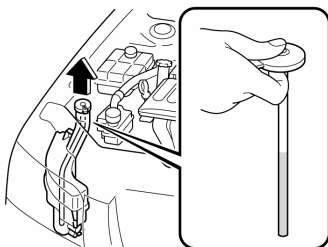

برای بازدید سطح مایع شیشه شوی در مخزن ذخیره جلو، درپوش آن را بیرون بکشید. سپس سوراخ وسط درپوش مخزن را بالا بیاورید. سطح مایع داخل مخزن را می‌توانید از ستون مایع داخل لوله مشاهده نمایید. در صورت نیاز، مایع شیشه شوی اضافه نمایید.

در صورت در دسترس نبودن مایع شیشه شوی از آب خالص استفاده نمایید. برای جلوگیری از یخ زدن در مناطق سردسیر فقط از مایع شیشه‌شوی استفاده نمایید.

توجه

ماشین شوی جلو و عقب از یک مخزن ذخیره مشترک تغذیه میشود.

محدوده A (روغن گرم)

زمانی که خودرو در حال حرکت بوده و درجه حرارت روغن در شرایط عملکرد معمول در حدود 65°C (150°F) است سطح روغن باید بین FULL (پر) و LOW (کم) باشد.

محدوده B (روغن سرد)

زمانی که موتور در حال حرکت نبوده و درجه حرارت روغن در حدود 20°C (70°F) است سطح روغن باید نزدیک به شکاف پایینی روی گیج روغن باشد (نه بالاتر از آن).

احتیاط

- از محدوده سرد فقط به عنوان مرجع اولیه استفاده نمایید.
- اگر درجه حرارت روغن کم تر از حدود 20°C (70°F) میباشد، موتور را روشن نموده و پس از رسیدن به درجه حرارت عملکردی، سطح روغن را بازدید نمایید.
- اگر خودرو برای یک مدت طولانی با سرعت زیاد یا در ترافیک شهر در آب و هوای گرم مورد استفاده واقع گردیده است، سطح روغن را بعد از خاموش کردن موتور و خنک شدن روغن بعد از 30 دقیقه بازدید کنید.

گیج روغن را کاملاً در محل خود قرار دهید. زمانیکه روغن اضافه می‌کنید، کنترل نمایید که روغن از خط FULL (پر) روی گیج روغن بیشتر نباشد.

توجه

برای خواندن درست، روغن را در هر دو سمت دیواره گیج روغن بازدید نمایید.

نگهداری و مراقبت

نگهداری خودرو توسط مالک آن

اگر تیغه‌ها به صورت مناسب شیشه جلو را پاک نمی‌کنند، بوسیله یک حلال خوب یا پاک‌کننده ملایم، تیغه‌ها و شیشه جلو را پاک کنید. سپس با آب خالص کاملاً شستشو دهید. در صورت نیاز دوباره این کار را انجام دهید.

▼ تعویض تیغه‌های برف پاک‌کن شیشه جلو

زمانیکه برف پاک‌کن‌ها به خوبی تمیز نمی‌کنند، احتمالاً تیغه‌های برف پاک‌کن سائیده شده‌اند یا ترک دارند. در اینصورت آنها را تعویض نمایید.

⚠ احتیاط

برای جلوگیری از خرابی بازوهای برف پاک‌کن و دیگر قطعات، بوسیله دست/ برف پاک‌کن‌ها را حرکت ندهید.

نوع A

توجه

با توجه به اینکه از تیغه‌های برف پاک‌کن مخصوص استفاده شده است، زمانیکه قصد خرید تیغه‌های برف پاک‌کن را دارید با یک تعمیرکار مجرب مشورت نمایید. توصیه می‌شود به نمایندگی مجاز مزدا مراجعه نمایید.

۱. بازوی برف پاک‌کن را بالا برده و تیغه برف پاک‌کن را به سمت راست چرخانده تا قفل آن آزاد شود، سپس تیغه را خارج نمایید.

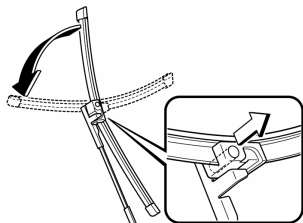

تیغه‌های برف پاک‌کن

⚠ احتیاط

- واکس داغ مورد استفاده در کارواش‌های اتوماتیک باعث کاهش قابلیت تمیزکردن شیشه‌ها توسط تیغه برف پاک‌کن می‌شود.
 - برای جلوگیری از خرابی تیغه‌های برف پاک‌کن از بنزین، پارافین، تینر رنگ، یا دیگر حلال‌ها در نزدیک یا روی آنها استفاده نکنید.
 - زمانیکه اهرم برف پاک‌کن در موقعیت اتوماتیک (AUTO) و سوئیچ موتور در موقعیت ON (روشن) قرار دارد ممکن است که برف پاک‌کن‌ها به صورت اتوماتیک در شرایط زیر حرکت نمایند:
 - اگر سطح شیشه بالای سنسور باران لمس شود.
 - اگر سطح شیشه روی سنسور باران بوسیله پارچه یا مشابه آن پاک شود.
 - اگر شیشه جلو توسط دست یا چیزی مشابه آن ضربه بخورد.
 - اگر سنسور باران از داخل خودرو توسط دست یا چیزی مشابه آن ضربه بخورد.
- مواظب باشید که دستان شما یا انگشتان شما بوسیله برف پاک‌کن گیر نکند زیرا ممکن است به شما صدمه بزند یا برف پاک‌کن‌ها خراب شوند. زمانی که خودروی خودتان را شستشو می‌دهید یا تعمیر می‌کنید، اطمینان حاصل نمایید که اهرم برف پاک‌کن روی موقعیت خاموش (OFF) قرار دارد.

آلودگی شیشه جلو یا تیغه‌ها توسط مواد خارجی میتواند کارایی برف پاک‌کن را کاهش بدهد. منابع آلودگی خارجی معمول عبارتند از حشرات، شیره درختان و واکس داغی که در بعضی از کارواش‌های تجاری مورد استفاده قرار می‌گیرد.

نگهداری و مراقبت

نگهداری خودرو توسط مالک آن

۳. از لاستیک تیغه برف پاک کن تیغه تقویت کننده فلزی را خارج نموده و آن را در تیغه جدید نصب نمایید.

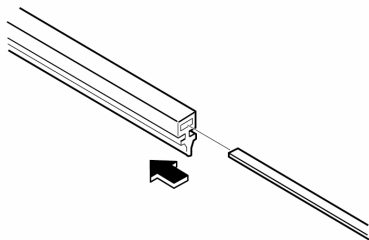

⚠ احتیاط
<ul style="list-style-type: none"> • تیغه تقویت کننده را خم نکنید یا دور نیاندازید. شما دوباره به آن نیاز خواهید داشت. • اگر تیغه تقویت کننده فلزی تغییر حالت داده باشند، راندمان پاک کردن تیغه‌ها کاهش پیدا میکند. همچنین تیغه تقویت کننده فلزی سمت راننده را به جای سمت سرنشین استفاده نکنید و بالعکس • در نصب مجدد تیغه فلزی تقویت کننده بر روی لاستیک تیغه برف پاک کن دقت کنید که انحناى نوار فلزی به همان صورتیکه روی تیغه برف پاک کن کهنه نصب شده بود قرار گیرد.

۴. در نصب لاستیک تیغه برف پاک کن دقت نمایید. سپس مجموعه تیغه برف پاک را برعکس مراحل بازکردن نصب نمایید.

⚠ احتیاط
<p>برای جلوگیری از خرابی شیشه جلو، اجازه ندهید بازوی برف پاک کن روی شیشه جلو اصابت نماید.</p>

۲. با دقت تیغه جدید را نصب کنید، سپس تیغه را برعکس مراحل بازکردن نصب نمایید.

نوع B

۱. بازوی برف پاک کن را بلند نمایید و مجموعه تیغه را از خار ضامن پلاستیکی خارج نمایید. مجموعه را به سمت پایین بکشید، سپس تیغه را از بازو خارج نمایید.

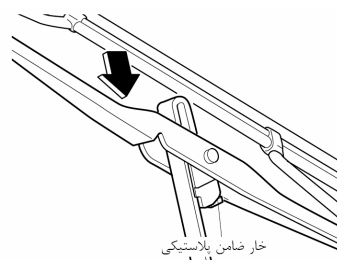

⚠ احتیاط
<p>برای جلوگیری از خرابی شیشه جلو، اجازه ندهید بازوی برف پاک کن روی شیشه جلو اصابت نماید.</p>

۲. لاستیک تیغه برف پاک کن را به سمت پایین کشیده و سپس آن را از نگهدارنده تیغه بیرون بکشید.

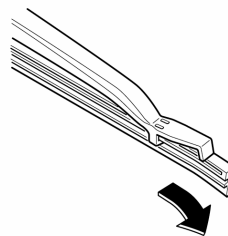



نگهداری و مراقبت

نگهداری خودرو توسط مالک آن

باتری

هشدار 

 احتیاطهای زیر را به دقت قبل از استفاده از باتری یا بازرسی نمودن برای اطمینان از ایمنی و جابجایی صحیح مطالعه نمایید:

 همیشه چشمان خود را در حین کار کردن در نزدیکی باتری محافظت نمایید:
کار کردن بدون عینک خطرناک است. مایع باتری شامل اسید سولفوریک میباشد که اگر روی چشمان شما بیاشد باعث نابینایی می شود. همچنین باتری در حالت عادی، گاز هیدروژن تولید می نماید که قابل احتراق بوده و در نتیجه خطر انفجار باتری وجود دارد.

 از تماس چشمها و دستها با مایع باتری جلوگیری نمایید:
پاشیدن مایع باتری خطرناک است. مایع باتری شامل اسید سولفوریک میباشد که اگر داخل چشمها یا روی پوست یا لباس هایتان بریزد بسیار خطرناک است. در صورت بروز، فوراً چشمهای خود را با آب فراوان به مدت ۱۵ دقیقه یا پوست خود را به طور کامل شستشو داده و به پزشک مراجعه نمایید. برای جلوگیری از تماس مایع باتری با پوست دست از دستکش محافظ استفاده نمایید.

 همیشه باتری را از دسترس کودکان دور نگه دارید:
بازی کردن کودکان در نزدیکی باتری خطرناک است. مایع باتری اگر در چشمها یا روی پوست ریخته شود بسیار خطرناک است.

 شعله و جرقه را از خانه های باتری دور نگهدارید و در حین کار کردن در نزدیکی باتری اجازه ندهید، ابزار آلات فلزی با قطب (+) یا قطب منفی (-) تماس پیدا نماید. اجازه ندهید ترمینال مثبت (+) باتری با بدنه خودرو تماس پیدا نماید:

شعله و جرقه نزدیک خانه های باتری خطرناک است. گاز هیدروژن تولید شده ناشی از عملکرد عادی باتری قابل احتراق بوده و خطر انفجار باتری وجود دارد. نتیجه انفجار باتری سوختگی و آسیب دیدگی میباشد. آتش سیگار و جرقه را از باتری و خانه های باتری دور نگه دارید.

 برای شارژ باتری های سیلر هرگز از شارژر غیر استاندارد با جریان غیر مجاز استفاده نکنید.
در صورت شارژ با جریان زیاد احتمال انفجار باتری وجود دارد. انفجار باتری می تواند سوختگی جدی ایجاد نماید.

8-21

نگهداری و مراقبت

نگهداری خودرو توسط مالک آن

- اگر خودرو برای یک مدت طولانی استفاده نمی‌شود، کابل‌های باتری را جدا نمایید.

▼ بازدید سطح الکترولیت

اگر سطح الکترولیت باتری کم باشد باعث دشوار شدن سریع باتری می‌شود.

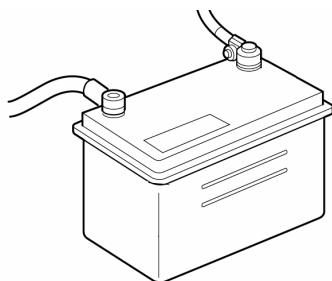

از طریق دریچه‌های شارژ از شارژ شدن باتری مطمئن شوید. در صورت سبز شدن شارژ کامل بوده و در صورت مشکی بودن باتری نیاز به شارژ دارد.

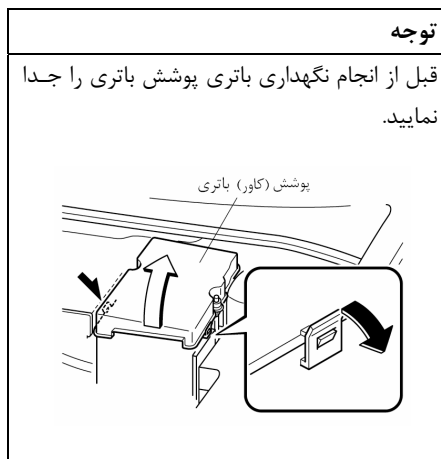

▼ نگهداری باتری

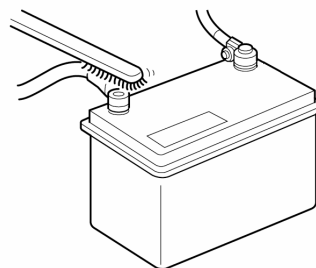

برای بدست آوردن بهترین بازده از یک باتری :

- باتری را در محل خود محکم نصب نمایید.
- روی باتری را تمیز و خشک نگه دارید.
- ترمینالها و اتصالات را تمیز کنید، سفت نمایید و ترمینالها را با مواد نفتی یا گریس بپوشانید.

نگهداری و مراقبت

نگهداری خودرو توسط مالک آن

تایرها

برای عملکرد مناسب، ایمنی و مصرف سوخت اقتصادی، همیشه فشار باد تایر را در محدوده توصیه شده نگه دارید. مقدار بار و وزن توزیعی را در محدوده توصیه شده نگه دارید.

 هشدار

استفاده از تایرهای مختلف:

رانندگی کردن با انواع مختلفی از تایرها در خودرویتان خطرناک است، که نتیجه آن فرمان پذیری ضعیف و ترمزگیری ضعیف و کم شدن کنترل خودرو است.

برای مدت زمان محدود از تایر زاپاس اضطراری استفاده کنید. فقط از انواع یکسان تایرها (رادیال، بایاس) روی هر چهار چرخ استفاده نمایید.

استفاده کردن از تایرهای با سایز غلط :

استفاده کردن از دیگر تایرهایی که مشخصات آن برای خودرو مزداای شما توصیه نشده است خطرناک می باشد (صفحه 6-10) زیرا روی آسایش رانندگی، فرمان پذیری، بازی فرمان، بازی تایر و دقت سرعت سنج جداً تأثیر می گذارد و نتیجه آن برای شما خطر تصادف می باشد. از تایرهایی که مشخصات آن با خودروی مزدایتان مطابقت دارد استفاده نمایید .

▼ شارژ باتری

توجه

- قبل از انجام دادن نگهداری یا شارژ باتری همه لوازم جانبی و موتور را خاموش نمایید.
- برای جدا کردن باتری ابتدا کابل منفی را باز نمایید. و در زمان اتصال باتری آن را در انتها نصب نمایید .

- در صورتیکه به علت روشن بودن چراغها برای مدت زمان طولانی درحین خاموش بودن موتور باتری سریعاً دشارژ (تخلیه) شود، برای شارژ کردن باتری باید به اندازه باتری و ظرفیت شارژر توجه شود.
- اگر باتری به تدریج در اثر بار مصرفی زیاد در حالت استفاده از خودرو تخلیه شد، آن را بوسیله شارژر با اندازه و ظرفیت متناسب با باتری شارژ نمایید.

▼ بازدید فشار باد تایرها

به مشخصات در صفحه 6-10 مراجعه نمایید.

توجه
<ul style="list-style-type: none"> • همیشه در زمان سرد بودن تایرها، فشار باد آنها را کنترل نمایید. • فشار باد تایرهای گرم به طور معمول از مقدار توصیه شده بیشتر است. برای تنظیم فشار باد تایرهای گرم هوای درون تایر را خالی نکنید. • تایر کم باد باعث افزایش مصرف سوخت، سایش غیریکنواخت و بیش از حد تایر، و ضعیف شدن آب بندی لبه‌های تایر خواهد شد، که باعث تغییر شکل چرخ شده و در نتیجه تایر از دیواره رینگ جدا می‌شود. • فشار بیش از حد تایر باعث حرکت ناملایم، سایش شدید و غیریکنواخت و افزایش خطر صدمه دیدن تایر بر اثر ناهمواری‌های جاده می‌شود. • فشار باد تایر خودرویتان را در سطح مناسب نگه دارید. اگر یکی از تایرهای مکرراً به فشار باد نیاز دارد آن را بازدید نمایید.

هشدار ⚠

همیشه باد تایرها را در فشار مناسب نگه دارید:

پر باد و کم باد بودن تایرها خطرناک است. فرمان‌پذیری ضعیف یا عیب غیر منتظره تایر باعث بروز حادثه خطرناک می‌گردد.

به جدول مشخصات در صفحه 6-10 مراجعه نمایید.

فشار باد همه تایرها را (همچنین زاپاس) ماهیانه و در زمان سرد بودن تایر بازدید کنید. برای داشتن بهترین آسایش رانندگی و فرمان‌پذیری و کم کردن فرسایش تایرها، فشار باد تایرها را در فشار توصیه شده نگهداری نمایید.

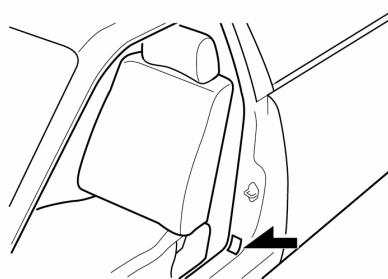

▼ جابجایی تایرها

برای فرسایش یکنواخت تایرها آنها را در هر 10,000 کیلومتر جابجا نمایید (در صورت وجود فرسایش نامنظم این عمل را زودتر انجام دهید).

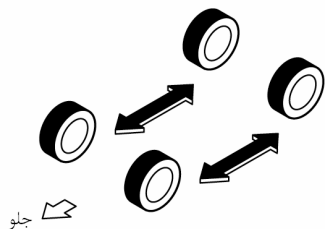

نگهداری و مراقبت

نگهداری خودرو توسط مالک آن

اگر یک تایر به طور یکنواخت فرسایش پیدا نماید، یک نشانگر فرسایش در عرض آج تایر ظاهر خواهد شد که به صورت یک نوار در عرض آج دیده می‌شود. در صورت بروز تایر را تعویض نمایید.

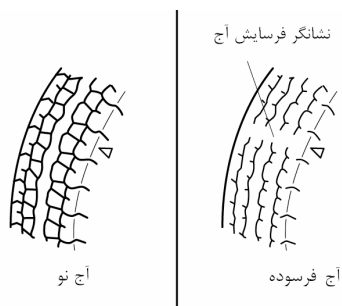

در صورت ظاهر شدن نشانگر فرسایش آج، تایر را تعویض نمایید.

▼ تایر زاپاس اضطراری

تایر زاپاس اضطراری را حداقل هر ماه یکبار برای اطمینان از فشار باد مناسب بازدید نمایید.

توجه

وضعیت تایر زاپاس اضطراری به تدریج از بین می‌رود، حتی اگر تایر زاپاس اضطراری استفاده نشده باشد.

بدلیل ساختار خاص تایر زاپاس اضطراری جابجا کردن آن به آسانی میسر می‌باشد. این تایر کوچکتر و سبکتر از یک تایر معمولی است و باید فقط برای مواقع اضطراری و برای مسافت‌های کم استفاده شود. از تایر زاپاس اضطراری تا تعمیر نمودن تایر معمولی استفاده می‌شود.

8-25

همچنین، تایرها را برای فرسایش‌های ناهموار و خرابی بازدید کنید. فرسایش غیرعادی تایر معمولاً نتیجه یا ترکیبی از شرایط زیر میباشد:

- فشار غیرصحیح باد تایر
- زوایای نادرست چرخ
- خارج شدن چرخ از حالت بالانس
- ترمزگیری شدید

بعد از جابجایی تایرها، فشار باد همه تایرها را در محدوده مشخص شده قرار دهید (صفحه 6-10) و مهره‌های چرخ را برای سفت بودن بازدید نمایید.

⚠ احتیاط

تایرهای فلش دار (یک جهته) و تایرهای رادیال که دارای الگوی آج نامتقارن می‌باشند، را فقط از جلو به عقب نه حالت کنار به کنار جابجا نمایید. اگر تایرها به حالت کنار به کنار جابجا شوند، عملکرد تایر تقلیل پیدا خواهد نمود.

▼ تعویض کردن یک تایر

⚠ هشدار

همیشه از تایرهای با وضعیت خوب استفاده کنید:
رانندگی با تایرهای فرسوده خطرناک است که باعث کاهش ترمزگیری و فرمان پذیری و قدرت کشش خواهد شد که نتیجه آن تصادف است.

نگهداری و مراقبت

نگهداری خودرو توسط مالک آن

⚠ احتیاط
<p>یک چرخ با سایز نادرست ممکن است روی موارد زیر تاثیر منفی بگذارد:</p> <ul style="list-style-type: none"> • طول عمر چرخ و تایر • دقت سرعت سنج • لقی زنجیر چرخ • میدان نور چراغهای جلو • ارتفاع سپر • سیستم دیفرانسیل ضد لغزش

زمانیکه یک چرخ را تعویض می‌نمایید مطمئن شوید که چرخ جدید دارای قطر، پهنای رینگ برابر با نوع اصلی که در کارخانه نصب شده باشد. بالانس کردن مناسب یک تایر باعث بهینه شدن راحتی رانندگی، و کمک کردن به کاهش فرسایش تایر می‌شود. بالانس نبودن تاثیر باعث لرزش و فرسایش غیریکنواخت می‌شود.

فشار باد تایر زاپاس اضطراری (4.2kg/cm² یا 420KPa یا Bar) ، 60Psi نگه داشته شود.

⚠ احتیاط
<ul style="list-style-type: none"> • از رینگ تایر زاپاس اضطراری برای تایر نوع برقی یا یک تایر معمولی استفاده نکنید؛ در غیر این صورت هر دو تایر و رینگ خراب خواهد شد. • عمر تایر زاپاس اضطراری کمتر از 5,000 کیلومتر (3000 مایل) میباشد. باتوجه به وضعیت رانندگی این طول عمر ممکن است کمتر نیز شود. • از تایر زاپاس اضطراری برای مدت محدود استفاده می‌گردد. به هر حال، اگر نشانگر فرسایش آج ظاهر شد، تایر را با نوع مشابه تایر زاپاس اضطراری تعویض نمایید (صفحه 8-25)

▼ تعویض کردن یک چرخ

⚠ هشدار
<p><u>همیشه از چرخ‌های با اندازه مناسب بر روی خودرویتان استفاده نمایید:</u></p> <p>استفاده از چرخ با سایز نادرست خطرناک است. زیرا بر روی راندمان ترمزگیری و فرمان پذیری تاثیر گذشته و کنترل و هدایت کاهش پیدا نموده و موجب تصادف می‌گردد.</p>

نگهداری و مراقبت

نگهداری خودرو توسط مالک آن

لامپ چراغ‌ها

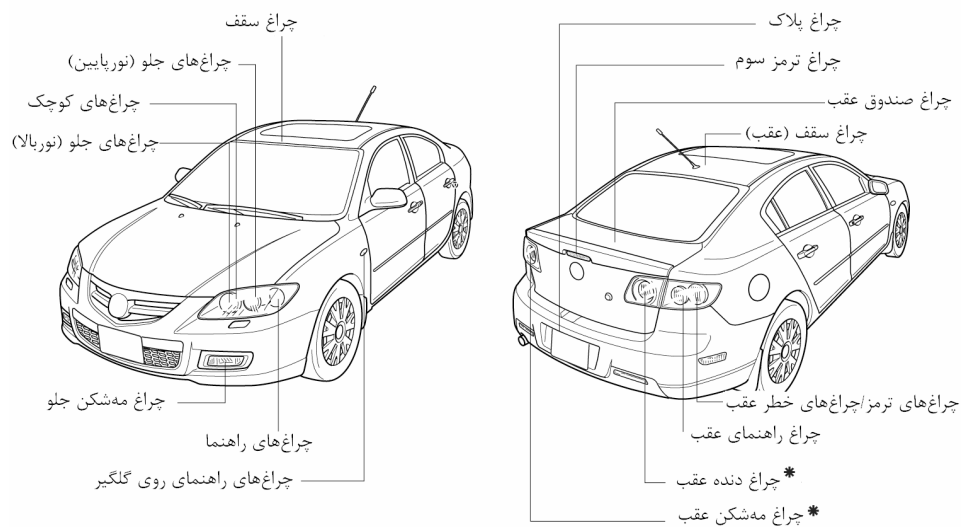

* خودرو شما مطابق طراحی استاندارد اروپایی دارای یک چراغ مه‌شکن عقب به رنگ قرمز (سمت راننده) و یک چراغ دنده عقب به رنگ سفید (سمت سرنشین) می‌باشد.

▼ تعویض کردن لامپ چراغهای بیرونی

تعویض لامپ چراغهای جلو

۱. اطمینان حاصل نمایید که سوئیچ موتور در حالت خاموش و کلید چراغهای جلو خاموش است.
۲. درب موتور را باز کنید.
۳. در صورتیکه لامپ چراغ جلو سمت چپ مجهز به درپوش می باشد برای تعویض لامپ، فرآیند ذکر شده در زیر را انجام دهید. (پیچ درپوش را توسط پیچ گوشتی باز کنید)

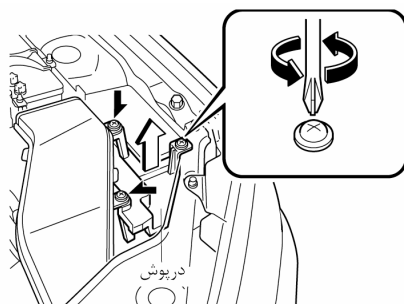

۴. در پشت مجموعه چراغ جلو، لامپهای نور بالا و پایین را پیدا نمایید.
- لامپ سمت بیرونی برای چراغهای نور پایین است و لامپ سمت داخلی برای نور بالا میباشد.
- به صفحه 8-27 لامپ چراغها مراجعه نمایید.

هشدار ⚠

هرگز در هیچ شرایطی بدون دستکش قسمت شیشه‌ای _حباب) لامپ هالوژن را لمس نکنید و همواره در حین کار در اطراف لامپها از عینک ایمنی استفاده نمایید :

شکستن لامپهای هالوژن خطرناک می باشد زیرا این لامپها حاوی گاز فشرده می باشند و در صورت شکستن منفجر شده و خطر بروز آسیب دیدگی ناشی از آزاد شدن گاز داخل لامپ وجود دارد.

در صورت لمس نمودن قسمت شیشه‌ای لامپ بوسیله دست (بدون دستکش)، چربی دست که بر روی لامپ باقی می ماند در حین روشن شدن لامپ باعث داغ شدن و انفجار لامپ می شود.

همیشه لامپ هالوژن را دور از دسترس کودکان نگهداری نمایید.

نگهداری و مراقبت

نگهداری خودرو توسط مالک آن

۳. لامپ جدید را عکس مراحل باز کردن نصب نمایید.

توجه

- برای تعویض لامپ، با یک تعمیرکار مجرب تماس بگیرید. ما توصیه می‌کنیم به یک نمایندگی مجاز مزدا مراجعه نمایید.
- اگر به صورت اتفاقی به لامپ هالوژن دست زدید لامپ هالوژن باید قبل از استفاده توسط الکل پاک گردد.
- از یک پوشش محافظ و جعبه مقوایی برای تعویض کردن لامپ استفاده نمایید. لامپ کهنه را بلافاصله در پوشش محافظ قرار داده و از دسترس کودکان دور نگه دارید.

لامپ نور بالا

۱. سوکت و مجموعه لامپ را برخلاف عقربه‌های ساعت چرخانده و آن را خارج نمایید. لامپ چراغ جلو را به دقت از سوکت مربوطه در کاسه چراغ بوسیله کشیدن تدریجی مستقیم آن به سمت عقب خارج نمایید.
۲. بوسیله فشار دادن خار روی کانکتور توسط انگشت دستتان و کشیدن لامپ به سمت بالا لامپ را از کانکتور الکتریکی خارج نمایید.

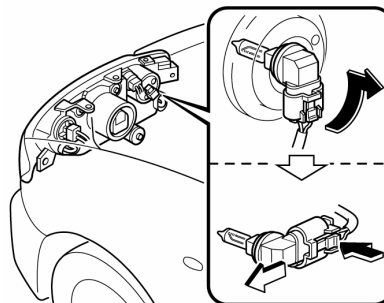

نگهداری و مراقبت

نگهداری خودرو توسط مالک آن

۴. فنر نگهدارنده لامپ را به سمت بیرون چرخانده و لامپ چراغ جلو را آزاد نمایید.

۵. لامپ چراغ جلو را به دقت از سوکت مربوطه بوسیله بیرون کشیدن مستقیم لامپ به سمت عقب خارج نمایید.

۶. لامپ را تعویض نمایید.

۷. لامپ جدید را عکس مراحل باز کردن نصب نمایید.

۱. کانکتور الکتریکی را بوسیله بیرون کشیدن به سمت عقب جدا نمایید.

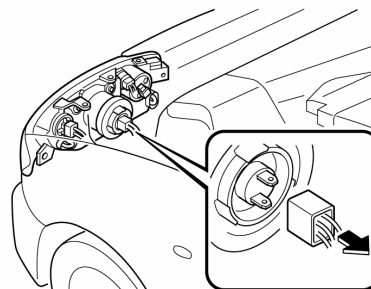

۲. لاستیک آب بندی کننده را بیرون بکشید.

۳. فنر نگهدارنده لامپ را آزاد نمایید.

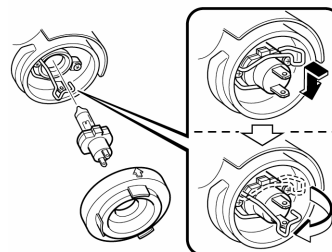

توجه

- برای تعویض لامپ، با یک تعمیرکار مجرب تماس بگیرید. ما توصیه می‌کنیم به یک نمایندگی مجاز مزدا مراجعه نمایید.
- اگر به صورت اتفاقی به لامپ هالوژن دست زدید لامپ هالوژن باید قبل از استفاده توسط الکل پاک گردد.
- از یک پوشش محافظ و جعبه مقوایی برای تعویض کردن لامپ استفاده نمایید، لامپ کهنه را بلافاصله در پوشش محافظ قرار داده و از دسترس کودکان دور نگه دارید.
- در هنگام نصب مجدد لاستیک آب بندی کننده اطمینان حاصل نمایید که علامت \uparrow به سمت بالا باشد.

نگهداری و مراقبت

نگهداری خودرو توسط مالک آن

توجه
<ul style="list-style-type: none"> • برای تعویض لامپ، با یک تعمیرکار مجرب تماس بگیرید، ما توصیه می‌کنیم به یک نمایندگی مجاز مزدا مراجعه نمایید. • اگر به صورت اتفاقی به لامپ هالوژن دست زدید لامپ هالوژن باید قبل از استفاده توسط الکل پاک گردد. • از یک پوشش محافظ و جعبه مقوایی برای تعویض کردن لامپ استفاده نمایید، لامپ کهنه را بلافاصله در داخل پوشش قرار داده و از دسترس کودکان دور نگه دارید.

چراغ راهنمای جلو، چراغهای کوچک جلو

به علت پیچیدگی و دشواری مراحل تعویض، لامپها باید توسط یک تعمیرکار مجرب تعویض شوند، ما توصیه می‌کنیم به یک نمایندگی مجاز مزدا مراجعه نمایید.

چراغ راهنمای روی گلگیر

۱. مجموعه نشان داده شده در تصویر را بصورت کشویی خارج نمایید.
 ۲. کانکتور الکتریکی را با کشیدن به سمت عقب از مجموعه جدا نمایید.

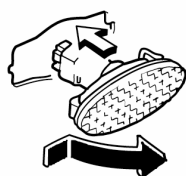

۳. راهنمای روی گلگیر جدید را عکس مراحل باز کردن نصب نمایید.

تعویض کردن لامپهای چراغ مه شکن جلو *

۱. پیچها را برخلاف عقربه‌های ساعت باز کنید. و پیچها و شل گیر داخل سپر را خارج نمایید.

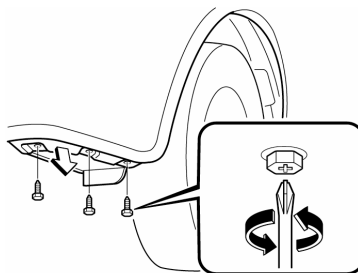

۲. با فشار دادن خار روی کانکتور توسط انگشت و کشیدن کانکتور به سمت پایین لامپ را از کانکتور الکتریکی جدا نمایید.

۳. سوکت و مجموعه لامپ را چرخانده و آن را خارج نمایید و لامپ را از سوکت مربوطه به صورت تدریجی به طور مستقیم به سمت عقب به دقت جدا نمایید.

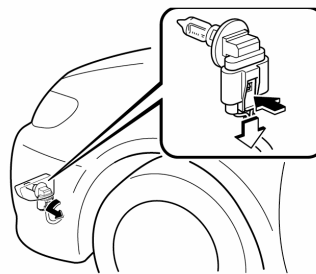

۴. لامپ جدید را عکس مراحل باز کردن، نصب نمایید.

نگهداری و مراقبت

نگهداری خودرو توسط مالک آن

۲. مرکز هر خار پلاستیکی را بیرون کشیده و خارها را خارج نموده و کمی از کف پوش صندوق عقب را بلند نمایید.

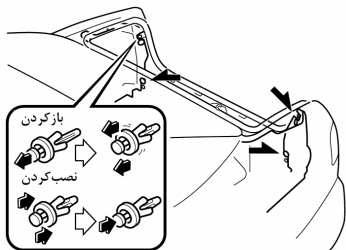

۳. سوکت و مجموعه لامپ را برخلاف عقربه‌های ساعت چرخانده و آن را خارج نمایید.
۴. لامپ را از سوکت جدا نمایید.

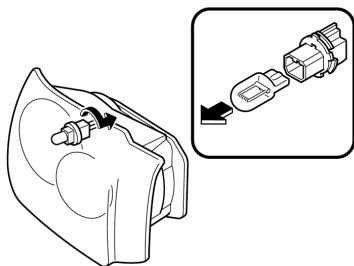

۵. لامپ جدید را عکس مراحل باز کردن نصب نمایید.

توجه
برای تعویض لامپ با یک تعمیرکار مجرب تماس بگیرید، ما توصیه می‌کنیم به یک نمایندگی مجاز مزدا مراجعه نمایید.

توجه
تعویض کردن لامپ، به تنهایی امکان‌پذیر نمی‌باشد زیرا لامپ در داخل مجموعه بصورت یکپارچه ساخته شده است. مجموعه را تعویض نمایید.

چراغ‌های ترمز / چراغ‌های کوچک عقب

۱. مرکز هر خار پلاستیکی را بیرون کشیده و خارها و انتهای کف پوش صندوق عقب را جدا نمایید.

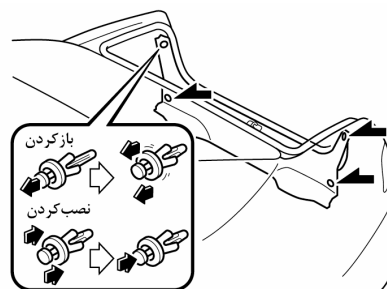

نگهداری و مراقبت

نگهداری خودرو توسط مالک آن

۳. مجموعه لامپ و سوکت را برخلاف عقربه‌های ساعت چرخانده و آنها را خارج نمایید.
۴. لامپ را از سوکت جدا نمایید.

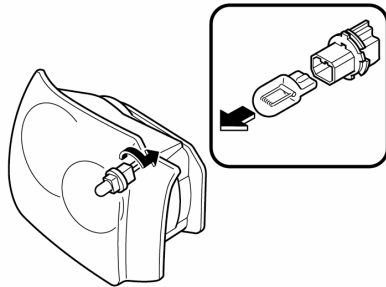

۵. لامپ جدید را عکس مراحل باز کردن نصب نمایید.

توجه

برای تعویض لامپ با یک تعمیرکار مجرب تماس بگیرید، ما توصیه می‌کنیم به یک نمایندگی مجاز مزدا مراجعه نمایید.

چراغ‌های راهنمای عقب

۱. مرکز هر خار پلاستیکی را بیرون کشیده و خارها و کاور انتهایی صندوق عقب را خارج نمایید.

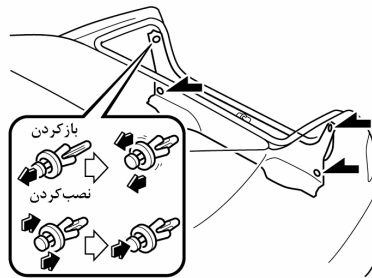

۲. مرکز هر خار پلاستیکی را بیرون کشیده و خارها را باز نمایید و کاور کناری صندوق عقب را بلند کنید.

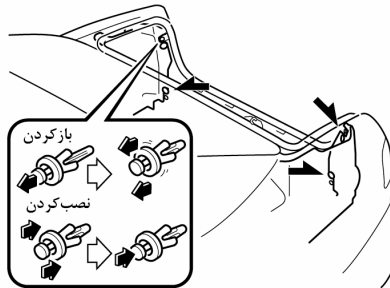

نگهداری خودرو توسط مالک آن

چراغ‌های دنده عقب، چراغ مه شکن عقب

۱. مرکز هر خار پلاستیکی را بیرون کشیده و خارها را باز نمایید. سپس تریمر درب صندوق عقب را باز

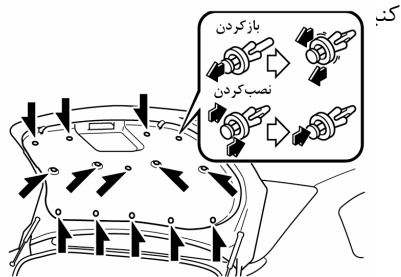

۲. سوکت و مجموعه لامپ را برخلاف عقربه‌های ساعت چرخانده و آن را خارج نمایید.
۳. سوکت را از لامپ جدا نمایید.

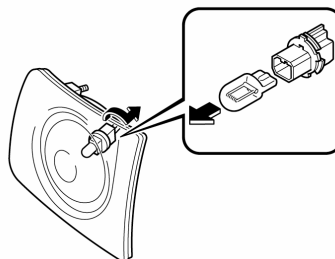

۴. لامپ جدید را عکس مراحل باز کردن نصب نمایید.

چرخ ترمز سوم

۱. مرکز هر خار پلاستیکی را کشیده و خارها و کف پوش درب صندوق عقب را باز کنید.

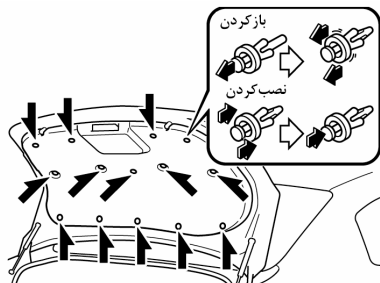

۲. کانکتور الکتریکی را از سوکت جدا نمایید.
۳. مجموعه لامپ و سوکت را برخلاف عقربه‌های ساعت چرخانده و آنها را خارج نمایید.
۴. لامپ را از سوکت جدا نمایید.

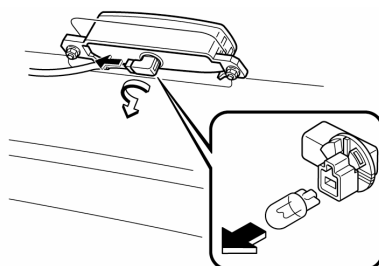

۵. لامپ جدید را عکس مراحل باز کردن نصب نمایید.

توجه
برای تعویض لامپ با یک تعمیرکار مجرب تماس بگیرید، ما توصیه می‌کنیم به یک نمایندگی مجاز مزدا مراجعه نمایید.

توجه
برای تعویض لامپ با یک تعمیرکار مجرب تماس بگیرید، ما توصیه می‌کنیم به یک نمایندگی مجاز مزدا مراجعه نمایید.

نگهداری و مراقبت

نگهداری خودرو توسط مالک آن

چراغ سقف عقب

۱. با استفاده از پیچ گوشتی دوسو که برای جلوگیری از خرابی طلق چراغ‌ها، آن را با یک پارچه نرم پوشانیده‌اید، با دقت لبه طلق چراغ‌ها را اهرم نموده و طلق را جدا نمایید.

۲. لامپ را به سمت بیرون کشیده و آن را خارج نمایید.

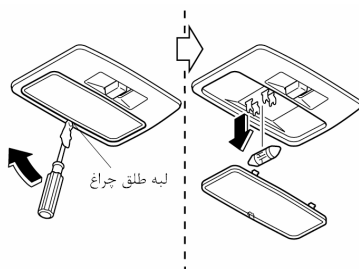

۳. لامپ جدید را عکس مراحل بازکردن، نصب نمایید.

چراغ صندوق عقب

هر دو سمت لبه‌های طلق چراغ را فشار داده و آن را خارج نمایید.

۲. لامپ را به سمت بیرون کشیده و آن را خارج نمایید.

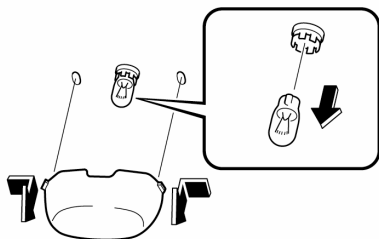

۳. لامپ جدید را عکس مراحل بازکردن نصب نمایید.

چراغ‌های پلاک

۱. با استفاده از پیچ گوشتی دوسو که برای جلوگیری از خرابی طلق چراغ‌ها، آن را با یک پارچه نرم پوشانیده‌اید، با دقت لبه طلق چراغ‌ها را اهرم نموده و طلق را جدا نمایید.

۲. لامپ را به سمت بیرون کشیده و آن را خارج نمایید.

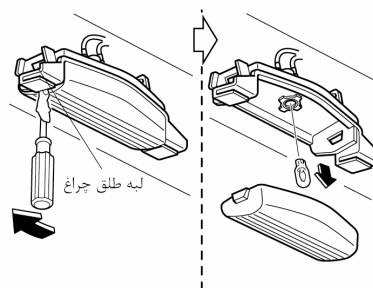

۳. لامپ جدید را عکس مراحل بازکردن، نصب نمایید.

▼ تعویض کردن لامپ چراغ‌های داخل خودرو

چراغ سقف

به علت پیچیدگی و دشواری مراحل تعویض، لامپ‌ها باید توسط یک تعمیرکار مجرب تعویض شوند، ما توصیه می‌کنیم به یک نمایندگی مجاز مزدا مراجعه نمایید.

۳. دستگیره را برخلاف عقربه‌های ساعت بچرخانید تا جعبه فیوز پایین بیاید.

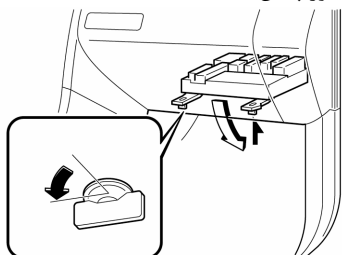

۴. با استفاده از نقشه داخل درپوش جعبه فیوز، موقعیت فیوز مشکوک به سوختن را پیدا نمایید.

۵. فیوز را مستقیماً با استفاده از ابزار فیوز کش که داخل درپوش جعبه فیوز محفظه موتور قرار دارد بیرون بکشید.

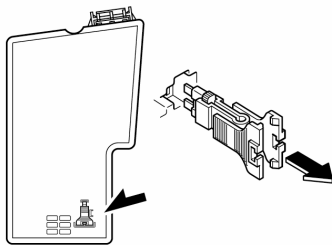

۶. فیوز را بازدید نمایید و اگر سوخته بود آن را تعویض نمایید.

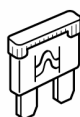

سالم



سوخته

فیوزها

سیستم‌های الکتریکی خودرو شما توسط فیوزها محافظت می‌شوند.

اگر چراغ‌ها، لوازم جانبی یا کنترل کننده‌ها کار نکردند، مدار مربوطه آن را بررسی نمایید که فیوزی سوخته باشد.

اگر فیوز مشابه فیوز اولیه دوباره سوخت، از سیستم استفاده نکنید، و با یک تعمیرکار مجرب تماس بگیرید، ما توصیه می‌کنیم به یک نمایندگی مجاز مزدا مراجعه نمایید.

▼ تعویض کردن فیوز

تعویض کردن فیوزها در جعبه داشبورد در سمت

سرنشین جلو

- اگر یک سیستم الکتریکی کار نمی‌کند، ابتدا فیوزهای روی جعبه فیوز سمت سرنشین را بررسی نمایید.
۱. سوئیچ موتور و دیگر کلیدها را خاموش نمایید.
۲. درپوش را خارج نمایید.

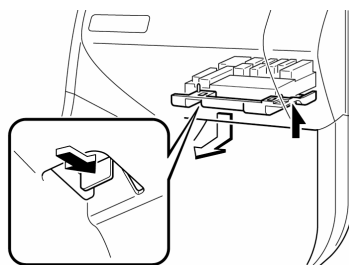

نگهداری و مراقبت

نگهداری خودرو توسط مالک آن

۳. اگر غیر از فیوز اصلی، فیوز دیگری سوخته بود، آن را با یک فیوز جدید که از نظر آمپر یکسان است تعویض نماید.

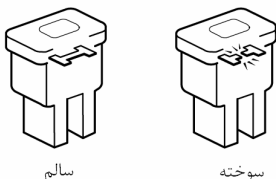

⚠ هشدار

هرگز فیوز اصلی را خودتان تعویض نکنید. اینکار را به یک تعمیرکار مجاز مزدا بسپارید:

تعویض فیوز اصلی توسط خودتان خطرناک است زیرا فیوز اصلی یک فیوز با جریان بالا می باشد که نتیجه تعویض اشتباه می تواند به بروز شوک الکتریکی و با اتصال کوتاه منجر به آتش سوزی شود.

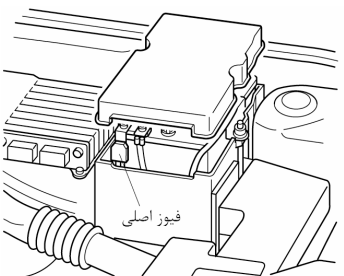

۷. فیوز جدید که از نظر آمپر با فیوز سوخته شده یکسان است، در محل خود قرار دهید و مطمئن شوید که فیوز محکم نصب شده است. اگر این کار را نمی توانید انجام دهید، یک تعمیرکار مجرب آن را نصب نماید. ما توصیه می کنیم به یک نمایندگی مجاز مزدا مراجعه نمایید.

اگر شما فیوز یدکی ندارید می توانید از فیوز مدارهایی که عملکرد آنها چندان ضروری نیست همانند مدار آینه برقی یا فنکدک که دارای آمپر یکسانی هستند استفاده نمایید.

⚠ احتیاط

همیشه فیوز را با فیوز مشابه از نظر آمپر تعویض کنید در غیر این صورت ممکن است به سیستم الکتریکی صدمه وارد نمایید.

تعویض کردن فیوزهای محفظه موتور

اگر چراغ های جلو یا دیگر قطعات الکتریکی کار نمی کند و فیوزهای اتاق خودرو سالم هستند، جعبه فیوز زیر درب موتور را بازدید نمایید. اگر یک فیوز سوخته است، باید تعویض شود. برای اینکار مراحل زیر را دنبال کنید:

- سوئیچ موتور و همه دیگر کلیدها را خاموش نمایید.
- درپوش جعبه فیوز را باز نمایید.

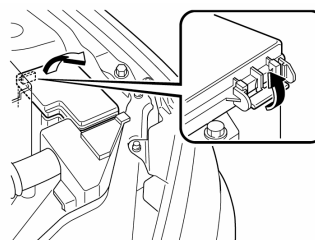

نگهداری و مراقبت

نگهداری خودرو توسط مالک آن

▼ جعبه فیوز

جعبه فیوز (محفظه موتور)

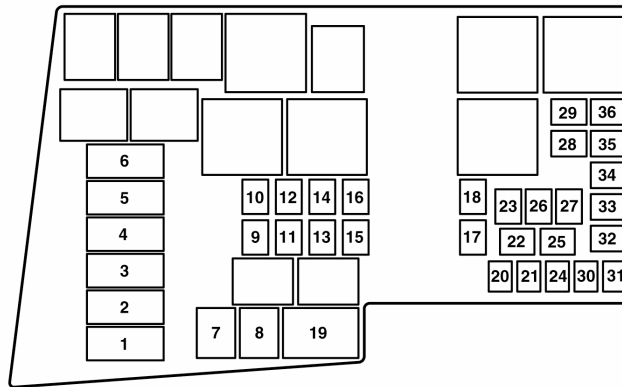

قطعات محافظت شده	آمپر فیوز	شرح	
فن خنک کاری	40A	FAN	1
فرمان هیدرولیک	80A	P/ST	2
برای حفاظت از مدارهای چندگانه	40A	BTN	3
چراغ‌های جلو	40A	HEAD	4
ترمز ضدقفل	30A	ABS 1	7
ترمز ضدقفل	20A	ABS 2	8
برای حفاظت از مدارهای گوناگون	30A	ENGINE	9
-	-	-	10
سوئیچ موتور	30A	IG KEY 1	11
استارت	20A	STARTER	12
سوئیچ موتور	30A	IG KEY 2	13
-	30A	GLOW 2	14
موتور بخاری	40A	HEATER	15
-	30A	GLOW 2	16

نگهداری و مراقبت

نگهداری خودرو توسط مالک آن

قطعات محافظت شده	آمپر فیوز	شرح	
گرم کن شیشه عقب	40A	DEFOG	17
سیستم پخش و رادیو	30A	AUDIO	18
سیستم ضد قفل ترمز	10A	ABS IG	19
چراغ مه شکن جلو	15A	FOG	20
بوق	15A	HORN	21
DRL	10A	DRL	22
پمپ بنزین	15A	F/PUMP	24
فرمان هیدرولیک	10A	P/ST IG	25
تهویه مطبوع	10A	A/C MAG	26
آلترناتور / TCM	10A/15A	ALT/TCM	27
-	-	P.OUTLET	29
PCM	10A	ENG+B	30
چراغ‌های داخل خودرو	15A	ROOM	31
سنسور اکسیژن	10A	ENG BAR4	32
سنسور اکسیژن	10A	ENG BAR3	33
انژکتور	10A	EGI INJ	34
برای محافظت کردن از مدارهای چندگانه	10A	ENG BAR1	35
PCM پمپ بنزین	10A	ENG BAR2	36

نگهداری و مراقبت

نگهداری خودرو توسط مالک آن

جعبه فیوز (سمت سر نشین جلو)

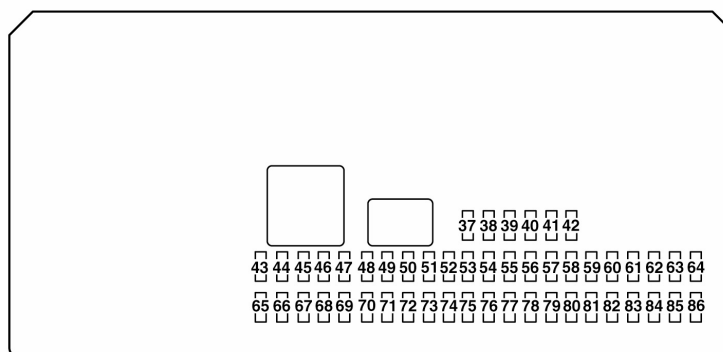

قطعات محافظت شده	آمپر فیوز	شرح	
سیستم قفل دوبل دربها	15A	D/LOCK2	37
لامپ ترمز ، بوق	10A	STOP LAMP/HORN	38
نور بالای چراغ جلو (سمت چپ)	10A	HEADHIGH L	39
نور بالای چراغ جلو (سمت راست)	10A	HEAD HIGH R	40
-	-	-	41
-	-	-	42
فندک	15A	CIGAR	43
سیستم صوتی	7.5A	RADIO	44
آینه برقی	10A	MIRROR	45
چراغ خطر عقب (سمت راست)، چراغ پارک (سمت راست) چراغ پلاک	7.5A	TAIL R	46
برای محافظت از مدارهای گوناگون	10A	OBD	47
-	-	-	48
سلونوئید قفل صندوق عقب	20A	TR/LOCK	49
-	-	-	50
-	-	-	51
سان روف* (سقف کشویی)	20A	SUN ROOF	52
برف پاک کن شیشه جلو و شیشه شور	20A	WASHER	53
-	-	-	54
کلید شیشه بالابر برقی (سمت راست)	30A	P/WIND R	55

* برخی از مدلها

نگهداری و مراقبت

نگهداری خودرو توسط مالک آن

قطعات محافظت شده	آمپر فیوز	شرح	
کلید شیشه بالابر برقی (سمت چپ)	30A	P/WIND L	56
-	7.5A	ALARM	57
گرم کن آینه	7.5A	M/DEF	58
-	-	-	59
نور پایین چراغ جلو (سمت راست) تنظیم ارتفاع چراغهای جلو	15A	HEAD LOW R	60
نور پایین چراغ جلو (سمت چپ)	15A	HEAD LOW L	61
-	-	-	62
-	-	-	63
-	-	-	64
سیستم ایربگ (SRS)	10A	SAS	65
مجموعه پشت آمپر	10A	METER	66
ترمز ضدقفل سیستم فرمان الکتروهیدرولیک	20A	IGNITION	67
شیشه شور و برف پاک کن شیشه جلو	20A	WIPER	68
برای محافظت از مدارهای گوناگون	20A	ENGINE	69
برف پاک کن اتوماتیک* کلید شیشه بالابر برقی	10A	IG SIG	70
-	7.5A	SAS 2	71
-	-	-	72
-	-	-	73
گرم کن صندلی*	20A	SEAT WARM	74
قفل مرکزی دربها	25A	D/LOCK 1	75
تهویه مطبوع و واحد کنترل بخاری	10A	A/C	76
شیشه بالابر برقی (سمت چپ)	30A	P/WIND L	77
شیشه بالابر برقی (سمت راست)	30A	P/WIND R	78
چراغهای دنده عقب	10A	BACK	79
سان روف*	7.5A	SUN ROOF	80
چراغهای خطر (سمت چپ) چراغهای کوچک عقب (سمت چپ)	7.5A	TAIL L	81
روشنایی	7.5A	ILLUMI	82
-	-	-	83
-	-	-	84
-	-	-	85
-	-	-	86

* برخی از مدلها

نحوه کاهش دادن صدمات رنگ خودرو در اثر شرایط محیطی

خودروی شما با استفاده از آخرین شیوه‌ها و تکنیک‌ها توسعه یافته رنگ‌آمیزی، رنگ شده است. در صورت عدم مراقبت صحیح، شرایط محیطی می‌تواند به رنگ خودروی شما صدمه وارد نماید.

در زیر به چند نمونه از صدمات احتمالی و نکات قابل توجه جهت پیشگیری از آنها اشاره می‌شود.

▼ صدمات ناشی از بارانهای اسیدی یا آلودگی‌های صنعتی

شرایط بروز

آلودگی‌های صنعتی و دوده‌های خروجی از خودروها در هوا پخش می‌شوند و با باران و رطوبت موجود در هوا ترکیب شده و تولید اسید می‌نمایند. این اسیدها در طی بارندگی بر روی خودرو ریخته و پس از تبخیر آب روی سطح، اسید باقی مانده بر روی سطح خودرو می‌تواند باعث صدمه دیدن رنگ خودرو شود.

پیشگیری

برای پیشگیری از حالت ذکر شده در فوق، لازم است که خودرویتان را بر اساس راهنمای ذکر شده در این بخش شستشو داده و واکس بزنید. این مراحل باید بلافاصله پس از بارندگی که حالت اسیدی داشته باشد، انجام شود.

▼ صدمه ناشی از فضله پرندگان ، حشرات و شیره

درختان

شرایط بروز

فضله پرندگان حاوی اسید می‌باشد و در صورت باقی ماندن بر روی سطح خودرو، باعث کدر شدن رنگ خودرو و همچنین از بین بردن رنگ خواهد شد.

در صورت چسبیدن حشرات به بدنه خودرو، و تجزیه شدن آنها، ترکیبات خورنده‌ای تولید می‌شود که در صورت باقی ماندن بر روی سطح، این ترکیبات باعث فرسایش رنگ و کدر شدن آن می‌شوند.

شیره درختان پس از مدتی سخت می‌شوند و می‌چسبند. در صورتیکه بر سطح خودرو قرار گیرد به سطح رنگ می‌چسبد و سخت می‌شود. در صورتیکه شما قصد تمیز کردن شیره درخت چسبیده شده را داشته باشید احتمال کنده شدن بخشی از رنگ خودرو وجود دارد.

پیشگیری

در صورت نیاز، خودرویتان را بر اساس دستورالعمل ذکر شده در این بخش شستشو داده و واکس بزنید. این عمل باید در اولین فرصت ممکن انجام پذیرد.

فضله پرندگان را می‌توان بوسیله یک اسفنج نرم و آب تمیز نمود. در صورتیکه شما در حین مسافرت هستید و امکان این عمل وجود ندارد با استفاده از یک پارچه مرطوب نیز می‌توان عمل تمیز نمودن را انجام داد. ناحیه تمیز شده را باید براساس دستورالعمل ذکر شده در این بخش واکس زد.

شیره درختان و حشرات را می‌توان بوسیله یک اسفنج نرم و آب تمیز نمود. همچنین تمیزکننده‌های شیمیایی تجاری برای این منظور موجود می‌باشد.

نگهداری و مراقبت

مراقبت ظاهری

نحوه پیشگیری از لب پر شدن رنگ

حفظ فاصله مناسب نسبت به خودروی جلویی خط
برخورد ذرات شن و ماسه پرت شده از خودروی
جلویی را کاهش می‌دهد.

توجه

- ناحیه برخورد شن و ماسه‌ای که باعث پریدگی رنگ خودرو می‌شود، نسبت به سرعت خودرو متفاوت می‌باشد، بعنوان مثال وقتی که سرعت خودرو 90km/h باشد، این ناحیه حدود 50m می‌باشد.
 - در هوای سرد سطح رنگ خودرو سخت‌تر (شکننده‌تر) می‌شود و این مسئله خطر پریدگی رنگ را افزایش می‌دهد.
 - پریدگی رنگ می‌تواند باعث زنگ‌زدگی سطح خودرو شود. قبل از بروز این مسئله، قسمت آسیب دیده را بوسیله قلم لکه‌گیری مرزدا براساس دستورالعمل شرح داده شده در این بخش ترمیم نمایید.
- غفلت نمودن از ترمیم به موقع می‌تواند باعث زنگ‌زدگی خودرو و متعاقباً سبب تعمیرات پرهزینه شود.

یک شیوه دیگر برای تمیزکردن موارد فوق‌الذکر پوشانیدن سطح مورد نظر بوسیله یک روزنامه خیس برای مدت زمان یک تا دو ساعت است. پس از تمیزکردن مواد، باقی مانده روی سطح را بوسیله آب شستشو دهید.

▼ اثر آب

شرایط بروز

باران، مه، رطوبت و حتی آب شیر ممکن است که حاوی مواد معدنی مضر مانند نمک و آهن باشند. در صورتیکه خودرو در معرض رطوبت حاوی مواد معدنی ذکر شده قرار بگیرد، پس از تبخیر آب، مواد معدنی مزبور روی سطح خودرو باقی مانده و باعث ایجاد خطوط سفید رنگی می‌شوند که این اثرات باقی مانده می‌توانند به سطح رنگ صدمه بزنند.

پیشگیری

برای پیشگیری از صدمات ذکر شده در فوق لازم است که خودرویتان را براساس دستورالعمل ذکر شده در این بخش شستشو داده و واکس بزنید. این مراحل باید بلافاصله پس از مشاهده حالت ذکر شده انجام پذیرد.

▼ لب پر شدن رنگ

شرایط بروز

در صورت برخورد ذرات شن و ماسه پرت شده توسط سایر دیگر خودروها به بدنه خودروی شما این مسئله بروز می‌نماید.

نگهداری و مراقبت

مراقبت ظاهری

مراقبت از بیرون خودرو

در هنگام استفاده از پاک‌کننده‌های شیمیایی یا پولیش تمامی برچسبها و نکات ذکر شده در روی ظرف حاوی ماده مزبور را مورد توجه قرار داده و تمامی هشدارها و احتیاطها را مطالعه نمایید.

▼ نگهداری کیفیت براقی رنگ

شستشو

⚠ احتیاط

وقتی که دسته برف‌پاک‌کن در وضعیت AUTO و سوئیچ موتور در حالت ON قرار داشته باشند در موارد زیر ممکن است که برف‌پاک‌کن بصورت خودکار شروع به عمل نماید.

- لمس نمودن سطح شیشه جلو که روی سنسور باران واقع شده است.
 - با پارچه تمیز کردن قسمتی از شیشه جلو که روی سنسور باران واقع شده است.
 - ضربه زدن به شیشه جلو بوسیله دست یا اشیاء دیگر.
 - ضربه زدن به سنسور باران بوسیله دست یا اشیاء دیگر از سمت داخل خودرو.
- دقت نمایید که حرکت خودکار برف‌پاک‌کن باعث صدمه زدن به انگشتان یا صدمه دیدن برف‌پاک‌کن‌ها نشود. در هنگام شستشو یا سرویس نمودن خودرو اهرم برف‌پاک‌کن را در حالت OFF قرار دهید.

برای حفاظت بدنه خودرو و رنگ آن در برابر زنگ‌زدگی و خوردگی، حداقل هر ماه یکبار خودروی مزدایتان را بوسیله آب ولرم یا آب سرد بشویید. ایجاد خراش در رنگ ذکر گردیده است.

در صورتیکه خودرو بصورت صحیح شستشو نشود ممکن است که سطح رنگ خودرو خراش بردارد. در زیر چند نمونه از نحوه بردارد. در زیر چند نمونه از نحوه ایجاد خراش در رنگ ذکر گردیده است.

- در شرایط زیر ممکن است که رنگ خودرو خراش بردارد.
- قبل از اینکه خودرو را با آب شستشوی اولیه دهید و مواد خارجی و کثافات روی خودرو را پاک کنید اقدام به شستشو نموده باشید.
- خودرو بوسیله یک پارچه زبر، خشک یا کثیف شسته شود.
- خودرو بوسیله کارواشی که برسهای آن بیش از حد کثیف یا سفت باشد شسته شود.
- از مواد شوینده یا واکسهای حاوی مواد خوردنده استفاده شود.

توجه

- در صورت خراشیده شدن رنگ خودرو بوسیله کارواشهای اتوماتیک یا ناشی از شستشوی غیر صحیح شرکت مزدا هیچگونه مسئولیتی را پذیرا نخواهد بود.
- خراشهای رنگ خودرو در رنگ‌های تیره‌تر مشهودتر به نظر می‌رسد.

برای کاهش دادن خراش سطح رنگ خودرو به موارد زیر توجه نمایید :

- قبل از شستشوی خودرو مواد خارجی و کثیفی‌های روی سطح خودرو را با پاشش آب ولرم یا آب سرد تمیز نمایید.
- برای شستشوی خودرو از آب ولرم یا سرد به مقدار کافی و پارچه نرم استفاده نمایید. از مورد استفاده قراردادن پارچه‌های نایلونی خودداری نمایند.



نگهداری و مراقبت

مراقبت ظاهری

پس از شستشوی خودرو، برای جلوگیری از ایجاد نقطه نقطه ناشی از آب بر روی سطح، آنرا بوسیله یک پارچه جیر تمیز خشک نمایید.

هشدار
لنت‌های ترمز خیس شده را با رانندگی با سرعت پایین و آرام فشار دادن پدال ترمز خشک نمایید تا کارایی ترمز به وضعیت مطلوب برسد:
رانندگی با لنت ترمز خیس خطرناک می‌باشد. زیرا خطر افزایش فاصله ترمزگیری یا کشیده شدن خود به یک سمت و در نتیجه احتمال بروز تصادف در حین ترمزگیری وجود دارد. با ترمزگیری آرام می‌توان مشخص نمود که ترمز در وضعیت مطلوبی قرار دارد یا خیر.

واکس زدن

در صورتیکه آب روی سطح خودروی شما به صورت قطره قطره در نیاید نشانه نیاز خودرو به واکس می‌باشد. علاوه بر بدنه خودرو تزئینات فلزی خودرو را نیز برای براقی آنها واکس بزنید.

- از واکس‌هایی که حاوی مواد ساینده نمی‌باشد استفاده نمایید. واکس‌های حاوی مواد ساینده باعث از بین رفتن رنگ شده و به قطعات فلزی براق صدمه وارد می‌نمایند.
- واکس‌های طبیعی با کیفیت خوب را مورد استفاده قرار دهید.
- در حین واکس زدن عمل مالیدن واکس را بوسیله اسفنج یا پارچه نرم انجام دهید.
- واکس را بوسیله یک پارچه نرم تمیز نمایید.

- در هنگام شستشو یا خشک کردن خودرو، پارچه را به آرامی روی سطح خودرو بمالید.
- خودروی خود را به کارواشی ببرید که اطمینان داشته باشید برسهای آن همواره در وضعیت خوبی نگهداری می‌شوند.

از شوینده‌های خورنده و یا واکسهای حاوی ذرات ساینده استفاده نمایید.

احتیاط
از مورد استفاده قراردادن سیم ظرفشویی، مواد پاک کننده خورنده یا حلالهای قوی حاوی ترکیبات آلکالاینی یا سوزش آلود برای تمیزکردن سطوح کرومی (آب کاری شده) یا قطعات آلومینیومی آب کاری شده خودداری نمایید. این عمل می‌تواند باعث صدمه زدن به روکش محافظ قطعات ذکر شده گردد. همچنین این حلالها ممکن است که باعث از بین بردن رنگ شوند.
برای جلوگیری از صدمه دیدن آنتن، قبل از ورود به کارواش یا قبل از عبور از محل‌های دارای ارتفاع کم، آنتن را باز کنید.

توجه ویژه‌ای به تمیز نمودن نمک، گل، گرد و خاک و دیگر مواد خارجی زیر سطح خودرو و گل گیرها داشته باشید و همچنین اطمینان حاصل نمایید که سوراخ‌های تخلیه روی لبه پایین درها تمیز باشد.

حشرات، قیر، شیره درختان، فضله پرندگان، مواد صنعتی موجود در هوا و مشابه آنها، در صورت باقی ماندن در روی سطح خودرو می‌توانند باعث صدمه زدن به کیفیت رنگ خودرو شود. در صورتیکه شستشو با آب خالی کفایت نمی‌کند از صابونهای مایع که برای شستشوی خودرو ساخته شده‌اند استفاده نمایید.

نگهداری و مراقبت

مراقبت ظاهری

• برای جلوگیری از خوردگی سطوح براق فلزی از واکس یا مواد محافظ قطعات کرومی استفاده نموده و برای براق نمودن این قطعات سطح را کاملاً بمالید.

• در هوای سرد یا در نواحی لغزنده، قطعات فلزی براق را بوسیله یک لایه از واکس یا مواد محافظ قطعات کرومی (نوع فویتر) از معمولی) بپوشانید. همچنین می توان آنها را بوسیله مواد ژلاتینی نفتی غیر خورنده یا ترکیبات محافظ دیگر پوشانید.

⚠ احتیاط
از مورد استفاده قراردادن سیم ظرفشویی، مواد پاک کننده خورنده یا حلالهای قوی حاوی ترکیبات آلکالاینی یا سوزش آور برای تمیز نمودن سطوح کرومی (فلزات براق آبکاری شده) یا قطعات آلومینیومی آبکاری شده خودداری نمایید. این عمل می تواند باعث صدمه زدن به روکش محافظ قطعات ذکر شده گردد. علاوه بر این، این حلالها ممکن است که باعث از بین بردن رنگ شوند.

▼ پوشش زیر خودرو

قطعات زیر خودرو که شرایط بحرانیتری دارند بوسیله یک لایه مخصوص روکش شده اند تا خودرو را از صدمات شیمیایی و ضربات سنگ و غیره محافظت نماید. این پوشش ممکن است که به مرور زمان دچار صدمه گردد. پوشش زیر خودرو را بصورت متناوب مورد کنترل قرار دهید. برای کسب اطلاعات در مورد نحوه ترمیم صدمات وارد شده به این پوشش به نمایندگی مجاز مزدا مراجعه نمایید.

⚠ احتیاط

لکه برهای مورد استفاده جهت از بین بردن روغن، قیر و مواد مشابه معمولاً واکس را نیز از بین می برند. این نواحی را مجدداً واکس بزنید.

▼ لکه گیری صدمات رنگ خودرو

بوسیله قلم لکه گیر مزدا صدمات ناشی از برخورد سنگ به رنگ خودرو یا صدمات در حین پارک خودرو و غیره را قبل از زنگ زدن محل مزبور ترمیم نمایید. ابتدا کثیفی ها، گریس و روغن های محل مورد نظر را بوسیله یک پارچه نرم تمیز نمایید.

در صورتیکه محل صدمه دیدن زنگ زده است.

۱. بوسیله سنباده کاملاً زنگ را برطرف نمایید.

۲. محل را بوسیله یک پارچه نرم تمیز نمایید.

۳. ناحیه مورد نظر را ضد زنگ بزنید.

۴. پس از خشک شدن، پوشش لکه گیر مناسب بر روی محل صدمه دیده بزنید. البته ما توصیه می نماییم که این عمل را به متخصص مجرب نمایندگی مزدا بسپارید.

▼ محافظت از حفره حفره شدن (Cavity)

شیوه های اولیه لازم جهت جلوگیری از حفره حفره شدن در کارخانه سازنده مورد پیروی و انجام واقع گردیده است. اما پس از مورد استفاده قراردادن خودرو، انجام محافظت های اضافی به افزایش عمر بدنه خودرو کمک می نماید. برای حصول اطلاع در مورد این شیوه ها و محافظت های اضافی به نمایندگی مجاز مزدا رجوع نمایید.

▼ نگهداری از فلزات براق

• برای پاک کردن آسفالت جاده و حشرات از پاک کننده قیر استفاده نمایید. هرگز از چاقو و ابزارهای مشابه برای اینکار استفاده ننمایید.

نگهداری و مراقبت

مراقبت ظاهری

▼ نگهداری از آینه بیرون خودرو و شیشه درهای

جلو

برای اینکه پاک شدن آب از روی شیشه‌ها در محدوده زمانی موثر باقی بماند موارد زیر را همواره مورد توجه قرار دهید :

- بلافاصله پس از کثیف شدن شیشه‌ها و آینه‌ها آنها را بوسیله یک پارچه نرم تمیز نمایید.
 - در صورتیکه شیشه‌ها خیلی کثیف شده‌اند پس از تمیز کردن آنها یکبار شیشه‌ها را باز و بسته نمایید (بالا و پایین نمایید).
 - در هنگام تمیز نمودن شیشه‌ها و آینه‌ها از تمیزکننده‌ها یا واکس‌های حاوی مواد ساینده استفاده ننمایید.
- قبل از بردن خودرو به کارواش اتوماتیک گل‌ها و دیگر مواد خارجی روی شیشه‌ها و آینه‌ها را بشویید.

▼ نگهداری از رینگ‌های آلومینیومی چرخ

رینگ‌های آلومینیومی دارای یک لایه روکش محافظ می‌باشند. برای نگهداری از این لایه روکش توجهات ویژه‌ای ضروری می‌باشد.

توجه

- از مورد استفاده قراردادن برس سیمی، یا مواد پاک‌کننده خورنده یا ترکیبات پلیشی یا حلالها بر روی رینگ‌های چرخ آلومینیومی خودداری نمایید. زیرا ممکن است که لایه روکش رینگ را از بین ببرند.
- برای تمیز کردن رینگ‌ها فقط از آب و صابون مایع، یا پاک‌کننده‌های طبیعی و یک اسفنج یا پارچه نرم استفاده نمایید و سپس به روی رینگ آب سرد یا آب ولرم بپاشید. همچنین رینگ‌ها را پس از رانندگی در جاده‌های خاکی یا نمک پاشی شده بشویید این مسئله کمک می‌کند که خطر خوردگی رینگ‌ها کاهش یابد.
- از شستشوی خودرو در کارواش‌های اتوماتیکی که از برسهای سخت و دارای سرعت چرخش بالا استفاده می‌کنند اجتناب نمایید.
- در صورتیکه شفافیت رینگ‌های آلومینیومی خودروتان کاهش یافت آنرا واکس بزیند.

▼ تمیز کردن تودوزی و تزئینات داخلی

وینیل

گرد و خاک و آشغال‌های موجود روی سطوح وینیلی را بوسیله ماهوت پاک کن یا جارو برقی تمیز نمایید، سطوح وینیلی را بوسیله تمیزکننده چرم و وینیل تمیز نمایید.

چرم*

چرم طبیعی یکدست نبوده و ممکن است ترک بردارد و با چروک شود آنرا بوسیله پاک‌کننده‌های چرم طبیعی یا صابون مایع تمیز نمایید و سپس ابتدا بوسیله یک پارچه مرطوب نرم پاک نمایید و سپس بوسیله یک پارچه خشک و نرم خشک نمایید.

پارچه

گرد و خاک و آشغال‌های روی سطوح پارچه‌ای را بوسیله ماهوت پاک کن یا جارو برقی تمیز نمایید و آنرا بوسیله شامپو فرش خوب که برای فرش و تودوزی مورد استفاده واقع می‌شود تمیز کنید. لکه‌های روی سطح را فوراً بوسیله لکه پاک کن برطرف نمایید.

برای اینکه سطوح پارچه‌ای تمیز و تازه به نظر برسند از آن مواظبت نمایید. در غیر اینصورت رنگ آنها تغییر می‌نماید و سریعاً لکه می‌گیرند و مقاومت آنها در برابر آتش گرفتن کاهش می‌یابد.

احتیاط

فقط از تمیزکننده‌های توصیه شده و مطابق با دستورالعمل آنها استفاده نمایید. در غیر اینصورت، باعث از بین رفتن ظاهر و کاهش مقاومت در برابر آتش‌سوزی سطوح ذکر شده می‌شود.

مراقبت داخل خودرو

▼ احتیاط‌های اولیه در مورد صفحه پانل داشبورد

از تماس حلال‌های سوزاننده مانند ادکلن، لوازم آرایش با داشبورد جلوگیری نمایید. این مواد باعث صدمه زدن و از بین بردن رنگ داشبورد می‌شوند. در صورت ریختن این حلالها بر روی داشبورد، سریعاً آنرا پاک نمایید.

احتیاط

از مورد استفاده قراردادن مواد براق کننده برای داشبورد خودداری نمایید. زیرا این مواد حاوی اجزایی هستند که باعث از بین بردن رنگ، چروک شدن، ترک خوردن و کنده شدن پوشش داشبورد می‌شوند.

▼ تمیز کردن داخل و کف خودرو

تمیز نگهداشتن داخل خودرو، خصوصاً کف اتاق نکته بسیار مهمی در ممانعت از زنگ‌زدگی می‌باشد.

گل و نمک داخل اتاق (کف کابین) را در اولین فرصت ممکنه تمیز نمایید.

در صورتیکه در داخل صندوق عقب نمک، مواد شیمیایی یا مواد سمی حمل می‌نمایید، بسیار دقت نمایید که این مواد به داخل صندوق نپاشند. در صورت بروز با دقت این مواد را تمیز نمایید.

بصورت زمان‌بندی مشخص کف کابین و کف صندوق عقب را خشک نمایید. زیرا امکان تجمع رطوبت و زنگ زدگی وجود دارد.

نگهداری و مراقبت

مراقبت ظاهری

هشدار
<p>کمر بند ایمنی صدمه دیده را سریعاً جهت تعویض به نمایندگی مجاز مزدا ببرید :</p> <p>استفاده از کمر بند ایمنی صدمه دیده خطرناک می باشد. زیرا در حین تصادف کمر بند ایمنی صدمه دیده حفاظت کافی ایجاد نمی نماید.</p>

▼ تمیز کردن سطح داخلی شیشه ها

در صورتیکه سطح شیشه به موادی از قبیل روغن، گریس یا واکس آغشته شده است آنرا بوسیله شیشه پاک کن تمیز نمایید. دستورالعمل روی ظرف شیشه پاک کن را مورد پیروی قرار دهید.

احتیاط
<p>از خراشیدن یا کندن سطح داخلی شیشه عقب اجتناب نمایید. زیرا ممکن است که به شبکه سیم های شیشه گرمکن صدمه وارد نمایید.</p>

پانل مشکی برا

در روی اجزای زیر از روکش های مخصوصی استفاده شده است که در برابر ترک مقاوم می باشند.

- تزئینات کناری جلو داشبورد
- غربلیک فرمان (بخشی از آن)

* برخی از مدلها

در هنگام نیاز به تمیز کردن این روکش ها از یک پارچه نرم استفاده نمایید.

توجه
<p>در صورت استفاده از برس های سخت یا پارچه زبر ممکن است که سطوح فوق الذکر ترک بخورند و این ترکها ممکن است که غیر قابل ترمیم باشد.</p>

▼ تمیز کردن کمر بند ایمنی

کمر بند ایمنی را بوسیله صابون مورد توصیه برای تمیز کردن تودوزی تمیز نمایید. حتماً از دستورالعمل ذکر شده برای ماده پاک کننده مورد استفاده پیروی نمایید. از شستشوی کمر بند بوسیله مواد سفیدکننده و رنگ زدن کمر بند اجتناب نمایید. زیرا این مواد به کمر بند صدمه وارد می نمایند.

پس از تمیز کردن کمر بند، آنرا کاملاً خشک نمایید و قبل از جمع کردن آن اطمینان حاصل نمایید که هیچگونه مواد پاک کننده ای روی آن باقی نماند.

اطلاعات فنی خودروی مزدای شما

10-2 شماره‌های شناسایی

10-2 برچسب (پلاک) مشخصات خودرو

10-3 مشخصات

10-3 مشخصات

10-1

▼ برچسب فشار باد تایر

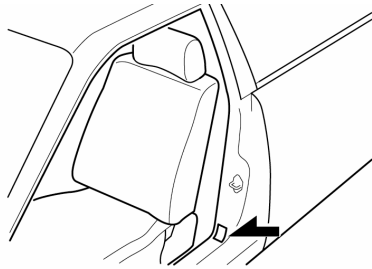

▼ برچسب‌ها (پلاک‌های) مشخصات خودرو

▼ برچسب (پلاک) مدل

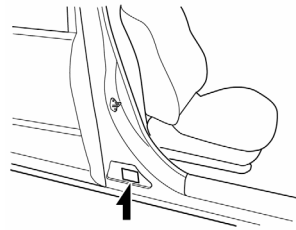

▼ شماره موتور

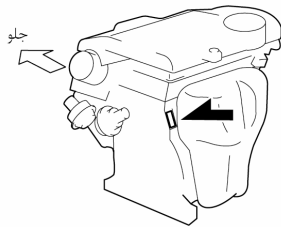

▼ شماره شاسی / شماره مشخصه خودرو

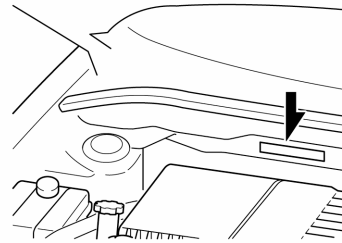

مشخصات

مشخصات

▼ موتور

مشخصات	موارد
موتور LF	
DOHC-IGV چهار سیلندر خطی	نوع
87.5x83.1mm	قطر × کورس
1,999 cc	حجم موتور
10.8 :1	نسبت تراکم

▼ سیستم الکتریکی

مشخصات	موارد	
12V-40AH/5HR, 12V-52AH/5HR	موتور LF	باتری
LFGI18110, L3Y218 110	موتور LF	شماره شمع
1.25-1.35mm(0.050-0.053in)	موتور LF	فیلر دهانه شمع

⚠ هشدار

برای تمیز کردن شمع‌های ایریدیومی از برس سیمی استفاده ننمائید، زیرا این عمل باعث صدمه زدن به پوشش ترمینال‌های شمع که از جنس ایریدیوم و پلاتین می‌باشد، می‌شود.

مشخصات

▼ روغنکاری

روغن مورد توصیه	نوع روغن و طبقه‌بندی آن		
---	ILSAC یا API SG/SH/SJ/SL/SM GFII / GF III / GF IV	موتور بنزینی	روغن موتور 1*

*1: به ویسکوزیته SAE مورد توصیه در صفحه 8-18 مراجعه نمائید.

مشخصات	روغنکاری
ATF M-V	روغن گیربکس
ATF M-III یا معادل آن (مثلاً Dex ron II)	روغن فرمان هیدرولیک
مدلهای غیر اروپایی SAE J 1703 یا FMVSS116 DOT-3	روغن ترمز

▼ ظرفیت‌ها

(مقادیر تقریبی)

ظرفیت	موارد	
4.3 لیتر	به همراه تعویض فیلتر	روغن موتور
3.9 لیتر	بدون تعویض فیلتر	
7.5 لیتر	به همراه بخاری	مایع خنک‌کننده موتور
6.9 لیتر	بدون بخاری	
7.2 لیتر	جعبه دنده 4 سرعته	روغن جعبه گیربکس اتوماتیک
55.0 لیتر		باک بنزین

سطح روغن‌ها را بوسیله گیج مورد کنترل قرار دهید.

▼ ابعاد و اندازه‌ها

مشخصات خودرو	مورد		
4490 mm	استاندارد	خودروهای مجهز به نگهدارنده پلاک خودرو	طول کلی
1755 mm			عرض کلی
1465 mm			ارتفاع کلی
1535 mm			فاصله چرخهای جلو
1515 mm			فاصله چرخهای عقب
2640 mm			فاصله چرخهای جلو و عقب خودرو (Wheel base)

مشخصات

▼ لامپ چراغها

چراغهای بیرون خودرو

مشخصات		لامپ چراغ	
ECE R (SAE)	وات		
HB3 (HB3)	60	چراغهای جلو	
H7 (H7)	55	نور بالا	نور پائین
PY21W (-)	21	چراغ راهنمای جلو	
W5W	5	چراغ دنده عقب	
H11(H11)	55	نوع A	چراغهای مه شکن جلو
HB4 (HB4)	51	نوع B	
WY5W (-)	5	چراغ راهنمای بغل ^{*1}	
W16W(#921)	16	چراغ ترمز سوم	
WY21W (-)	21	چراغ راهنمای عقب	
W21/5W (#7443)	21/5	لامپ غیر LED	چراغ ترمز (خطر) / چراغهای کوچک عقب
W21W (#7440)	21	چراغ دنده عقب	
W21W (#7440)	21	چراغ مه شکن عقب	
W5W (-)	5	چراغ پلاک	

*1: با توجه به اینکه لامپ در داخل مجموعه یکپارچه می باشد امکان تعویض لامپ وجود ندارد و باید کل مجموعه را تعویض نمود.

چراغ ترمز سوم

چراغ مه شکن

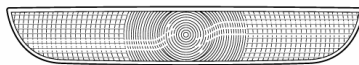

نوع A

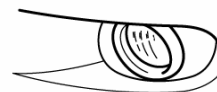

نوع B

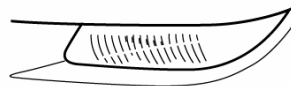

مشخصات

چراغهای داخل خودرو

مشخصات		لامپ چراغ
ECER	وات	
W5W	5	چراغ صندوق عقب
--	10	چراغ سقف (عقب)

تایرها

نمونه علائم مشخصه روی تایر و مفهوم آن

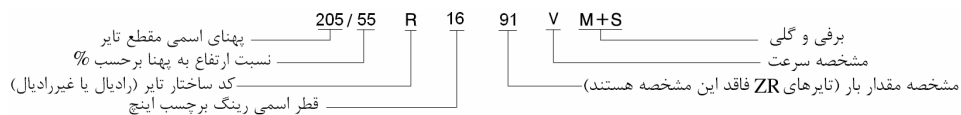

اطلاعات علائم مشخصه تایر

با استفاده از جدول زیر تایر مناسب را برای خودروی خود را تهیه نمایید.

حداکثر سرعت مجاز	مشخصه سرعت
تا 160 Km/h	Q
تا 170 Km/h	R
تا 180 Km/h	S
تا 190 Km/h	T
تا 200 Km/h	U
تا 210 Km/h	H
تا 240 Km/h	V
تا 270 Km/h	W
تا 300 Km/h	Y
بالاتر از 240 Km/h	ZR

مشخصات

فشار باد تایر

توجه
تایرهای نصب شده روی خودرو با طراحی شاسی خودرو مطابقت دارند. توصیه می‌شود در حین تعویض تایرها، از همان نوع نصب شده اولیه در روی خودرو استفاده نمائید. برای جزئیات بیشتر به نمایندگی مجاز مزدا مراجعه نمائید.

فشار باد تایر را مطابق جدول زیر کنترل نمایید.

فشار باد تایر		اندازه تایر	
تمام بار	تا 3 سرنشین	جلو	205/55R16 91V
230 Kpa (2.3bar, 33Psi)	220 Kpa (2.2bar, 32Psi)	عقب	
330 Kpa (3.3bar, 48Psi)	220 Kpa (2.2bar, 32Psi)		

وزن هر سرنشین : تقریباً 75 Kg فرض شده است.

تایر زاپاس موقت

فشار باد تایر	اندازه تایر
420 Kpa (4.9bar, 60Psi)	T115/70D1590M