

رنگ فنرہا: خاکستری

K7M یا K7J

مکانیزم

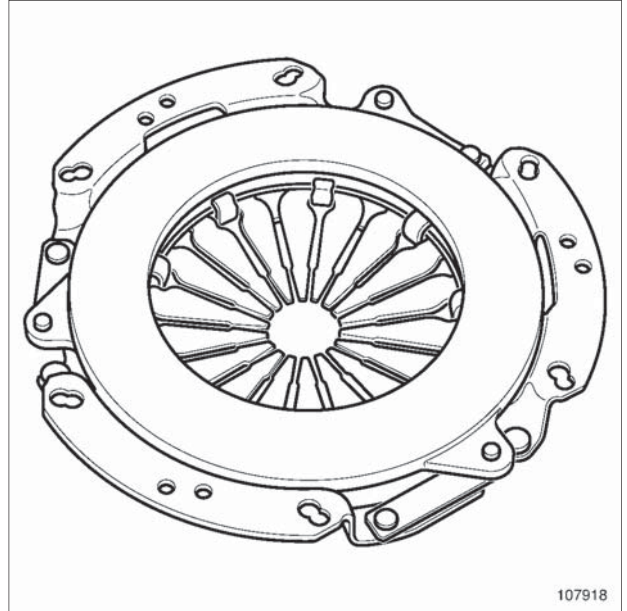

107918

107918

صفحة کلاچ

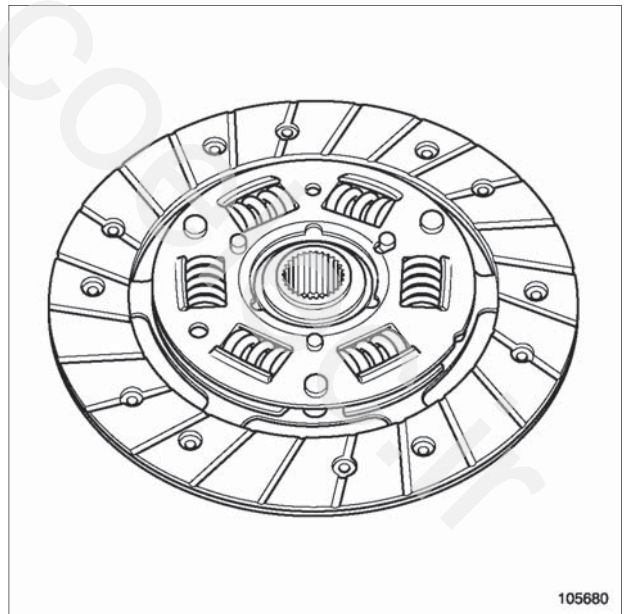

105680

105680

قطر خارجی صفحه:

- موتور K7M = 200 mm

- موتور K7J = 180 mm

ضخامت صفحه: 7,6 mm

تعداد ہزار خار: 26

رنگ فنرها (3): بنفش روشن

K4M

مکانیزم

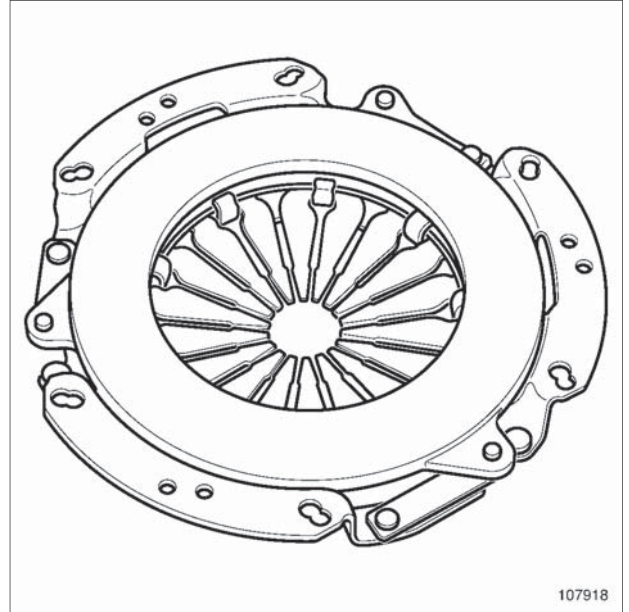

107918

صفحه کلاچ

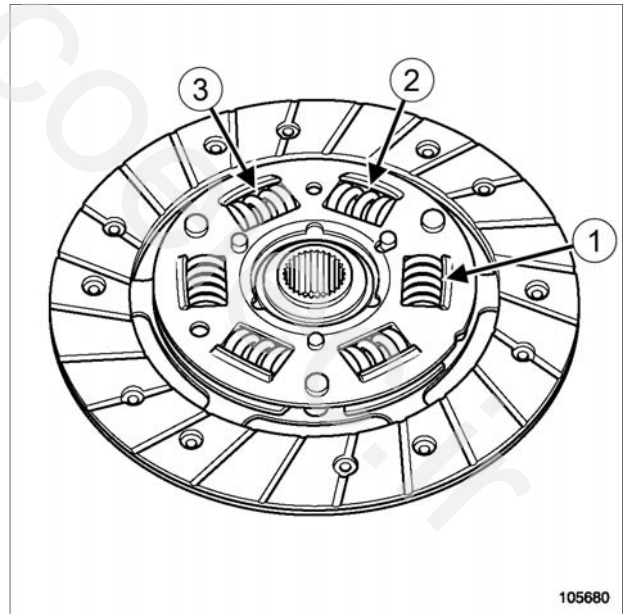

105680

قطر خارجی صفحه: 200 mm

ضخامت صفحه: 7,5 mm

تعداد هزار خار: 26

رنگ فنرها (1): خاکستری

رنگ فنرها (2): سبز

II - مرحله باز کردن قطعه مورد نظر

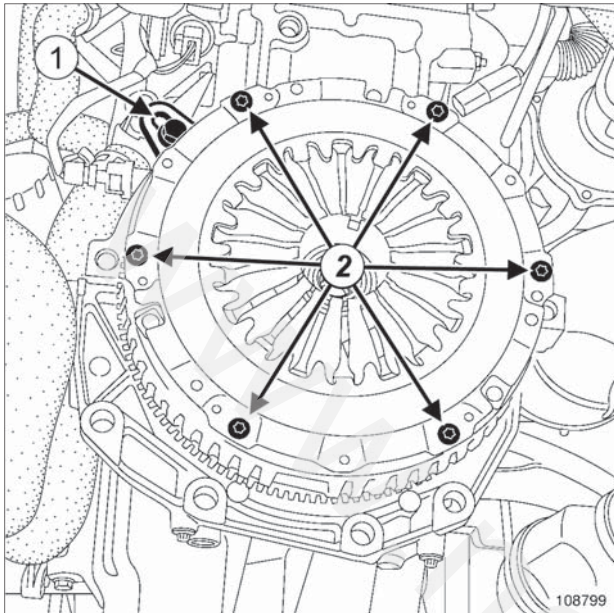

108799

- موتور را به کمک ابزار (Mot. 582-01) (1) ثابت کنید.
 - پیچ‌های (2) مکانیزم را بیرون بیاورید.
- قطعات زیر را باز کنید:
- مکانیزم کلاچ،
 - صفحه کلاچ.

نصب مجدد

I - مرحله قبل از نصب مجدد

- قطعات معیوب را تعویض نمایید.
- روغن روی فلاپویل را پاک کنید.
- هزارخارهای محور کلاچ را تمیز کنید.
- مجموعه را بدون استفاده از روانسازها مجدداً سوار کنید.

ابزار مخصوص مورد نیاز

ابزار ثابت نگه داشتن فلاپویل.	Mot. 582-01
مجموعه مرکز یاب صفحه کلاچ	Emb. 1518
مجموعه مرکز یاب صفحه کلاچ.	Emb. 1780

گشتاور محکم کردن

20 N.m

پیچ‌های نصب مکانیزم دیسک

باز کردن

I - مرحله پیش از باز کردن

- جعبه دنده را باز کنید (به بخش 21A، جعبه دنده دستی، جعبه دنده دستی: باز کردن - نصب مجدد، صفحه، 21A-12 رجوع نمایید).

II - مرحله نصب کردن قطعه مورد نظر

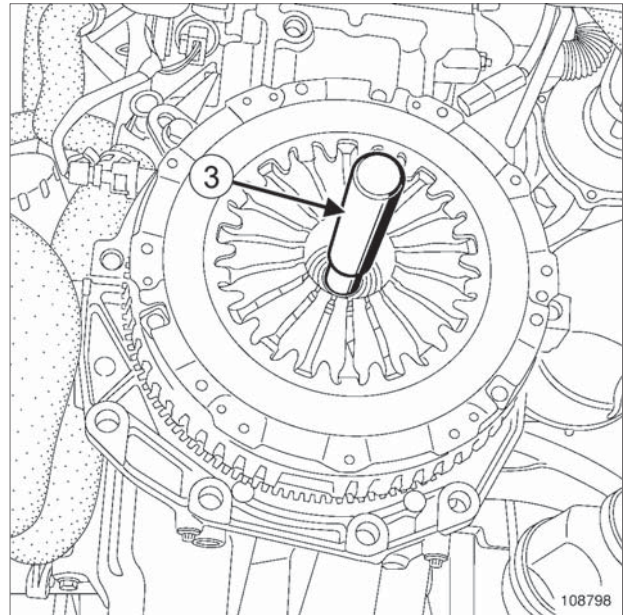

108798

- صفحه کلاچ را در محل خود قرار دهید.
- صفحه کلاچ را به کمک ابزار (Emb. 1518) یا (Emb. 1780) (3) مرکزیابی کنید.
- پیچ‌های نصب مکانیزم را به تدریج و به شکل ضربدری ببندید.
- پیچ‌های نصب مکانیزم را با گشتاور (20 N.m) محکم کنید.
- ابزار ثابت نگه داشتن (Mot. 582-01) را باز کنید.

III - مرحله نهایی

- جعبه دنده را مجدداً نصب کنید (به بخش 21A، جعبه دنده دستی، جعبه دنده دستی: باز کردن - نصب مجدد، صفحه، 21A-12 رجوع نمایید).

JH3 و K7M یا K7J، و K90 - JH3 و 790، و K9K، و L90 - JH3 و K7M یا K7J یا K4M و L90 - JH1 و K7J، و L90

باز کردن

I - مرحله پیش از باز کردن

❑ جعبه دنده را باز کنید (به بخش 21A، جعبه دنده دستی، جعبه دنده دستی: باز کردن - نصب مجدد، صفحه، 21A-12 رجوع نمایید).

II - مرحله باز کردن قطعه مورد نظر

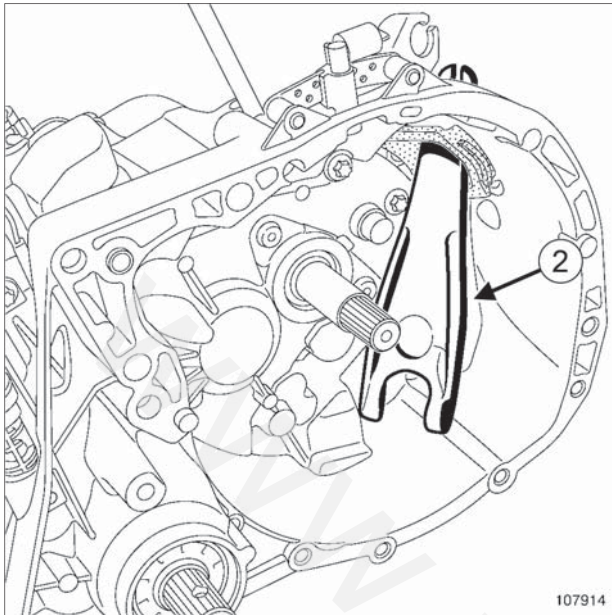

107914

107914

❑ دو شاخه (2) را با کشیدن آن به داخل محفظه کلاچ باز کنید.

نصب مجدد

I - مرحله قبل از نصب مجدد

❑ بررسی کنید که هنگام خارج کردن محور ورودی نشستی وجود نداشته باشد، در صورت لزوم محور را تعویض نمایید (به بخش 21A، جعبه دنده دستی، واشر لبه دار محور اصلی: باز کردن - نصب مجدد، صفحه 21A-7 رجوع نمایید).

❑ جداره‌های محور و زبانه‌های دوشاخه را به گریس MOLYKOTE BR2 آغشته کنید.

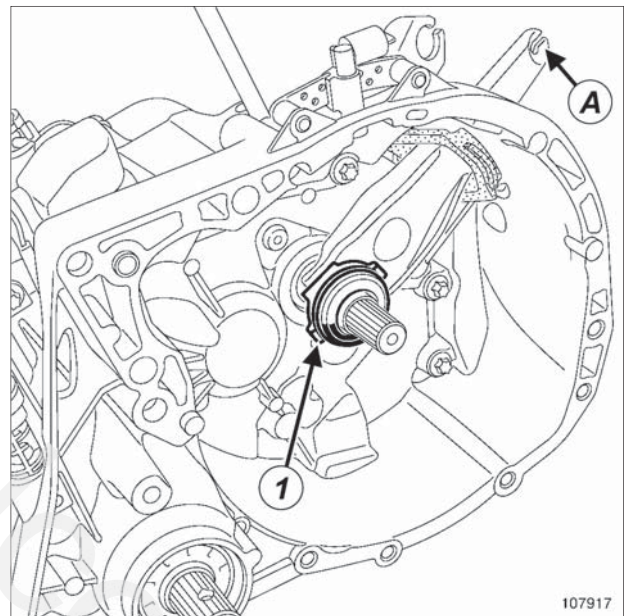

107917

107917

❑ پلبرینگ (1) کلاچ را با فشار دادن دوشاخه در نقطه (A) باز کنید.

L90، و K7J، و JH1 - L90 و K4M یا K7J یا K7M، و JH3 - L90، و K9K، و 790، و JH3 - K90، و K7J یا K7M، و JH3

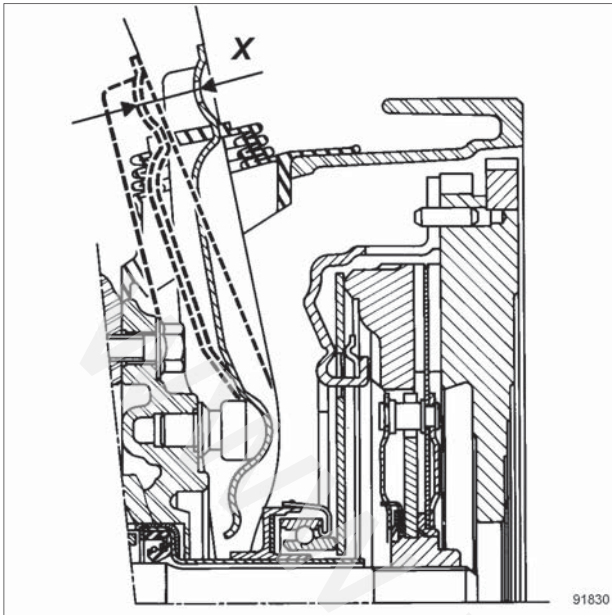

91830

□ بعد از نصب مجدد جعبه دنده، حرکت صحیح دوشاخه را بررسی کنید.

این حرکت باید به شرح زیر باشد:

- موتور K7M $(X) = 29,5 \text{ mm} \pm 0,5$
- موتور K7J $(X) = 29,5 \text{ mm} \pm 0,5$
- موتور K9K $(X) = 29,5 \text{ mm} \pm 0,5$
- موتور K4M $(X) = 29,5 \text{ mm} \pm 0,5$

II - مرحله نصب کردن قطعه

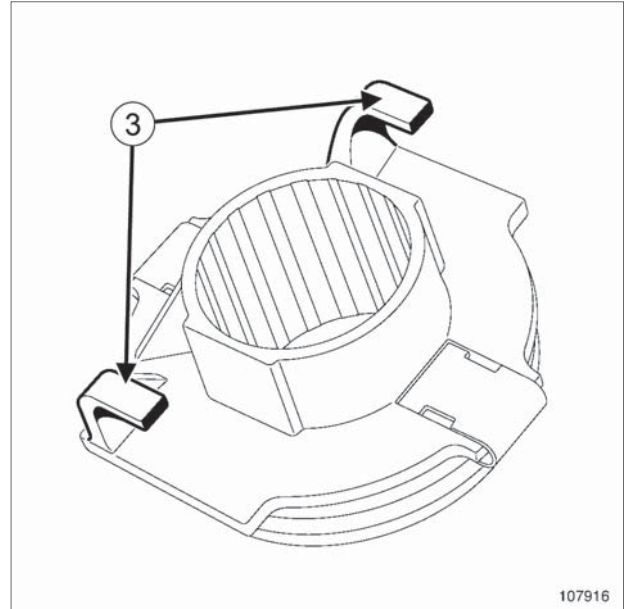

107916

□ دو شاخه را در محل خود قرار دهید.

□ بلبرینگ را با قرار دادن قلاب‌های (3) در دو شاخه، روی محور قرار دهید.

□ از حرکت صحیح آن اطمینان حاصل کنید.

تذکر:

هنگام انجام عملیاتی که نیاز به باز کردن جعبه دنده ندارد یا بعد از کار گذاشتن جعبه دنده، دوشاخه را بلند نکنید زیرا ممکن است قلاب‌های (3) از پایه خارج شوند.

III - مرحله نهایی

□ جعبه دنده را مجدداً نصب کنید (به بخش 21A، جعبه دنده دستی، جعبه دنده دستی: باز کردن - نصب مجدد، صفحه، 21A-12 رجوع نمایید).

نصب مجدد

I - مرحله قبل از نصب مجدد

- وضعیت فلایویل را بررسی کنید.
- رزوه‌های پیچ نصب فلایویل را بر روی میل لنگ تمیز کنید.
- سطح اتکای فلایویل را بر روی میل لنگ چربی زدایی نمایید.
- پیچ‌های نصب را حتماً تعویض کنید.
- پیچ‌های جدید نصب فلایویل را به LOCTITE FRENETANCH آغشته کنید.



23325

23325

توجه

پیچ‌های (2) چرخ دنده فلایویل را بیرون نیاورید.

ابزار مخصوص مورد نیاز

Mot. 582-01 ابزار ثابت نگه داشتن فلایویل.

گشتاور محکم کردن

55 N.m

پیچ‌های نصب فلایویل

باز کردن

I - مرحله پیش از باز کردن

قطعات زیر را باز کنید:

- جعبه دنده (به بخش 21A، جعبه دنده دستی، جعبه دنده دستی: باز کردن - نصب مجدد، صفحه 21A-12 رجوع نمایید)،
- مکانیزم کلاچ (به بخش 20A، کلاچ، مکانیزم - صفحه کلاچ: باز کردن - نصب مجدد، صفحه 20A-5 مراجعه کنید).

II - مرحله باز کردن قطعه مورد نظر

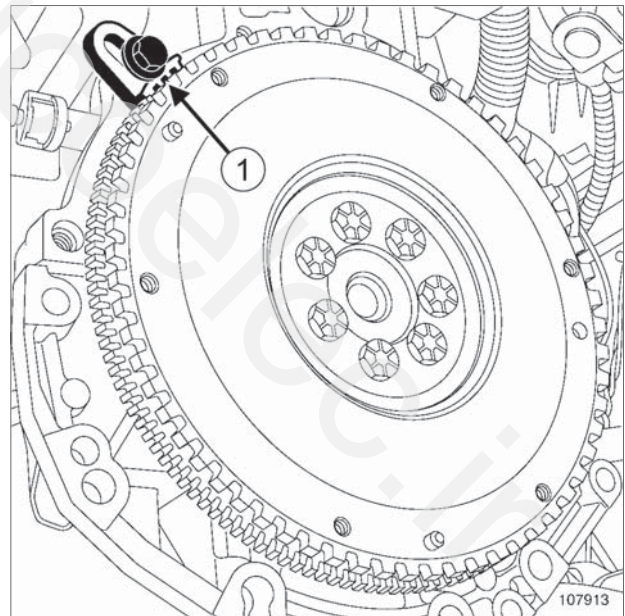

107913

107913

- موتور را به کمک ابزار (Mot. 582-01) (1) ثابت کنید.
- قطعات زیر را باز کنید:
 - پیچ‌های نصب فلایویل،
 - فلایویل،
 - ابزار (Mot. 582-01).

II - مرحله نصب کردن قطعه

فلایویل را مجدداً نصب کنید.

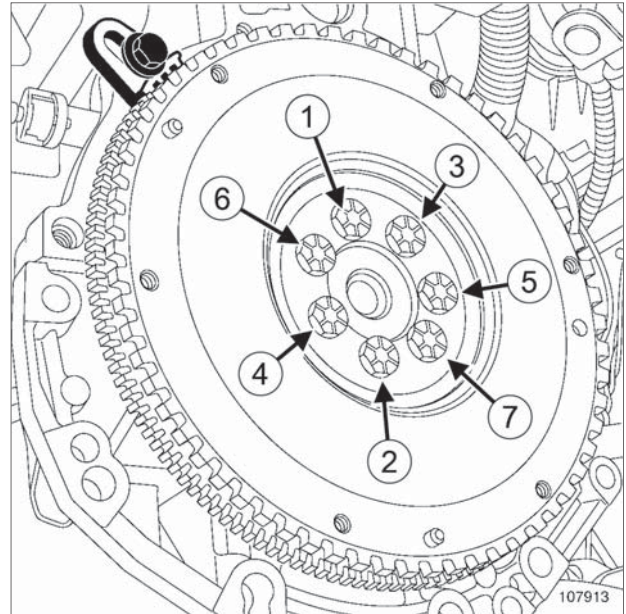

107913

پیچ‌های جدید فلایویل را بدون آنکه محکم کنید، ببندید.

موتور را به کمک ابزار (Mot. 582-01) تثبیت کنید.

پیچ‌های نصب فلایویل را به ترتیب و با گشتاور (55 N.m) محکم کنید.

ابزار ثابت نگه داشتن (Mot. 582-01) را باز کنید.

III - مرحله نهایی

قطعات زیر را نصب کنید:

- مکانیزم کلاچ (به بخش 20A، کلاچ، مکانیزم - صفحه کلاچ: باز کردن - نصب مجدد، صفحه 20A-5 مراجعه کنید).

- جعبه دنده (به بخش 21A، جعبه دنده دستی، جعبه دنده دستی: باز کردن - نصب مجدد، صفحه 21A-12 رجوع نمایید).