



راهنمای صافکاری

پژو ۲۰۶

سازمان تهیه و توزیع قطعات و لوازم بدنه ایران خودرو
آرشیو فنی
کنترل شد
مدیریت برنامه ریزی و سفارشات



انجمن مهندسان مکانیک ایران
ایران، تهران، خیابان ولیعصر، پلاک ۱۰۱

راهنمای جزوات آموزشی

فصل: اول	بخش:	مجموعه:
----------	------	---------

فهرست

صفحه

فصل اول

بخش : معرفی اجزا

قسمت های تقویت شده

مقدمه ای بر صافکاری

صفحات عایق

عایق کاری

۱
۱۲
۱۶
۱۸

فصل دوم

بخش : تعویض قطعات

تعویض سینی چراغ جلو

تعویض سرشاسی جلو

تعویض پالونی چرخ جلو

تعویض گلگیر عقب

تعویض پالونی چرخ عقب

تعویض سینی عقب اتاق

تعویض محفظه چراغ عقب

تعویض سینی کف صندوق عقب

تعویض رکاب

تعویض ستون جلو

تعویض ستون وسط

تعویض سقف

علائم و اختصارات

۲۰
۲۸
۳۹
۵۲
۶۸
۷۸
۸۴
۹۲
۱۰۴
۱۱۸
۱۲۳



عصول: یزو ۲۰۶	بخش: معرفی اجزا	فصل: اول
---------------	-----------------	----------



روش جک زدن

هرگز نباید از قسمت زیر بدنه و اکسل عقب خودرو را با جک از زمین بلند کرد. لبه های زیر رکاب برای بلند کردن خودرو با استفاده از جک و همچنین قرار گرفتن خرکها بکار می روند.

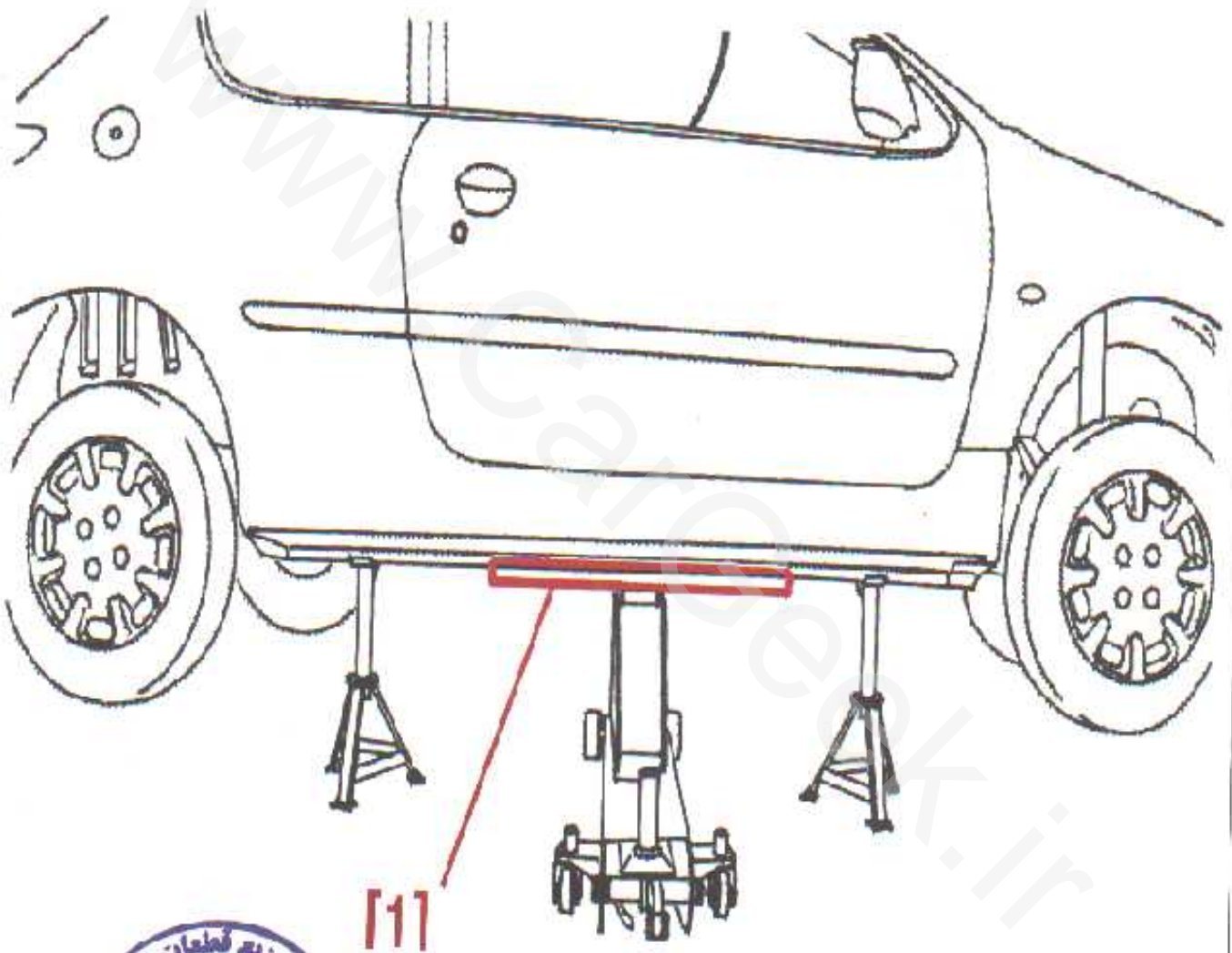



شرکت ملی تحقیقات و نوآوری در صنایع خودروسازی
ایران، تهران، خیابان ولیعصر، پلاک ۱۰۰، طبقه دوم

راهنمای جزوات آموزشی

موضوع: پژو ۲۰۶	کش: معرفی اجزا	فصل: اول
----------------	----------------	----------

قسمتهای تقویت شده

قسمتهایی که برای تصادف از جلو تقویت شده است

قسمت انتهایی، فوطی شامی جلو به شکل دو شاخه ساخته شده است (۱)

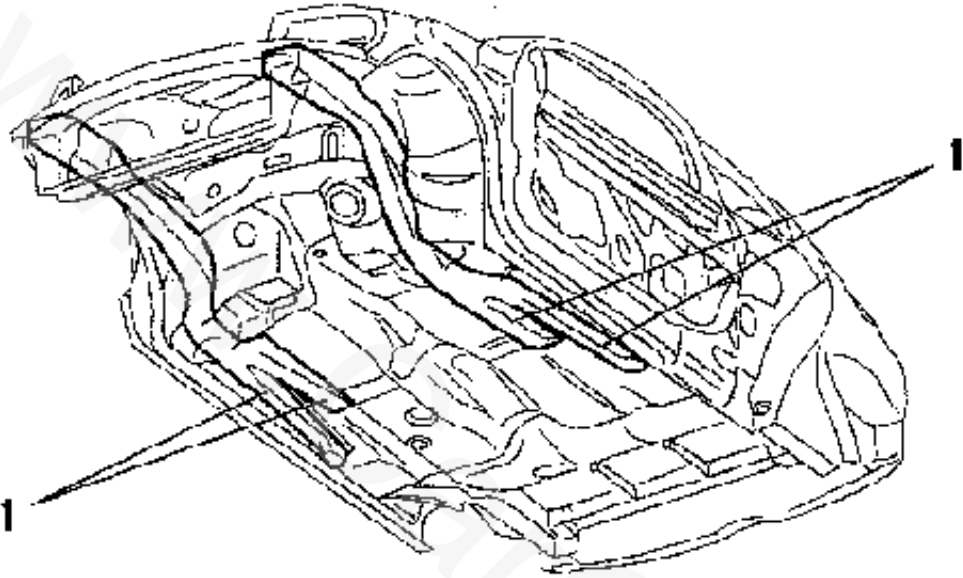

بخش هایی که برای تصادف از بغل تعبیه شده در شکل زیر نشان داده شده است.

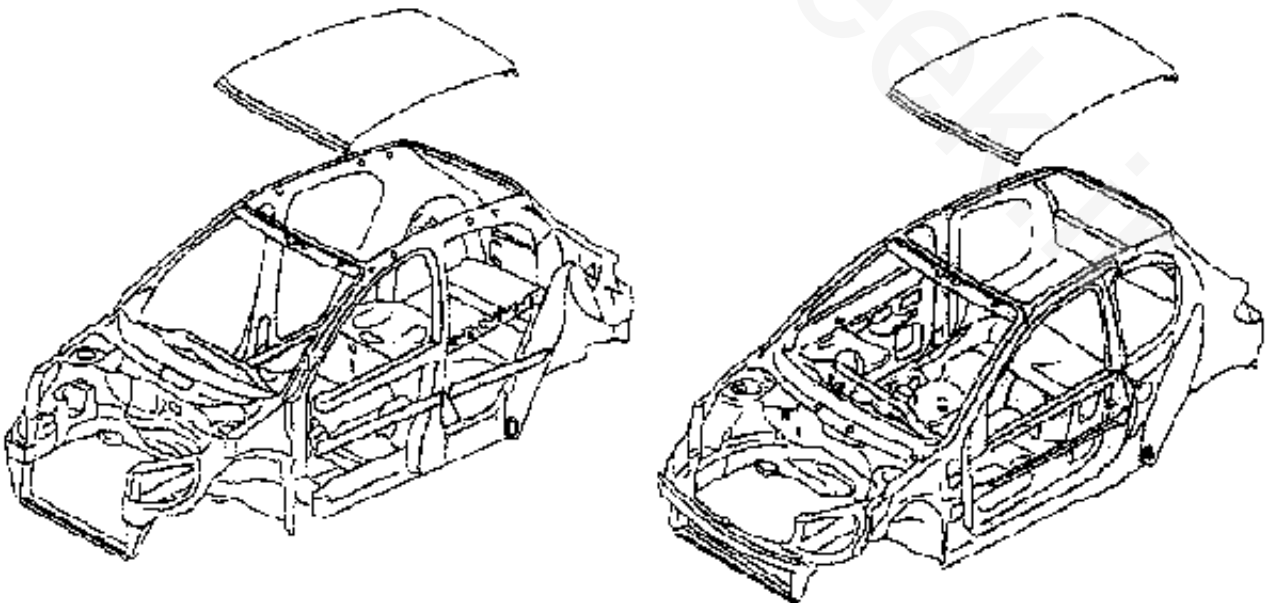



سازمان ملی ایمنی و بهداشت کار
ایران، تهران، خیابان ولیعصر - پلاک ۱۰۰

راهنمای حوزات آموزشی

موضوع: بزرگ ۲۰۶

بخش: معرف اجزا

فصل: اول

طراحی قسمت‌های تقویت شده بطوری است که سفت احتیاجی به تکیه گاه عرضی ندارد.

اعضایی که برای استحکام در زمان تصادف از عقب تعبیه شده است:

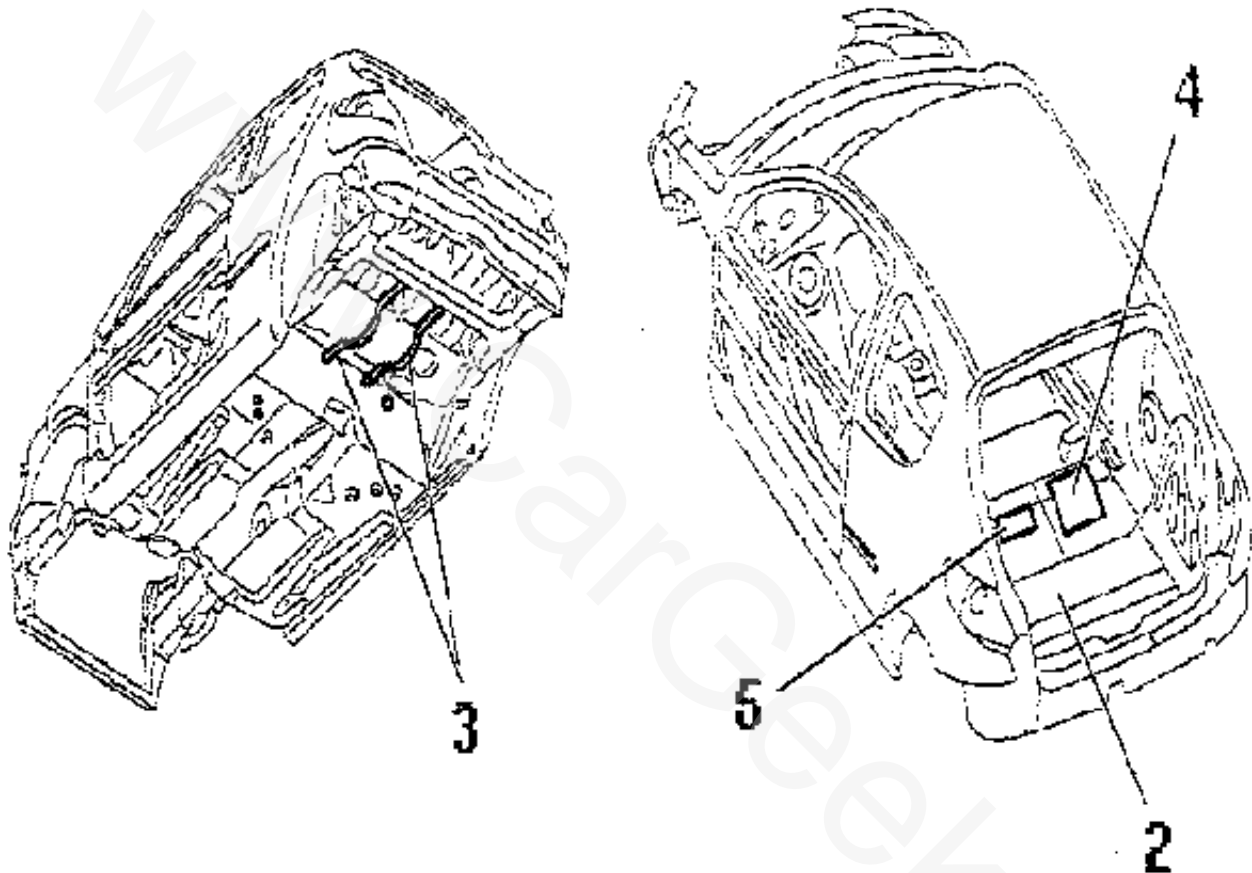

ضخامت ورق کف صندوق عقب 0.6 mm است و معمولاً دو عضو (۳) برای تقویت بکار می رود.
برای جلوگیری از نفوذ آب صفحه (۴) توسط پرچ متصل شده و همچنین برای تقویت در هنگام تصادف از عقب
صفحه (۵) توسط جوش متصل شده است.



فصل: اول	بخش: معرفی اجزا	حصول: یزو ۲۰۶
----------	-----------------	---------------

پالونی

پالونی از دو تکه ورق با ضخامت‌های مختلف، تشکیل شده است.

ضخامت ورق در قسمت جلو $1/17$ میلی‌متر است (۱).

ضخامت ورق در قسمت عقب $0/77$ میلی‌متر است (۲).

این دو قطعه قبل از فرم دادن توسط جوش لیزری به هم متصل شده اند.

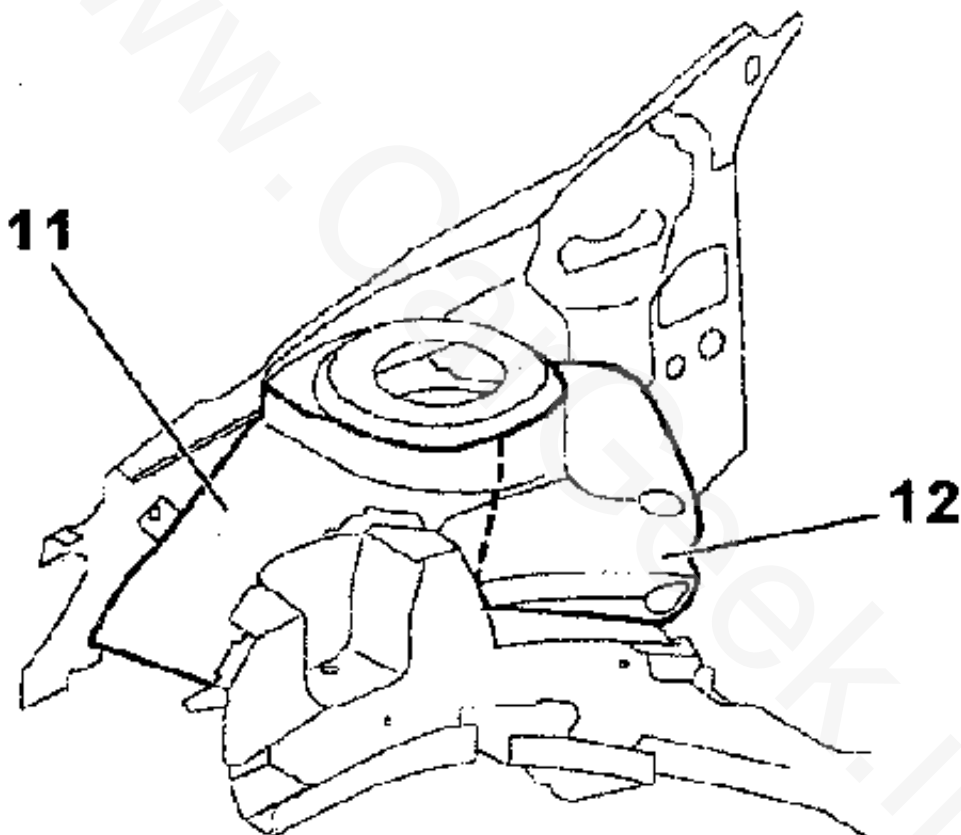



سازمان آموزش، جوانان و ورزش
جمهوری اسلامی ایران

راهنمای جزوات آموزشی

عصول: پرو ۶۰۶	بخش معرفی اجزا	فصل: یک
---------------	----------------	---------

لولای درها

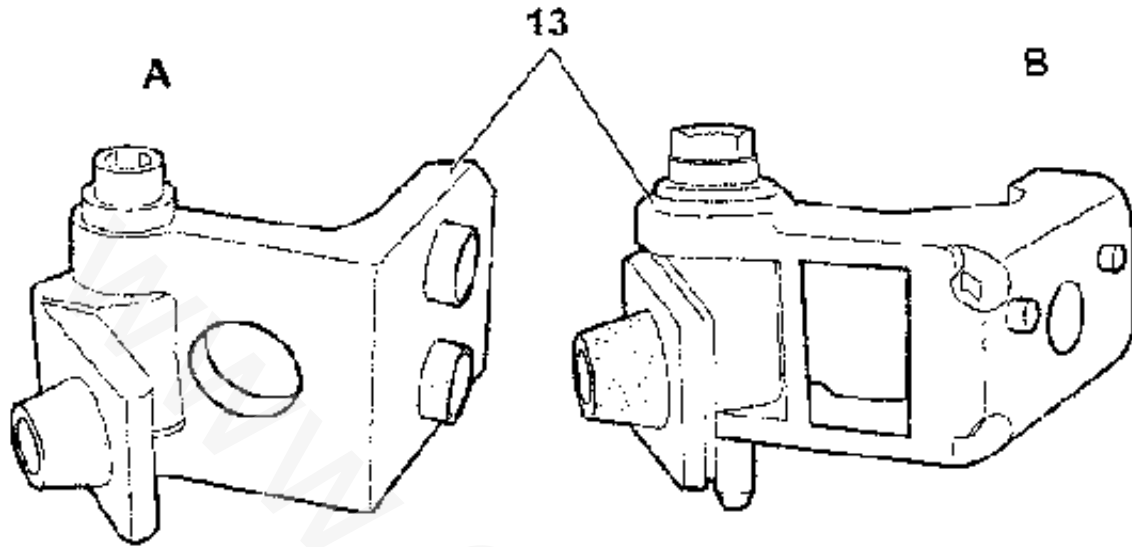

(A) لولای در جلو

(B) لولای در عقب

لولاهای توسط پیچ به درها و بدنه متصل شده اند.

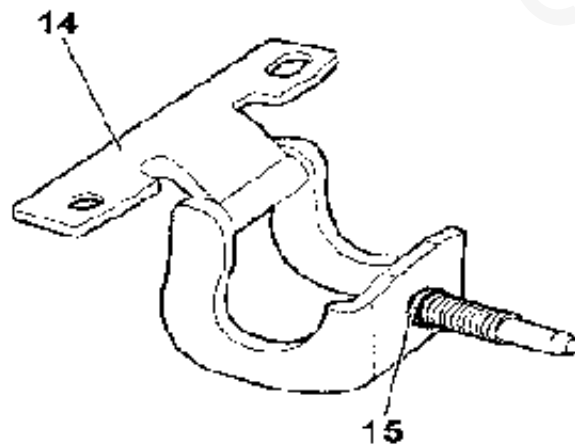

لولای در عقب توسط یک استرازه شانه ای (۱۵) روی بدنه نصب شده است در عقب بوسیله لولای قابل رگلاژ می باشد.



جمهوری اسلامی ایران
وزارت آموزش، علم و تحقیقات

راهنمای جزوات آموزشی

محصل: پیر ۲۰۶

بخش: معرفی اجزا

فصل: اول

درها

درها با استفاده از ورقی با کیفیت بهتر ساخته شده اند.

وزن درها به کیلوگرم

۸/۵ کیلوگرم

در عقب خالی

۱۳ کیلوگرم

در جلو لخت

۱۷ کیلوگرم

در عقب با تزئینات

۲۶ کیلوگرم

قسمتهای تقویت شده درها

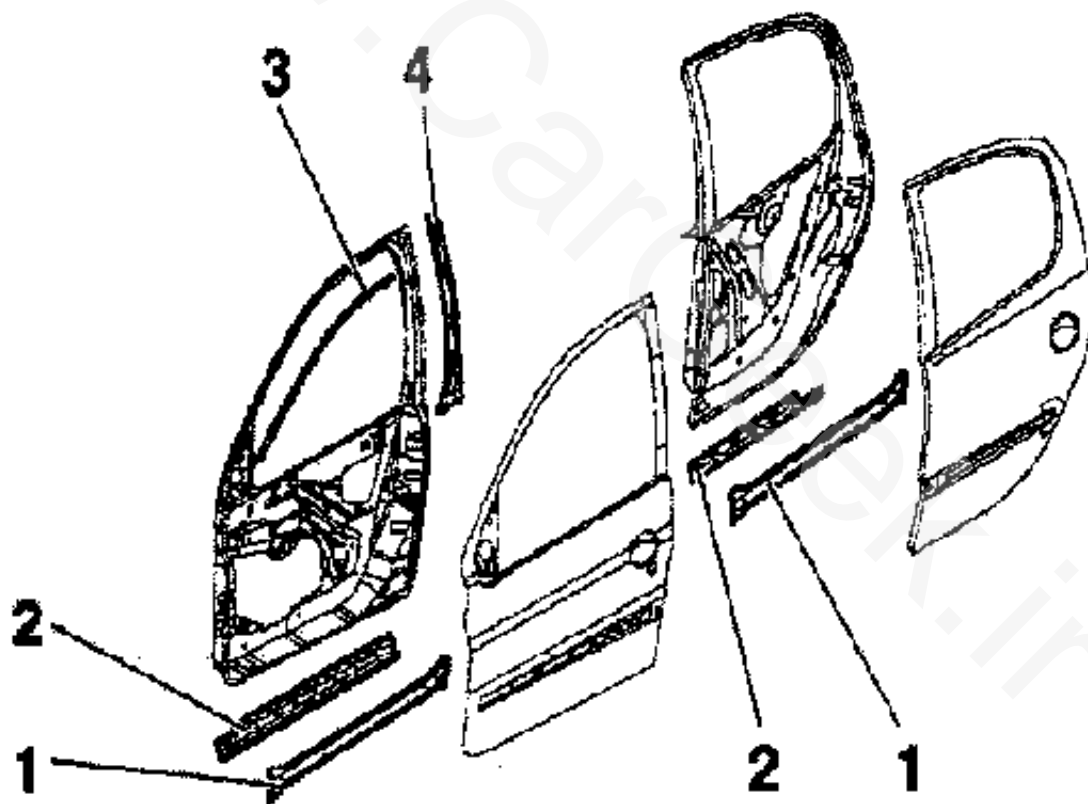

یک قطعه نعل آسبی که روی در جوش داده شده است (۱)

یک قطعه تقویت کننده پائینی (۲) که روی صفحه داخلی جوش داده شده است



مدرسه عالی دامپزشکی و علوم دامی
ایران - شهر اهواز - استان خوزستان

راهنمای جزوات آموزشی

محصول: پز ۲۰۶	بخش: معرفی اجزا	فصل: یک
---------------	-----------------	---------

ضربه گیرها و فاصله اندازه دها

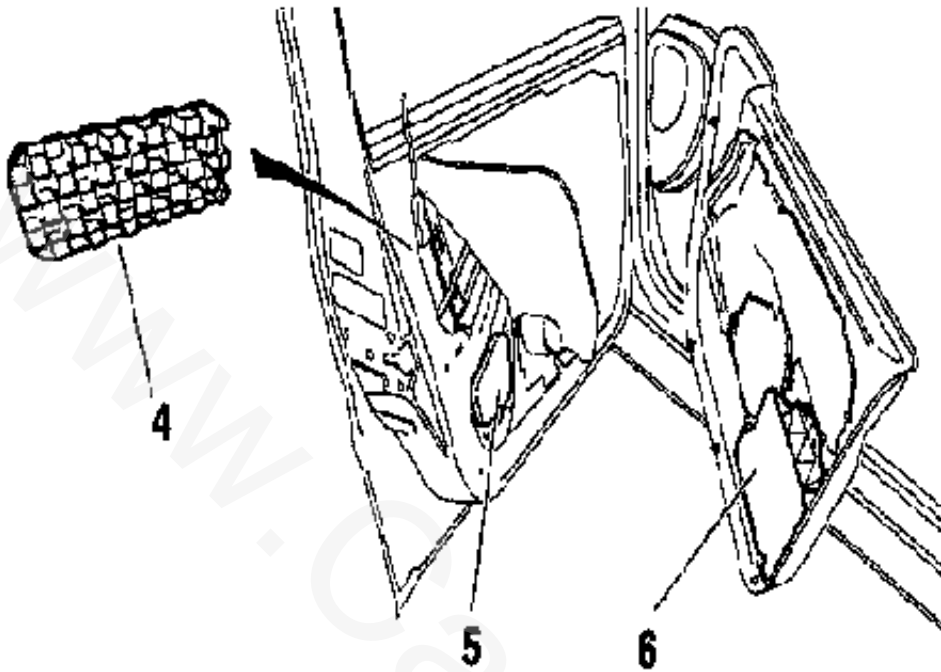

نمیت لگتی شکل در تصادف فشارهای جانبی را تحمل می کند.

فاصله اندازه (۴) روی صفحه خارجی نصب شده.

فاصله اندازه (۵) روی صفحه داخلی نصب شده است.

جذب کننده (۶) با خطوط داخلی در یکپارچه هستند.

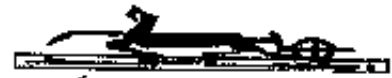

شرکت مهندسی و آموزش کشاورزی
ایران - تهران - خیابان ولیعصر - پلاک ۱۰۰

راهنمای جزوات آموزشی

محبوب: پژو ۲۰۶

بخش: معرفی اجزا

فصل: اول

در موتور (کاپوت)

کاپوت از جنس صفحه درها ساخته می شود.

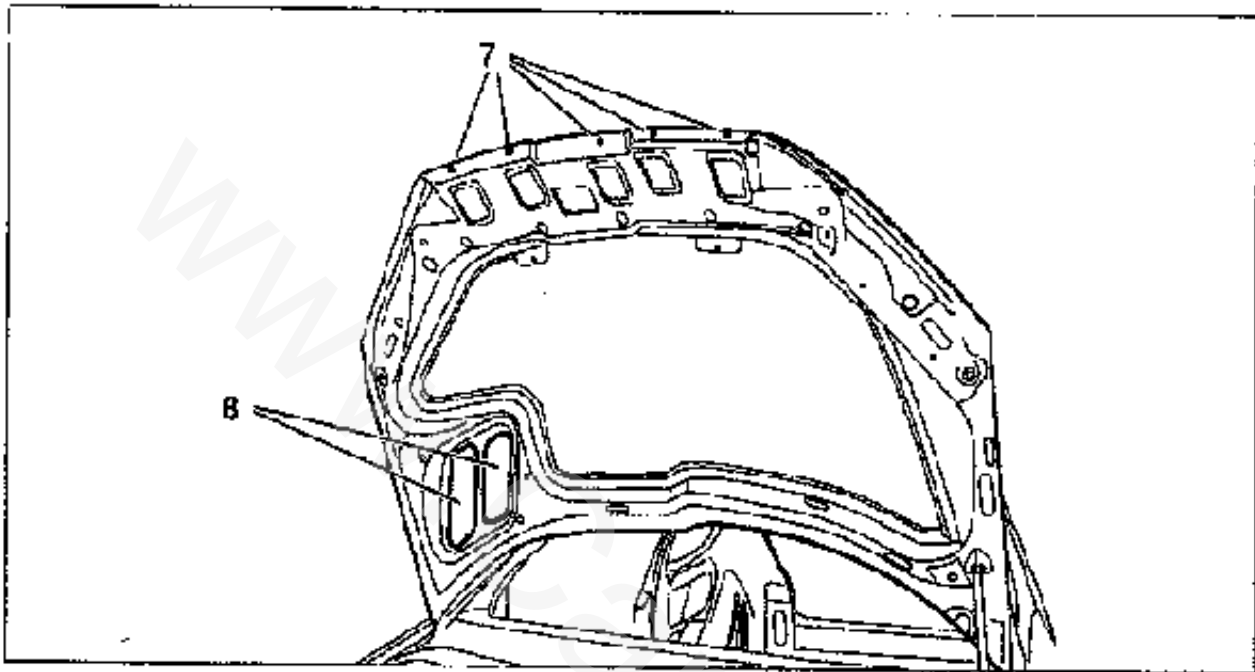

صفحه داخلی و خارجی کاپوت توسط فرآیند پرچکاری به هم متصل می شود و احتیاجی به جوشکاری ندارد. وزن کاپوت ۱۰.۶ کیلوگرم است و دارای یک صفحه هوا می باشد.

در صندوق عقب

در صندوق عقب از همان جنس صفحه درها و کاپوت ساخته شده و وزن آن ۹.۵ کیلوگرم می باشد. دو عدد منحرف کننده آب باران (۱) برای زمانی که در عقب باز می باشد نصب شده است.

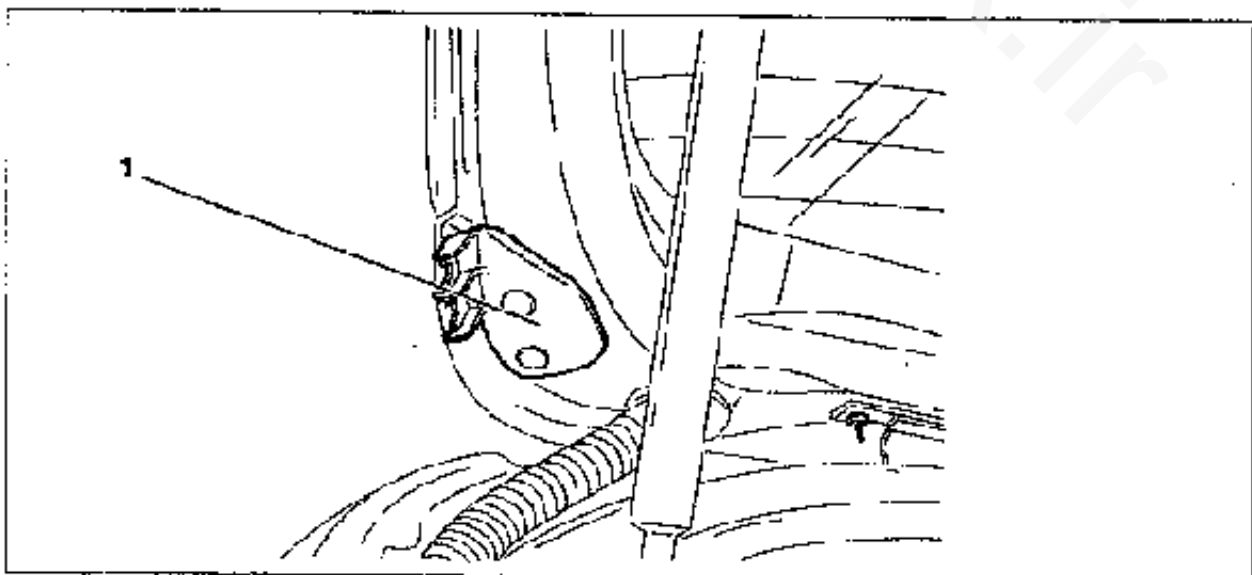



سازمان ملی تحقیقات فنی و فنی
پژوهشی و تحقیقاتی

راهنمای جزوات آموزشی

فصل: اول	بخش: معرفی اجزا	موضوع: پژو ۴۰۹
----------	-----------------	----------------

محافظت در برابر خوردگی

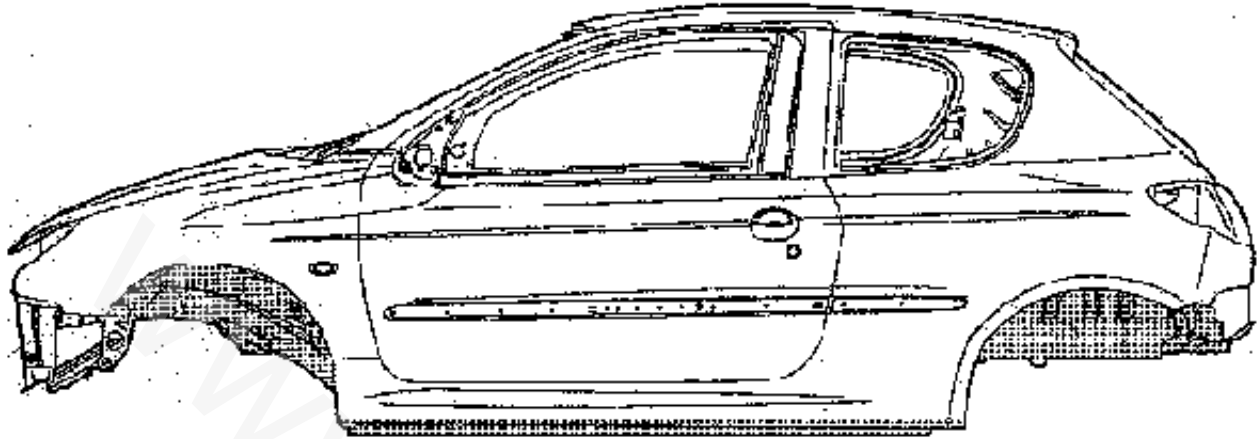

۷۷ درصد وزن خودرو را صفحات محافظت شده تشکیل می دهند.
صفحه خارجی سقف گالوانیزه شده و همچنین با یک پوشش روی به ضخامت ۱۰ میکرون پوشیده شده است.
بدنه با ضخامت ۲۰ میکرون محافظت کاتافورسیس میشود.
بدنه توسط ماده پلی کلریدوینیل به شکل بتونه محافظت می شود.
رکاب توسط قیرپاشی محافظت میشود.

شیشه:

در دو مدل ۳ در و ۵ در، مجموعاً ۲.۹۶ m² شیشه بکار رفته است.
مساحت نشنه جلو ۱.۲۵ m² است.

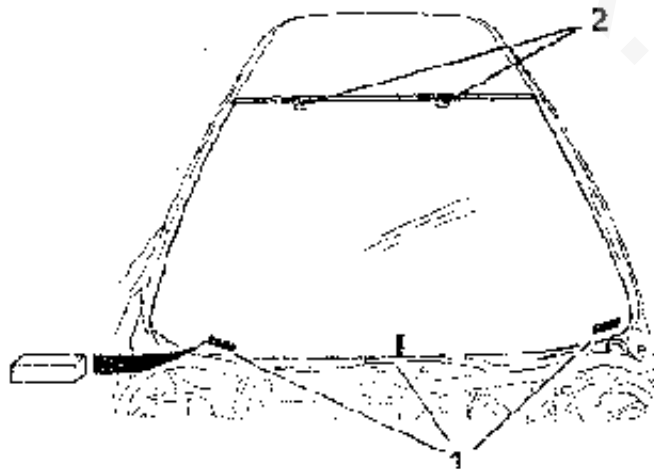



شرکت بیمه تامین خدمات و لوازم پزشکی
ایران خودرو - تهران - خیابان ولیعصر

فصل: اول	بخش: معرفی اجزا	محمول: پژو ۲۰۶
----------	-----------------	----------------

راهنمای جزئیات آموزشی

شیشه جلو در قسمت پایین در ۳ قسمت (۱) و در بالا در دو قسمت (۲) به اتاق چسبیده شده است.
(مطابق شکل صفحه قبل)

شیشه عقب:

شیشه عقب توسط ۲ پایه و قطعه تعیین کننده موقعیت (۳) و دو پایه (۴) نصب شده است. این قطعات ضخامت صحیح چسب را در محیط شیشه ایجاد می کند.

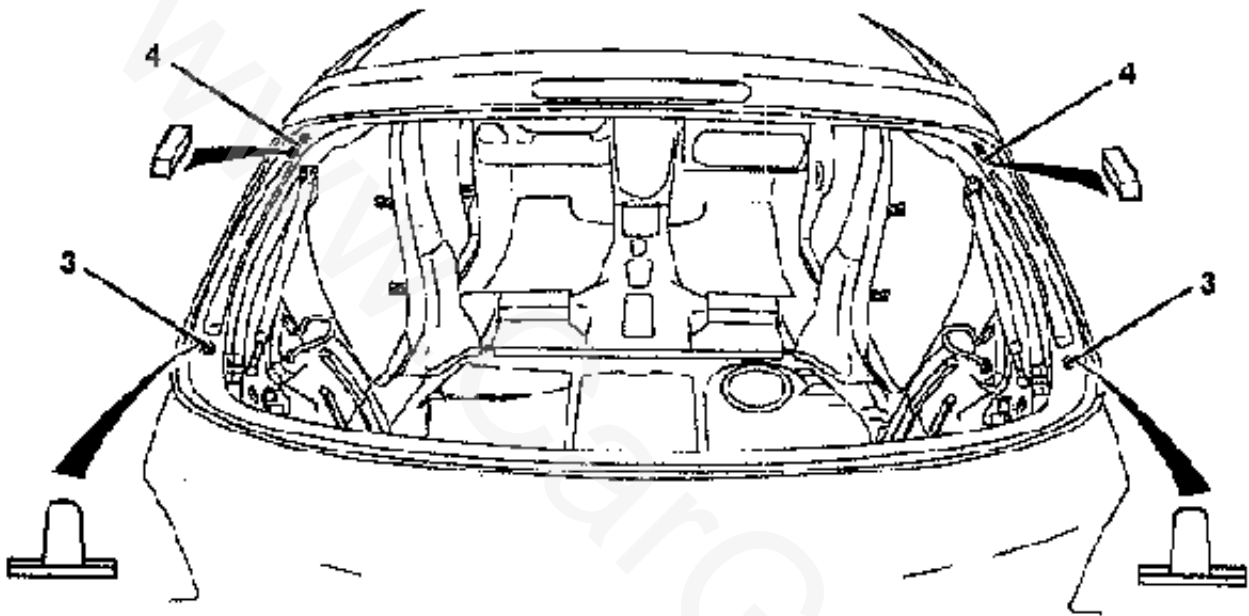

سپر جلو و عقب:

سپر جلو و عقب از ماده پلی پروپیلن ساخته شده است

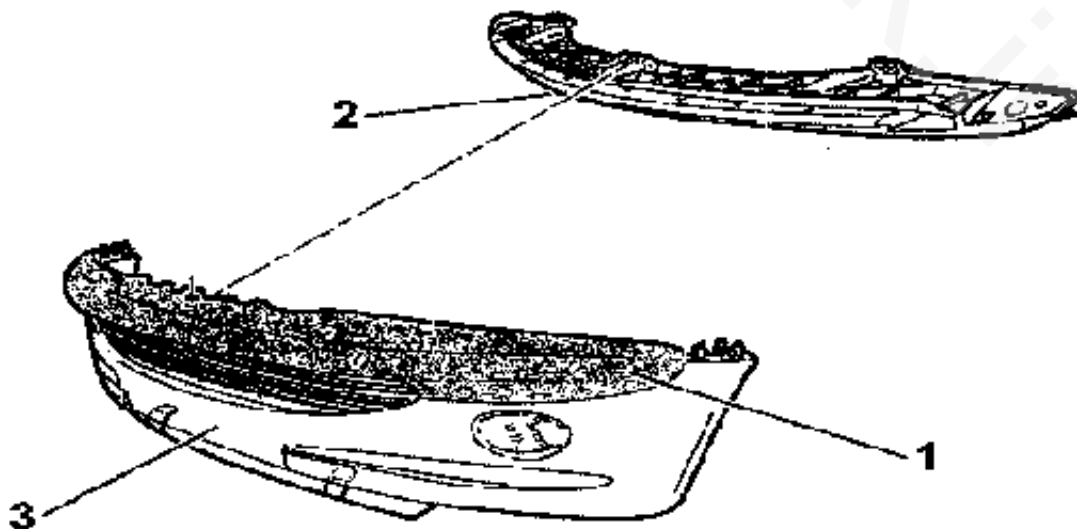

فصل: اول	بخش: معرفی اجزا	محصول: پژو ۲۰۶
----------	-----------------	----------------

راهنمای جزوات آموزشی

همیشه لازم نیست نوار باریک، سیاه رنگه (۱) روی سپر را بردارید.
قطعه شماره (۲) از سپر شماره (۳) محافظت می کند.

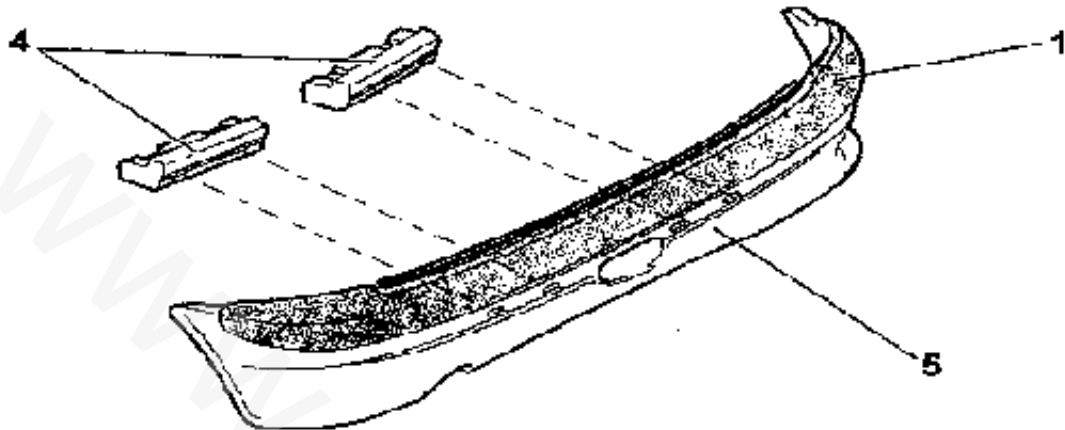

حذب کننده های ضربه (۴) روی قسمت تحتانی سپر عقب (۵) بسته شده است.

مواد پلاستیکی بکار رفته در بدنه خودرو ۲۰۶

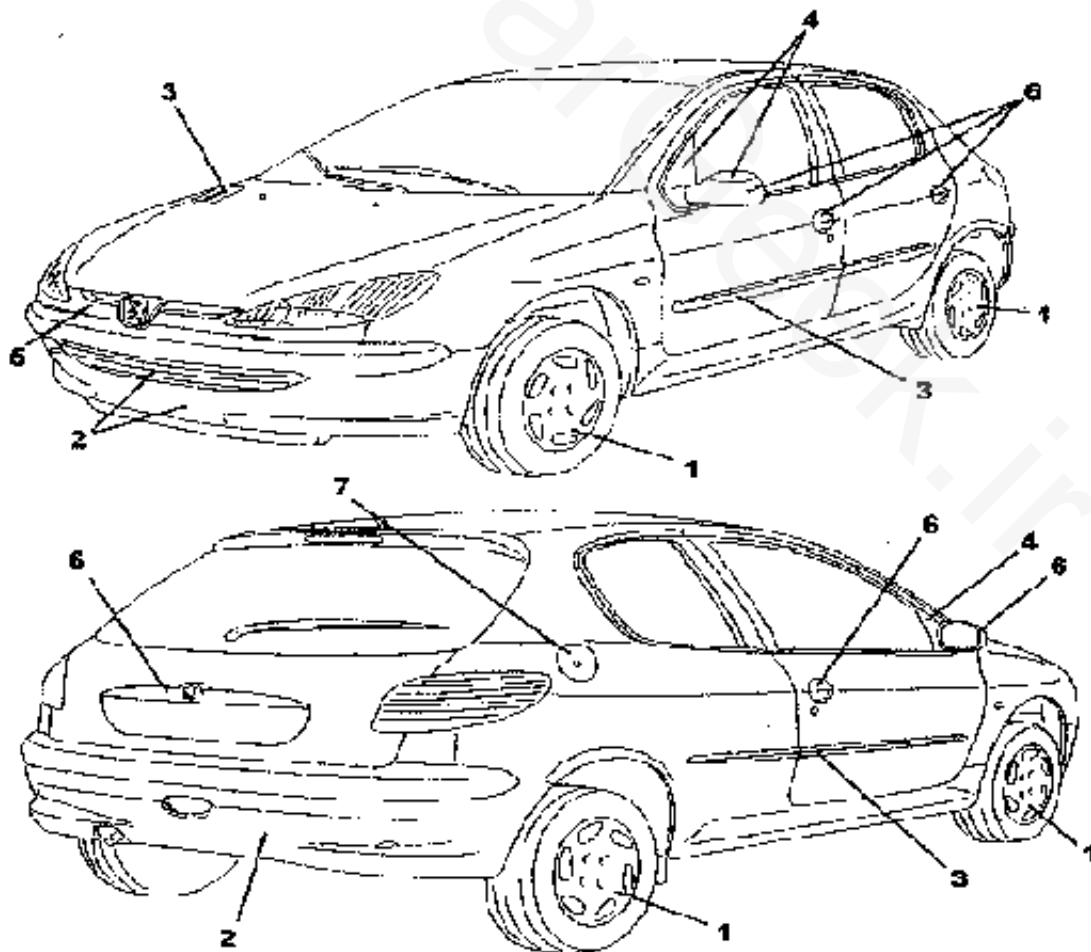



وزارت آموزش، علم و تحقیقات
جمهوری اسلامی ایران

فصل: اول	نقش: معرفی اجزا	مجموعه: پژو ۲۰۶
----------	-----------------	-----------------

راهنمای جزوات آموزشی

- ۱- قابلقها از جنس پلی آمید.
- ۲- سپر جلو و عقب از جنس پلی پروپیلن.
- ۳- زه های دور در بدنه از جنس پروپیلن - اتیلن دین.
- ۴- لچگی شیشه های جلو و قسمت بالای قاب آینه بغل از جنس اکریل نیتریل استیرن اکریلیت.
- ۵- جلو پنجره رادیاتور از جنس ABS.
- ۶- دستگیره درهای جلو و عقب و قسمت بزرگ قاب آینه ها از جنس پلی بوتیلن ترفنالیست.
- ۷- در ناک از جنس پلی اکسی فیلن.

مقدمه ای بر صافکاری

معالجه روشهای تعمیر بدنه تعمیرکار را قادر می سازد تا کار را در شرایط ممکن با بهترین کیفیت انجام دهد.

۱- عناوین کارهای اصلی به شرح زیر است:

۱-۱) کارهای تکمیلی

کلید اعمالی که باید اضافه بر تعمیر انجام شود.

۱-۲) شناسایی قطعاتی که باید عوض شود.

کلید قطعاتی که باید برای تعمیر اساسی سفارش داده شود.

۱-۳) قطعاتی که باید روی آنها کار شود.

شناسایی قطعات تعمیری پس از برش با برداشتن اجزاء.

۱-۴) آماده کردن قطعات جدید.

زیر بردن لبه ها قبل از جوشکاری

تعیین محل سوراخکاری و برشکاری برای تعویض نیم جرم.

۱-۵) بریدن و درآوردن قطعات.

بر آوردن خسارت وارده به اجزاء.

۱-۶) جدا کردن قطعات از یکدیگر.

لبه های زیر را صاف و یکنواخت کنید.

ابتدا لبه های زیر قطعه مورد نظر را قهوه شو را جوش دهید.

۱-۷) تنظیمات

پیشنهادی برای هم راستا کردن قطعات.

چک کردن و گسترش



شکوه پخش آموزشی کلمات، لوازم التحریر،
ایران خودرو سایزنگار، میسناسما

راهنمای جزوات آموزشی

فصل: اول	بخش: معرفی اجزا	مجموعه: پژوه ۶۰۶
----------	-----------------	------------------

۸-۱) جوشکاری

جوش خطی با استفاده از ابزار مناسب.

۹-۱) پرداخت کاری

قبل از رنگ زدن باید سطوح را به دقت رنگ زد.

۱۰-۱) آب بندی

ماده خمیری شکل نشان داده شدن (زلی) را بکار ببرید.

۱۱-۱) محافظت

سطوحی که باید محافظت شود را تیر پاشی کنید.

توجه: در پایان کار عملکرد اجزاء الکتریکی را بررسی کرده و صفحات متحرک را نصب کنید و پلائم زده شده دو هنگام کار را پاک کنید.



سازمان ملی استاندارد و حقوق مالکانه صنعتی
ایران - تهران - خیابان ولیعصر - پلاک ۱۰۱

راهنمای جزوات آموزشی

محصول: پژو ۲۰۶

نقش: تنظیمات

فصل: اول

تنظیم و رگلاژ فاصله درها

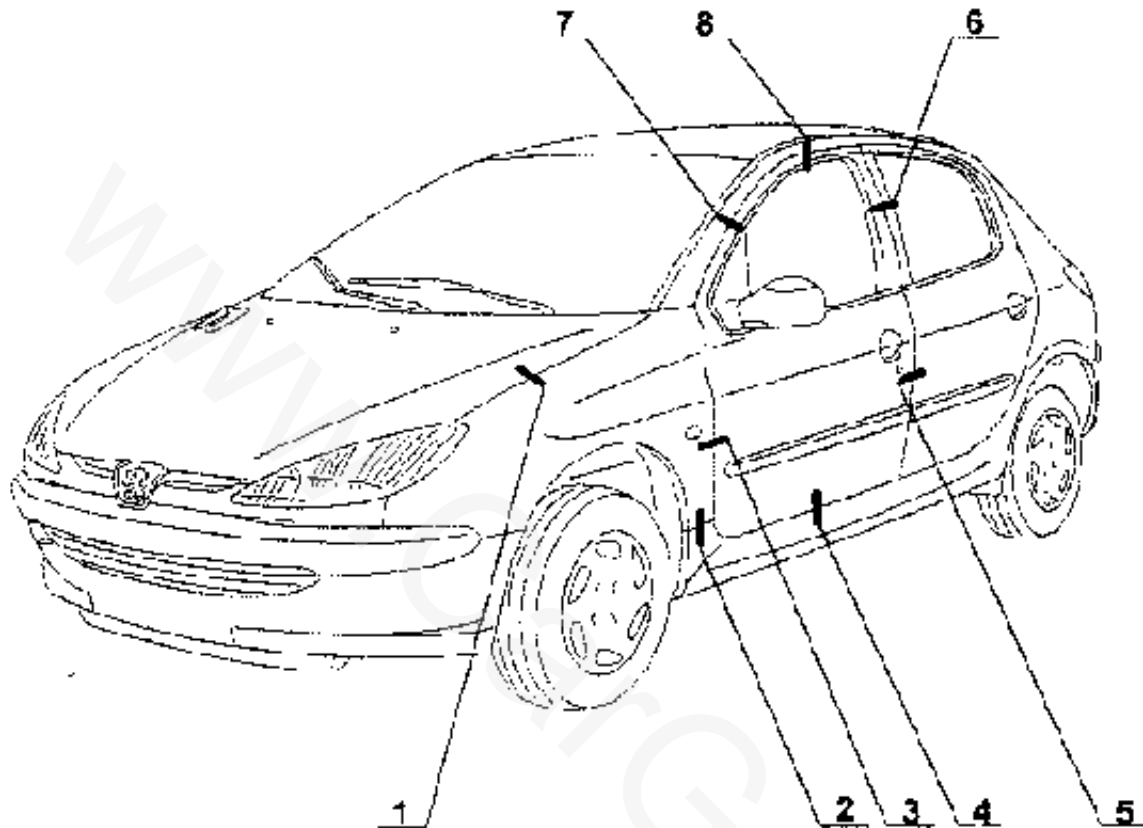

- ۱- فاصله درز بین کاپوت و گلگیرهای جلو $3/4$ میلیمتر.
- ۲- فاصله درز بین رکاب ها و گلگیرهای جلو $3/3$ میلیمتر.
- ۳- فاصله درز بین درهای جلو و گلگیرهای جلو 5 میلیمتر.
- ۴- فاصله بین درهای جلو و رکاب ها $5/3$ میلیمتر.
- ۵- فاصله بین در عقب و در جلو در قسمت بالای زه $2/7$ میلیمتر.
- ۶- فاصله بین در عقب و در جلو در قسمت ستون $3/7$ میلیمتر.
- ۷- فاصله بین در و ستون جلو در قسمت شیشه جلو $5/5$ میلیمتر.
- ۸- فاصله بین در و ستون در قسمت سقف $5/3$ میلیمتر.
- ۹- فاصله بین در عقب و رکاب 5 میلیمتر.
- ۱۰- فاصله بین در عقب و رکاب 5 میلیمتر.



شرکت تخصصی توزیع تجهیزات و لوازم پزشکی
ایران خودرو - خیابان تهران - پلاک ۱۰۰

موضوع: پژو ۲۰۶	بخش: تنظیمات	فصل: اول
----------------	--------------	----------

راهنمای جزوات آموزشی

۱۱- فاصله بین در عقب و ستون عقب ۴ میلیمتر

۱۲- فاصله پیشالای در عقب و ستون سقف ۵/۳ میلیمتر

۱۳- فاصله بین قسمت بالای در صندوق عقب و ستون سقف ۶ میلیمتر

۱۴- فاصله بین در صندوق عقب و گلگیر عقب در قسمت بالای چراغ عقب ۴ میلیمتر

۱۵- فاصله بین در صندوق عقب و گلگیر عقب در قسمت پایین چراغ عقب ۴ میلیمتر

www.CarGeek.ir



شرکت توسعه و استاندارد ملی ایران
ایران، تهران، خیابان ولیعصر، پلاک ۱۰۱

راهنمای جزرات آموزشی

محصول: پژو ۴۰۶

بخش: صفحات صداگیر

فصل: اول

مشخصات صفحه صداگیر

معمولاً صفحات صداگیر در قسمتهای صاف و بدون خم می چسبانند و ابعاد آن ۱۶۰×۱۶۰ می باشد.

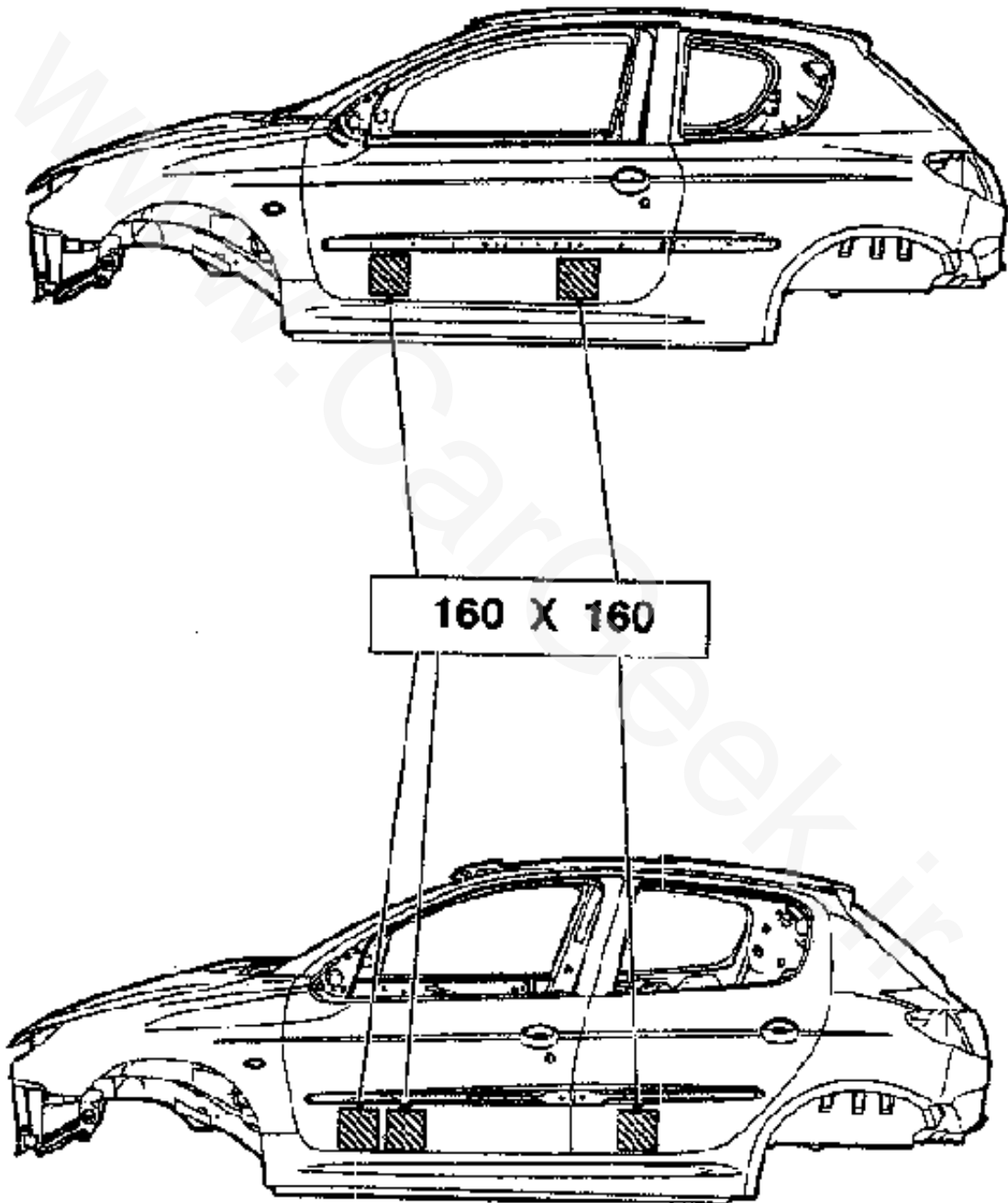



شرکت ملی پژوهش و نوآوری در علوم و فنون حمل و نقل
پژوهشگاه ملی تحقیقات علمی و فناوری حمل و نقل

محصول: پژو ۲۰۶	بخش: صفحات صداگیر	فصل: اول
----------------	-------------------	----------

راهنمای جزوات آموزشی

ابعاد صفحات A و B

صفحه A 410×520

صفحه B 290×60

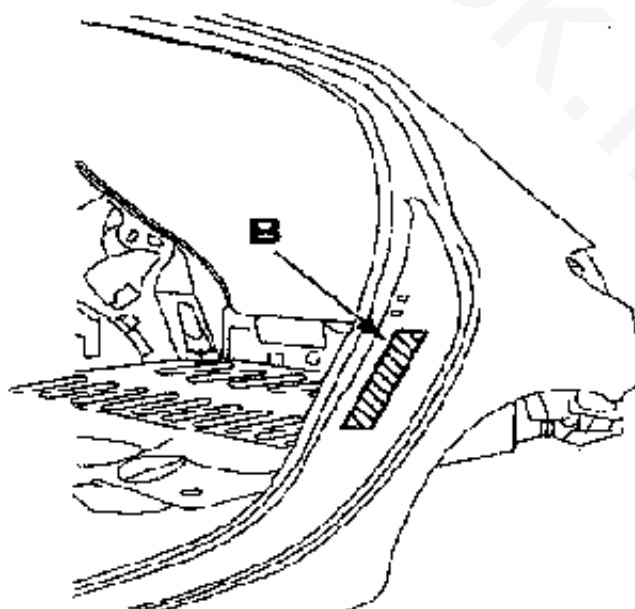
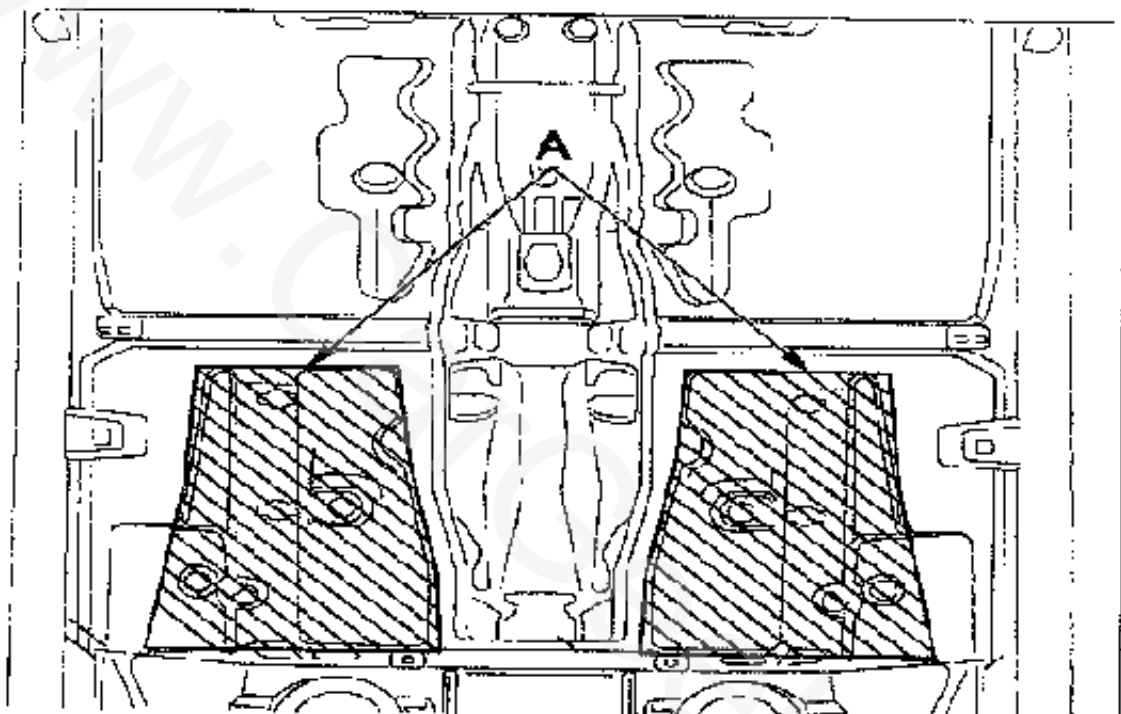



وزارت آموزش عالی و علوم و فناوری
ایران - تهران - خیابان ولیعصر، پلاک ۱۰۱

راهنامه‌ی جزوات آموزشی

فصل: اول	پیش: عایق کاری	مجموعه: ۲۰۶
----------	----------------	-------------

قسمتهایی از اتاق که باید برای محافظت در برابر خوردگی و زنگ زدگی، قیرپاشی شود.

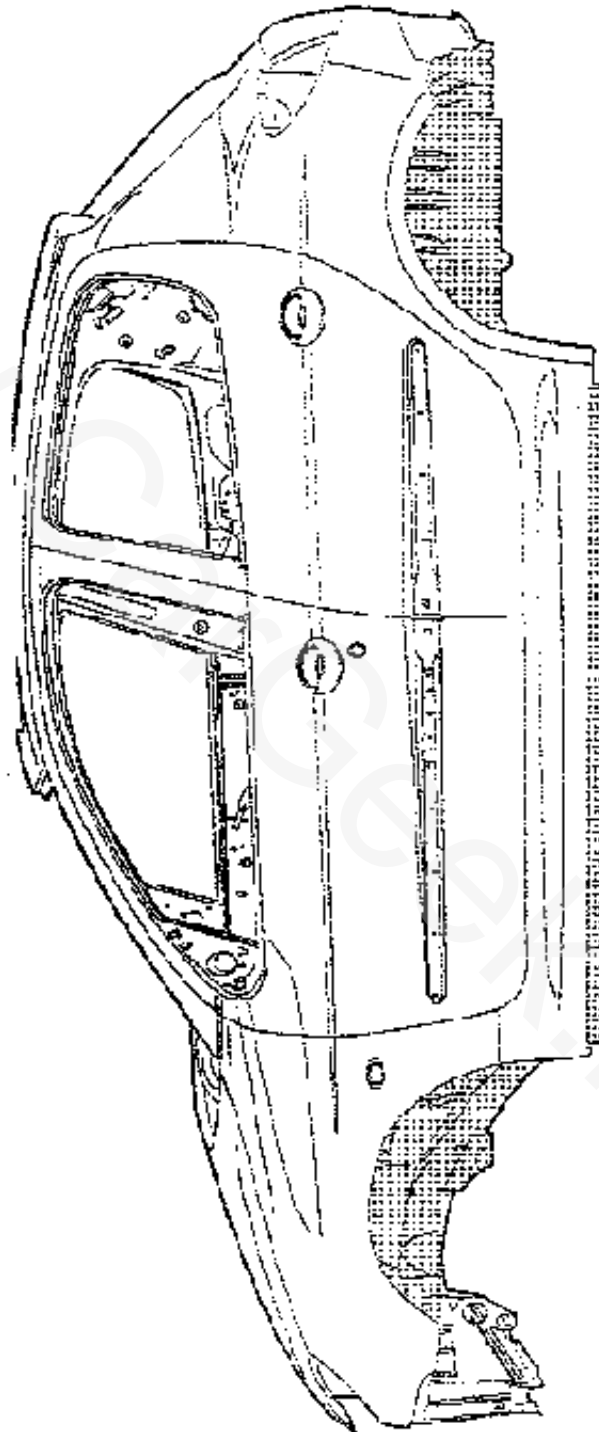



سازمان ملی استاندارد و حقوق مالکانه
ایران، تهران، خیابان ولیعصر، پلاک ۵۷

راهنمای جزوات آموزشی

موضوع: پاور ۲۰۶	بخش: عایق کاری	فصل: اول
-----------------	----------------	----------

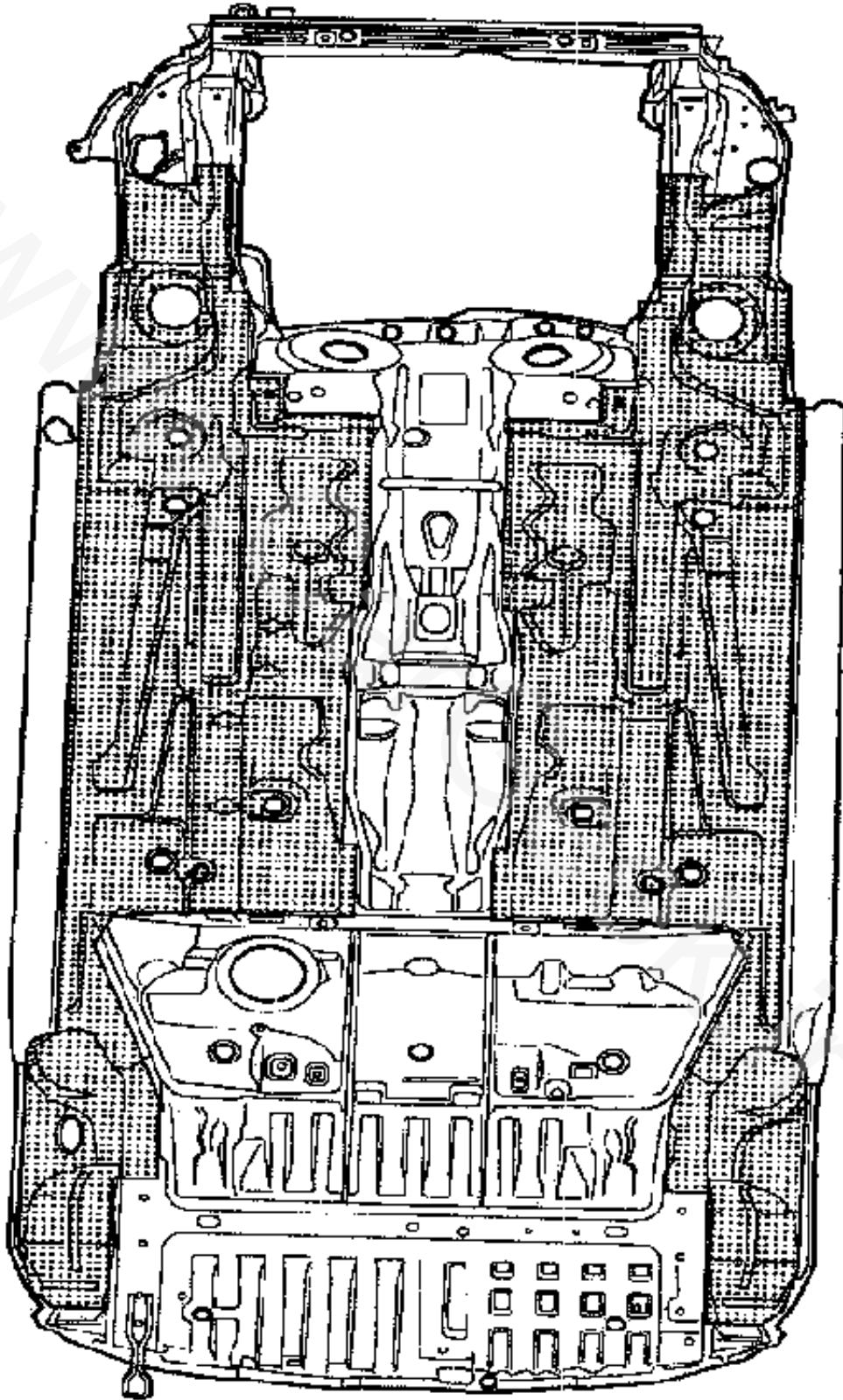



شرکت تخصصی آموزش خدمات در زمینه آموزش
ایران، تهران، خیابان ولیعصر، پلاک ۱۰۰

واحدی جرات آموزشی

محصل: پزر ۲۰۶

بخش: تعویض قطعات

فصل: درم

تعویض سینی چراغ جلو کامل

توجه: باید کاپه سطح پرداخت شده را کاملاً با فرآیند الکترولیز روی محافظت کرد
(گالوانیزه کردن).

۱- کارهای تکمیلی

قطعاتی که باید تعویض شوند:

جلو پنجره

چراغ جلو

قطعات زیر باز کنید:

گلگیر جلو

- مجموعه سپر جلو

- قاب سپر

- سینی جلو

- RCI و پایه آن برای سینی چراغ جلو سمت راست

مخزن شیشه شور برای سینی چراغ جلو سمت راست

- فیلتر هوا برای سمت چپ

اتصالات الکتریکی زیر را جدا کنید:

- جعبه فیوز (برای سمت چپ)

قطعات الکتریکی

- بلوک هیدرولیک برای خودروهایی ABS دار (سمت چپ)

- سیم کاپوت (برای سمت چپ)

۲- نکات مهم

برای تنظیم و نصب سینی چراغ جلو از جیگ مناسب استفاده کنید.



شرکت تهیه و توزیع قطعات لوازم یدکی
ایران خودرو، سایپا، ایران خودرو، ایران خودرو
راهنمای جزوات آموزشی

عصول: پژو ۲۰۶	بخش تعمیرات قطعات	فصل: دوم
---------------	-------------------	----------

۳- شناسایی قطعات تعویضی

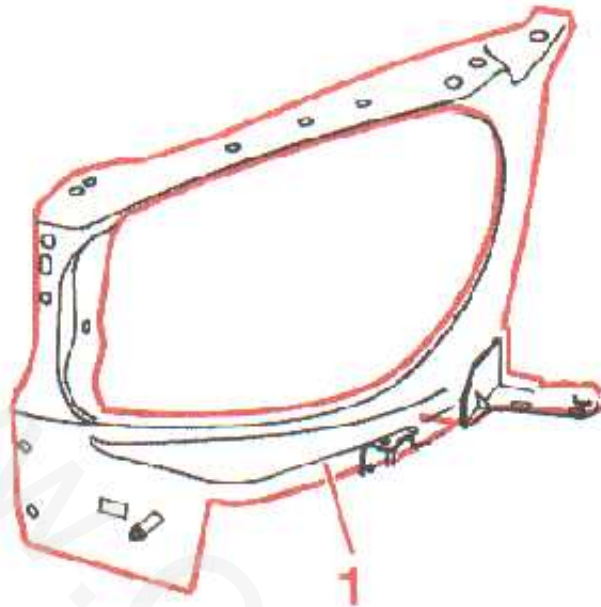

سینی چراغ جلو

۴- اجزای سینی چراغ جلو

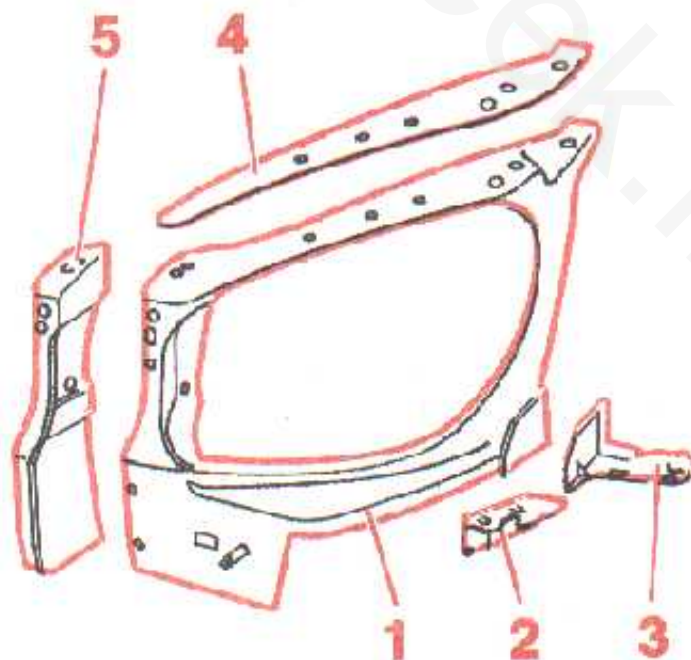



سازمان آموزش، علم و تحقیقات
جمهوری اسلامی ایران
راهنمای جزوات آموزشی

محصول: پژو ۲۰۶	بخش: تعویض قطعات	فصل: دوم
----------------	------------------	----------

۱ a- سینی چراغ جلو

۱ b- پایه جلو سپر

۱ c- پایه عقب سپر

۱ d- ابرویی

۱ e- پایه سمت جلو پنجره

ه قطعاتی که لازم است روی آنها کار انجام شود.

سینی کامل چراغ جلو

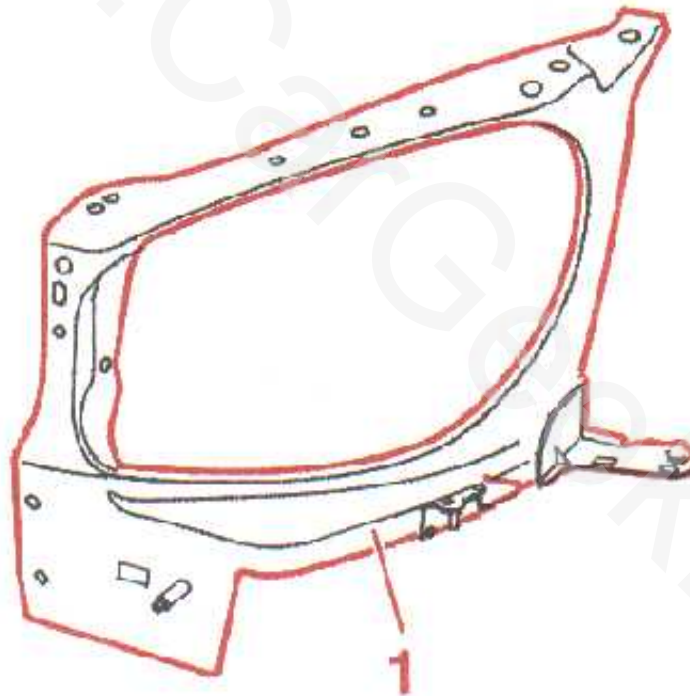



شرکت تیر و تویج قطعات لوازم یدکی
وزیران خودرو - این تاس - سیستم
راهنمای جزوات آموزشی

فصل: درم	بخش: تعویض قطعات	محصول: پژو ۲۰۶
----------	------------------	----------------

۶- ابزارهای مخصوص

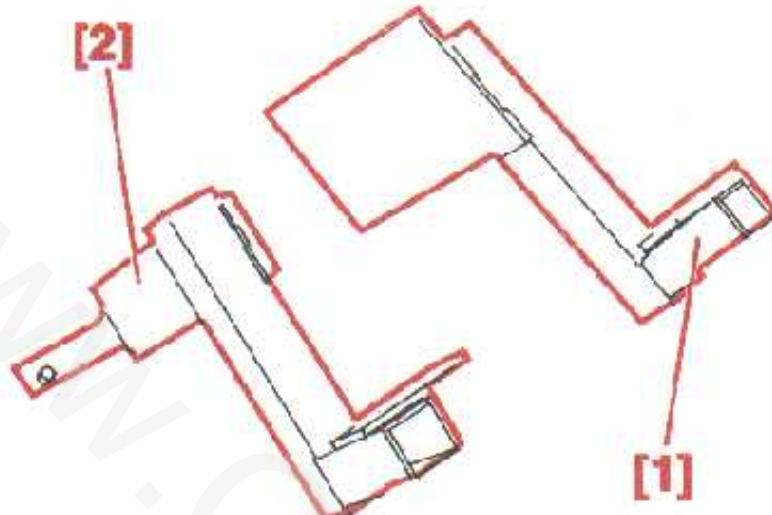

۱] جیگ برای نصب سینی چراغ جلو سمت چپ

۲] جیگ برای نصب سینی چراغ جلو سمت راست

۷- برش

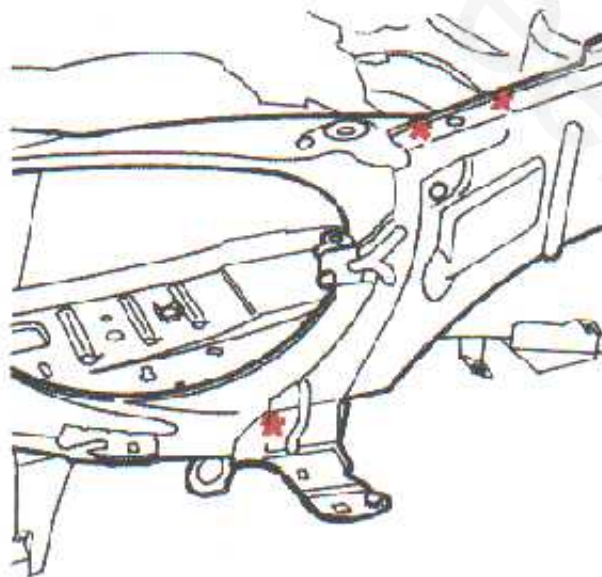

با استفاده از فرز نقاط جوش داده شده را برش دهید.



محصل: پژوه ۲۰۶

بخش: تعویض قطعات

فصل دوم

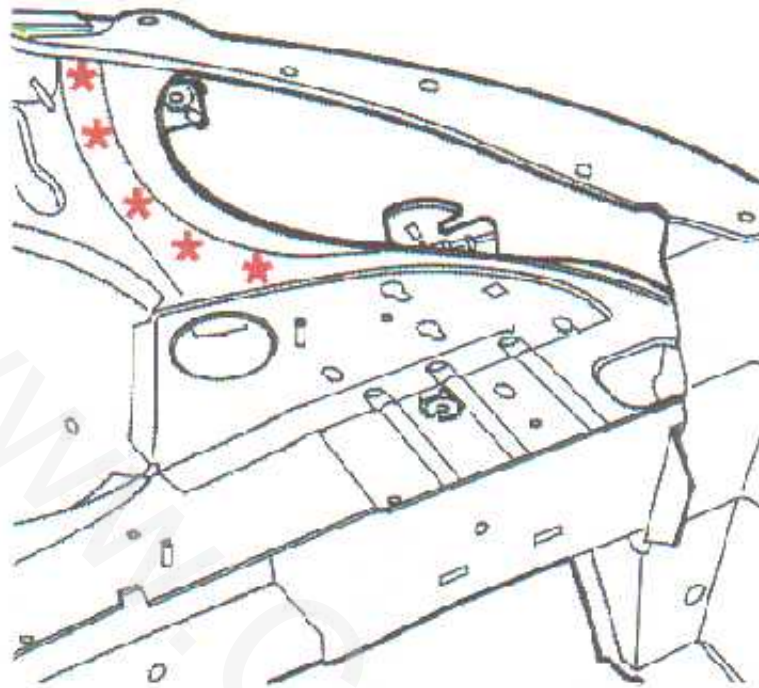

نقاط جوش نشان داده شده را بالا را با استفاده از فورز بپزید.

نقاط A را با استفاده از فورز بپزید.

همچنین با استفاده از سنگ فورز به ضخامت ۶ میلیمتر نقاط جوش B را بپزید.

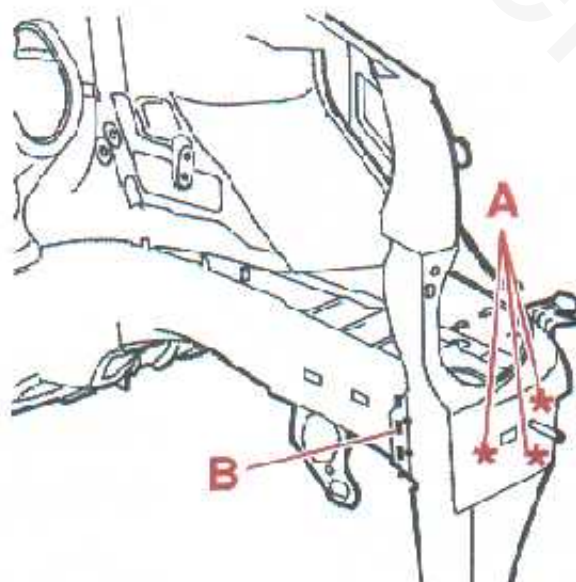



شرکت تیر، توزیع خدمات و لوازم یکی
نیازن شود. برای تاس. - میساجو -
راهنمای جزوات آموزشی

فصل: دوم	بخش: تعویض قطعات	محصول: پژو ۲۰۶
----------	------------------	----------------

۸- جدا کردن قطعات از یکدیگر

با استفاده از جوش از لبه های تیز و زبر محافظت کنید.

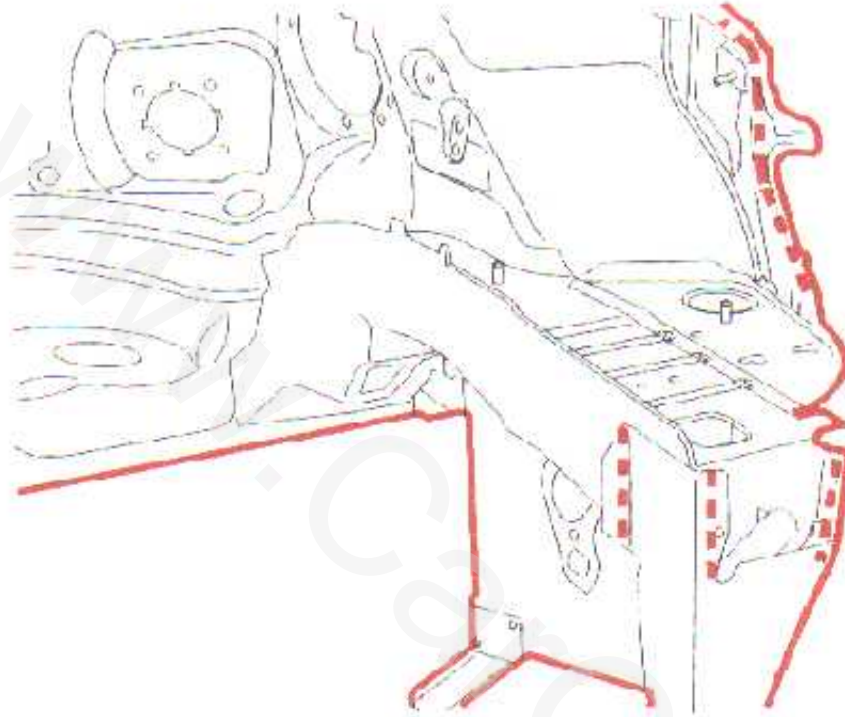

۹- تنظیمات

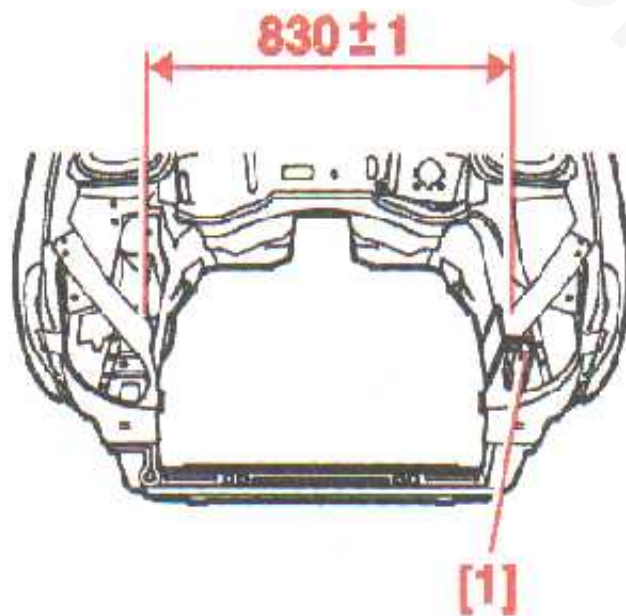



محصول: پژو ۲۰۶	بخش: تعویض قطعات	فصل دوم
----------------	------------------	---------

موقعیت اجزای زیر را تنظیم کنید. (با استفاده از ابزار مخصوص شماره ۱ شکل زیر)

سیبی چراغ جلو

گلگیر جلو

بعد از انجام کارهای فوق کاپوت را بسته و فاصله درزها و اندازه دهته شاسی را چک کنید.

۱۰- جوشکاری

نقاط نشان داده شده را با نقطه جوش متصل کنید. (با استفاده از دستگاه نقطه جوش (AB1))

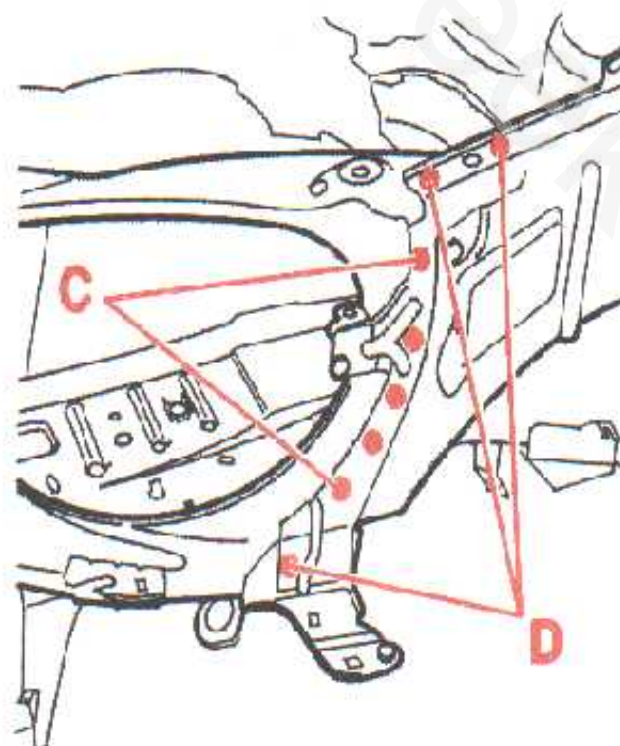
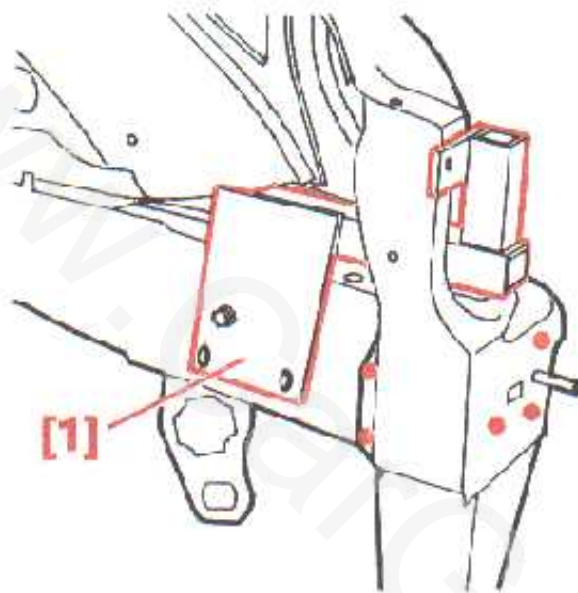



شرکت تهیه، توزیع قطعات و لوازم ایلی
ایران نوآوری‌های نوین، ایمنی، کیفیت

راهنمای جزوات آموزشی

محصول: پژو ۲۰۶

بخش: تعویض قطعات

فصل: دوم

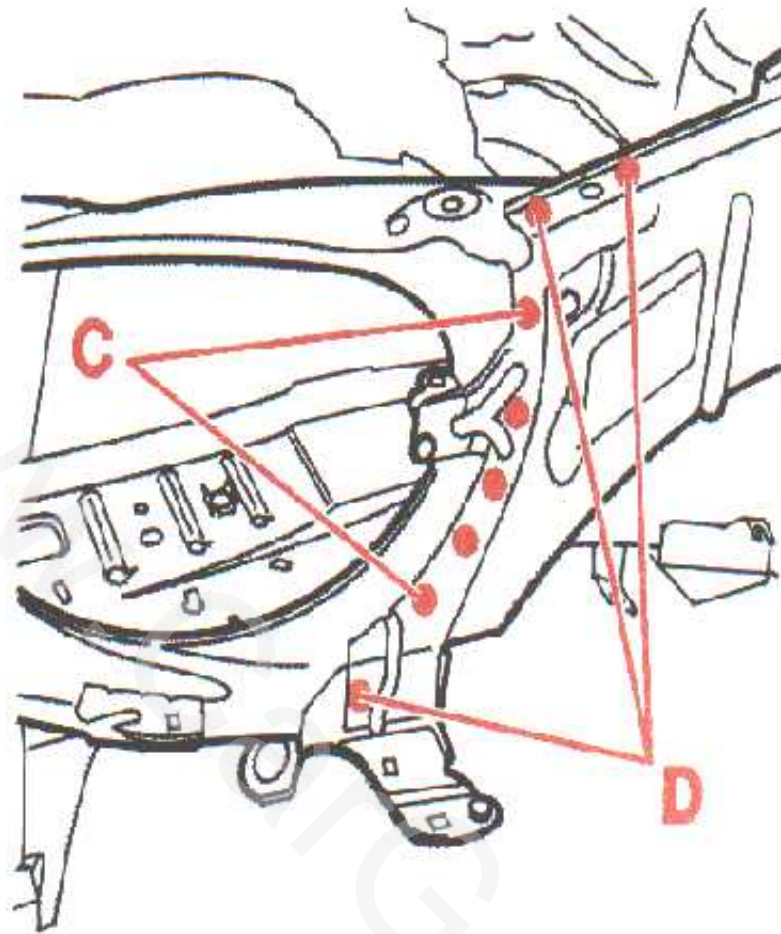

نقاط C را با استفاده از ابزار AB1 نقطه جوش دهید.
نقاط D را با استفاده از جوش MIG (CO2) متصل کنید.
بعد از جوشکاری نقاط جوش را سنگ بزنید.



شرکت تیر و توزیع قطعات و لوازم آبیاری
ایران خودرو، صنایع خاص، (مصفا کهر)
راهنمای جزوات آموزشی

فصل: دوم	بخش: تعویض قطعات	مصول: پژو ۲۰۶
----------	------------------	---------------

۱۱- ایجاد لایه محافظ

بر روی نقاط نشان داده شده در شکل موم مایع بپاشید.

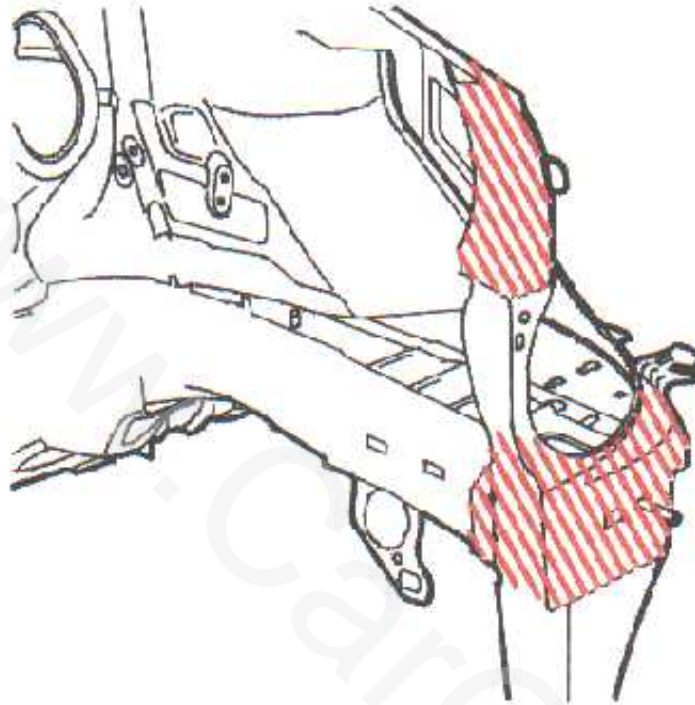

تعویض سرشاسی جلو

باید کلیه سطوح پرداخت شده را با استفاده از ابزارهای محافظت کرد.

توجه: در صورت لزوم باید از جیگ بسته استفاده کرد.

۱- کارهای تکمیلی

قطعات تعویضی

- نیم سینی جلو

- کاپوت

برای حالتی که روی سرشاسی سمت شاگرد (راست) کار می کنید باید دپنام را باز کنید.



سازمان صنایع دفاعی و تجهیزات نظامی
ایران

راهنمای جزرات آموزشی

فصل: درم	بخش: تعویض قطعات	محصول: پژو ۲۰۶
----------	------------------	----------------

۲- تشخیص قطعات تعویضی

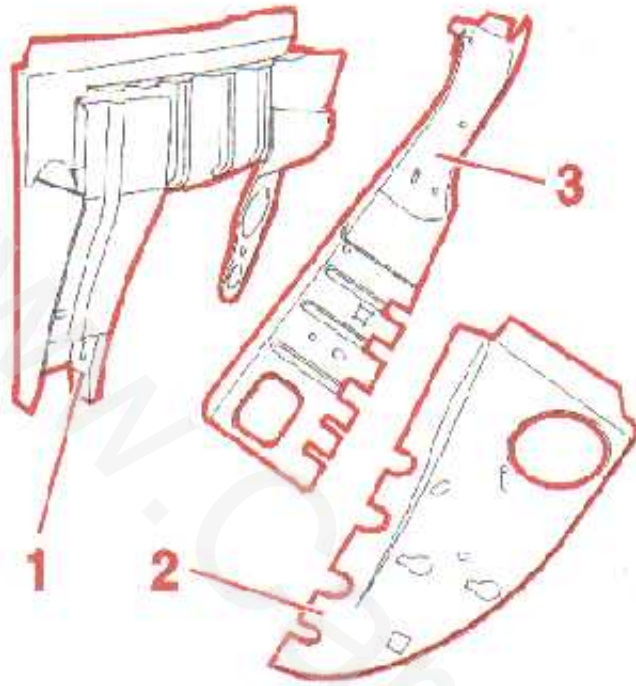

- ۱- سرشاسی جلو
- ۲- دوپل سرشاسی
- ۳- لچکی سرشاسی



شرکت تیر و توزیع قطعات و لوازم یکپارچه
ایران خودرو، سنای تاس - بیسنهوا
راهنمای جزوات آموزشی

محصل: پژو ۲۰۶	بخش: تعویض قطعات	لصل: درم
---------------	------------------	----------

۳- اجزاء

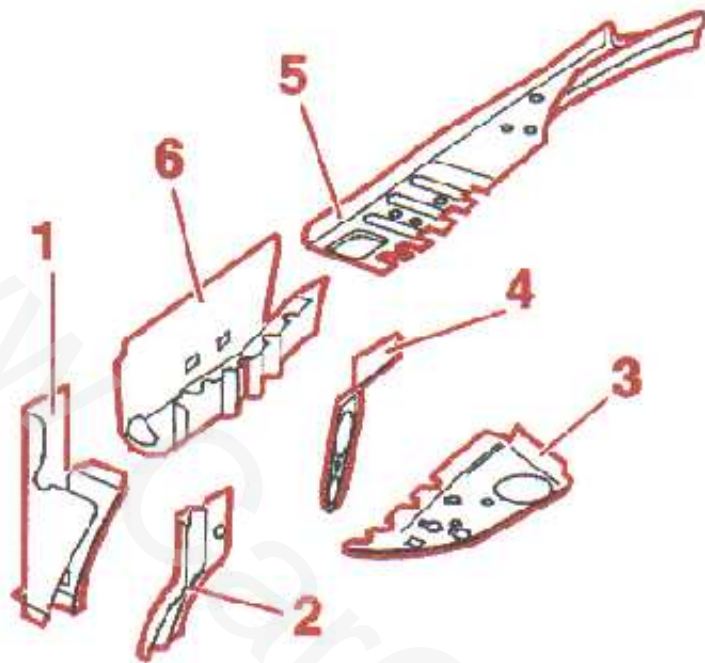

- ۱- ناودانی
- ۲- پاشنه ای (نیکه ناودانی)
- ۳- دوپل سرشاسی
- ۴- اتصال گوسواره‌های
- ۵- لچکی سرشاسی
- ۶- پایه سرشاسی

۴- قطعاتی که لازم است روی آنها کار شود



شرکت تهیه و توزیع خدمات و لوازم آبیاری
ایران خودرو، پلاک ۱۰۱، تهران، جمهوری اسلامی ایران

راهنمای جزوات آموزشی

فصل: درم	بخش: تعویض قطعات	محصول: پژو ۲۰۶
----------	------------------	----------------

- ۱- سرشاسی جلو
- ۲- دوپل سرشاسی
- ۳- لچکی سرشاسی

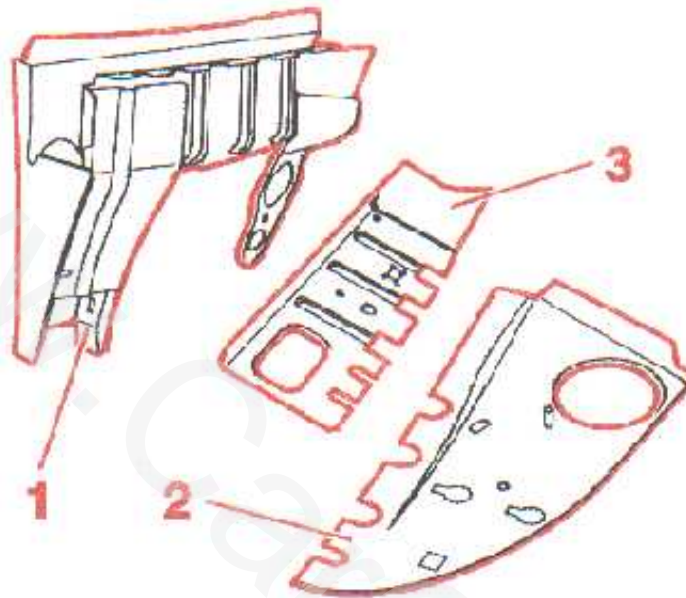

۵- آماده کردن قطعات جدید

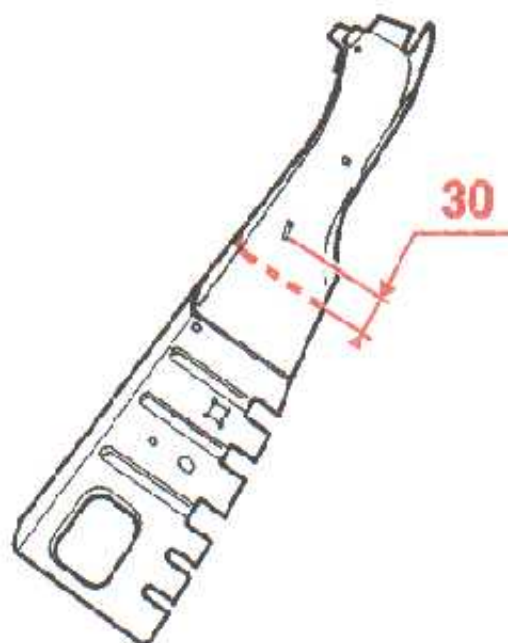



فصل: دوم	بخش: تعویض قطعات	حصول: یزو ۲۰۶
----------	------------------	---------------

پس از زدن علامت به اندازه مناسب لچکی را با استفاده از سنگ فرز از قسمت نشان داده شده ببرید.

۶- بوییدن

پس از زدن علامت بر روی قطعه با استفاده از سنگ فرز آنرا ببرید.

توجه: کلیه اندازه های نشان داده شده در شکل ها بر حسب میلیمتر می باشند.

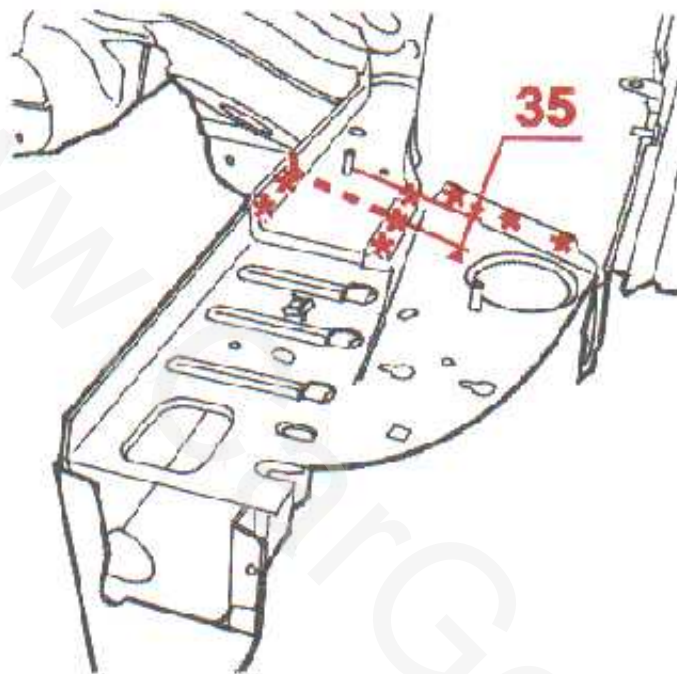

بوسیله فرز نقاط جوش نشان داده شده در شکل زیر را ببرید.

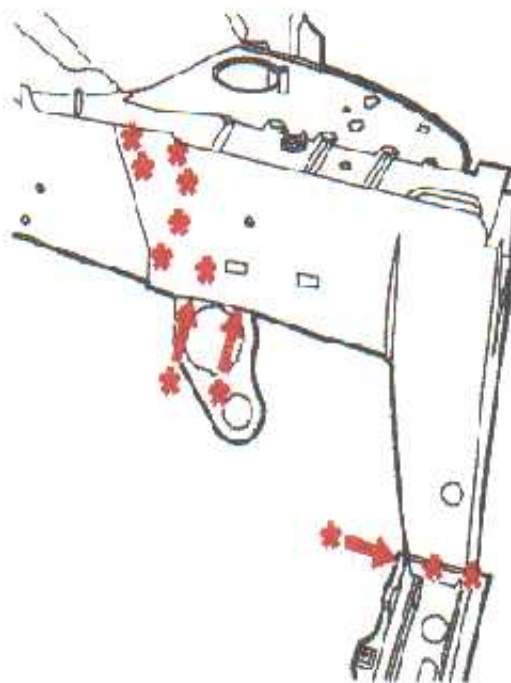



محصول: پژو ۲۰۶	بخش: تعویض قطعات	فصل: دوم
----------------	------------------	----------

با استفاده از فرز نقاط جوش را ببرید. بعد از بریدن اجزاء را بردارید.

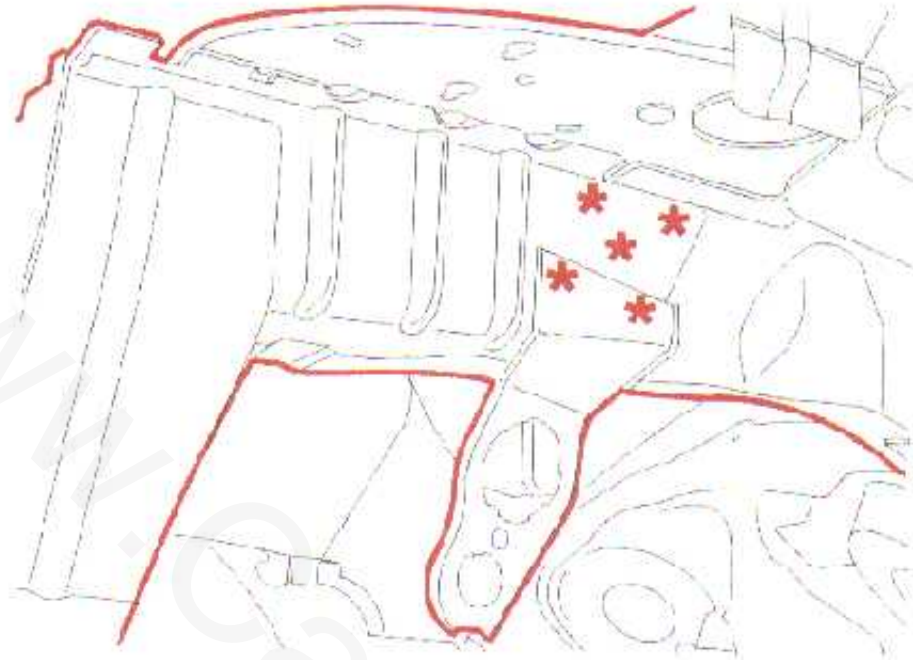

۷- جداسازی

آماده کردن لبه های زیر

لبه های زیر و تیر را با استفاده از جوش محافظت کنید.

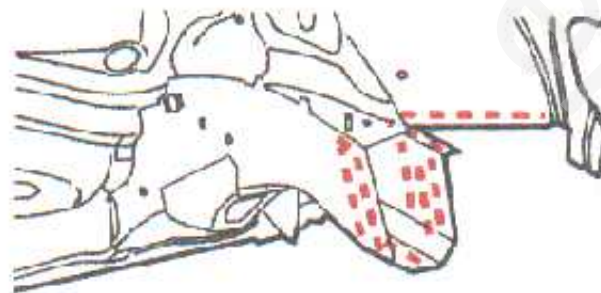



شکوه - تهران - تهران
ایران خودرو - سامان - تهران - ۱۹۸۳۳۳۳۳

راهنمای جزوات آموزشی

فصل: اول	بخش: معرفی اجزا	محصول: پژو ۲۰۶
----------	-----------------	----------------

۸- تنظیمات

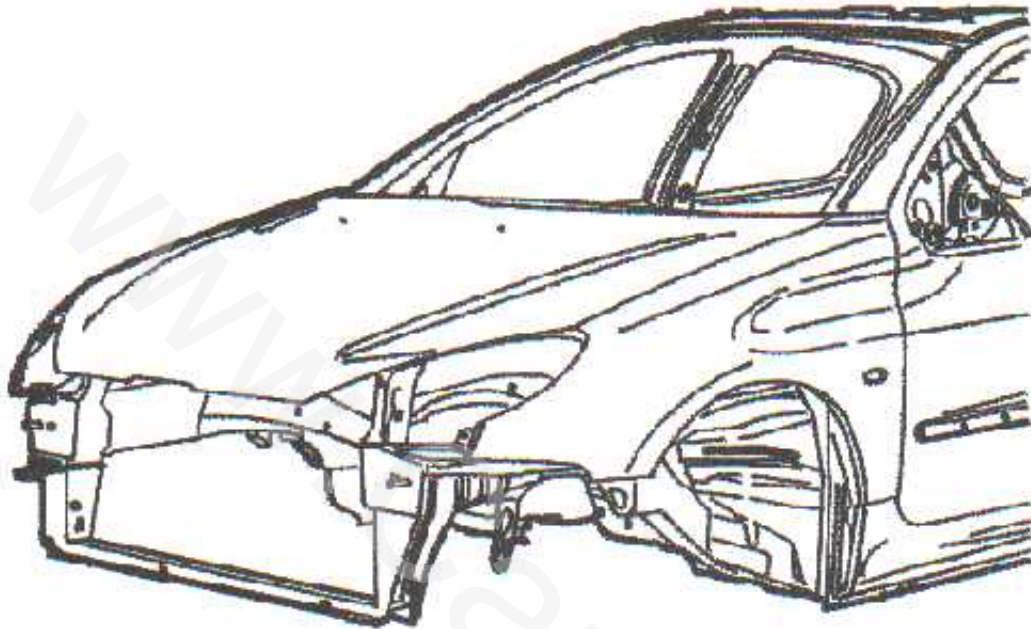

موقعیت قطعات زیر را ثابت کنید:

- سرشاسی جلو
- پاشنه ای
- دوپل سرشاسی
- نیم سینی جلو
- گلگیر جلو
- کاپوت
- سینی جلو
- سپر جلو یا قاب

اندازه های زیر را چک کنید

کاپوت را باز کنید.



شرکت تهیه و توزیع خدمات و آموزش های
ایران خودرو - سایپا - پارس - پارسه - پارس

راهنمای جزوات آموزشی

کصول: پژو ۲۰۶

بخش: تعویض قطعات

فصل: دره

اندازه نشان داده شده در شکل را چک کنید.

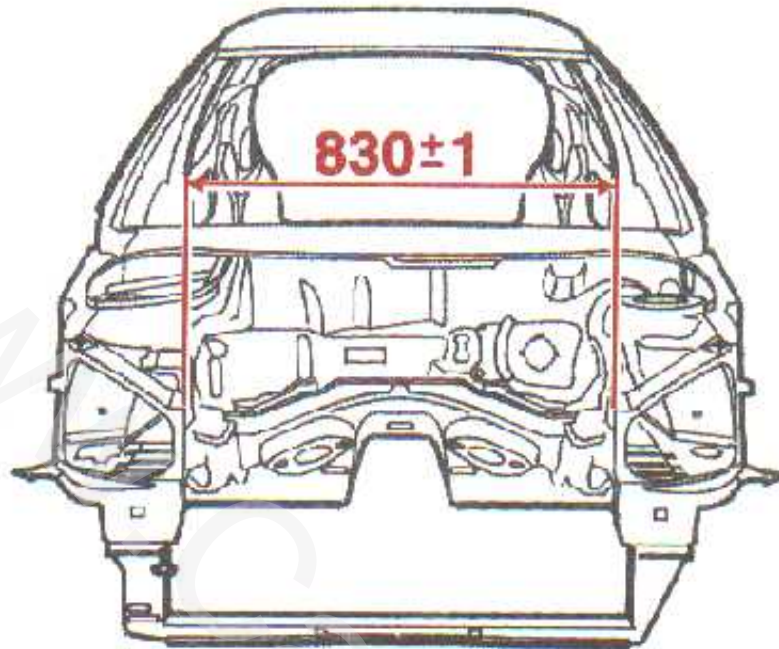

قطعات زیر را بردارید:

- سپر جلو با قاب آن
- سینی جلو
- گلگیر جلو
- نیم سینی جلو
- دوپل سرشاسی

قسمت علامت گذاری شده در شکل را برش دهید.

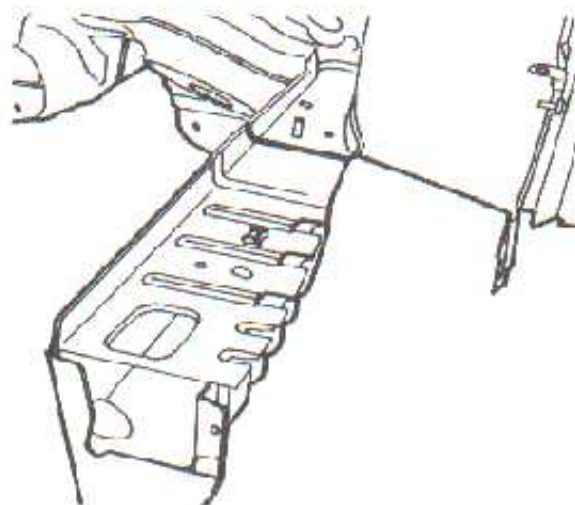



شرکت تهیه و توزیع تجهیزات خودرویی
ایران خودرو
راهنمای جزوات آموزشی

نصل: دوم	بخش: تعویض قطعات	محصول: پژو ۲۰۶
----------	------------------	----------------

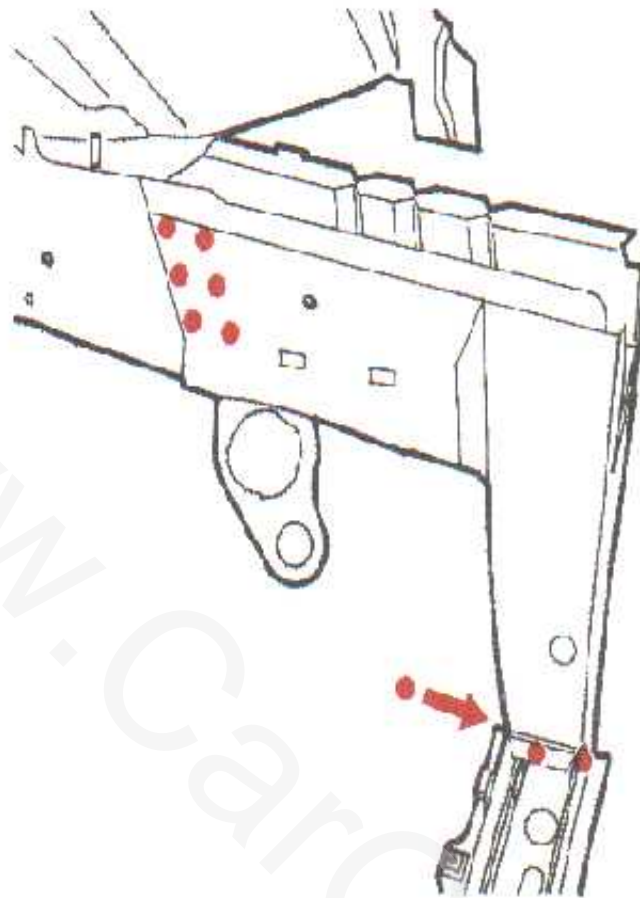

با استفاده از الکتروود گیر نوع ARI نقاط نشان داده شده را جوش دهید.
دو نقطه A را با استفاده از ابزار ABI جوش دهید.

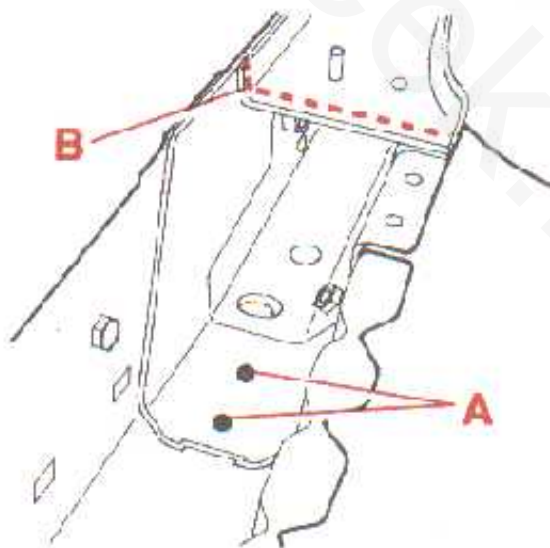

محل برش در نقطه 3 را تعمیر کنید.
با استفاده از الکتروود گیر A+B نقاط نشان داده شده در شکل صفحه بعد را جوش دهید.



شرکت تهیه و توزیع تجهیزات و لوازم نظامی
ایران خودرو، سیدالشهدا، قم، خیابان امام

راهنمای جزوات آموزشی

محصول: بزو ۲۰۶	بخش تعویض قطعات	فصل دوم
----------------	-----------------	---------

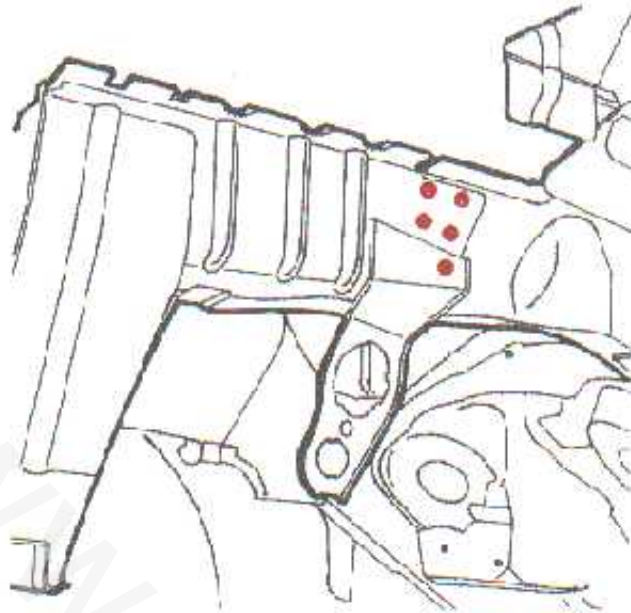

لجکی سرشاسی را در محل خود قرار دهید.

با استفاده از ابزار نقطه جوش ABI نقاط A را جوش دهید.

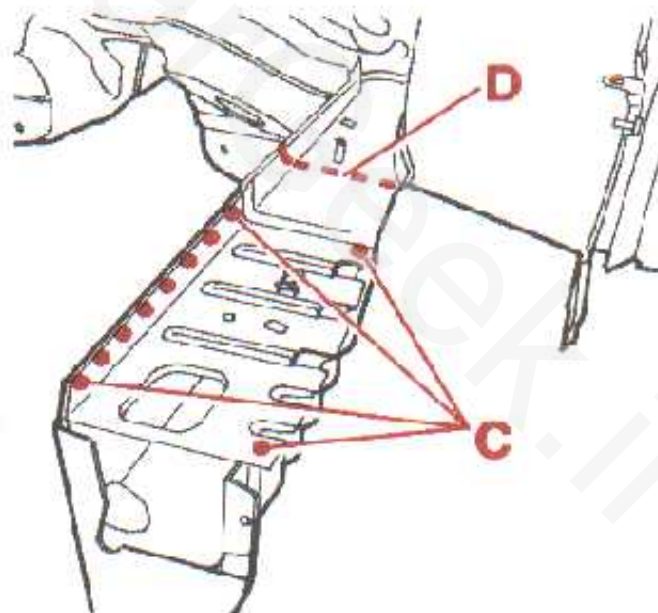



شرکت تهیه و توزیع قطعات خودرو ایرانی
ایران خودرو ساسان نامبر - مشهد
راهنمای جزوات آموزشی

محصول: پژو ۲۰۶	بخش تعویض قطعات	فصل دوم
----------------	-----------------	---------

با استفاده از ابزار مخصوص محل نشان داده شده را جوش دهید.

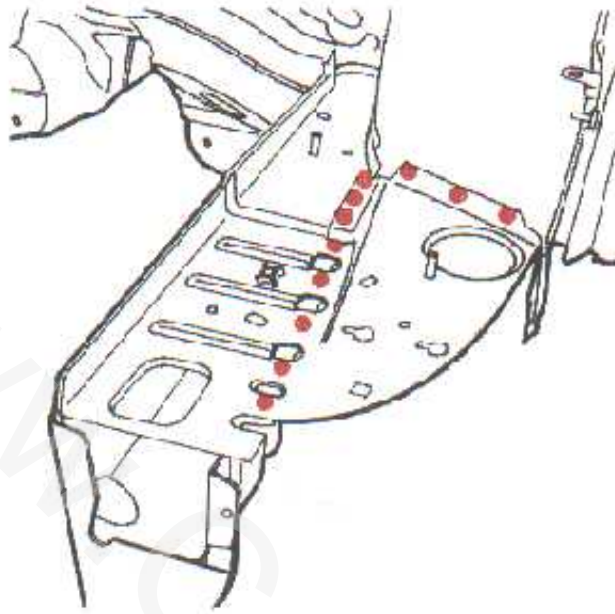

۱۰- ایجاد لایه محافظ

به روی محل نشان داده شده موم مایع بپاشید.





شرکت تهیه و توزیع خدمات و لوازم ایمنی
ایران خودرو، سایپا، امپه (موتور)

راهنمای جزوات آموزشی

مغصول: پژو ۲۰۶	بخش: تعویض قطعات	فصل: دوم
----------------	------------------	----------

تعویض پالونی چرخ جلو

کلیه سطوح پرداخت شده باید توسط آبکاری روی محافظت شود.

در صورت لزوم باید از جیگ استفاده شود.

۱- کارهای تکمیلی:

قطعات زیر را بردارید و جا بزنید:

- زه دور شیشه
- مکانیزم برف پاک‌کن و مونور آن (برای سمت چپ)
- شیشه جلو
- تزئینات را بردارید.
- قطعات قابل انفصال را جدا کنید.
- قطعات الکتریکی

۲- مشخصات قطعات قابل تعویض

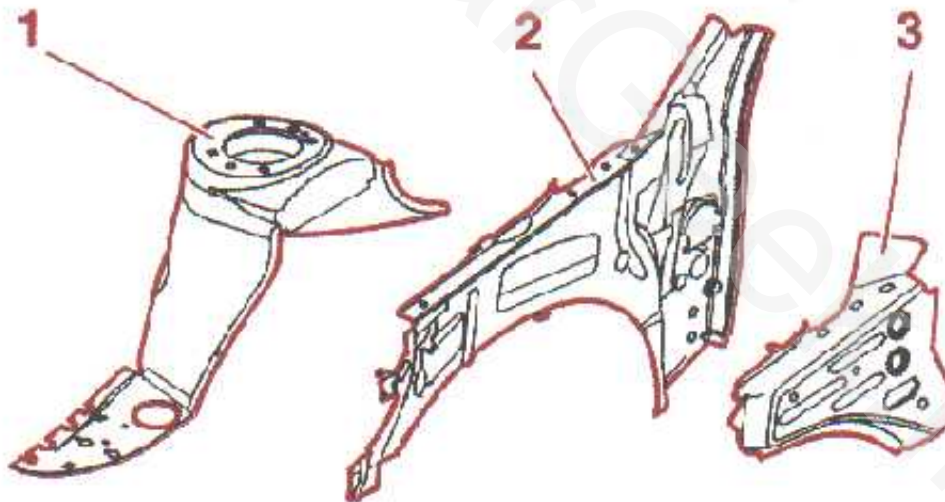

۱- پالونی چرخ جلو کام

۲- صفحه پشت گلگیر جلو (سینی شاسی)

۳- دابل سینی شاسی



شرکت شیر و ترنج خدمات و آموزش ایمنی
ایران خودرو، آسان، آسان، آسان
راهنمای جزرات آموزشی

فصل دوم	بخش: تعویض قطعات	محصول: پژو ۲۰۶
---------	------------------	----------------

۳- اجزای پالونی کلکیر جلو

- ۱- نگهدارنده کمک جلو - سر کمک
- ۲- پالونی چرخ جلو
- ۳- دوپل سرشاسی
- ۴- سینی شاسی
- ۵- دوپل سینی شاسی

۴- قطعاتی که باید روی آنها کار شود:

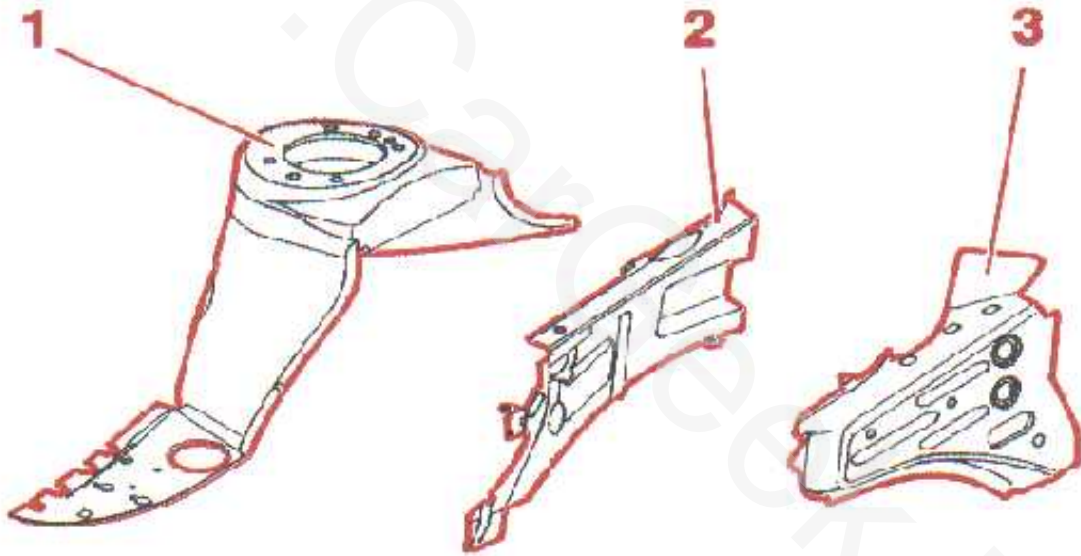

- ۱) پالونی چرخ جلو
- ۲) قسمت جلو سینی سرشاسی
- ۳) دوپل سینی شاسی



شرکت تهیه و توزیع قطعات و لوازم پزشکی
بازار تهران، میدان آسمان، پلاک ۱۰
راهنمای جزوات آموزشی

نصل: دوم	بخش: تعویض قطعات	محصول: بزور ۲۰۶
----------	------------------	-----------------

۵- آماده سازی قطعات جدید

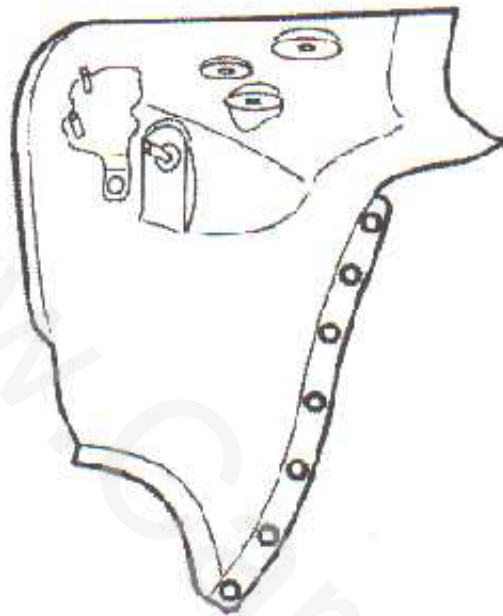

نقاط نشن داده شده را با مته 6.5 میلیمتری سوراخ کنید.

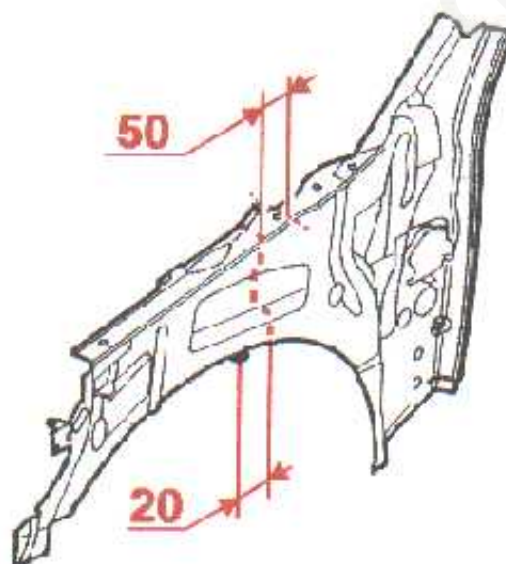



شرکت تهیه و توزیع قطعات و لوازم پیکان
پیکان شومنه برای بخش های مختلف
راهنمای جزوات آموزشی

نصیل: دوم	کُش: تعویض قطعات	محصول: بژ ۲۰۶
-----------	------------------	---------------

در مرحله آخر، ابتدا دو بل سسی شاسی را علامت رده سپس با بک سنگ فرز با ضخامت یک میلیمتر ترا ببرید.
نقطه جوش ها را با مته 6.5mm سوراخ کنید.

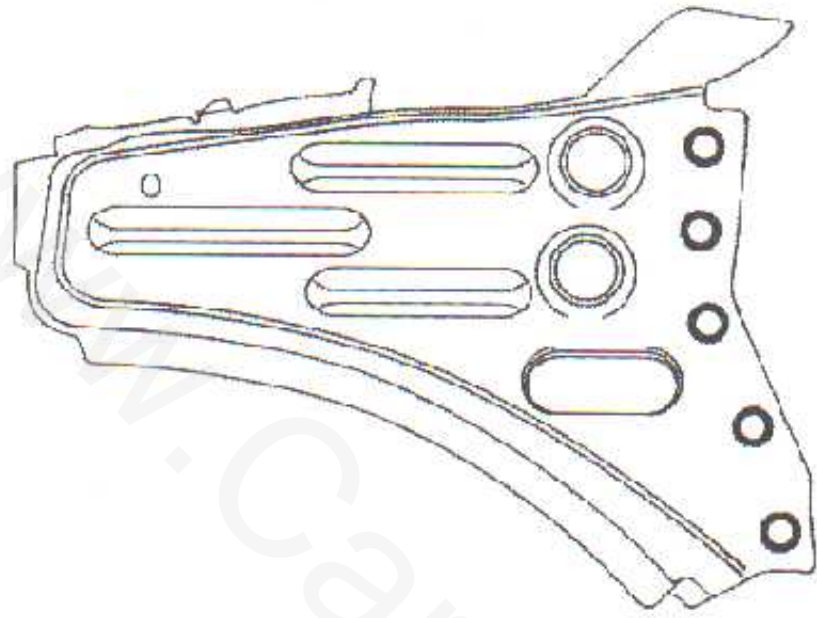

۶- پرشکاری

به استفاده از سنگ فرز نقاط جوش را ببرید.

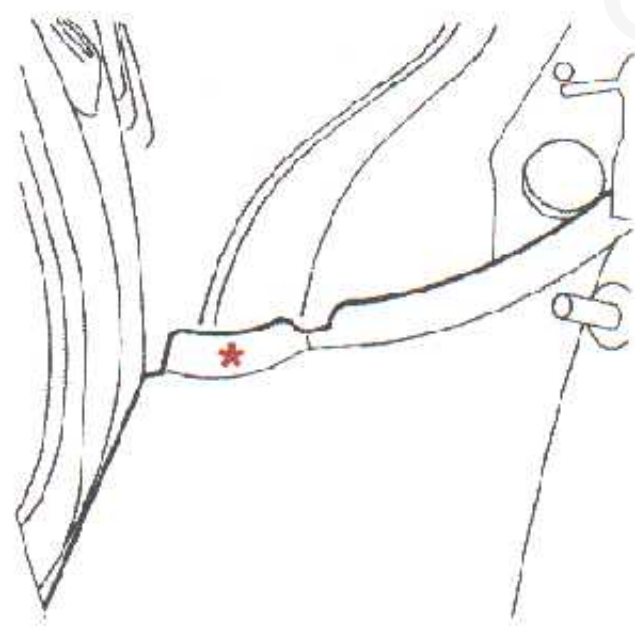



شرکت بیمه تامین قطعات خودرو ایرانی
ایران خودرو، ایران سایپا، ایرانمسابقه

راهنمای جزوات آموزشی

محصول: پژو ۲۰۶	بخش: تعویض قطعات	فصل: دوم
----------------	------------------	----------

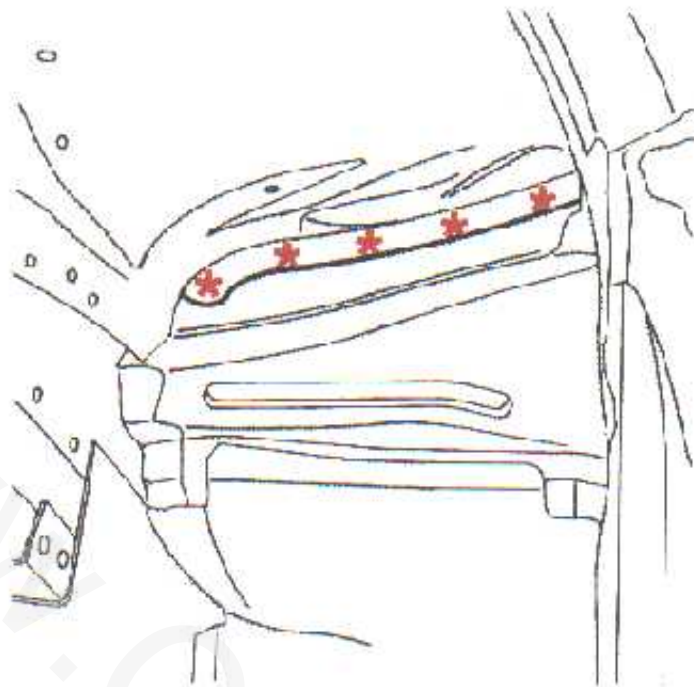

با استفاده از سنگه فرغ قطب نشان داده شده را ببرید و قطعه را بردارید.

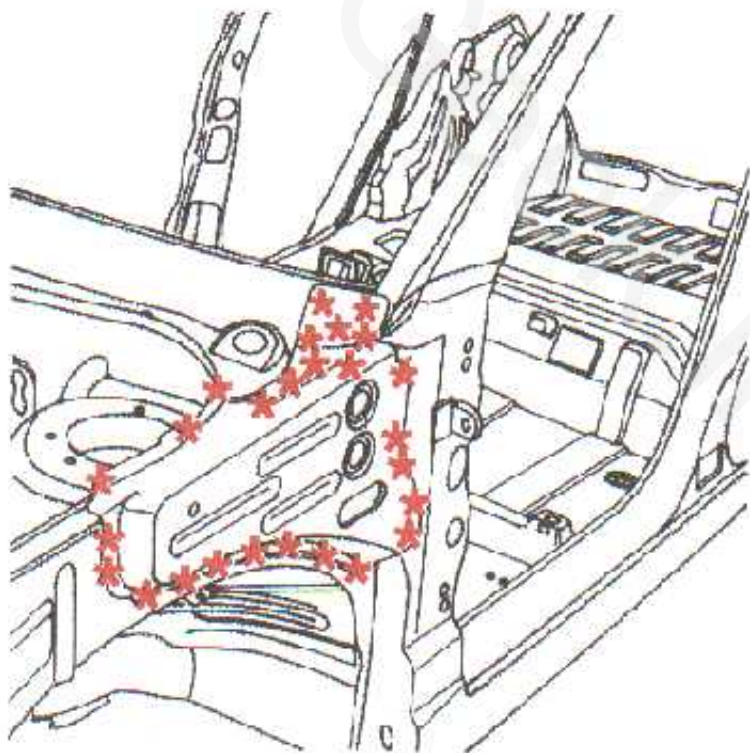



شرکت تهیه و توزیع کتابت و دوره های آموزشی
ایران خودرو، سازمان فنی و حرفه ای کشور

راهنمای جزوات آموزشی

موضوع: یزو ۲۰۶

بخش: بررسی قطعات

فصل: درم

پس از زدن علامت با یک سنگ مرمر با ضخامت یک میلیمتر خط نشان داده شده در شکل زیر را ببرید.

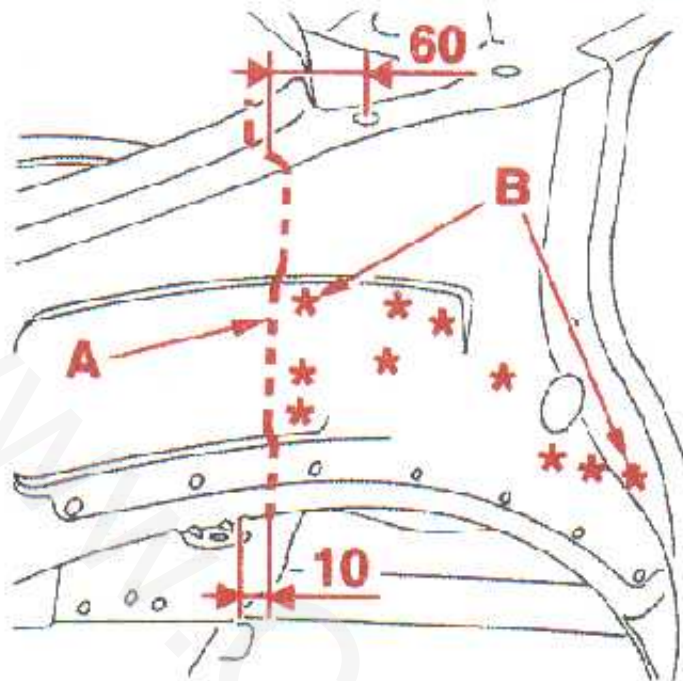

نقاط جوش در محل 3 را ببرید.

قطعه نشان داده شده در شکل بالا را بردارید.

۷ جدا کردن قطعات از یکدیگر

آماده کردن لبه های زیر و تیز

با استفاده از جوش لبه های زیر و تیز را یکنواخت کنید.

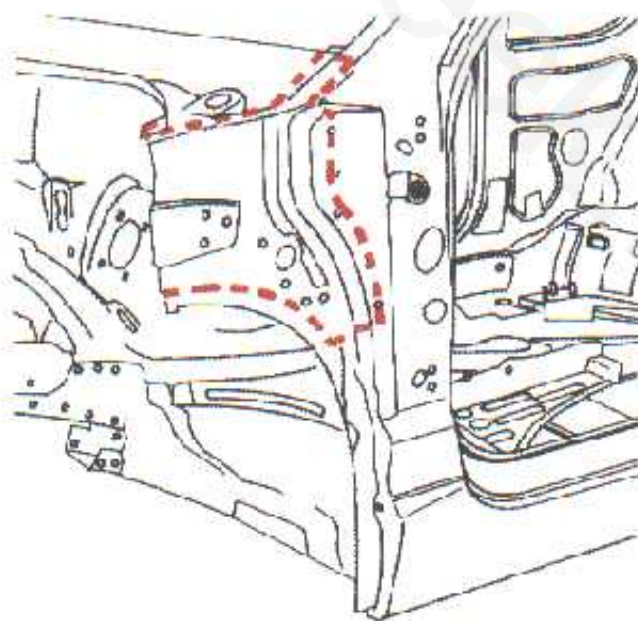



شرکت تیر و تیرین خدمات و لوازم پزشکی
ایران خودرو - پلاک ۱۰۰ - خیابان پاسداری - اصفهان

راهنمای جزوات آموزشی

محصول: پژو ۲۰۶	بخش: تعویض قطعات	فصل: درم
----------------	------------------	----------

۸- موقعیت اجزای زیر را تنظیم کنید.

- پالونی چرخ جلو

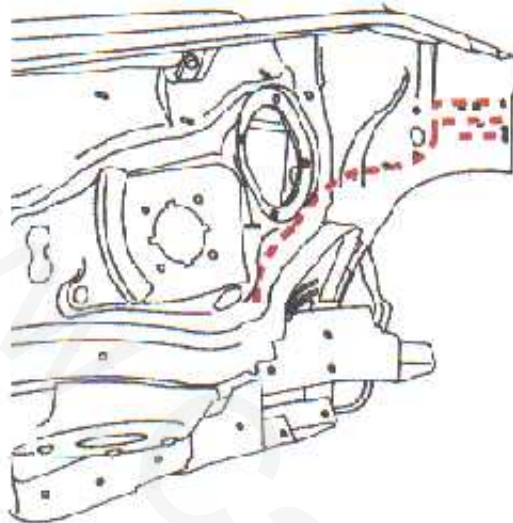

- قسمت جلویی دوپل گلگیر جلو

- گلگیر جلو

- کاپوت

فاصله بین درزهای قطعات را بررسی کنید.

قطعات زیر را بردارید:

- کاپوت

- گلگیر جلو

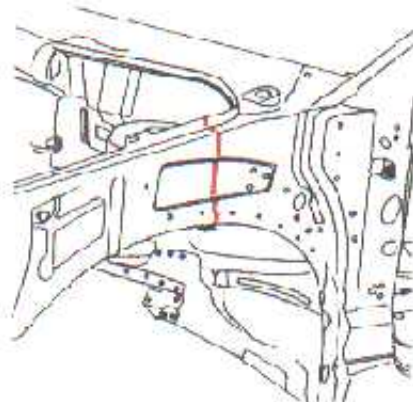

قسمت بریده شده دوپل گلگیر جلو را بردارید.



محصول: پژو ۲۰۶	بخش: تعویض قطعات	فصل: دوم
----------------	------------------	----------

- پس از علامت زدن دو بل گنگیر جلو در محل نشان داده شده در شکل زیر آنرا ببرید.

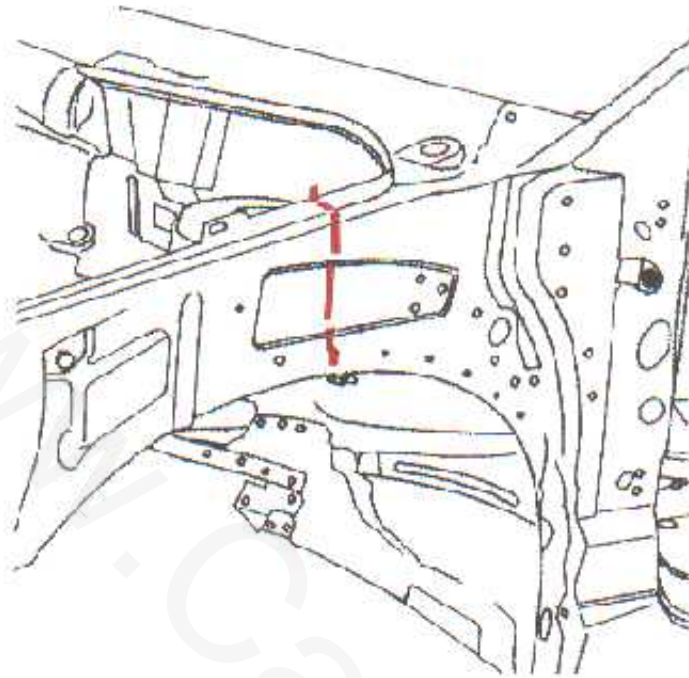

قسمت بریده شده دوبل گنگیر جلو را بردارید.

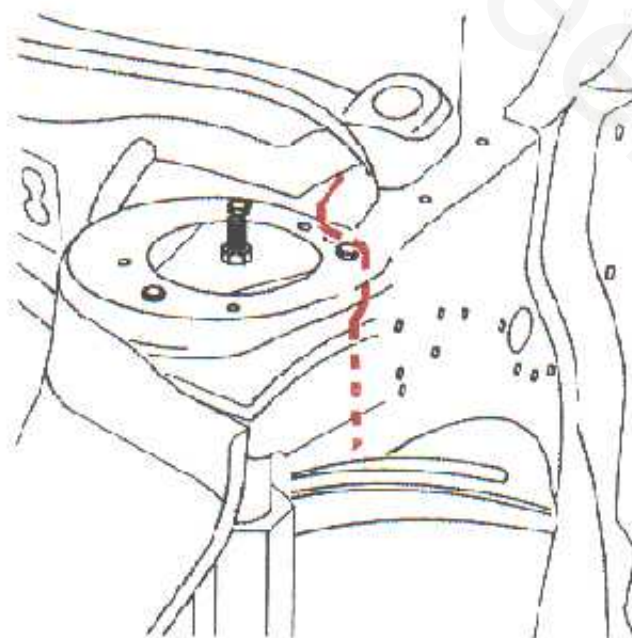



سازمان ملی ایمنی و بهداشت شغلی
وزارت بهداشت، درمان و آموزش پزشکی
راهنمای جزوات آموزشی

فصل دوم	بخش: تعویض قطعات	مصول: یزو ۲۰۶
---------	------------------	---------------

۹- جوشکاری

نقاط نشان داده شده در شکل زیر را با جوش MIG (CO2) متصل کنید.

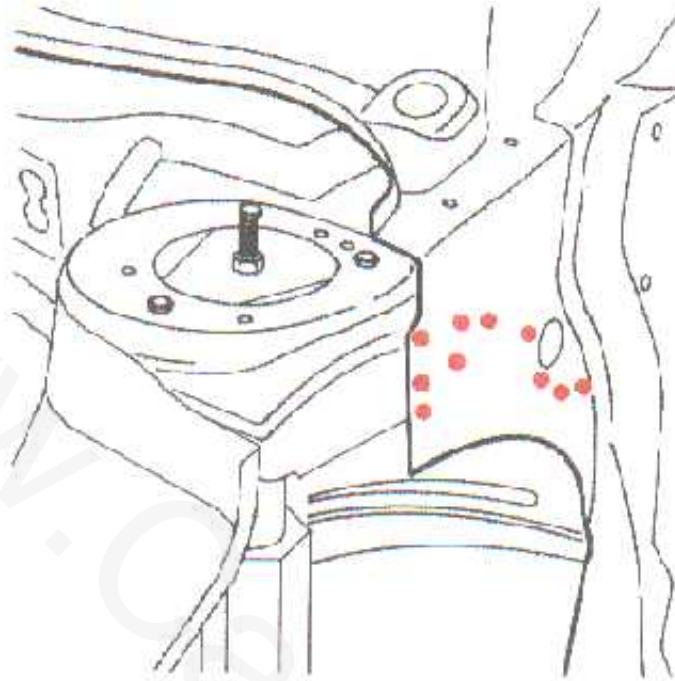

نقاط نشان داده شده در شکل زیر را با جوش MIG (CO2) متصل کنید.

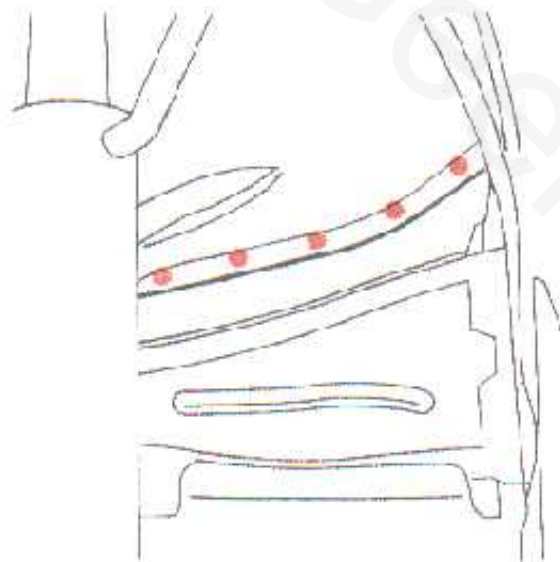

پس از جوشکاری نقاط جوش را سنگ زده و پرداخت کنید.



محصول: پژوه ۲۰۶	بخش: تهویض قطعات	فصل: دوم
-----------------	------------------	----------

نقاط نشان داده شده در شکل زیر را با جوش MIG (CO₂) متصل کنید.

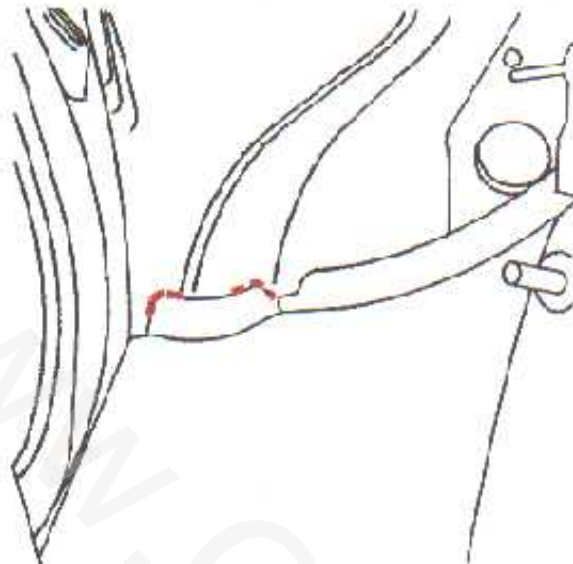

وضعیّت قسمت جلویی دوپل گلگیر جلو را ثابت کرده و با استفاده از ابزار نقطه جوش ABI نقاط C را متصل کنید.

محل D را با جوش MIG (CO₂) بدوزید.

پس از جوشکاری خط D با استفاده از سنگ فرز آترا پرداخت کنید.

قطعه تقویت کننده انتهای دوپل گلگیر جلو را جا بزنید.

با استفاده از ابزار مخصوص نقطه جوش ABI نقاط E را متصل کنید.

نقاط F را با جوش MIG (CO₂) متصل کرده سپس نقاط جوش را با سنگ پرداخت کنید.

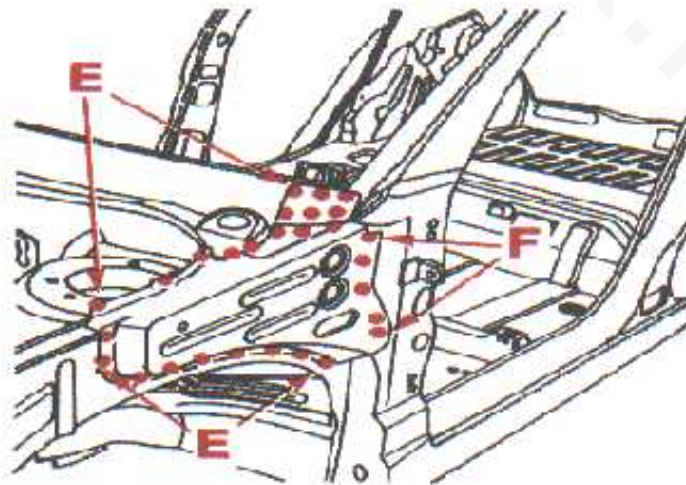



شرکت تهیه و توزیع قطعات و لوازم یدکی
ایران خودرو دانش پاس - دینپناه محله
راهنمای جزوات آموزشی

محصول: پژو ۲۰۶	بخش: تعویض قطعات	فصل دوم
----------------	------------------	---------

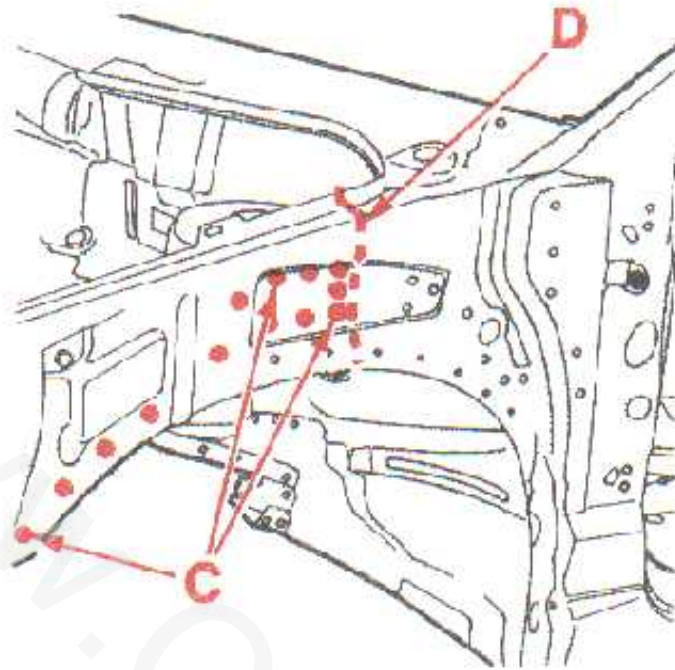

۱۰- آب بندی

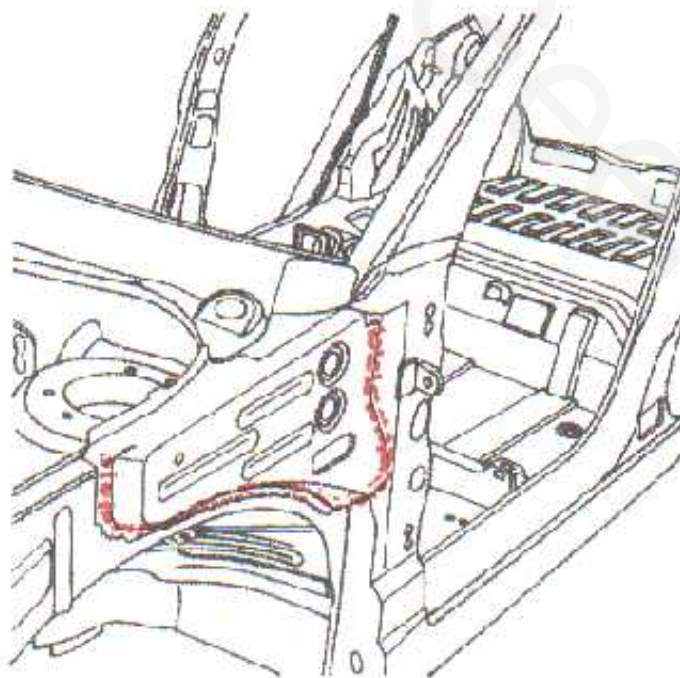

بعد از پرداخت نقاط نشان داده شده در شکل بالا را با برس تمیز کنید.



سازمان تحقیقات، آموزش و ترویج کشاورزی
پژوهشگاه تحقیقات کشاورزی، اراک

راهنمای جزرات آموزشی

محصول: پزو ۲۰۶	بخش: تعویض قطعات	فصل: درم
----------------	------------------	----------

قبل از بر کردن با خمیر آب بندی زل، قسمت های نشان داده شده را با برس تمیز کنید.

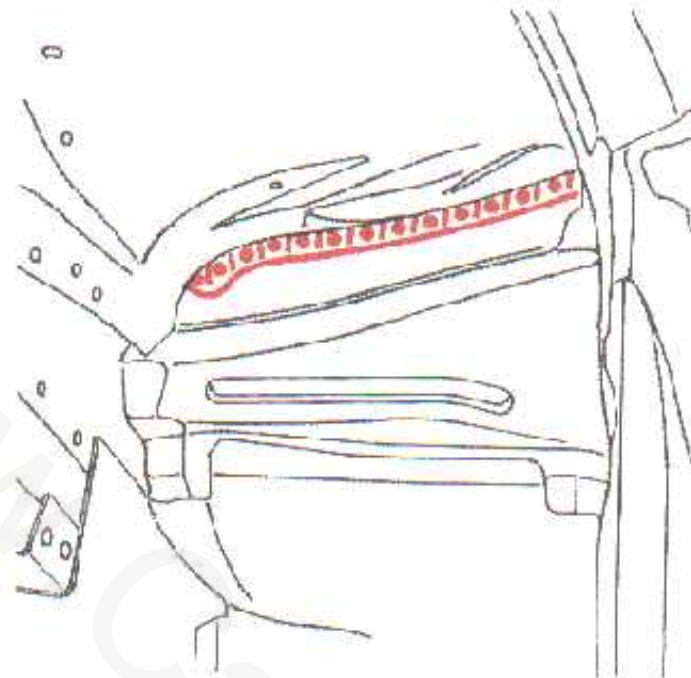

دور تا دور قسمت بالای پالونی (نگهدارنده کمک جلو) را با خمیر آب بندی اندود کنید (شکل زیر).

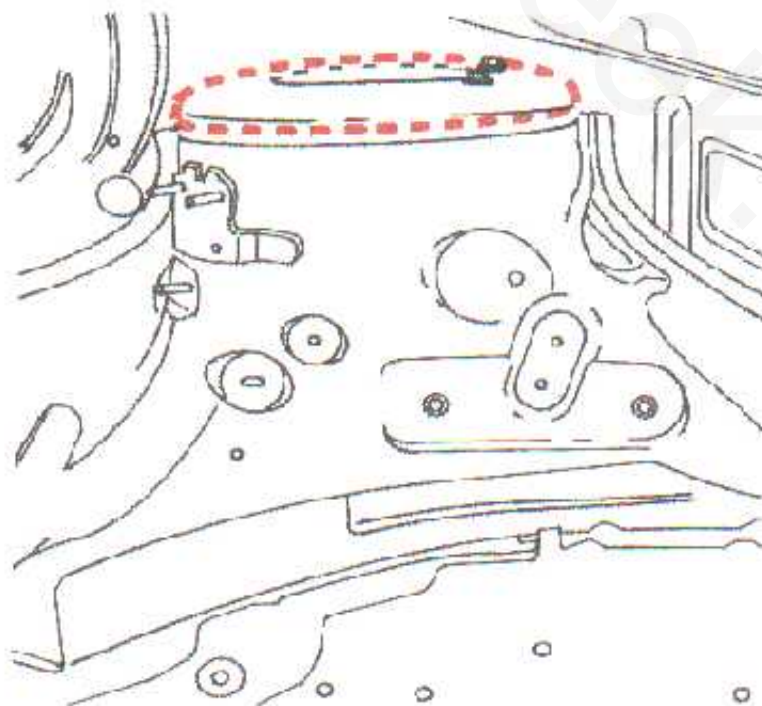



شرکت تهیه و توزیع قطعات و لوازم یدکی
ایران خودرو، ساسی تاس، میهنه
راهنمای جزوات آموزشی

محصل: پرو ۲۰۶	بخش: تعمیرات قطعات	فصل: درم
---------------	--------------------	----------

محل نشان داده شده در شکل زیر را تغییراندود کنید.

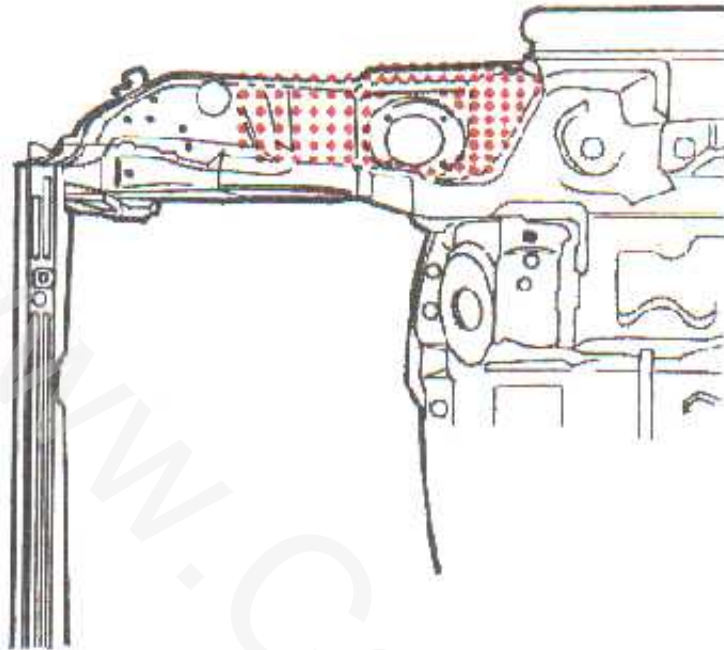

بر روی محل های نشان داده شده موم مایع بپاشید.

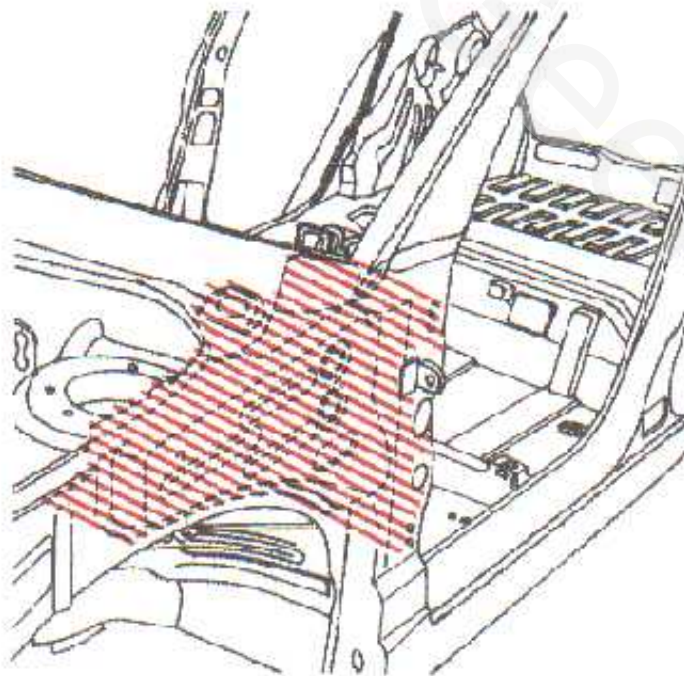



سازمان اسناد و کتابخانه ملی جمهوری اسلامی ایران
ایران خودرو، سال ۱۳۸۳، دوره ۱، شماره ۱

فصل: دوم	بخش: تعویض قطعات	موضوع: یزو ۲۰۱۶
----------	------------------	-----------------

راهنمای جزوات آموزشی

تعویض گلگیر عقب

توجه: باید کلیه سطوح پرداخت شده را با آبکاری روی محافظت کرد.
تذکر: جهت محافظت در برابر بخار مواد سمی از ماسک و فضای تهویه دار استفاده کنید.

۱- کارهای تکمیلی

قطعات زیر را باز کنید.

- سپر عقب
- لامپ داخل سپر عقب
- گل پنخش کن
- در عقب
- نوار دور در
- لولای یابینی
- پشتر صندلی

تزئینات قسمت عقب اتاق را باز کنید.

- قاب ستون عقب

قطعات الکتریکی را جدا کنید.

برای گنگیر سمت راست باید از لوله های بنزین محافظت کرد.

۲- مشخصات قطعات تعمیراتی

گلگیر عقب

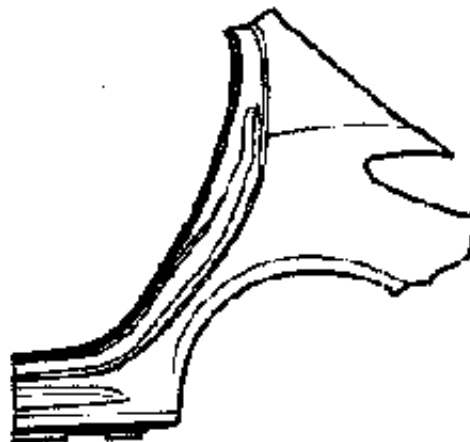



شرکت تهیه و توزیع کتابت و لوازم پزشکی
ایران خونگ - آدرس: تهران، خیابان ولیعصر
راهنمای جزوات آموزشی

فصل: درم	بخش: تعویض قطعات	محصول: پرو ۲۰۶
----------	------------------	----------------

ناودانی عقب



۳- اجزاء گلگیر عقب

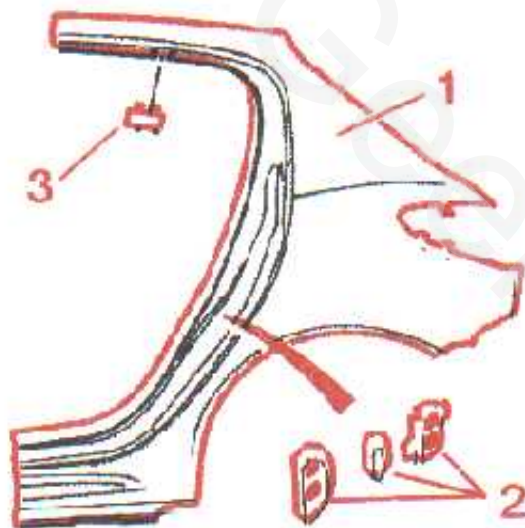

۱- گلگیر عقب

۲- زیانه قفل عقب

۳- بست پاریند



سازمان آموزش عالی و متوسطه
ایران - تهران - خیابان ولیعصر - پلاک ۱۰۱

فصل: دوم	بخش: تعویض قطعات	محصول: پژو ۲۰۶
----------	------------------	----------------

راهنمای جزوات آموزشی

۱- قطعاتی که باید روی آنها کار شود.

نگارگر عقب

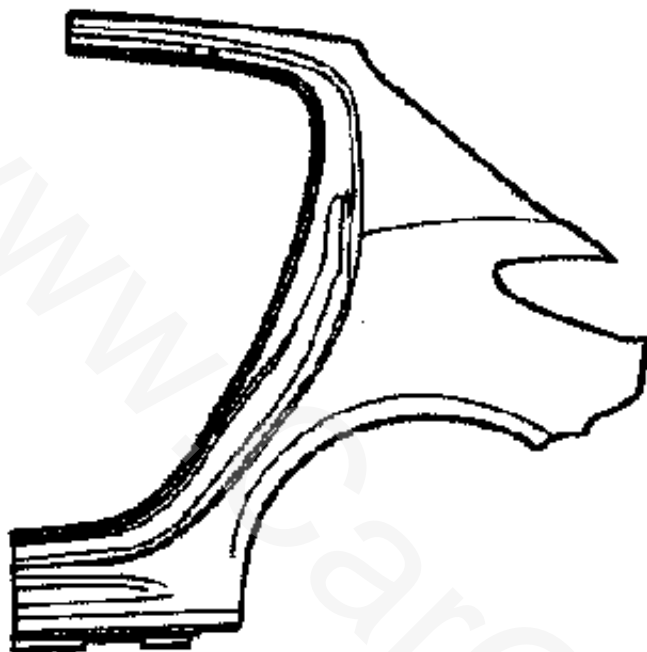

نودانی عقب

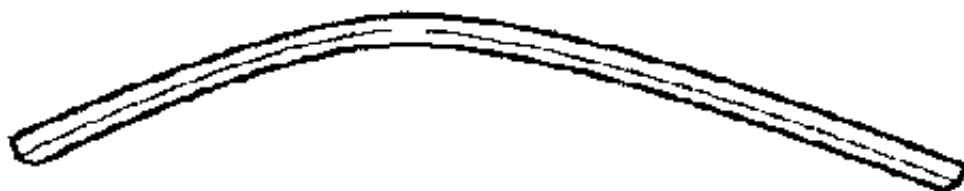



شرکت تهیه و توزیع قندیت و کود زمردین
ایران خودرو، پستال خاص، اقمسه کهر

راهنمای جزوات آموزشی

فصل: درم	بخش: تعویض قطعات	محصول: پژو ۲۰۶
----------	------------------	----------------

۵- آماده کردن قطعات جدید

آخرین محل های نقطه جوش را با مته 6/5mm سوراخ کنید.

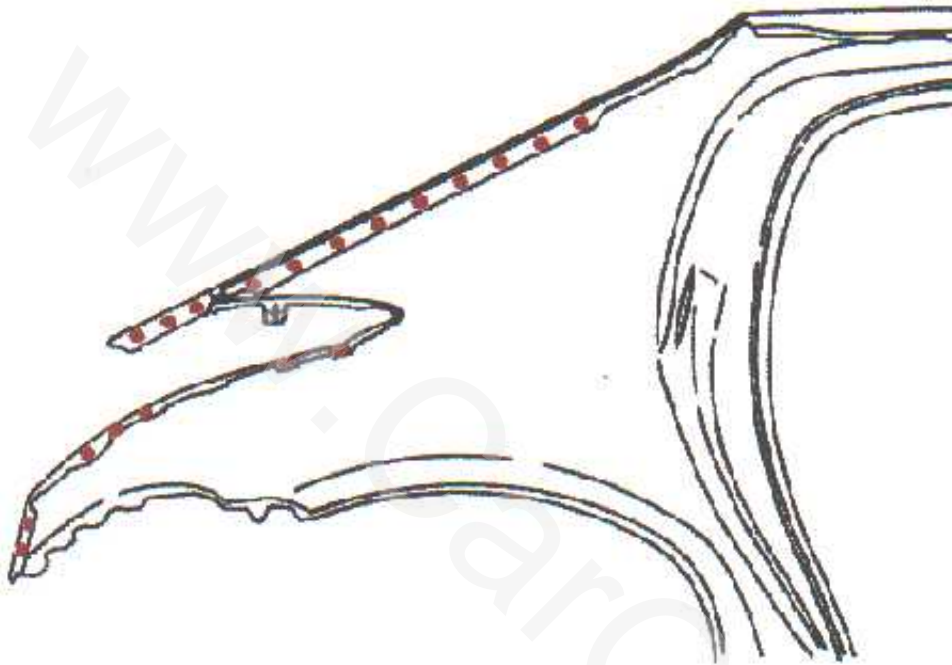

نقاط جوش را با مته 6.5 mm سوراخ کنید.

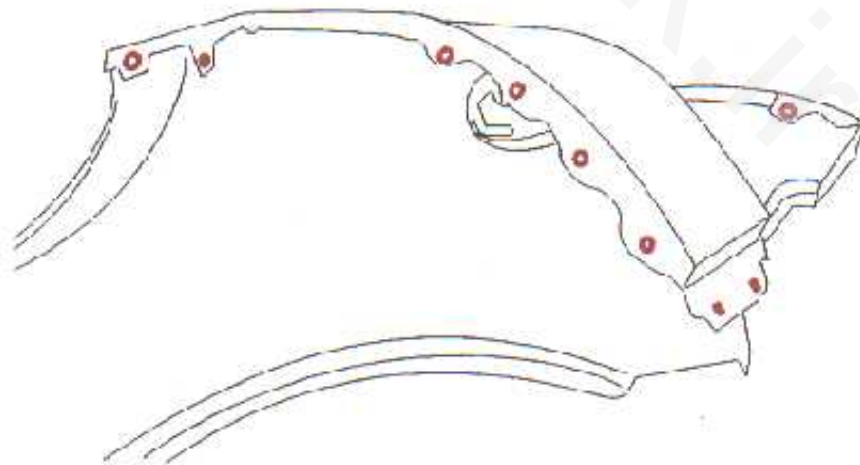



شرکت تهیه، توزیع قدرت و انرژی
ایران خودرو سایناس، ایتسکو
راهنمای جزوات آموزشی

محصول: پژو ۲۰۶

بخش: تمویض قطعات

فصل: دوم

ابتدا محل برش را علامت زده، سپس با یک سنگ قرز به ضخامت یک میلیمتر گلگیر را از محل نشان داده شده ببرید.

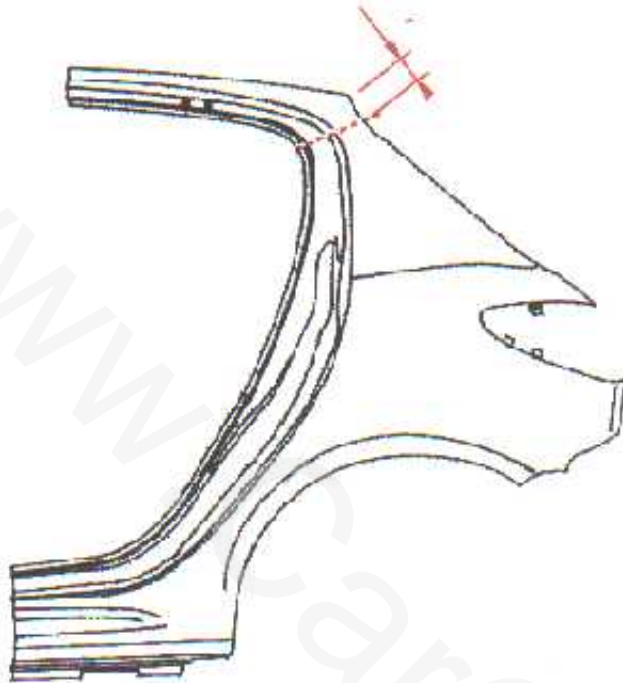

نقاط جوش نشان داده شده را با مته 6.5 mm سوراخ کنید.

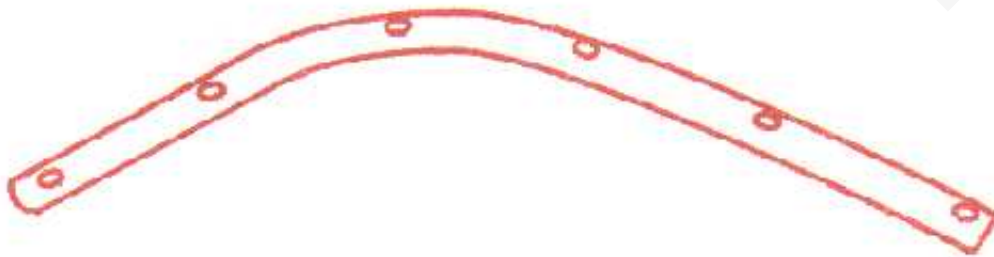



سازمان ملی ایمنی و بهداشت شغلی
سازمان ملی ایمنی و بهداشت شغلی

راهنمای جزوات آموزشی

فصل: دوم	بخش: تعویض قطعات	محصول: پژو ۲۰۶
----------	------------------	----------------

۶-برشکاری

نقاط جوش نشان داده شده در شکل زیر را ببرید.

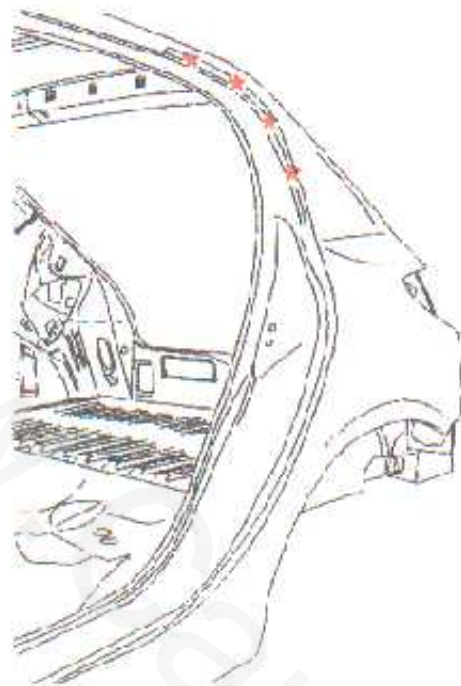

بعد از علامت زدن در فواصل نشان داده شده در شکل صفحه بعد با سنگ فرز به ضخامت یک میلیمتر آن را ببرید.

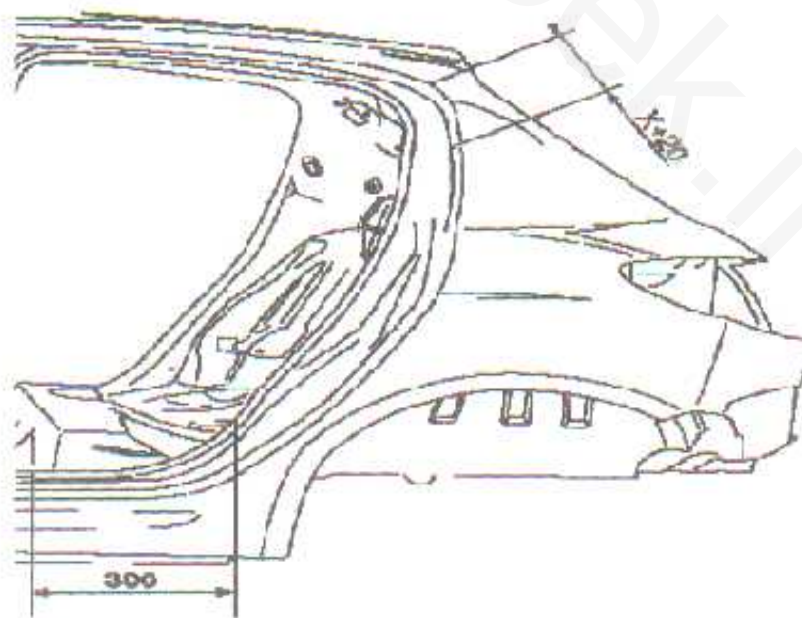



شرکت تهیه و توزیع قطعات و لوازم یدکی
ایران خودرو، سایپا، تاس، ایستاده
راهنمای جزوات آموزشی

محصول: پژو ۲۰۶	بخش: تعویض قطعات	فصل: درم
----------------	------------------	----------

نقاط نشان داده شده در شکل زیر را به وسیله سنگ فرز خط بیندازید.

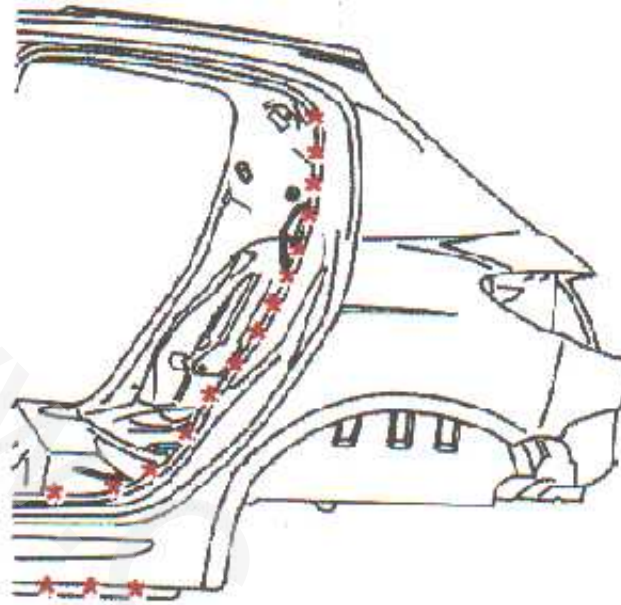

نقاط جوش نشان داده شده را با سنگ فرز ببرد.

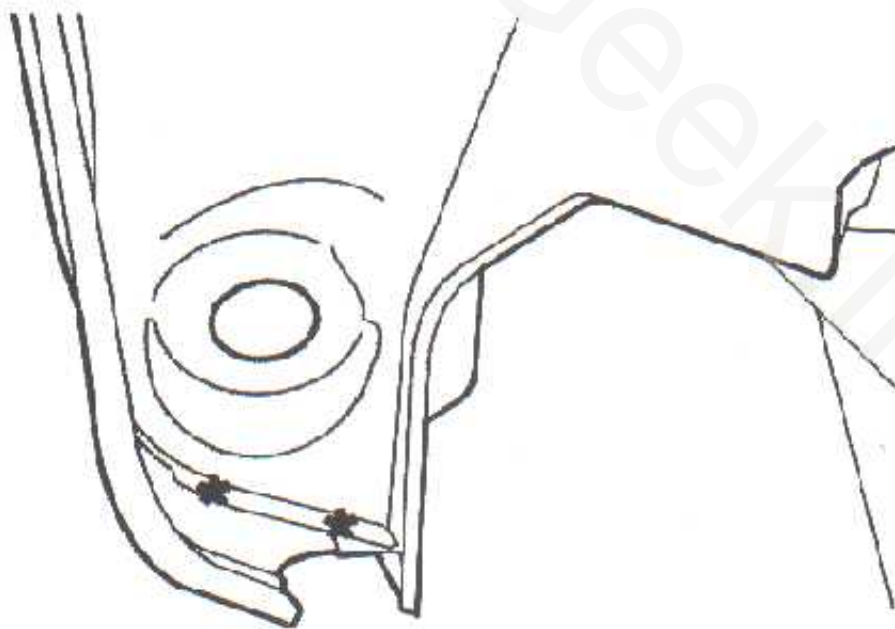



شرکت ملی تامین خدمات ایمنی
ایران (موسسه ملی ایمنی و بهداشت کار)

راهنمای جزوات آموزشی

محصول: بزرگ ۲۰۶	بخش: تعویض قطعات	فصل: درم
-----------------	------------------	----------

نقاط جوش نشان داده شده در شکل های زیر را با سنگ فرز خط بیندازید.

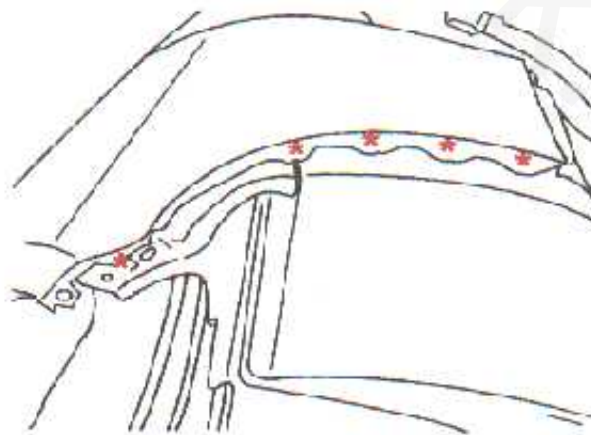
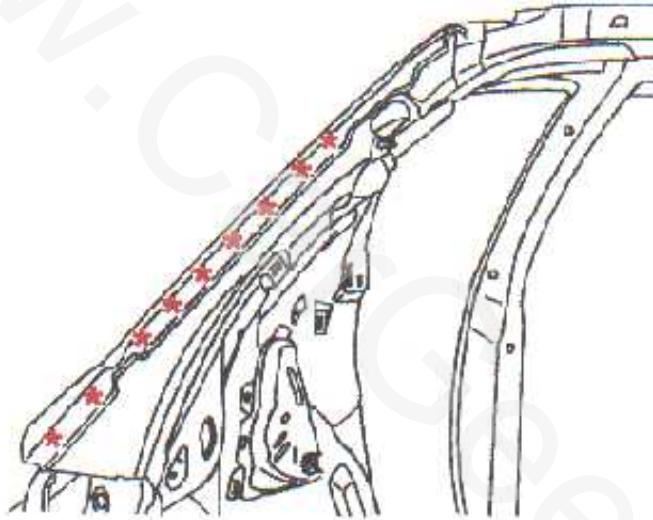
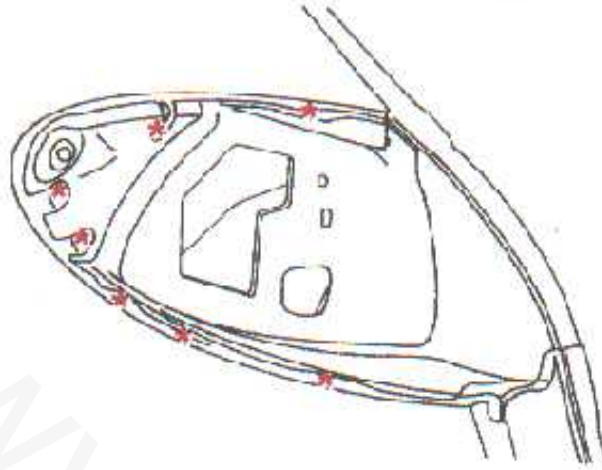

پس از بریدن نقاط نشان داده شده ، اجزاء را بردارید.



سازمان ملی ایمنی و بهداشت و آموزش کارکنان
انستیتو ملی ایمنی و بهداشت و آموزش کارکنان

راهنمای جزوات آموزشی

نصّل: دوم	بخش: تعویض قطعات	محصول: پژو ۲۰۶
-----------	------------------	----------------

۷- جدا سازی

با استفاده از چوش اولیه از لبه های زیر و اولیه محافظت کنید.

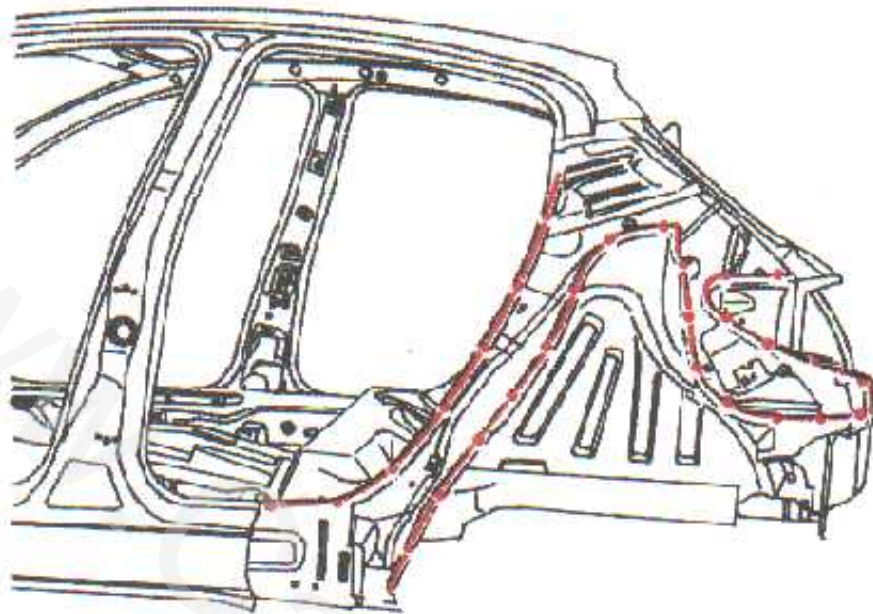

۸- تنظیمات

گلگیر عقب را در جای خودش قرار داده و موارد زیر را چک کنید.

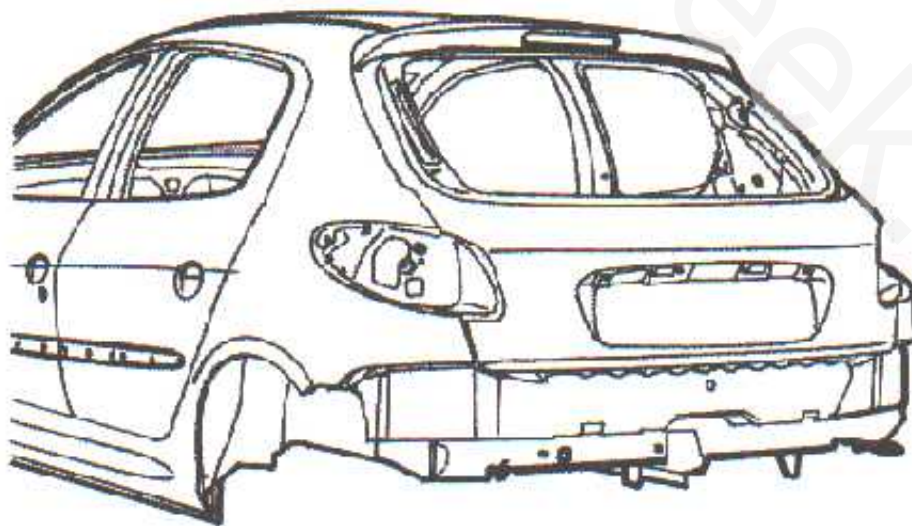

- بسته شدن در
- بسته شدن در عقب
- فاصله بین درها



شرکت تهیه و توزیع قطعات و لوازم یدکی
ایران خودرو و سایپا، دایمیستور
راهنمای جزوات آموزشی

نصل: دوم	بخش: تمویض قطعات	محصول: پژو ۲۰۶
----------	------------------	----------------

در عقب و در صندوق رایاز کرده و محل های برش را علامت بنویسد.

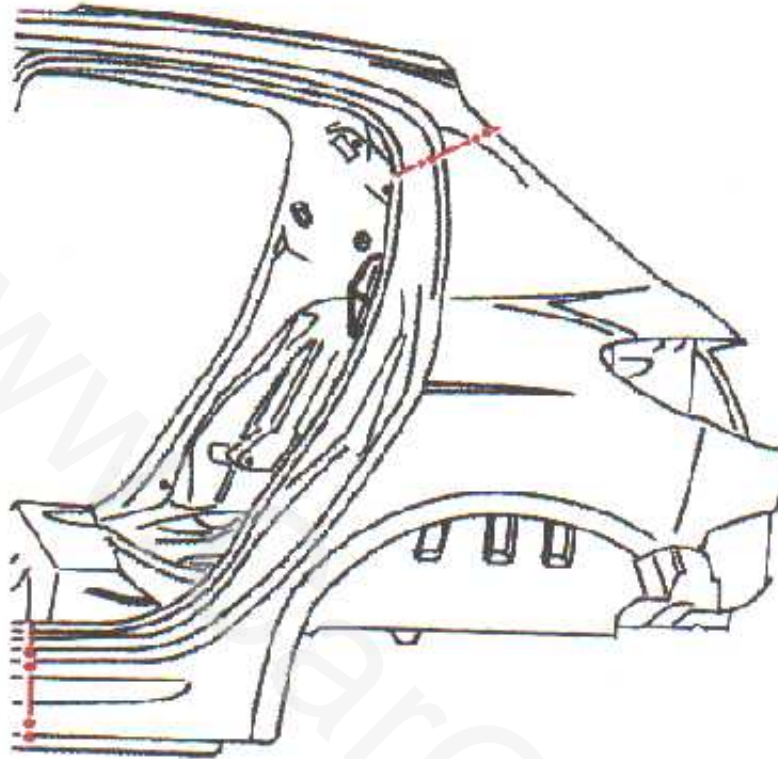

بعد از آخرین برش محل آن را با بوس تمیز کنید.

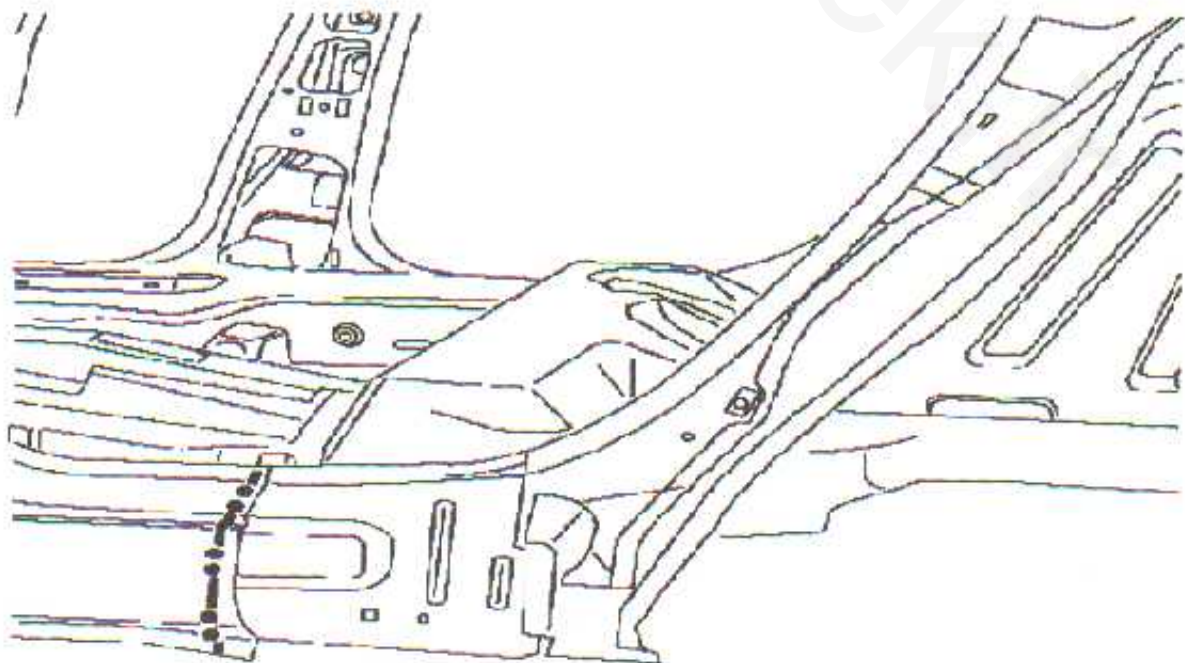



شرکت تهیه و توزیع تجهیزات و لوازم پزشکی
ویژن شادمان، پاس شمس، خیابان...

راهنمای جزوات آموزشی

نصل: دوم	بخش: تعویض قطعات	محصول: پژو ۲۰۶
----------	------------------	----------------

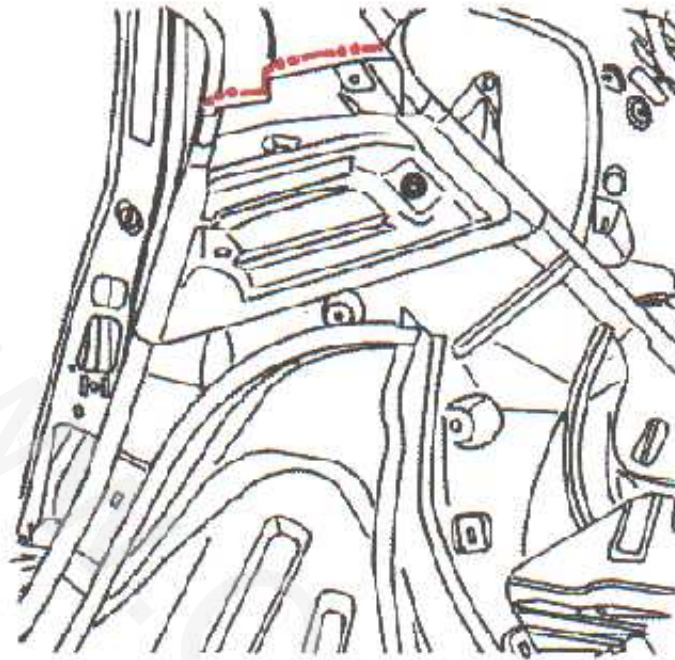

برای جلوگیری از نفوذ آب و لرزش گلگیر ناحیه نشان داده شده را حسب کاری کنید.

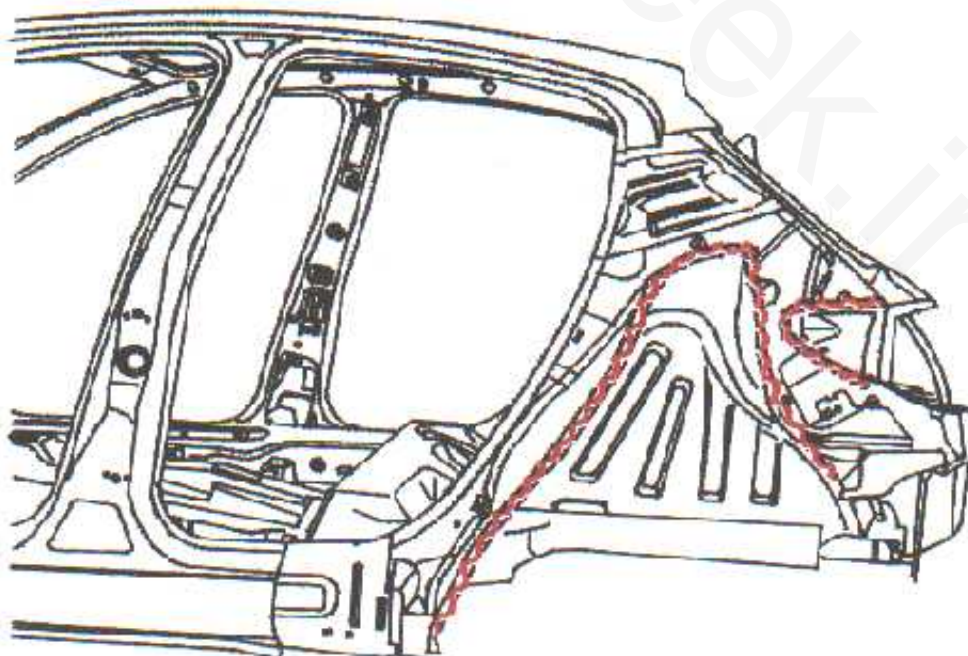



شرکت تهیه، توزیع خدمات و لوازم بزرگ
 ایران خودرو سیستم های ایمنی خودرو
 راهنمای جزوات آموزشی

فصل: دوم	بخش: تعویض قطعات	محصول: پژو ۲۰۶
----------	------------------	----------------

۸- جوشکاری

پس از فرار دادن گلگیر در جای خود، محل نشان داده شده را با جوش MIG (CO2) بدوزید و محل های جوش را سنگ بزنید.

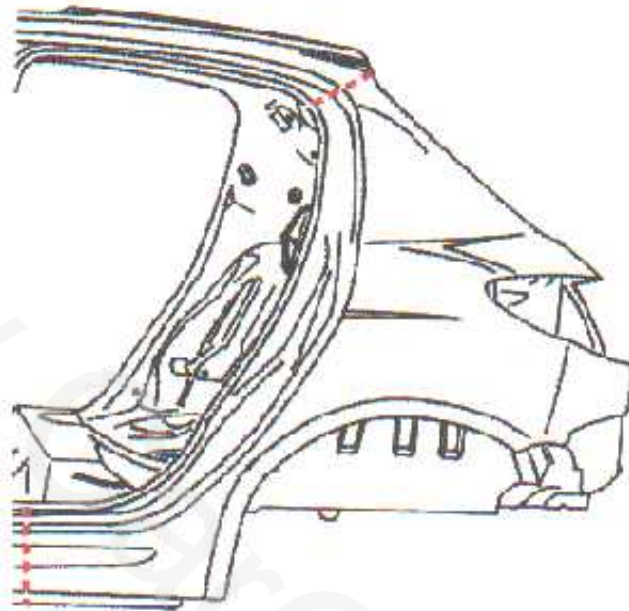

دو نقطه نشان داده شده در شکل زیر را با استفاده از ابزار نقطه جوش AB1 متصل کنید.

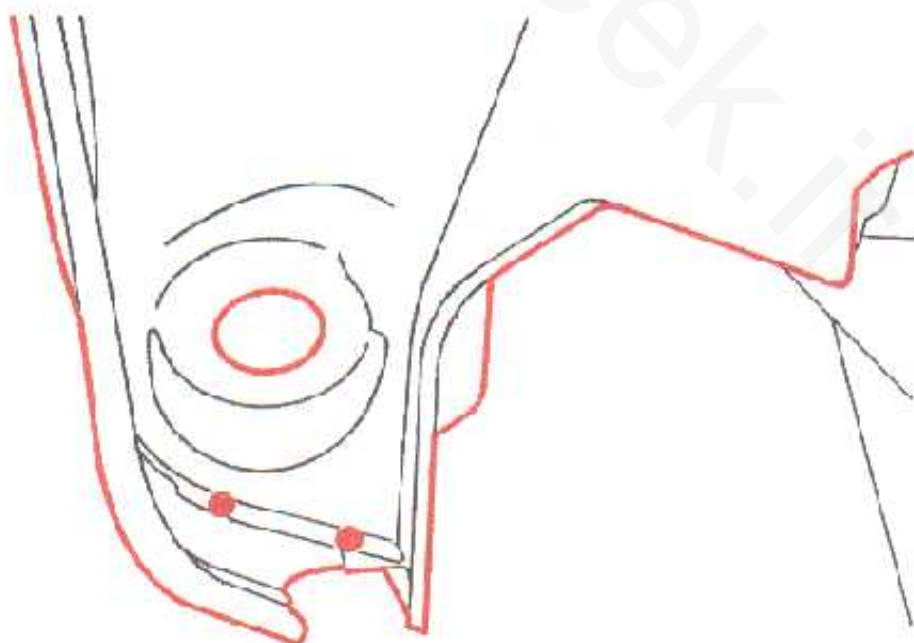



شرکت نیروی تولید قطعات و لوازم یدکی
ایران شادرو سازه سازه سازه سازه سازه سازه
راهنمای جزوات آموزشی

فصل: دوم	بخش: تعریض قطعات	محمول: پژو ۲۰۶
----------	------------------	----------------

با استفاده از ابزار نقطه جوش ABI نقاط A را متصل کنید

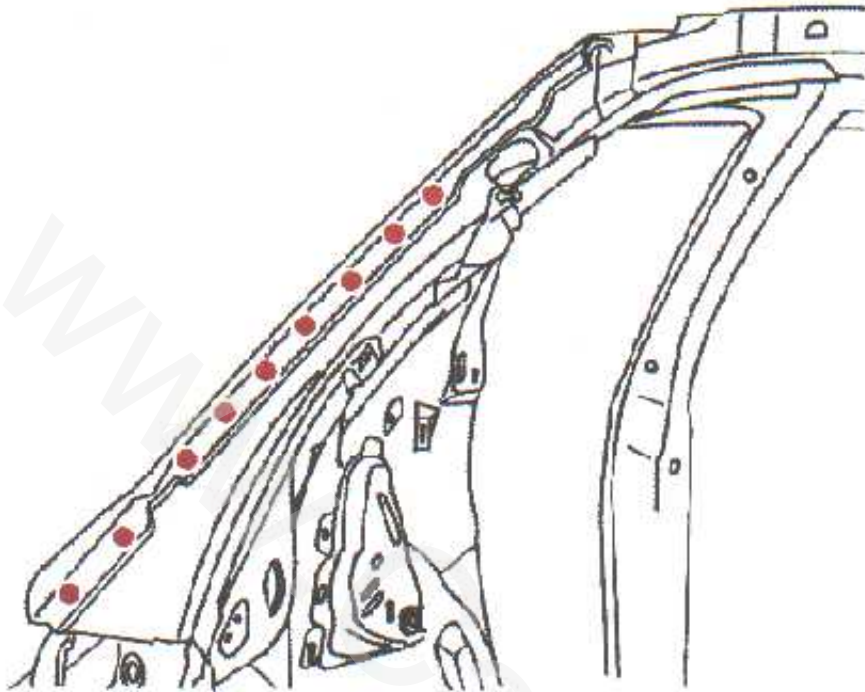

نقاط B را با استفاده از جوش MIG (Co2) متصل کنید و سپس آن را سنگ بزنید.

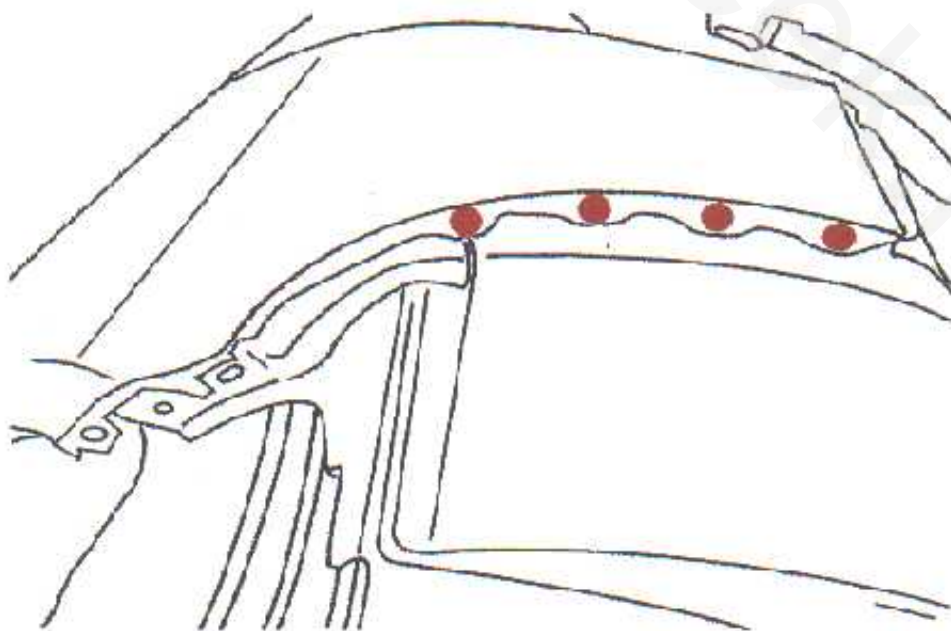



شرکت ملی آموزش فنی و حرفه‌ای
ایران خودرو سازی شاهرود (مستعد)

راهنمای جزوات آموزشی

فصل: دوم	بخش: تعویض قطعات	محصول: پژو ۲۰۶
----------	------------------	----------------

پس از جا زدن نوار فلزی دور در نقاط نشان داده شده را جوش داده و سپس آن را سنگ بزنید.

۱۰- مرحله انتهایی

نقطه‌های نشان داده شده در شکل زیر را سرب اندود کنید.

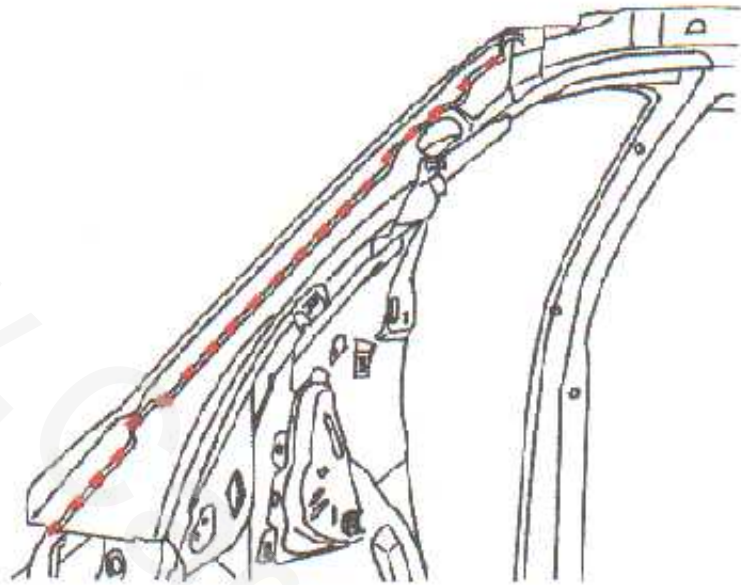

۱۱- سینی کردن

نقاط نشان داده شده در شکل زیر را با خمیر آب بندی زل بپوشانید.





شرکت تهیه و توزیع قطعات و لوازم یدکی
ایران خودرو - سایپا - امپرسو

راهنمای جزوات آموزشی

محصل: پژو ۲۰۶

بخش: تعویض قطعات

فصل: درم

نقاط نشان داده شده در شکل‌های زیر را با خمیر آب بندی زک پر کنید.

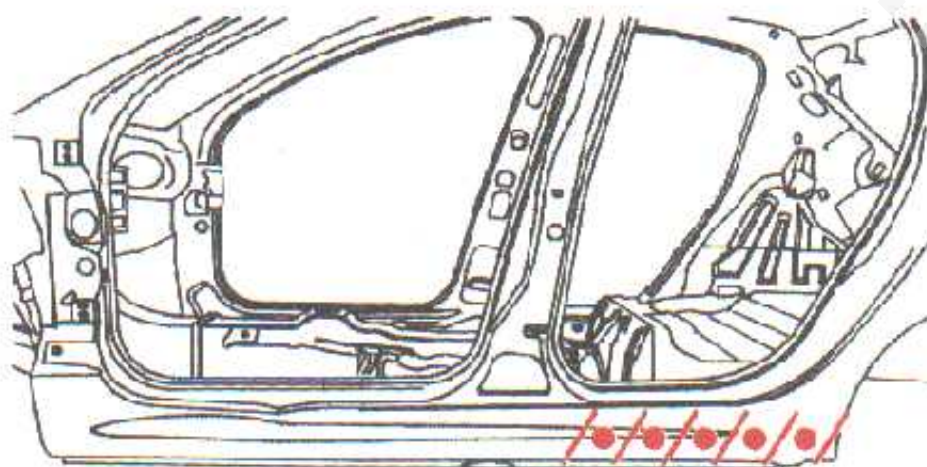
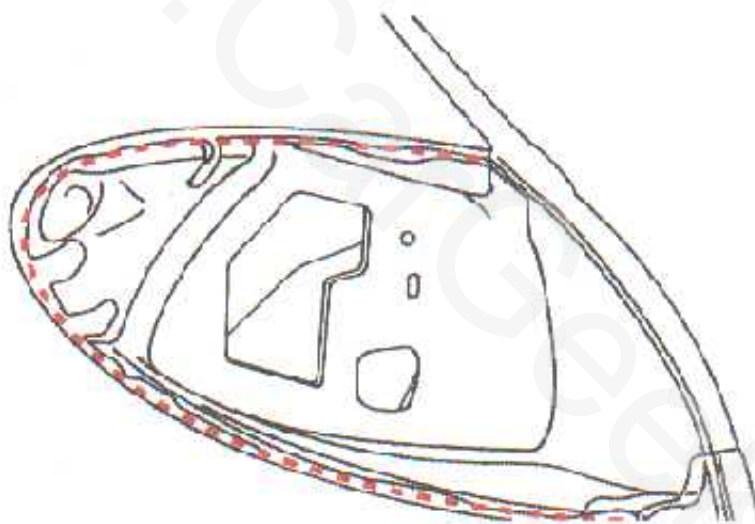



شرکت تهیه و توزیع خدمات و لوازم آتشکده
تیران، تهران، خیابان ولیعصر، پلاک ۱۰۰

راهنمای جزرات آموزشی

فصل: درم	بخش: تمویض قطعات	محصول: پژو ۲۰۶
----------	------------------	----------------

۱۲- محافظت (قیر پاشی)

محل های نشان داده شده را قیر پاشی کنید.

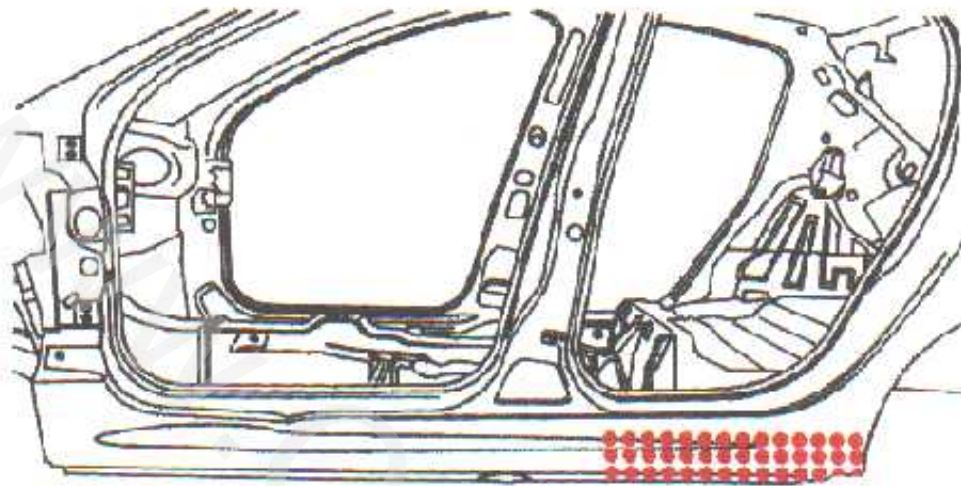

محل های نشان داده شده در شکل زیر را قیر پاشی کنید.

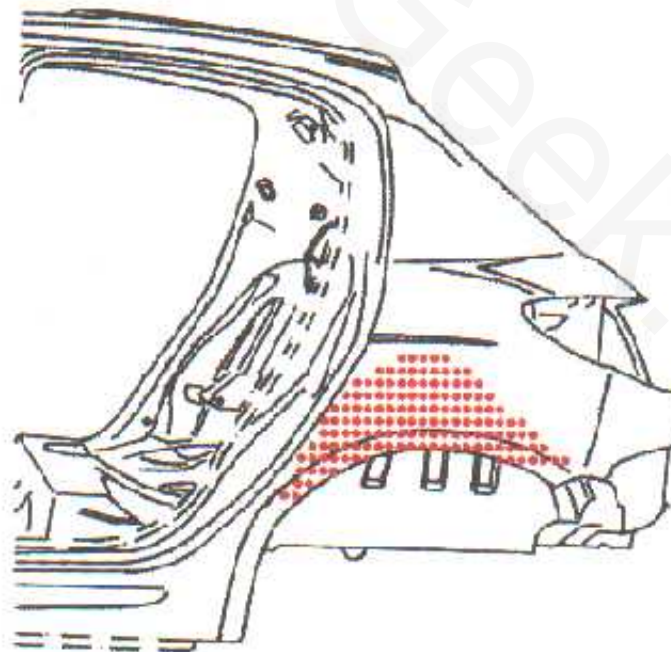



سازمان ملی ایمنی و بهداشت شغلی
وزارت بهداشت، درمان و آموزش پزشکی

راهنمای جزوات آموزشی

فصل: درم	بخش: تعویض قطعات	محصول: پژو ۲۰۶
----------	------------------	----------------

بر روی محل های نشان داده شده مردم مایع بپاشید.

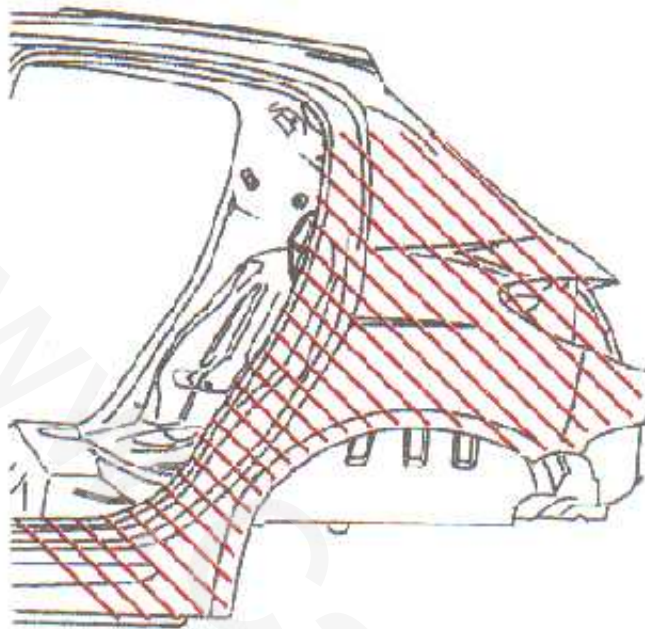

تعویض پالولی چرخ عقب

اخصار: باید کلیه سطوح پرداخت شده را با آبکاری روی محافظت کرد.

تذکر: نکات ایمنی را رعایت کرده و جهت محافظت در برابر بخار سراد آبی از ماسک و تهویه در کارگاه استفاده کنید.

۱- کارهای تکمیلی

قطعات زیر را باز کنید:

گلگیر عقب

قطعات زیر را جدا کنید:

قطعات الکتریکی

۲- مشخصات قطعات تعویضی

پالونی چرخ عقب کامل



سازمان ملی ایمنی و بهداشت شغلی
ایران خودرو - سایپا - دینا

راهنمای جزوات آموزشی

نوع: دوم	بخش: تعویض قطعات	موضوع: پژو ۲۰۶
----------	------------------	----------------

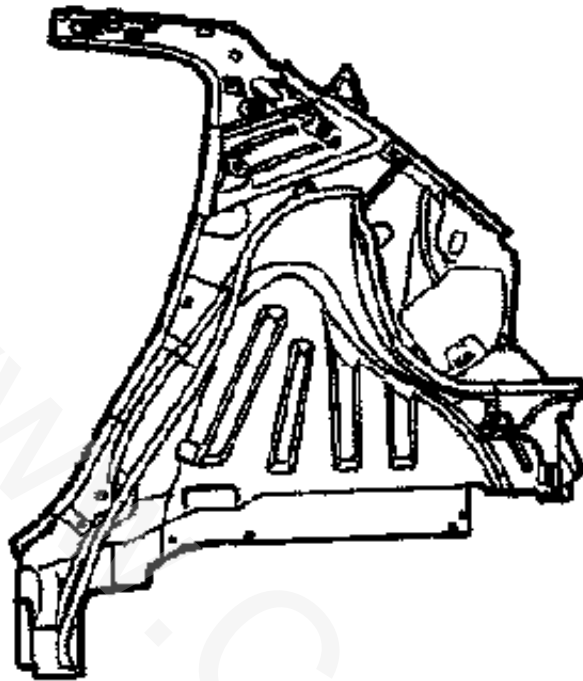

۳- اجزاء

- ۱- پالونی گلگیر عقب
- ۲- بست نگهدارنده
- ۳- نگهدارنده کمر بند ایمنی صندلی عقب
- ۴- نگهدارنده جک
- ۵- فلاپ منالی عقب
- ۶- فلاپ کمر بند عقب
- ۷- کماتی چرخ عقب (قسمت انتهایی)
- ۸- کماتی چرخ عقب
- ۹- دیاق (پایه اسپر عقب)
- ۱۰- تقویت کتاه کماتی چرخ عقب (دوبل پالونی)
- ۱۱- سینی C شکل چرخ عقب



سازمان ملی استاندارد ایران
برای اطلاع بیشتر، به آدرس: تهران، خیابان ولیعصر، پلاک ۱۰۱ مراجعه کنید

موضوع: پژو ۴۰۶	بخش: نمایش قطعات	فصل: درم
----------------	------------------	----------

راهنمای جزوات آموزشی

۴- قطعاتی که باید روی آنها کار شود.

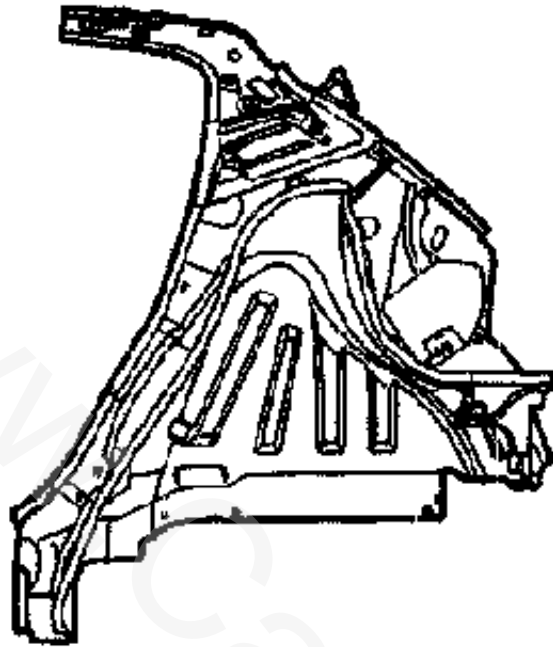

بالونی گلگیر عقب

۵- آماده سازی قطعات جدید

نقاط نشان داده شده در شکل زیر را برای محل جوش بعدی با قطر 6.5 mm سوراخ کنید.

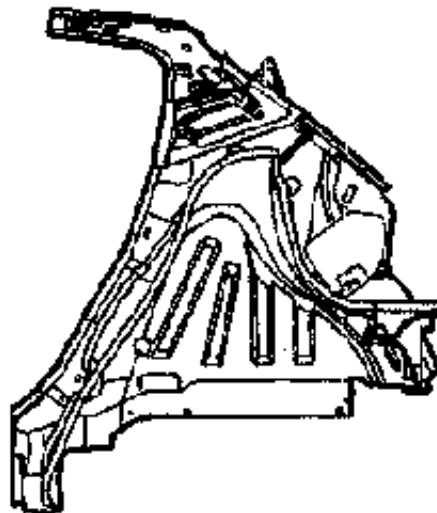



شرکت ملی تحقیقات و آموزش خدمات و لوازم اتومبیل
ایران خودرو - آموزش - دانش - توسعه

راهنمای جزوات آموزشی

محصول: پژو ۲۰۶	بخش: تمویض قطعات	فصل: دوم
----------------	------------------	----------

۴- قطعاتی که باید روی آنها کار شود.

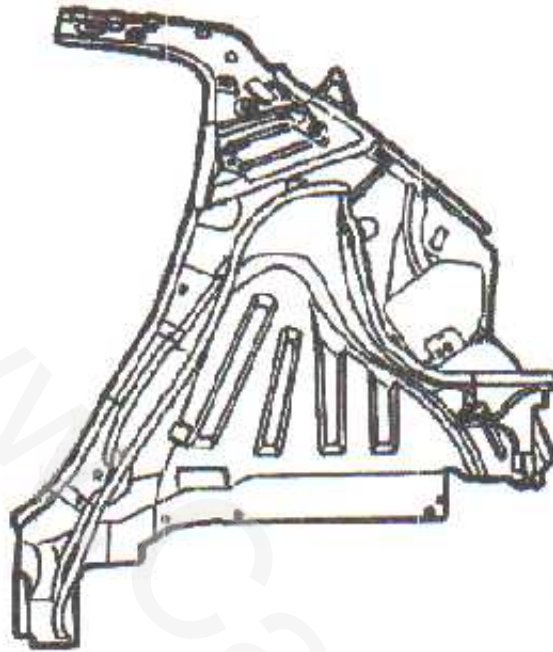

بالونی گانگیر عقب

۵- آماده سازی قطعات جدید

نقاط نشان داده شده در شکل زیر را برای محل جوش بعدی یا مته 6.5 mm سوراخ کنید.

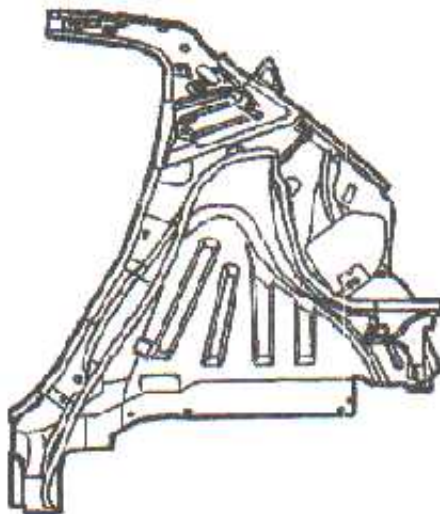



کلیه حقوق این کتاب محفوظ است. هرگونه کپی برداری بدون اجازه کتبی ممنوع است.

راهنمای جزوات آموزشی

نصل: درم	بخش: تبویض قطعات	محمول: پژر ۲۰۶
----------	------------------	----------------

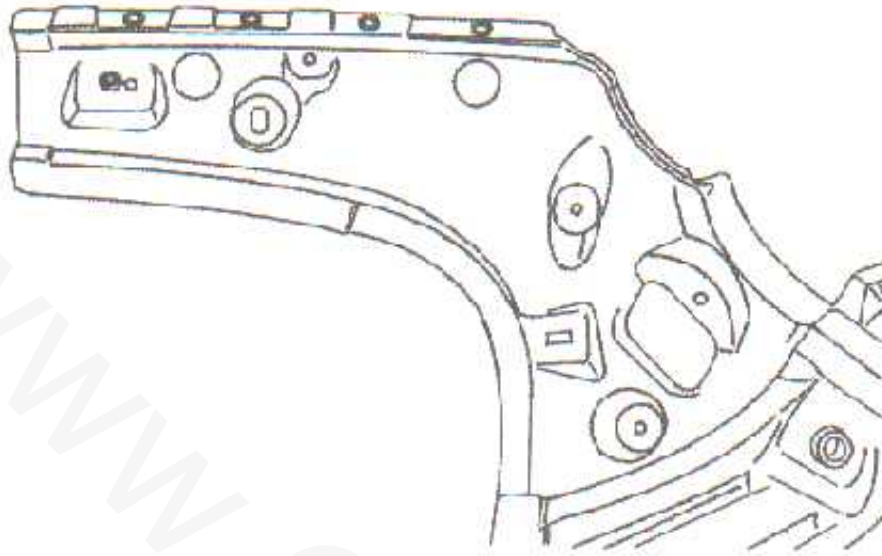

۶- پوشتکاری

نقاط حساس علامت زده شده را با فرز برید.

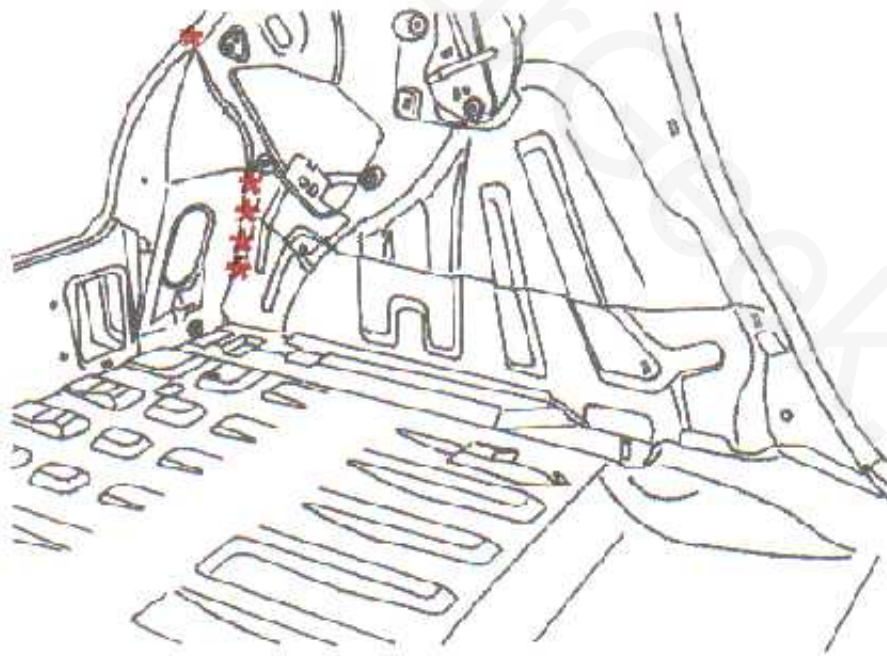



سازمان ملی ایمنی و بهداشت شغلی
جمهوری اسلامی ایران

راهنمای جزوات آموزشی

فصل: دوم	بخش: تعریض قطعات	محصول: پژو ۲۰۶
----------	------------------	----------------

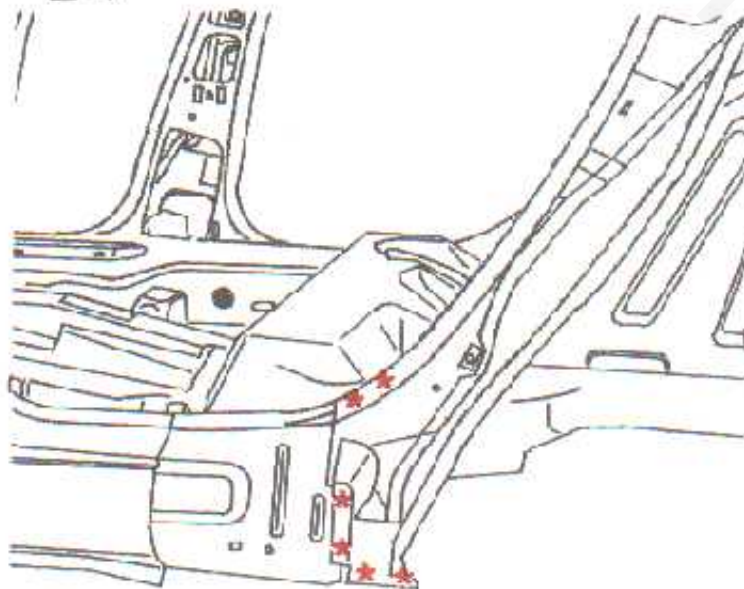
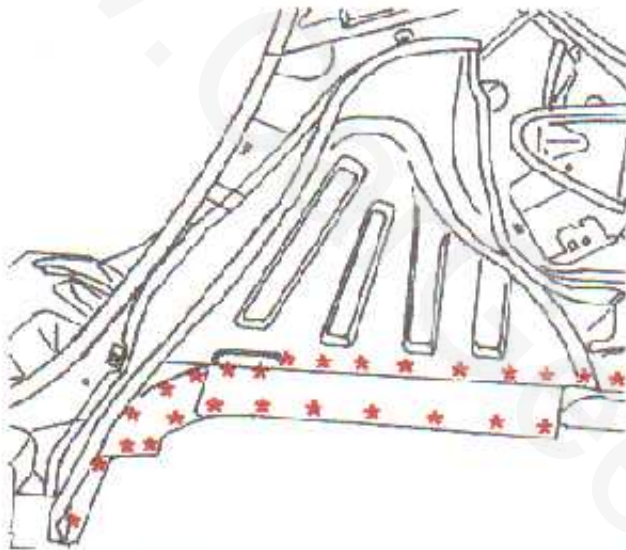
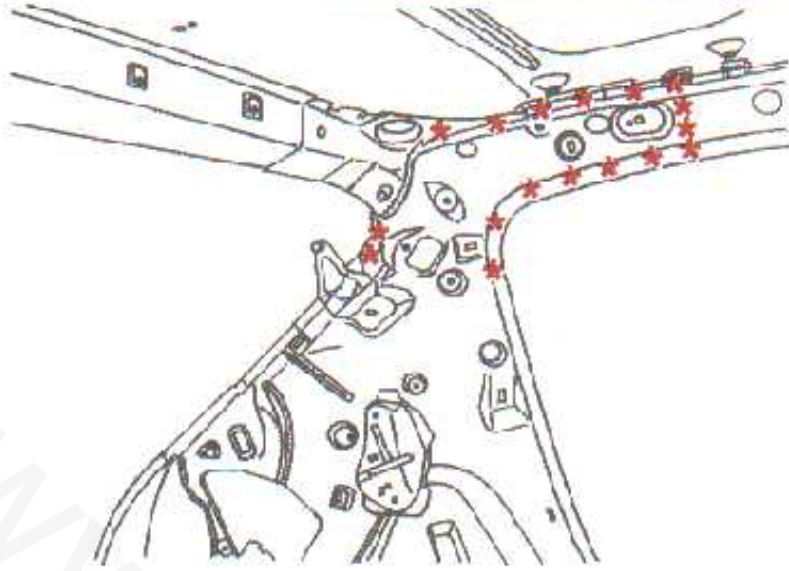



مرکز ملی ایمنی و بهداشت شغلی
وزارت بهداشت، درمان و آموزش پزشکی

راهنمای جزوات آموزشی

نصل: دوم

بخش: تعویض قطعات

محصول: پژو ۲۰۶

۲- جداسازی

پس از برشکاری با استفاده از جوش لبه های تیز و زیر بر جود آمده را یکپارچه کنید.

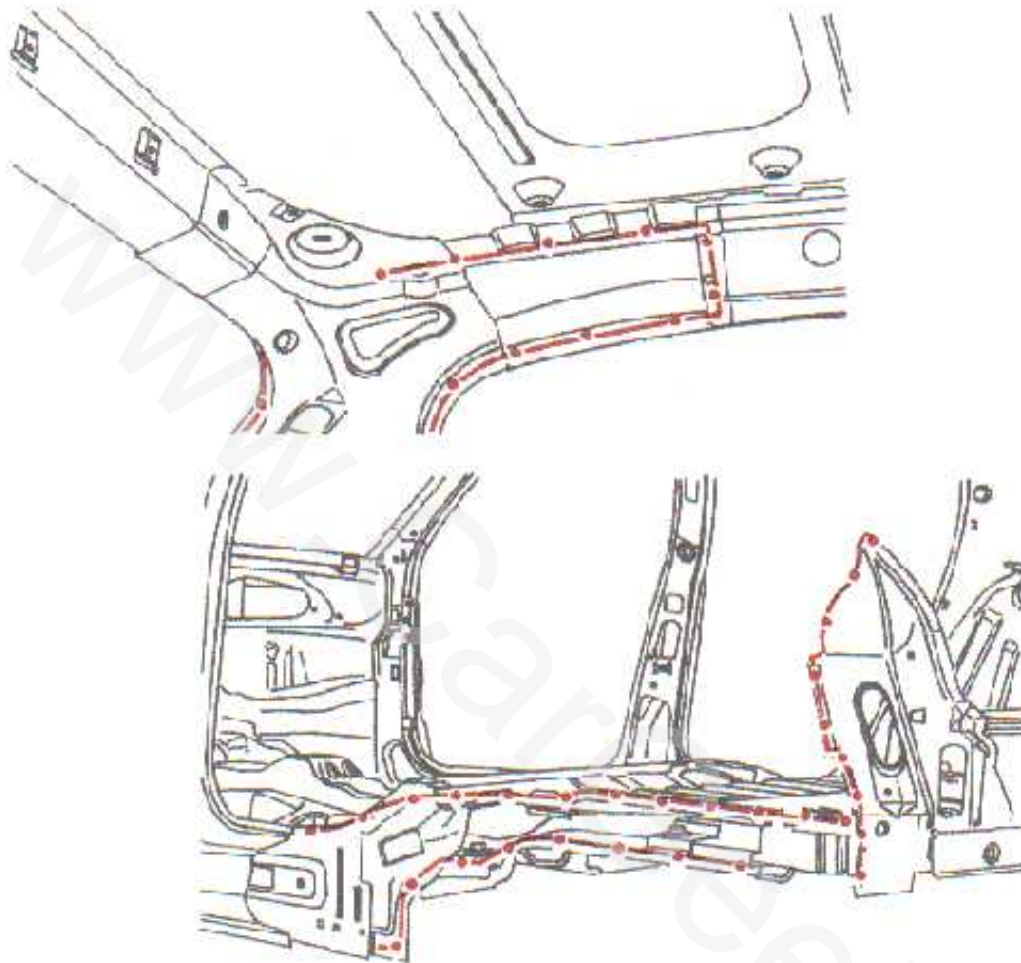

۸- تنظیمات

- اجزاء زیر را جا بزنید.
- پالونی گلگیر عقب کامل
- گلگیر عقب
- در عقب
- در صندوق عقب
- انی و فاصله بین اجزاء را چک کنید.
- قطعات زیر را بردارید.



سازمان ملی ایمنی و بهداشت کار
ایران خودرو - سایپا - آریو (ایس ۱۰۰)

راهنمای جزوات آموزشی

فصل: درم	بخش: تعویض قطعات	حصول: یزو ۲۰۶
----------	------------------	---------------

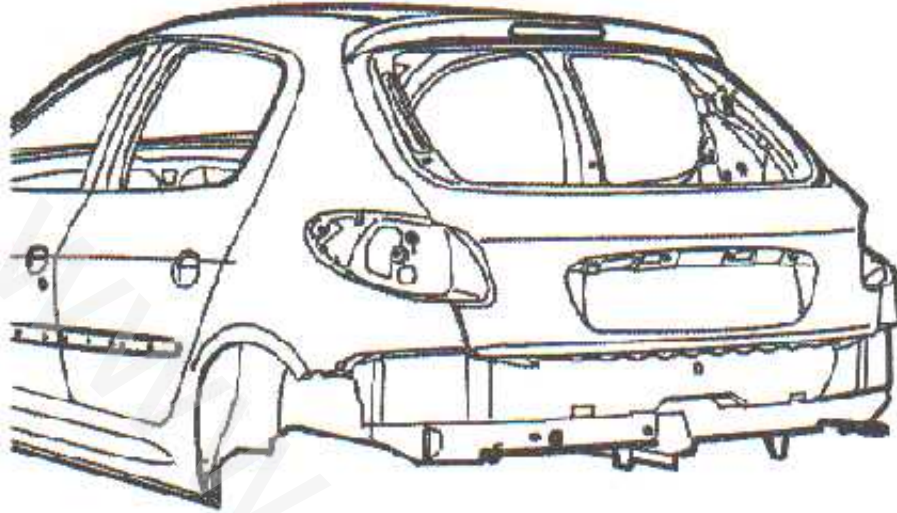

- در صندوق عقب
- در عقب
- گلگیر عقب

۹- جوشکاری

نقاط نشان داده شده در شکل زیر در نقطه A را با ابزار نقطه جوش AB1 جوش دهید.
نقاط B را با جوش MIG (Co2) متصل کنید.
نقاط جوش را سنگ بزنید.

نحوه: پوز ۲۰۶	کش: نوعی قطعات	نصل: دوم
---------------	----------------	----------

راهنمای جزوات آموزشی

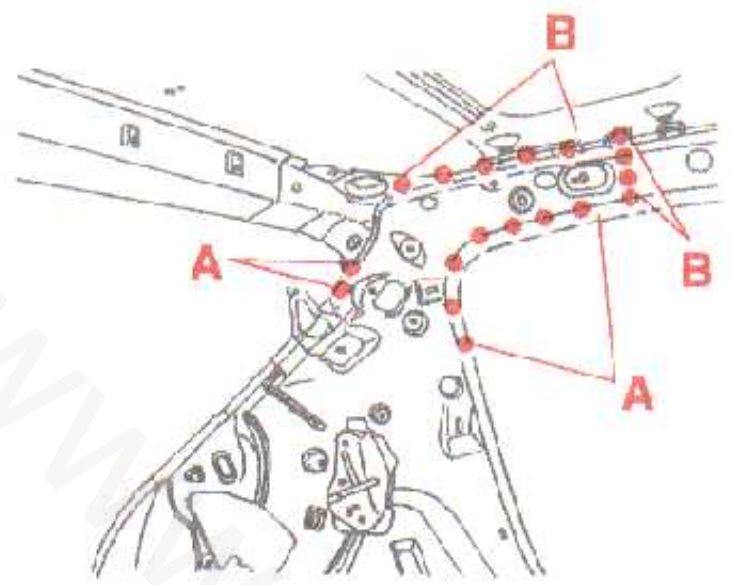

نقاط نشان داده شده را با جوش MIG (Co2) متصل کنید.
محل‌های جوشکاری را سنگ بزنید.

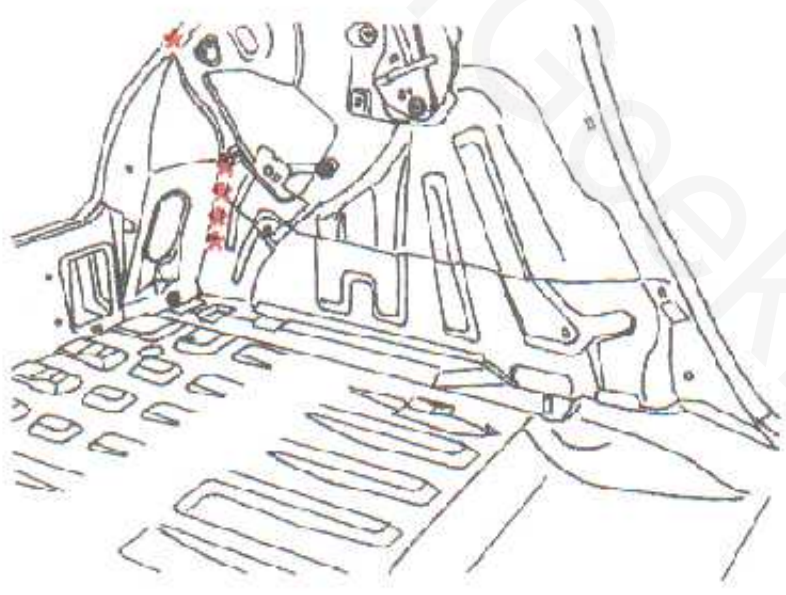

نقاط C را با استفاده از ابزار نقطه جوش ABI جوش دهید.
نقاط D را با استفاده از جوش MIG (Co2) متصل کنید.



فصل: دوم	بخش: تعویض قطعات	محصول: پژو ۲۰۶
----------	------------------	----------------

نقاط C را با استفاده از ابزار نقطه جوش ABI جوش دهید.
نقاط D را با استفاده از جوش MIG (Co2) متصل کنید.

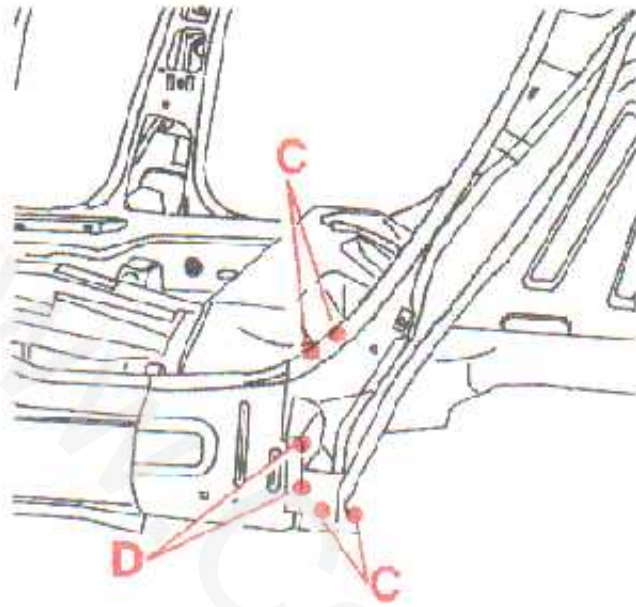

نقاط نشان داده شده در شکل زیر را با استفاده از ابزار نقطه جوش DA1 متصل کنید.

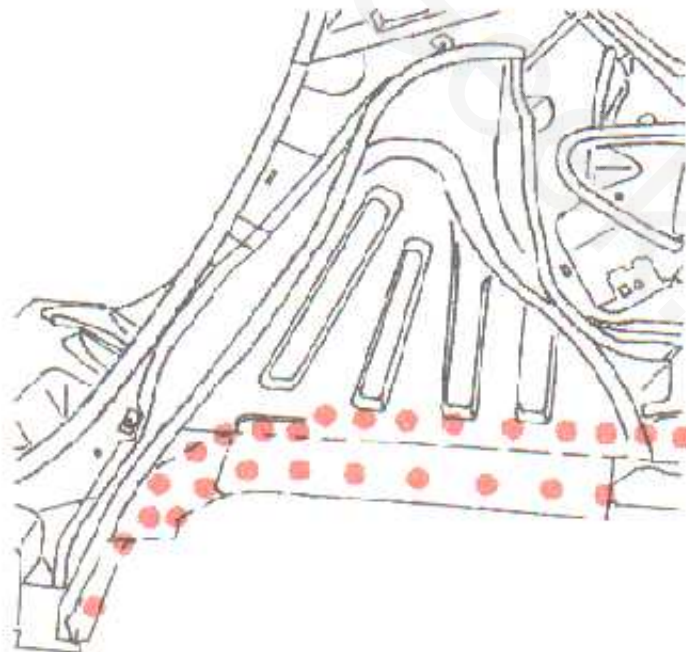



محصول: پژو ۲۰۶	بخش: تعویض قطعات	فصل: دوم
----------------	------------------	----------

۱۰- آب بندی

نقاط نشان داده شده را با ماده آب بندی (خمیر زل) پر کنید.

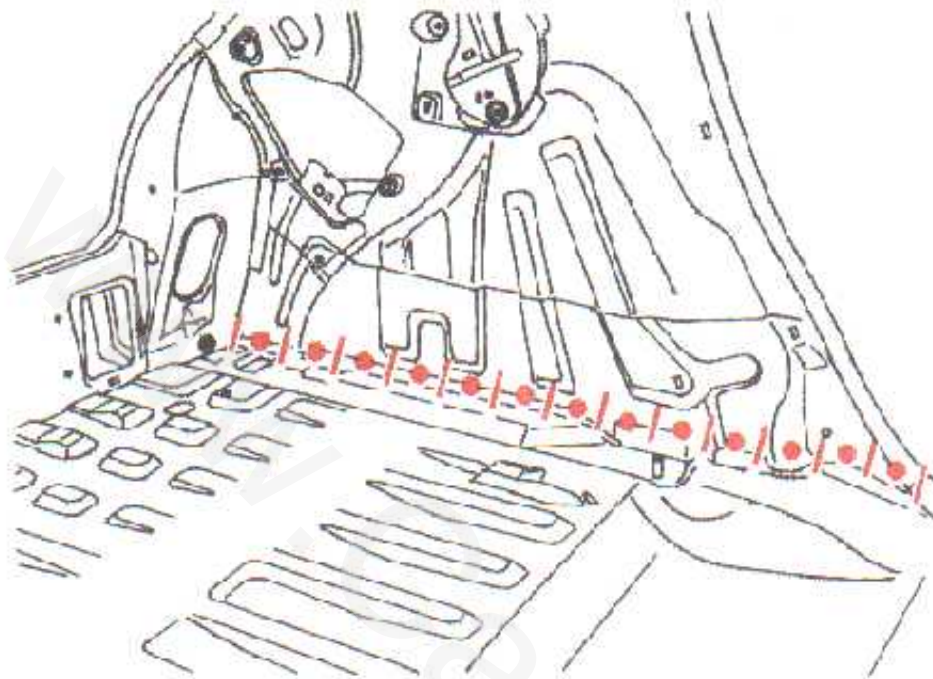

۱۱- قیر یا شی (محافظة)

بر روی محل نشان داده شده قیر بپاشید.

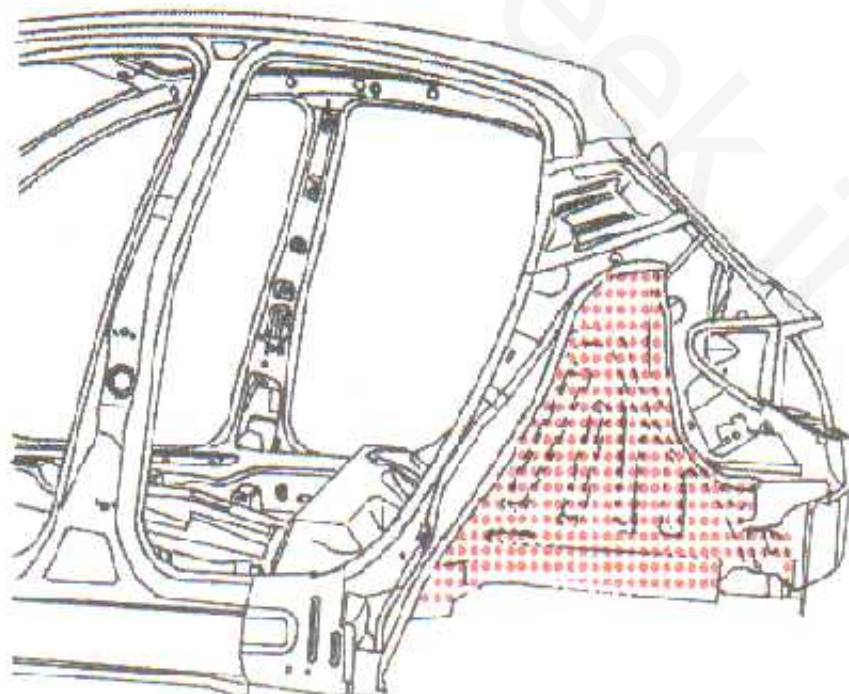

موصول: پژو ۲۰۶	بخش: تعویض قطعات	نصل: دوم
----------------	------------------	----------

راهنمای جزوات آموزشی

تعویض سینی عقب اتاق

توجه: باید کلیه سطوح پرداخت شده را با آبکاری روی محافظت کرد.

تذکر: نکات ایمنی را رعایت کرده و جهت محافظت در برابر بخار مواد آلی از ماسک و کارگاه های دارای تهویه استفاده کنید.

۱- کارهای تکمیلی

سپر عقب را باز کنید و قطعات زیر در از جای خودش بردارید.

چراغ استپ در عقب

نوار دور در عقب

موکت صندوق عقب

زاپاس

زاپاس بند

تزیینات سینی عقب را بردارید

قطعات الکتریکی را جدا کنید

۲- مشخصات قطعات تعویضی

سینی عقب

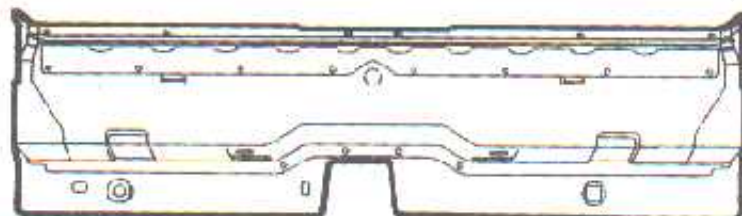



فصل: دوم	بخش: تعویض قطعات	محصول: پژو ۲۰۶
----------	------------------	----------------

۳- اجزاء

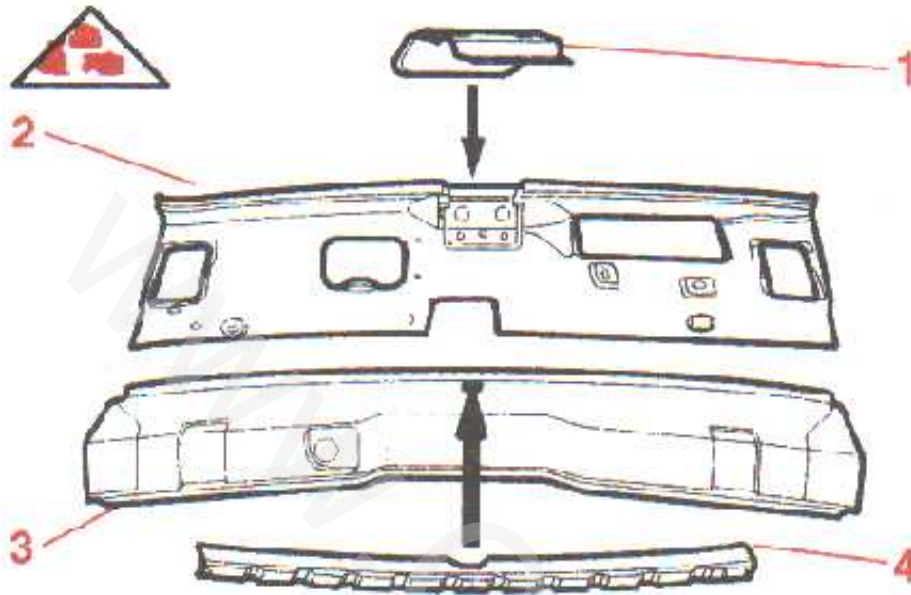

- (۱) جا قفلی
- (۲) دوپل سیسی عقب
- (۳) سینی عقب
- (۴) دایق نگهدارنده سیر عقب

۴- قطعاتی که باید روی آنها کار شود
سیسی عقب

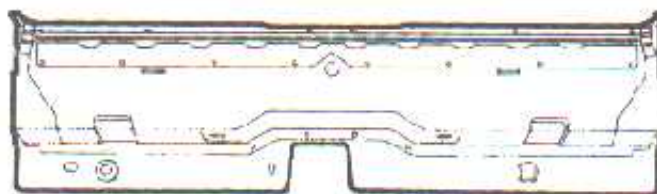



شرکت ملی ایمنی و بهداشت در محل کار
۱۹۱۰، خیابان نیک، خیابان نیک، خیابان نیک

راهنمای جزوات آموزشی

محمول: پرو ۲۰۶	بخش: ترمیم قطعات	فصل: دوم
----------------	------------------	----------

۵- پوشکاری

پس از علامت زدن نقاط جوش نشان داده شده در شکل های زیر را با مرز ببرید.

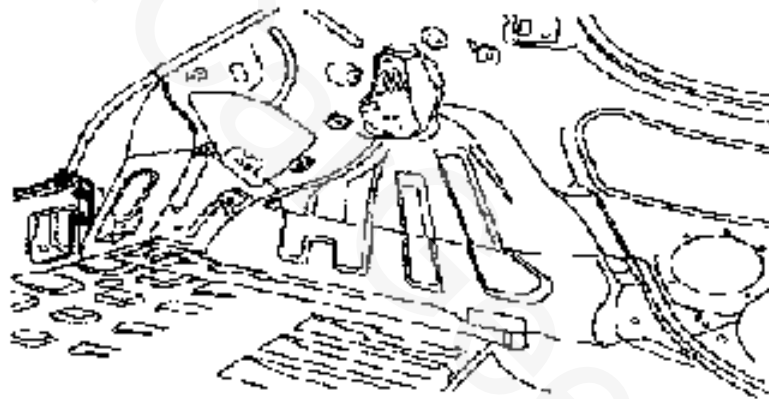
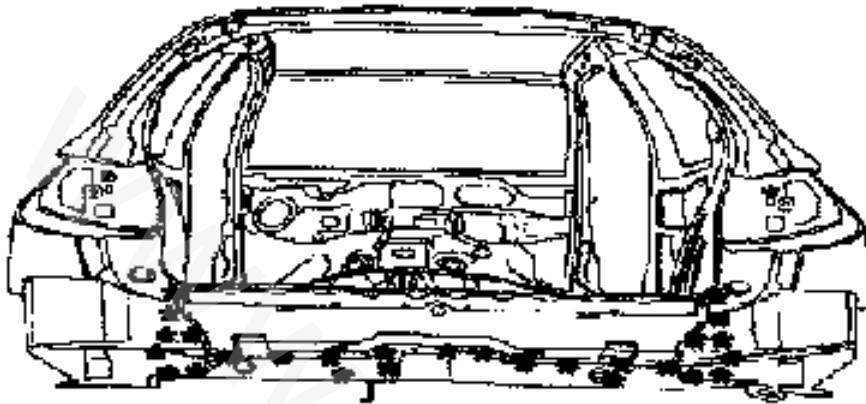

۶- جدا سازی

با استفاده از جوش از لبه های زیر و نیز محافظت کنید.

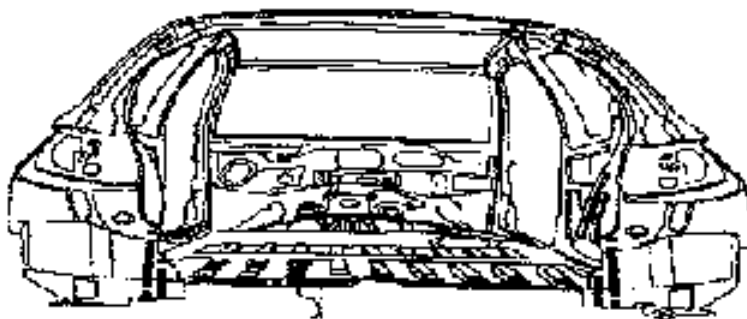

محصول: پژو ۴۰۹	بخش: تعویض قطعات	فصل دوم
----------------	------------------	---------

راهنمای جزوات آموزشی

۷- تنظیمات

جزء زیر را جایزید.

مینی عقب

در عقب

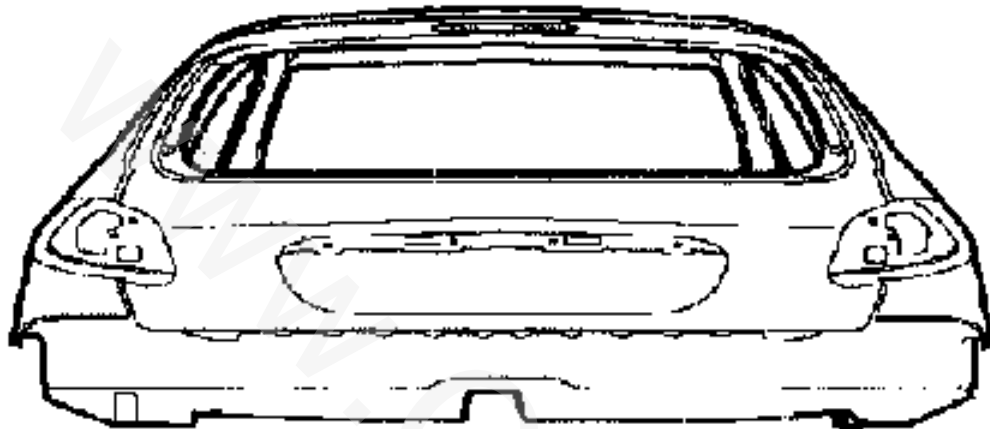

فاصله بین اجزاء را تنظیم کنید.

۸- جوشکاری

نقاط نشان داده شده در شکل زیر را با ابزار نقطه جوش BA متصل کنید.

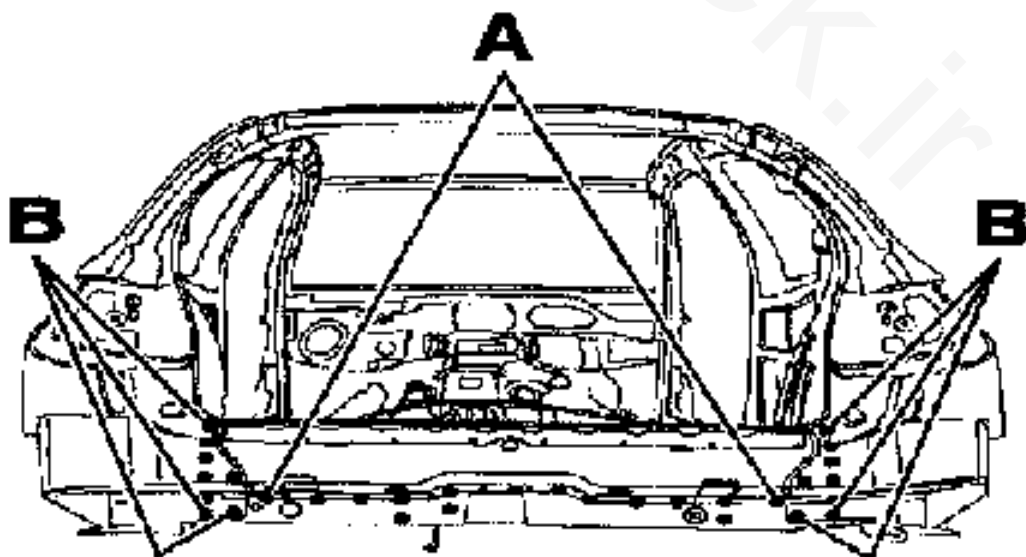



سازمان تامین تجهیزات و لوازم نظامی
دفاعی جمهوری اسلامی ایران

راهنمای جزوات آموزشی

محصول: پژو ۲۰۶	بخش: تعریض قطعات	فصل: سوم
----------------	------------------	----------

در شکل فیل نقاط A را، استفاده از ابزار نقطه جوش BA1 و نقاط B را با جوش MIG متصل کنید.

نقاط جوش خودروده را سنگ بزنید

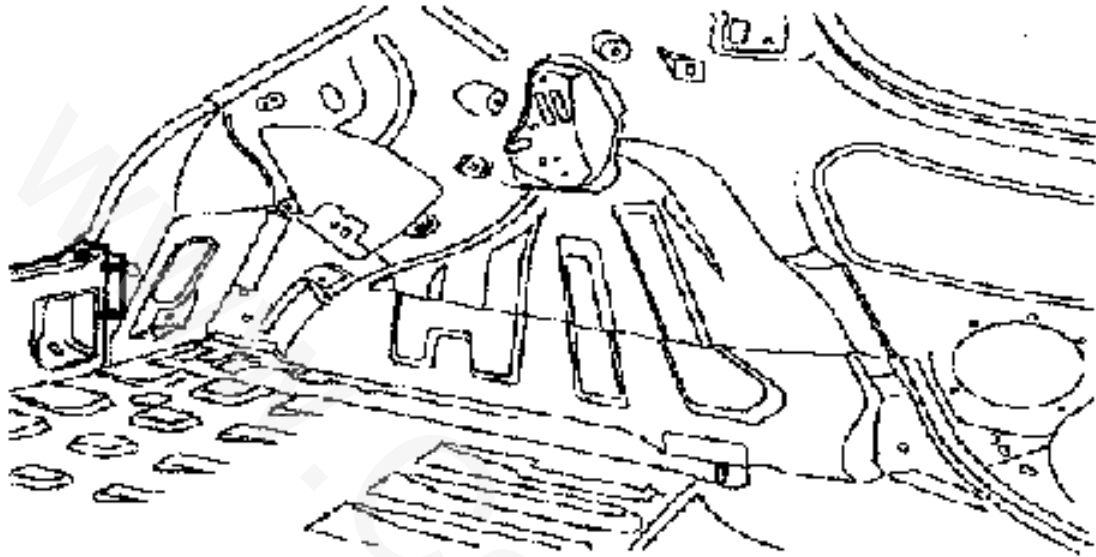

۹- آب بندی

محل های نشن داده شده را باخمیر آب بندی (خمیر زل) پر کنید.

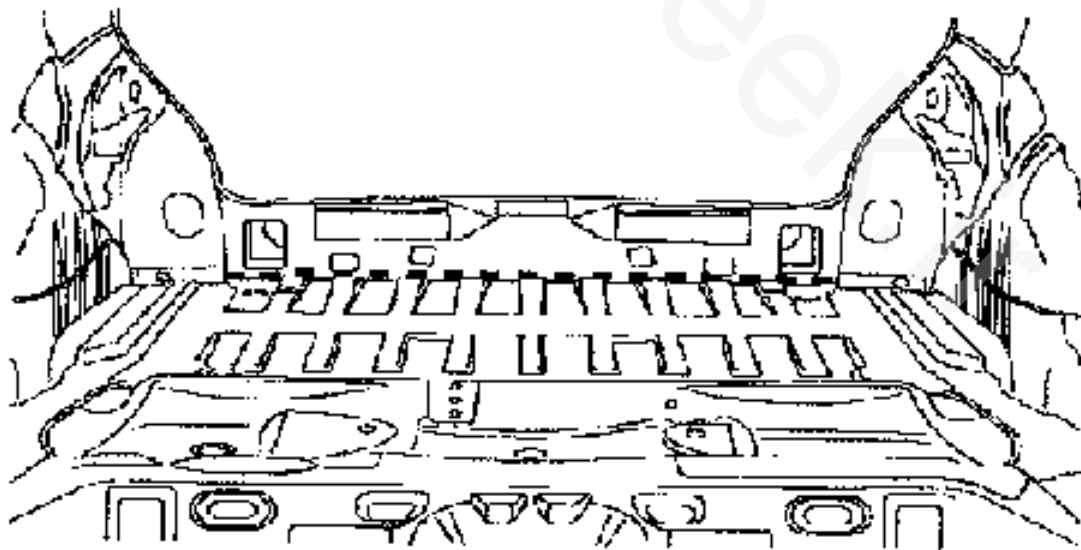



شرکت ملی تحقیقات و نوآوری در فناوریهای خودروسازی
تهران، خوارزمی، پلاک ۱۰۰

راهنمای جزوات آموزشی

محصول: پژو ۲۰۶	بخش: تعویض قطعات	نسل: دوم
----------------	------------------	----------

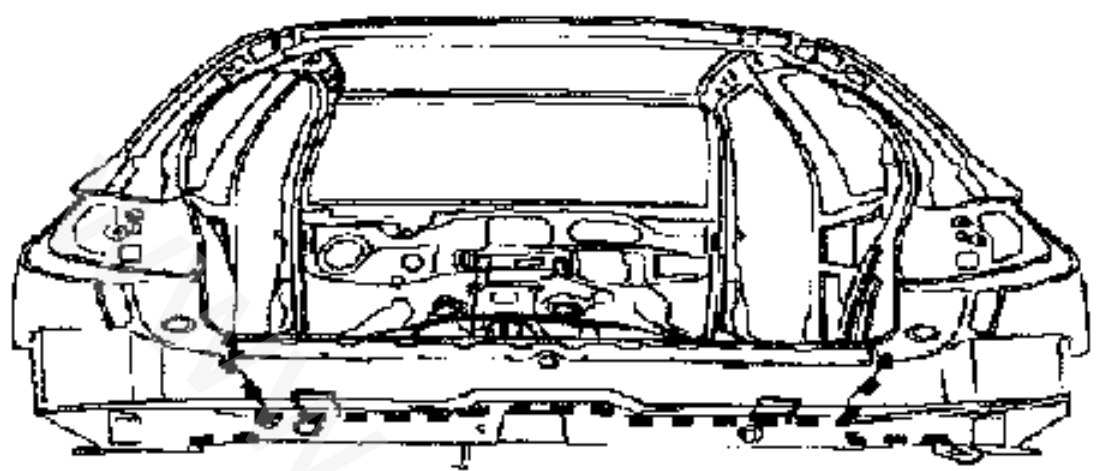

نقاط نشان داده شده در شکل زیر وایاخمیر آب بندی زل بر کرده و با کاربرد که آفرایین کنید.

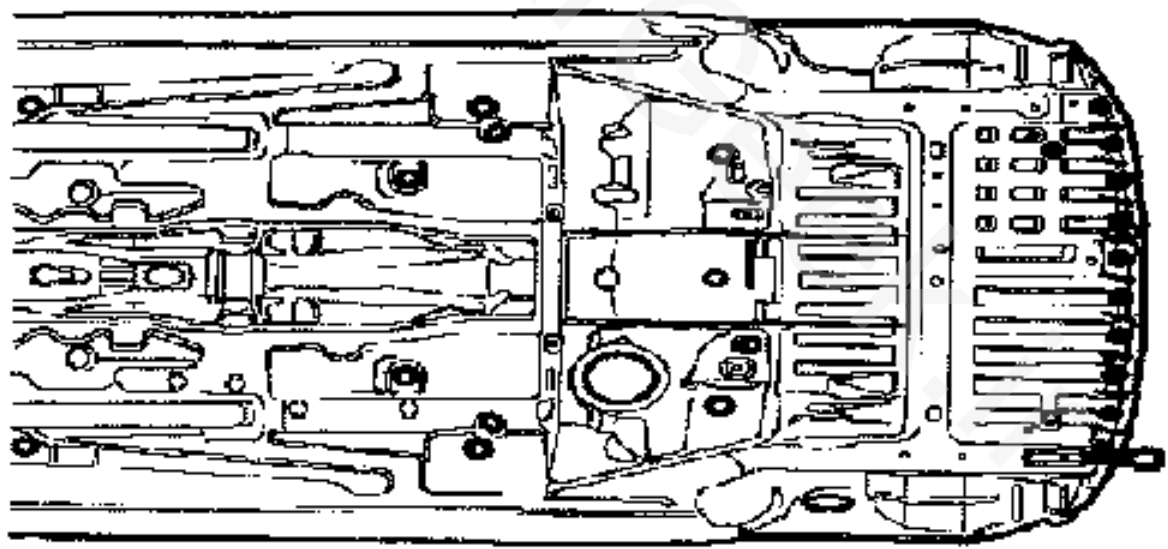



سازمان جهاد کشاورزی
دانشگاه علوم و فنون کشاورزی و منابع طبیعی
سازمان گسترش و تقویت کشتاوردهای کشاورزی

راهنمای جزوات آموزشی

فصل: دوم	بخش: تعویض قطعات	مجموعه: یازدهم ۲۰۶
----------	------------------	--------------------

۱- محافظت

بر روی نقاط نشان داده شده موم مایع بپاشید.

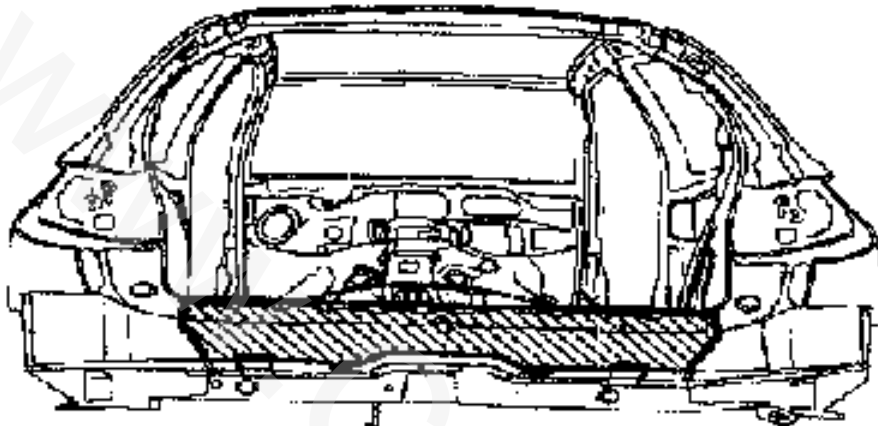

تعویض محافظه چراغ عقب

توجه: باید کلیه سطوح پرداخت شده را کاملاً با فرآیند آبکاری روی محافظت کرد

۱- کارهای تکمیلی

سینی عقب را بردارید.

۲- قطعاتی که باید روی آنها کار شود

سرکنتج گلگیر عقب

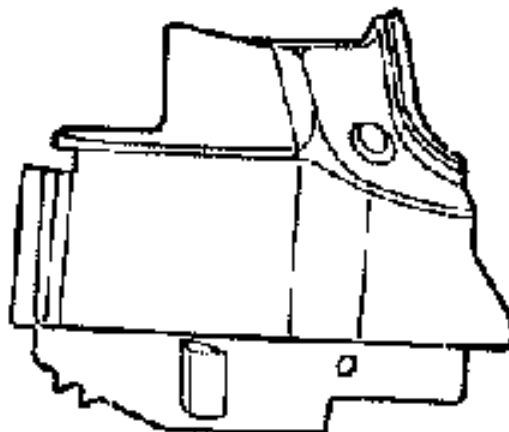



شکوه به تنه، مکتوب علم است و اولاد از هر چه که
بر روی شکر و سالی و کمال، در دست است

راهنمای جزوات آموزشی

فصل: دوم	بخش: تعریف قطعات	موضوع: پزو ۲۰۶
----------	------------------	----------------

دو بل چراغ عقب

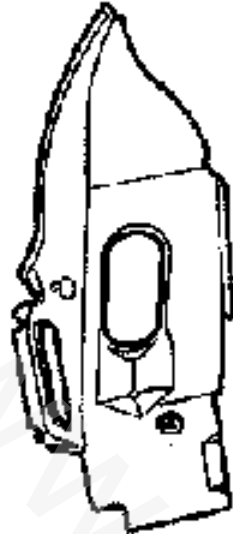

۴ قطعاتی که باید روی آنها کار شود
سرکتج نگگیر عقب

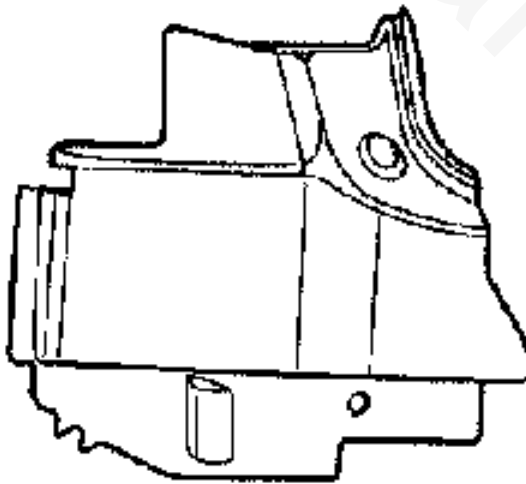



مرکز ملی ایمنی و بهداشت شغلی
سازمان تامین اجتماعی

راهنمای جزوات آموزشی

فصل: نوم	بخش: تعویض قطعات	محصول: پژو ۹۰۶
----------	------------------	----------------

دوئل سینی چراغ

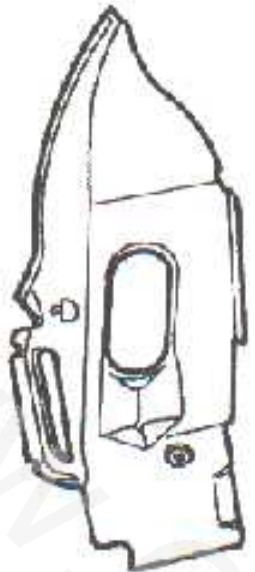

۴- پرشکاری

نقاط جوش نشان داده شده در شکل را با فرز ببرد.

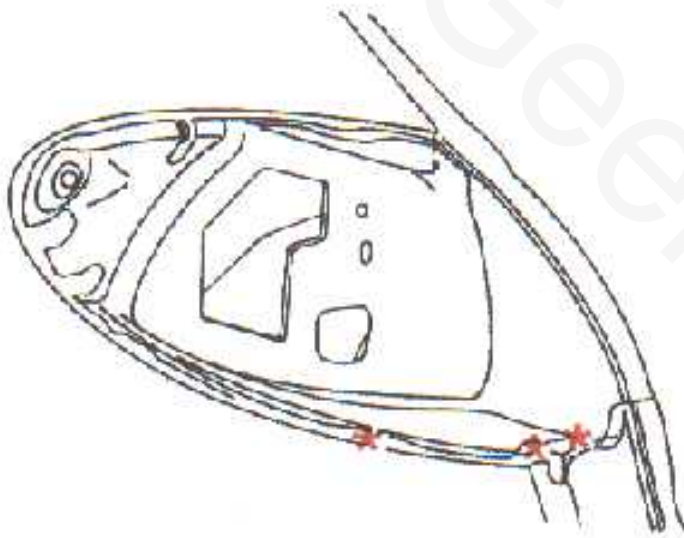



فصل دوم	بخش: تعویض قطعات	محمول: پژو ۲۰۶
---------	------------------	----------------

نقاط جوش نشان داده شده در شکل های زیر را با فرز ببرید.

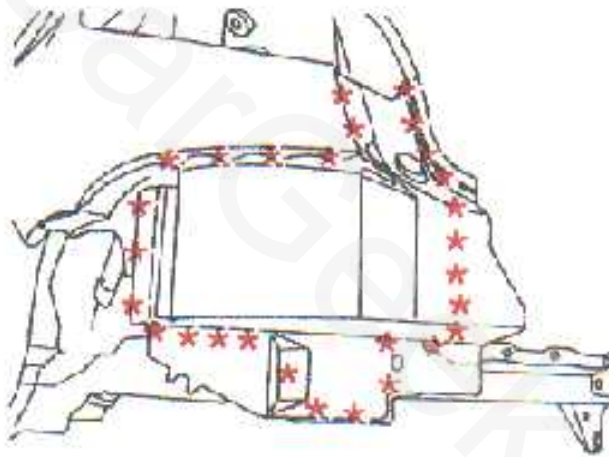
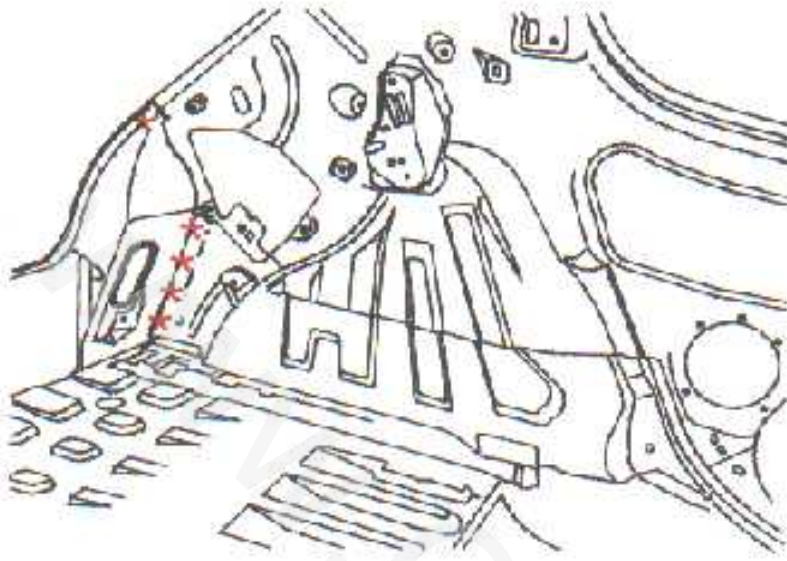

فصل: دوم	بخش: تعویض قطعات	موضوع: پوز ۶
----------	------------------	--------------

۵- جدا سازی

با استفاده از جوش از لبه های اصلی زیر و تیز قطعات نو محافظت کنید.

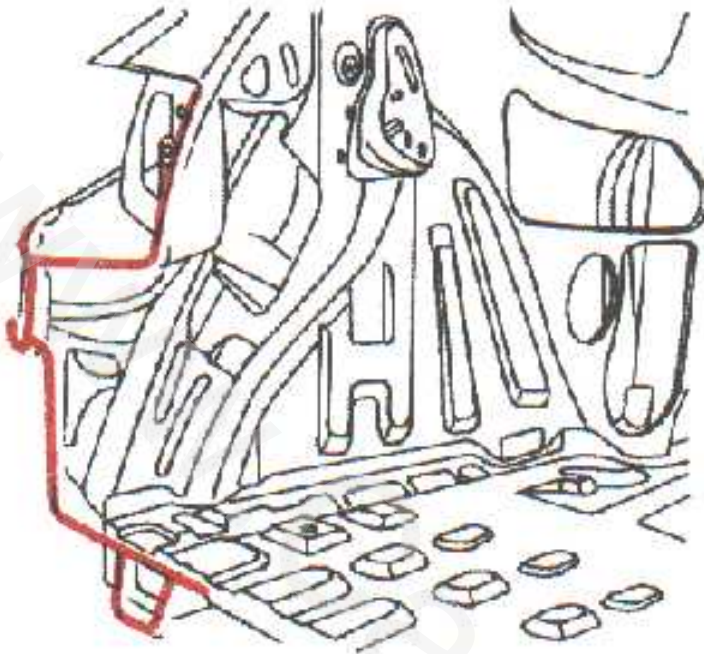

۶- تنظیمات

در جهت قطعات زیر را تنظیم کنید:

- سینی پشت چراغ عقب
- دوپل سر کنج گلگیر عقب
- سینی عقب
- در عقب

لقی و فاصله بین اجزاء را تنظیم کنید.

قطعات زیر را برنارید:

- سینی عقب
- دوپل سر کنج گلگیر عقب



گروه آموزشی
موسسه تحقیقات مهندسی
و فناوری خودرو
راهنمای جزوات آموزشی

فصل دوم	بخش: تعریف قطعات	محصول: پژو ۴۰۶
---------	------------------	----------------

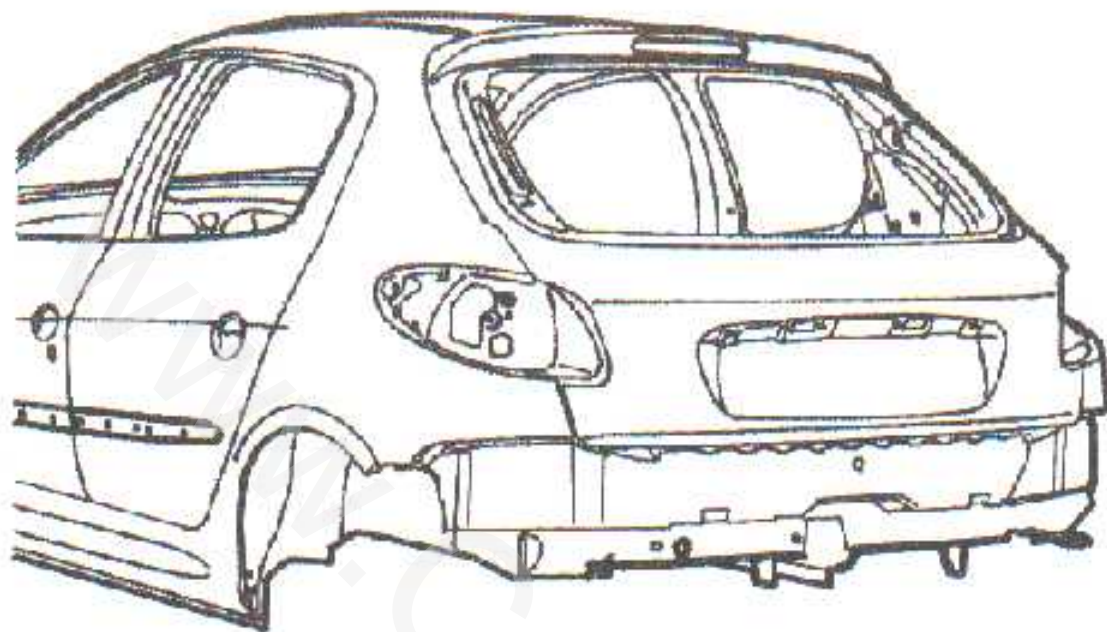

۲- جوشکاری

نقاط شان داده شده در شکل‌های زیر را با ابزار نقطه جوش ۸بی متصل کنید.

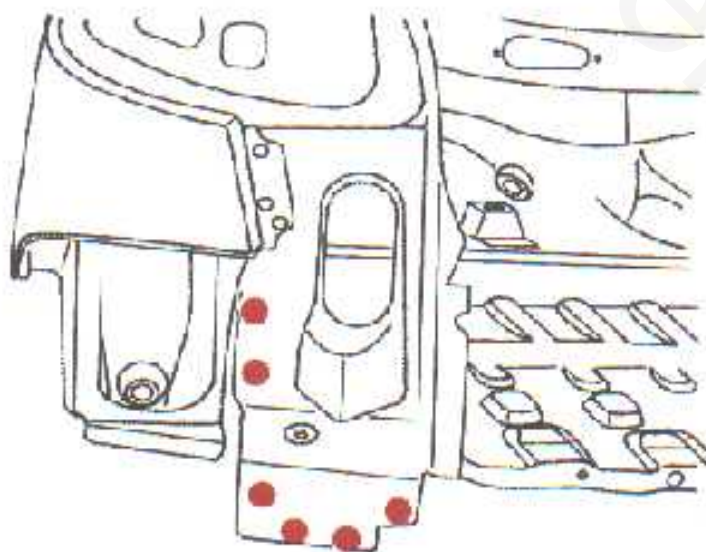



سازمان ملی ایمنی و بهداشت شغلی
وزارت بهداشت، درمان و آموزش پزشکی

راه‌نمای جزوات آموزشی

تخصص: پزیر ۲۰۶	بخش: تعویض قطعات	فصل: درم
----------------	------------------	----------

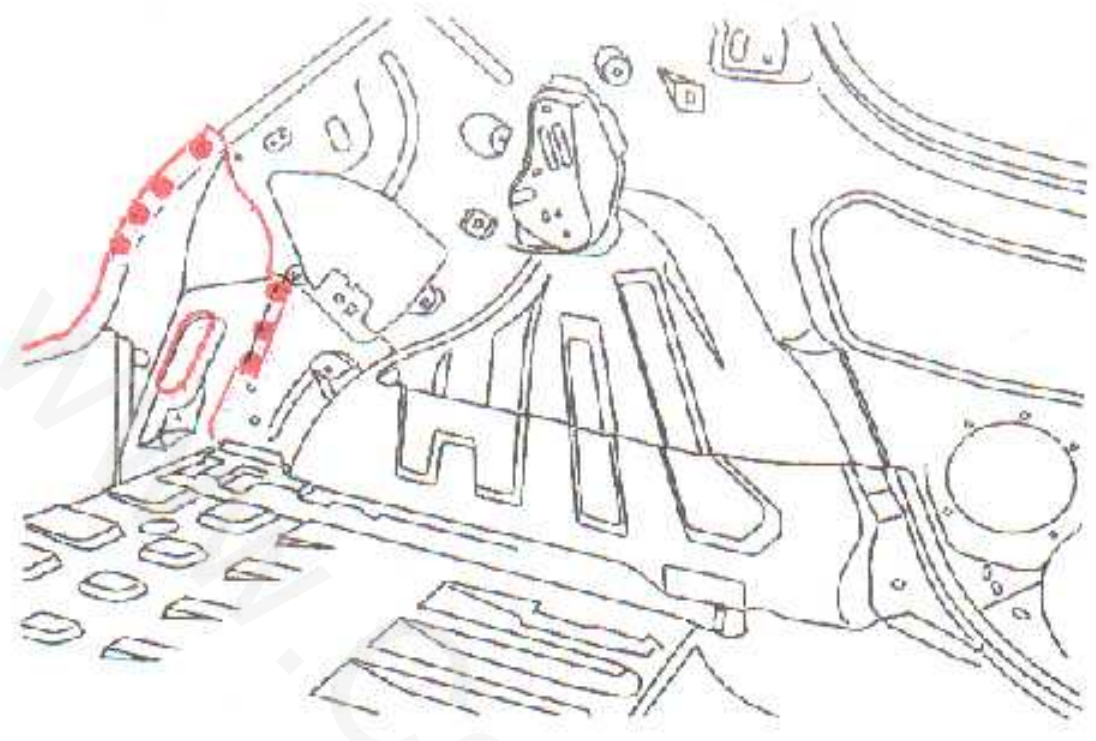

نقاط نشان داده شده در شکل زیر را با جوش MIG (Co2) متصل کنید.
نقاط جوش را سنگ بزنید.

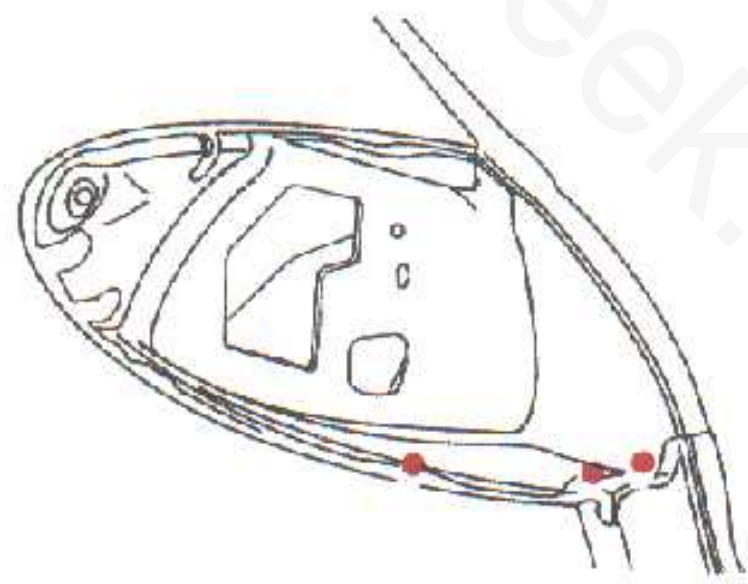



محصول: یژر ۲۰۶	بخش: آموزش قطعات	فصل: دوم
----------------	------------------	----------

نقاط A را با جوش M16 (Co2) متصل کنید.

نقاط جوش را سنگ بزنید.

نقاط علامت زده شده B را با استفاده از ابزار نقطه جوش AB1 جوش دهید.

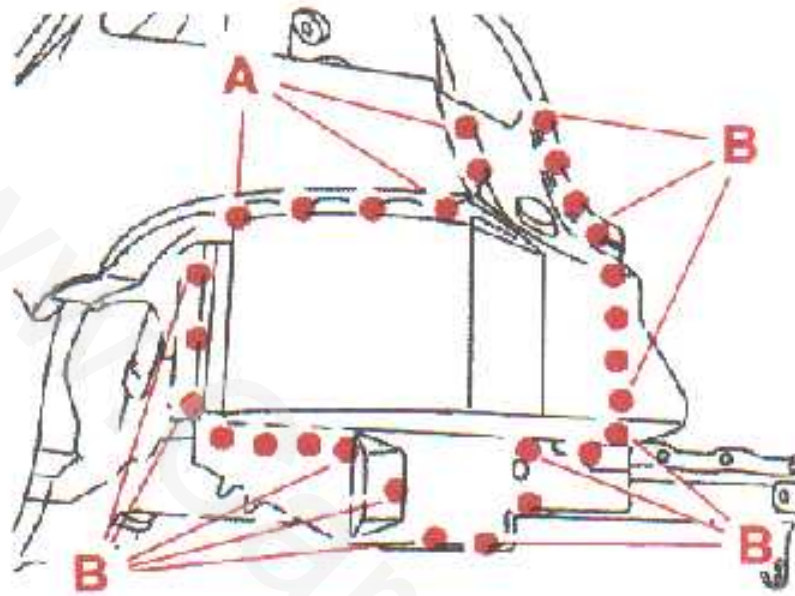

A- آب بندی

نقاط نشان داده شده دو شکلهای زیر را با ماده آب بندی (خمیر زل) پر کنید.

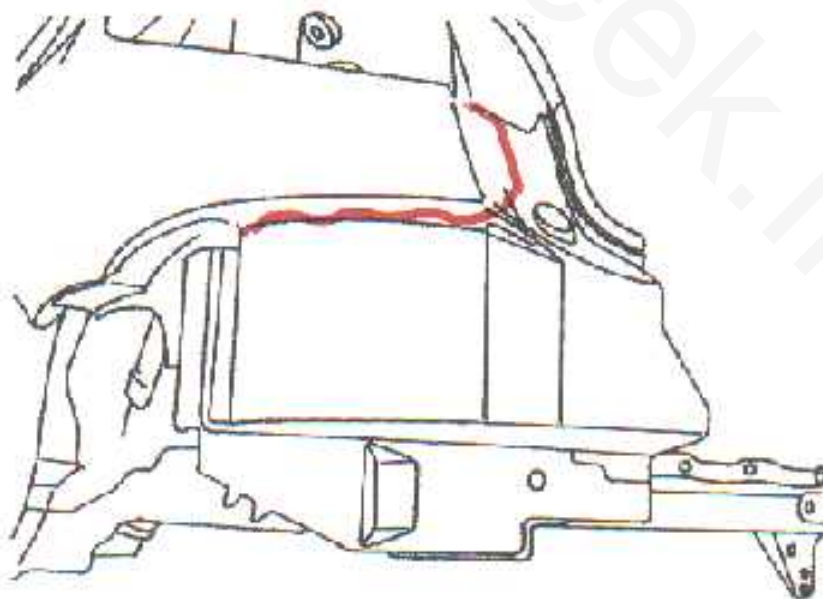



مرکز ملی ایمنی و بهداشت شغلی
 سازمان بهداشت جهانی

راهنمای جزوات آموزشی

محصول: پژو ۲۰۶	بخش: تعویض قطعات	فصل: دوم
----------------	------------------	----------

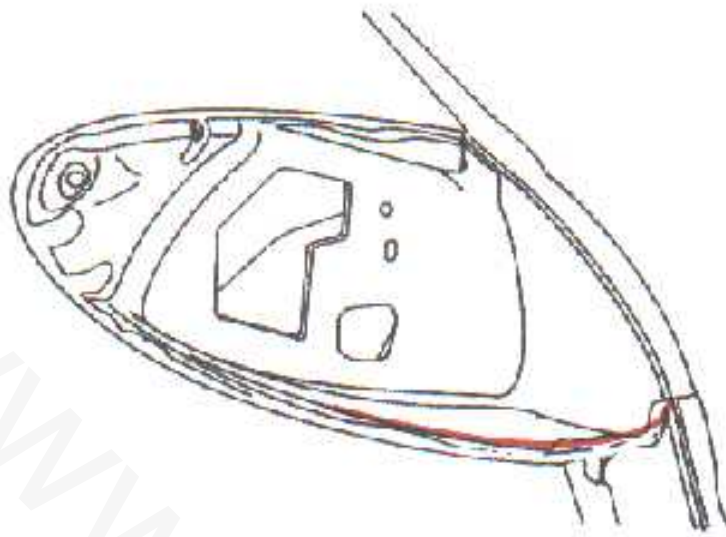

تعویض سینی کف صندوق عقب

اخطار: باید کلیه سطوح پرداخت شده را با آبکاری روی محافظت کرد.

توجه: نکات ایمنی را رعایت کرده و جهت محافظت در برابر بخار مواد آلی از ماسک و منتهایی که دارای تهویه می باشد استفاده کنید.

۱- کارهای تکمیلی

قطعات زیر را بردارید:

- سینی عقب
- در صندوق عقب
- ژاپاس
- ژاپاس بند
- پستی صندوق
- صدا حفه کن عقب
- سپر حرارتی
- کمر بند ایمنی وسط
- پایه کمر بند ایمنی
- باک

تزیینات صندوق عقب را بردارید و اتصالات الکتریکی را جدا کنید.



کمیته عالی برنامه ریزی و مدیریت آموزش عالی
وزارت آموزش عالی و تحقیقات علمی

راهنامه‌ی جزوات آموزشی

۲- مشخصات قطعات تعویضی

کفی صندوق عقب

فصل: درم	بخش: تعویض قطعات	محصول: پژو ۲۰۶
----------	------------------	----------------

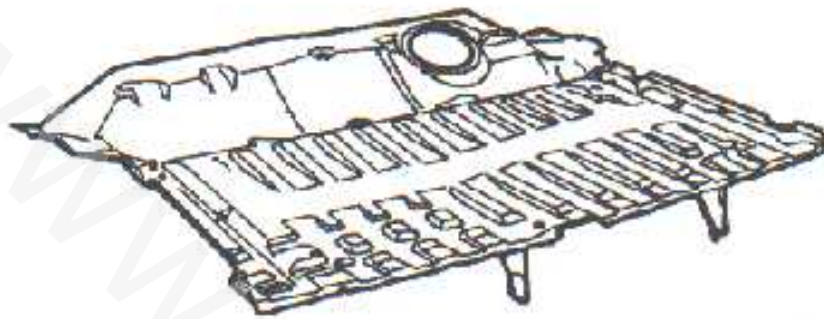

۲- اجزاء

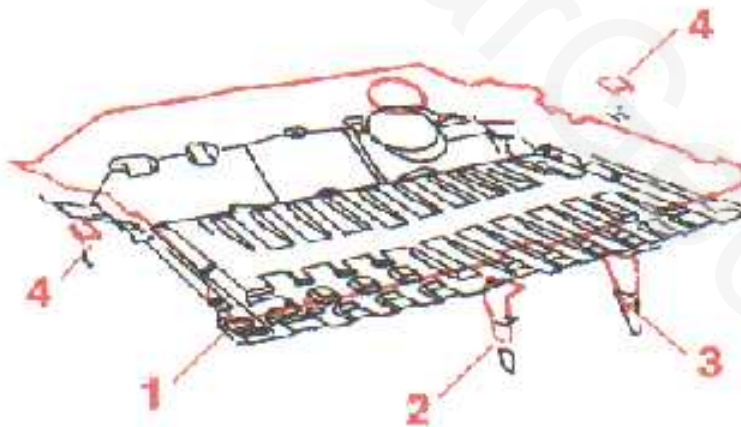



شرکت تولید و توزیع تجهیزات حمل و نقل
ایران خودرو سازه های حمل و نقل

راهنمای جزوات آموزشی

فصل: درم	بخش: تعویض قطعات	موضوع: پژو ۲۰۶
----------	------------------	----------------

۴- قطعاتی که باید روی آنها کار شود:

سینی کف صندوق عقب

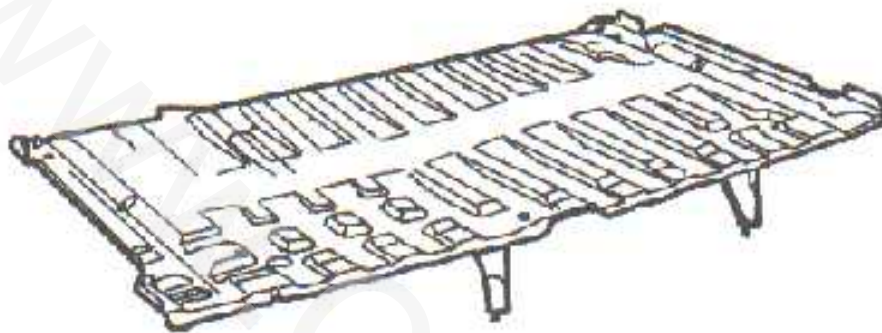

۵- آماده سازی قطعات جدید

محلهای نشان داده شده را برای جوشکاری بعدی با تپ ۰.۵ میلیمتری سوراخ کنید.

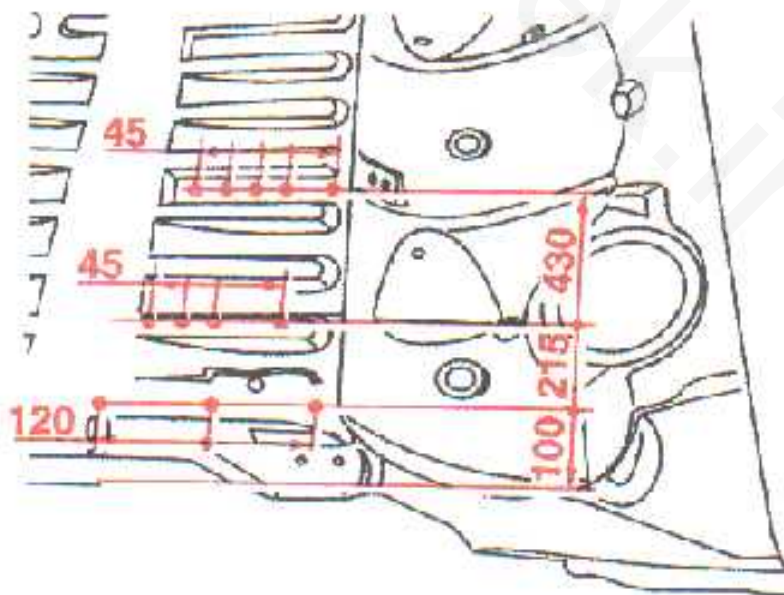



سازمان ملی کنترل و نظارت بر غذا و دارو
وزارت بهداشت، درمان و آموزش پزشکی

راهنمای جزوات آموزشی

فصل: درم	بخش: تمویض قطعات	مجموعه: بزرگ ۲۰۶
----------	------------------	------------------

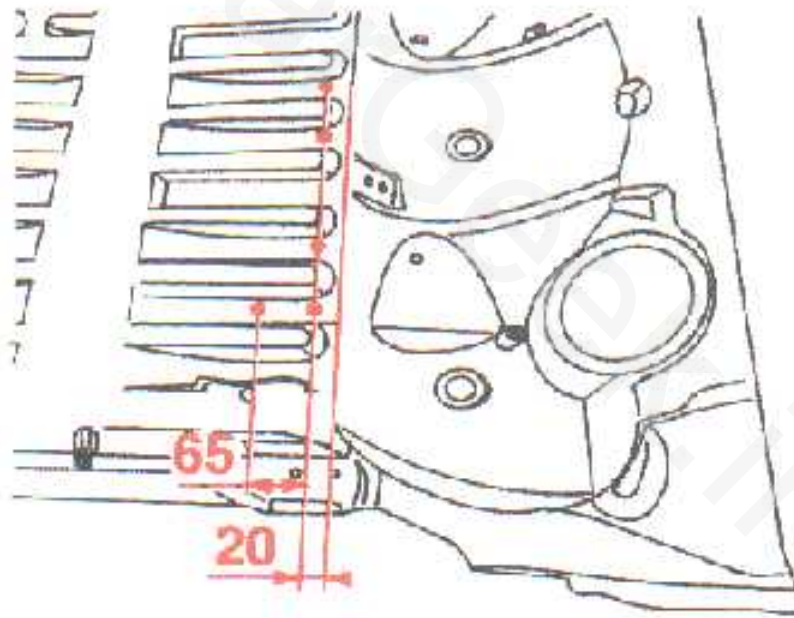
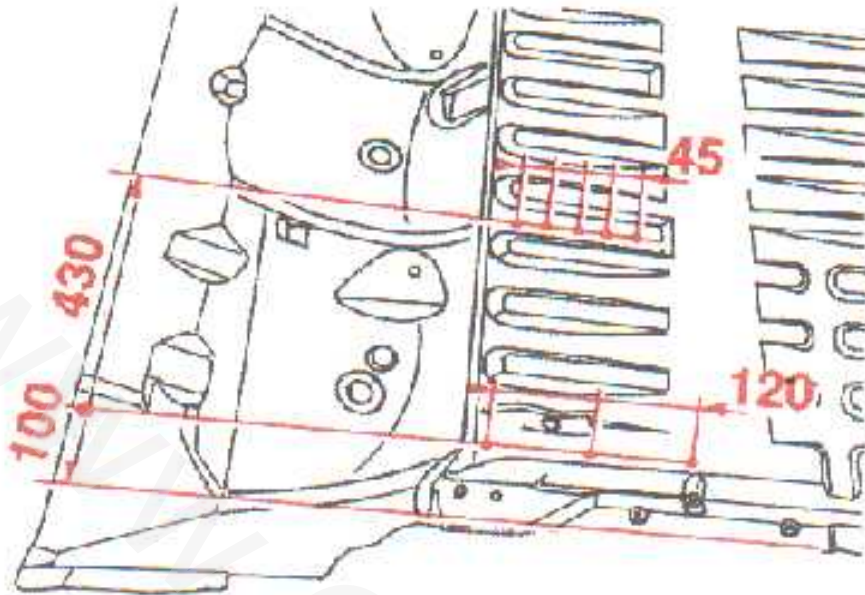



جمهوری اسلامی ایران
وزارت آموزش عالی و تحقیقات علمی

راهنمای جزوات آموزشی

محصول: پژو ۲۰۶	بخش: تعویض قطعات	فصل: درم
----------------	------------------	----------

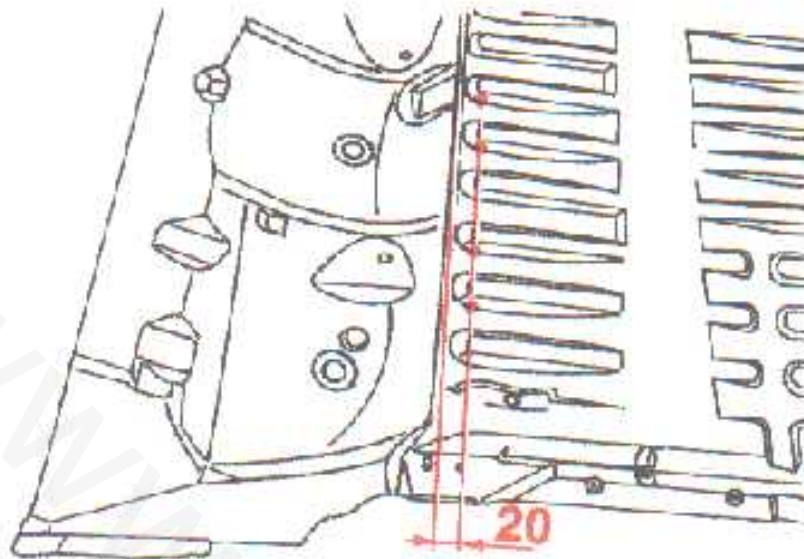

پس از علامت زدن محل نشان داده شده را با سنگ فرز به ضخامت یک میلیمتر برید.

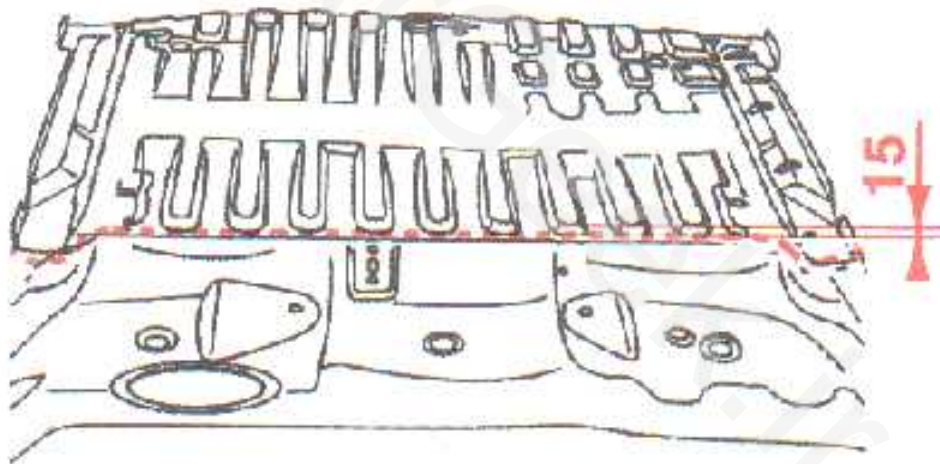



سازمان تحقیقات، آموزش و ترویج فناوریهای نوین
پژوهشگاه ملی تحقیقات و آموزش فناوریهای نوین

راهنمای جزوات آموزشی

فصل: دوم	بخش: تعویض قطعات	محصول: پژو ۲۰۶
----------	------------------	----------------

محل های نشان داده شده را برای جوشکاری بعدی سوراخ کنید.

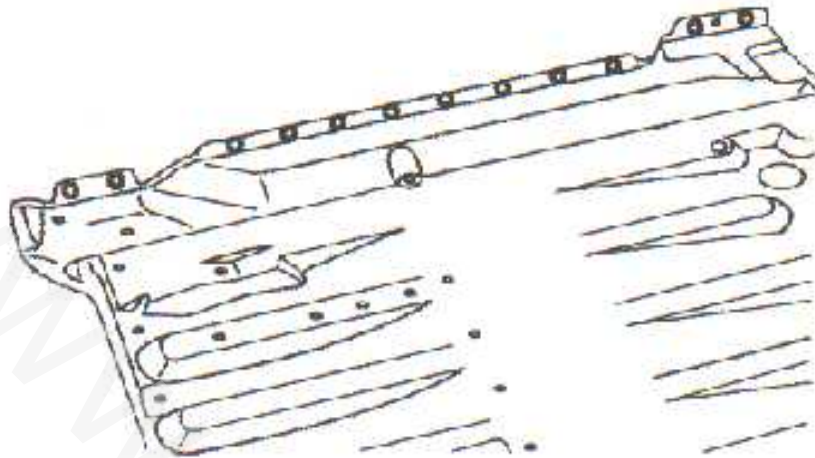

۶- جوشکاری

نقطه جوش نشان داده شده در شکل زیر را با فرز ببرد.

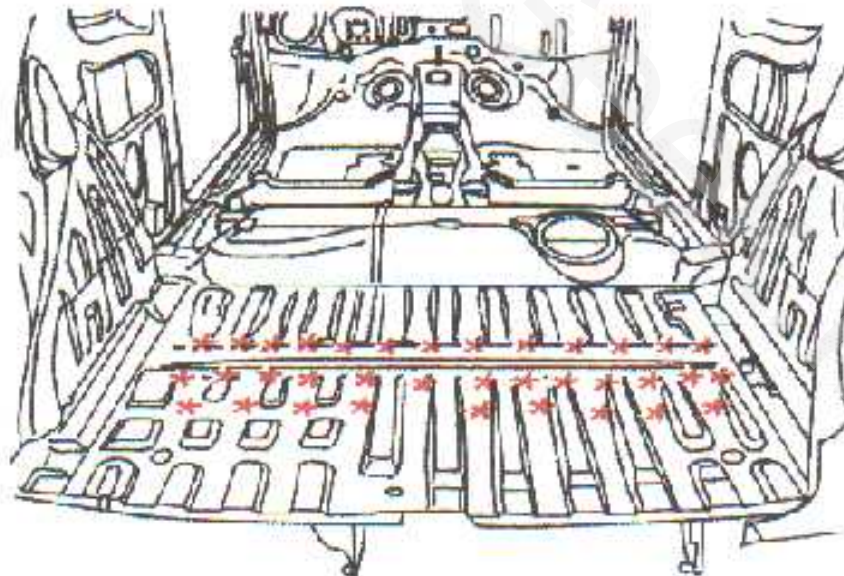



سازمان ملی ایمنی و بهداشت و آلودگی
ایمنی شغل و بهداشت حرفه‌ای
راهنمای جزوات آموزشی

فصل: دوم	بخش: نوبت قطعات	محصول: پژو ۲۰۶
----------	-----------------	----------------

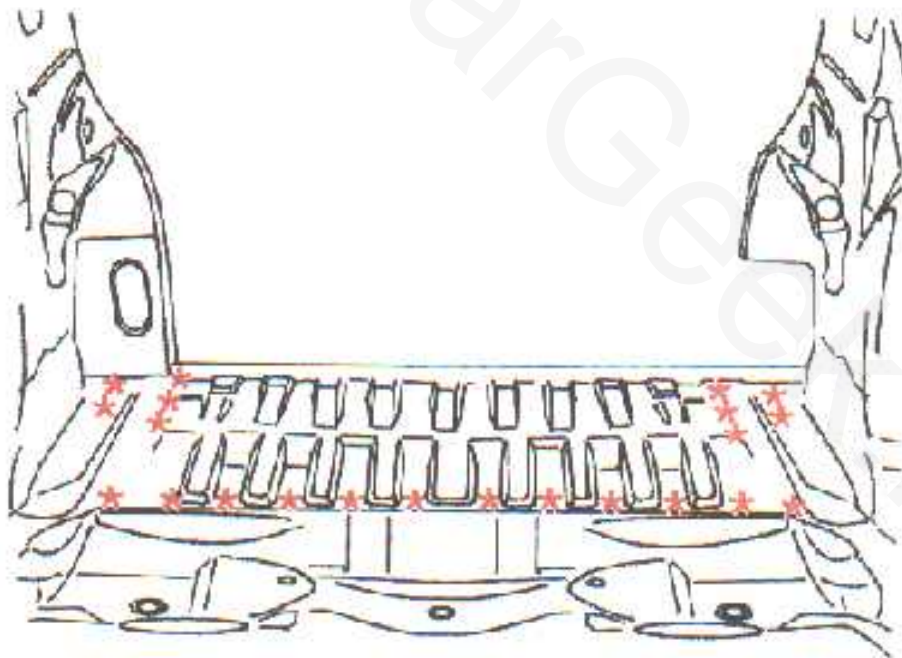
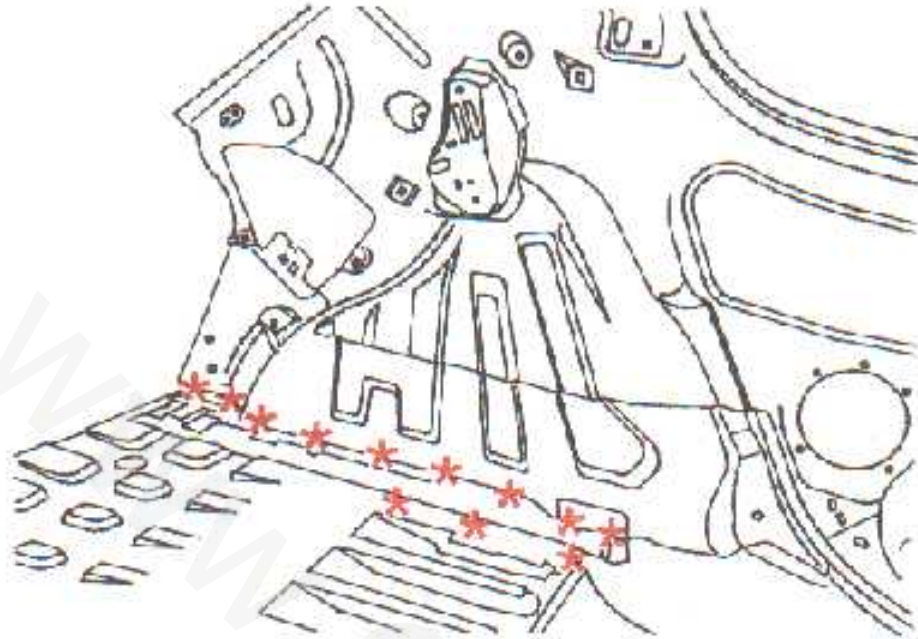



سازمان ملی ایمنی و بهداشت شغلی
معاونت فنی و تخصصی ایمنی و بهداشت شغلی

محصول: پژو ۲۰۶	بخش: تعویض قطعات	فصل: ترم
----------------	------------------	----------

راهنمای جزوات آموزشی

پس از علامت زدن محل نشان داده شده در شکل زیر با سنگ فرز به ضخامت یک میلی‌متر برید.
(برش هرپنه)
پس از بریدن اجزاء را بردارید.

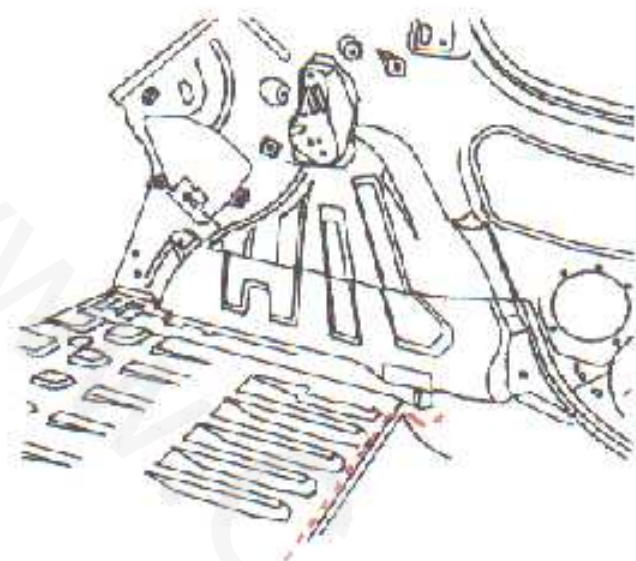

۷- جدا سازی

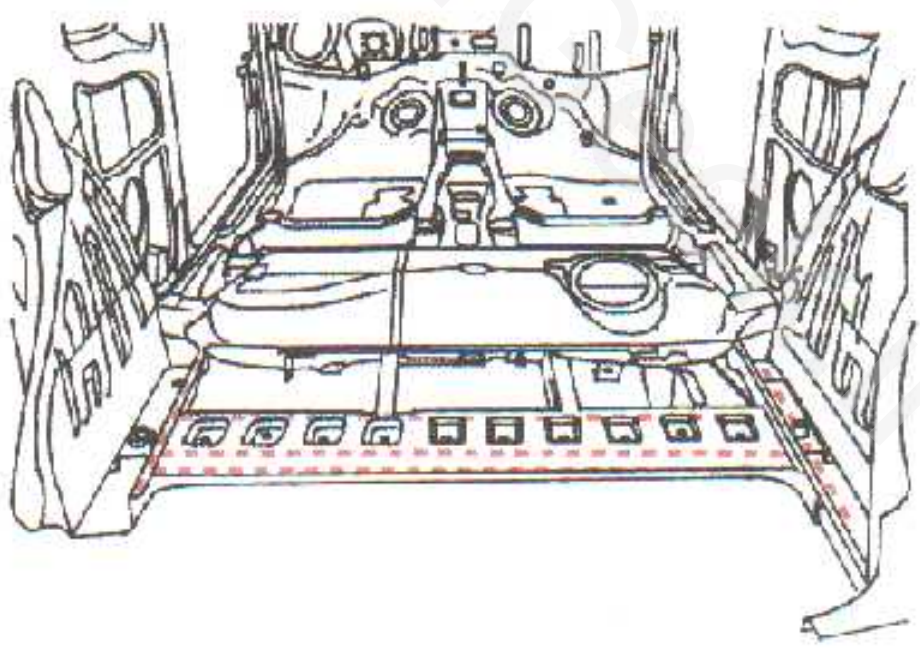

با استفاده از جوش از تپه های زیر و نیز محافظت کنید.



شرکت ملی ترانسپت هوایی جمهوری اسلامی ایران
وزارت راه و ترابری جمهوری اسلامی ایران

راهنمای جزوات آموزشی

موضوع: یزر ۲۰۶	بخش: تعویض قطعات	فصل: درم
----------------	------------------	----------

با استفاده از جوش از لبه های زیر و نیز محافظت کنید.

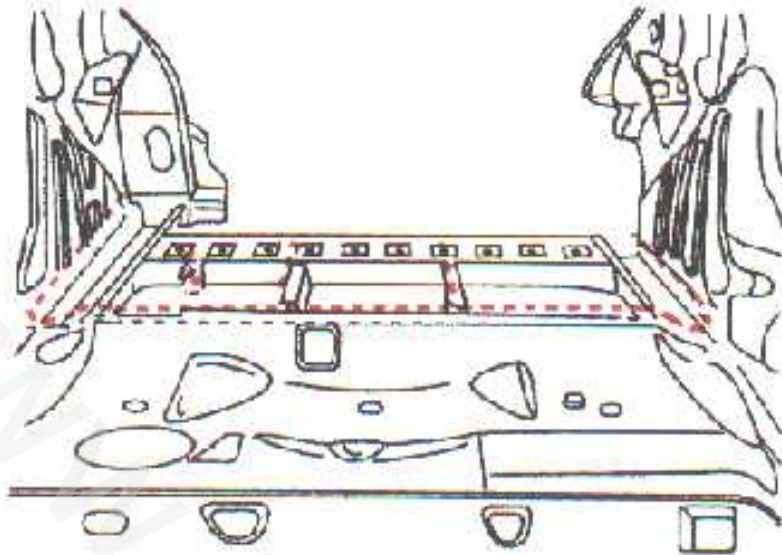

۸- تنظیمات

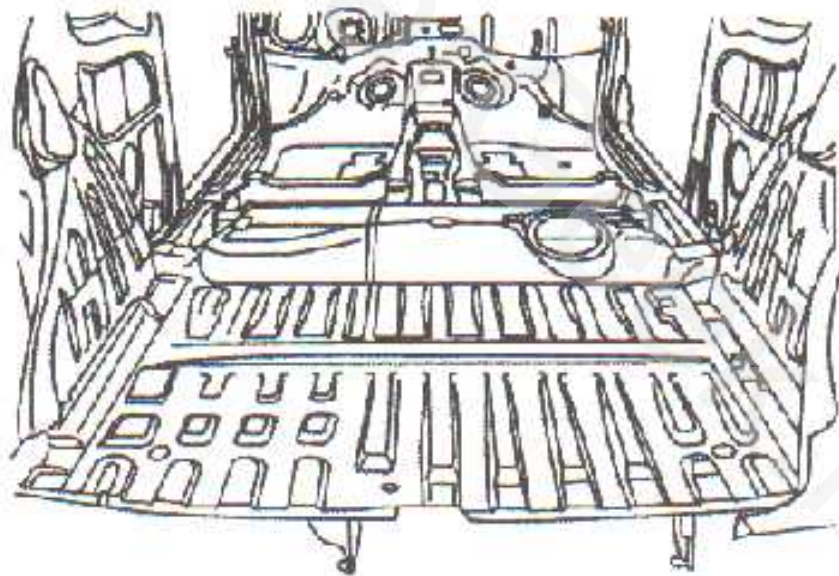

نیمه عقبی کفی صندوق عقب را جا بزنید.
فاصله و لقی اجزاء را تنظیم کنید.



سازمان ملی ایمنی و بهداشت در محل کار
ایران (NIOSH)

راهنمای جزوات آموزشی

فصل: دوم	بخش: تعویض قطعات	محصول: پژو ۲۰۶
----------	------------------	----------------

۹- جوشکاری

نقاط نشان داده شده در شکل زیر را با جوش MIG (Co2) متصل کنید.

نقاط جوش را سنگ زده و پرداخت کنید.

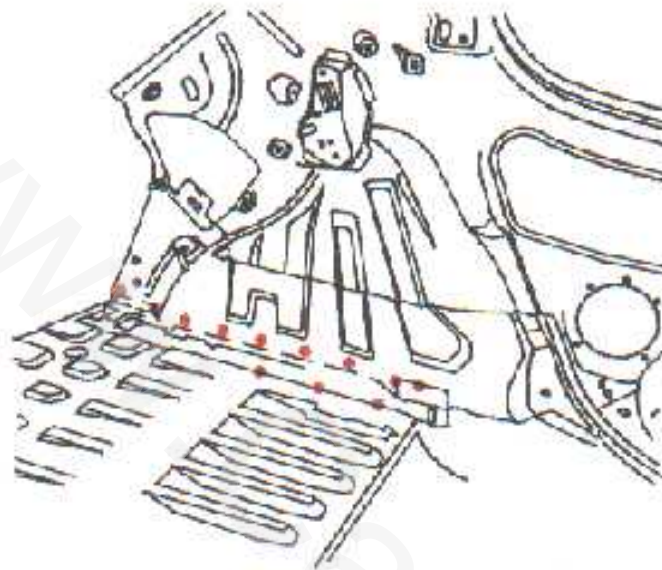

نقاط نشان داده شده در شکل زیر را با ابزار الکتروود گیر FAI جوش دهید.

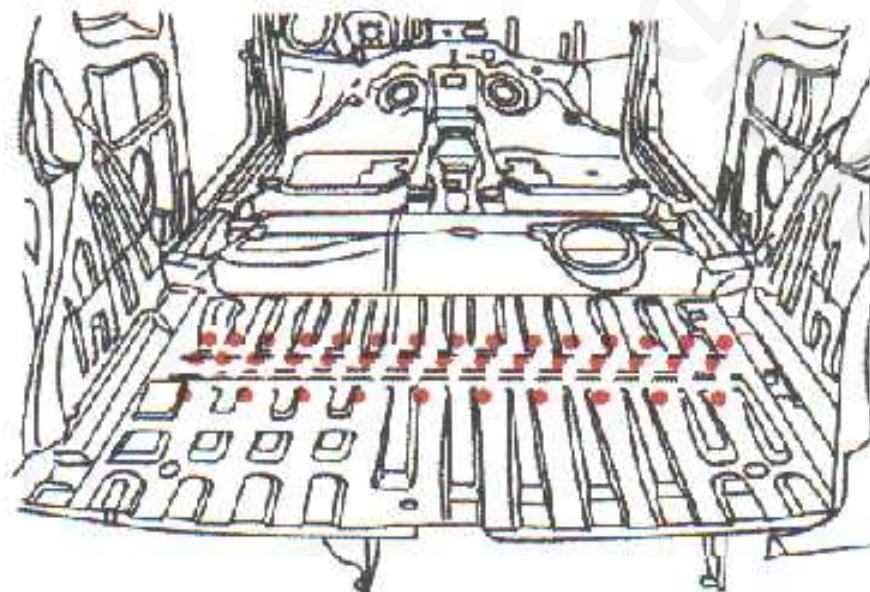



مرکز ملی ایمنی و بهداشت در محیط کار
 وزارت بهداشت، درمان و آموزش پزشکی

راهنمای جزوات آموزشی

فصل: درم	بخش: تعویض قطعات	محمول: پژو ۲۰۶
----------	------------------	----------------

دو شکل زیر نقاط C را با جوش MIG (Co₂) متصل کنید.

نقاط جوشکاری شده را سنگ بزنید.

نقاط D را با استفاده از ابزار نقطه جوش FATI متصل کنید.

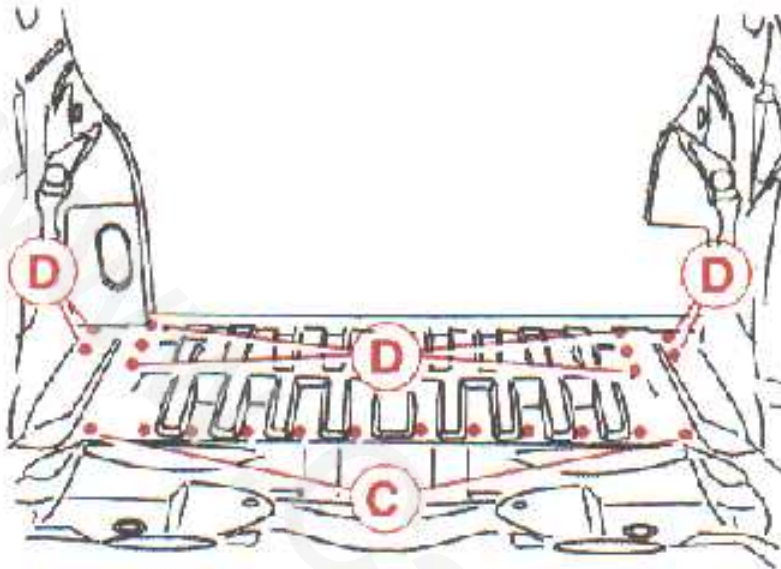

نقاط نشان داده شده دو شکل زیر را با جوش MIG (Co₂) دوز دوزی کنید.

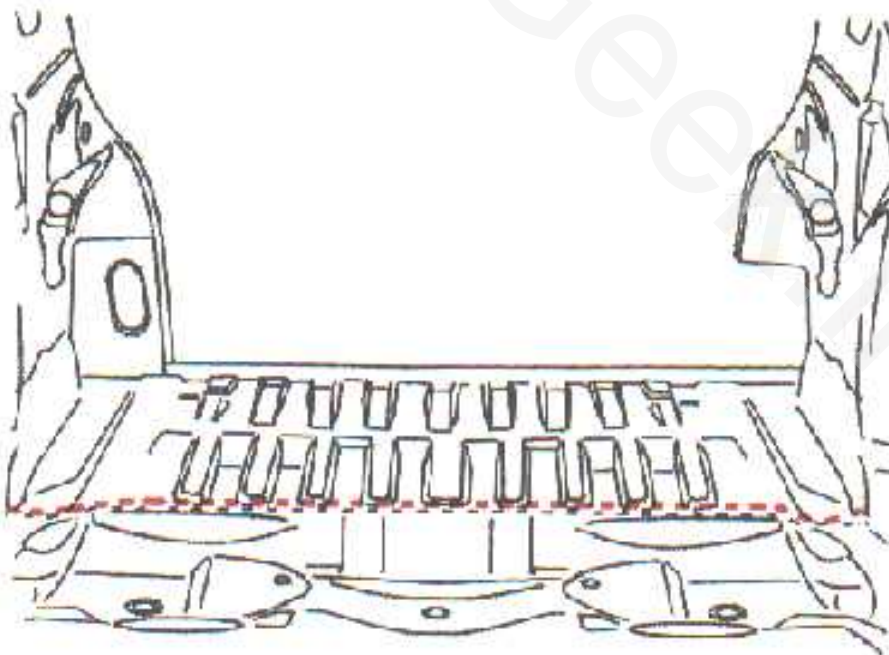



محصول: پژو ۲۰۶	بخش: تعویض قطعات	فصل: دوم
----------------	------------------	----------

۱۰- آب بندی

نقاط نشان داده شده در شکل زیر را با خمیر زل بپوشاید سپس با استفاده از کارتک آنرا پهن کنید.

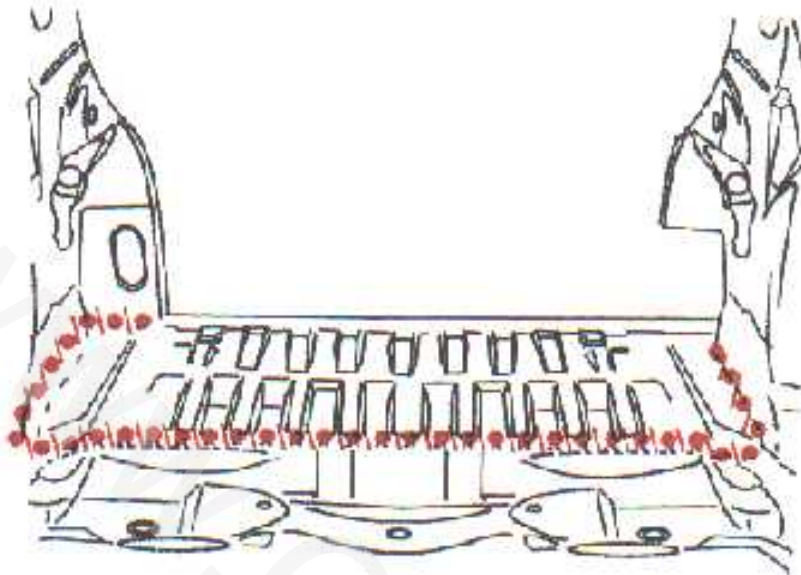

۱۱- تشکیل لایه محافظ (قیر پاشی)

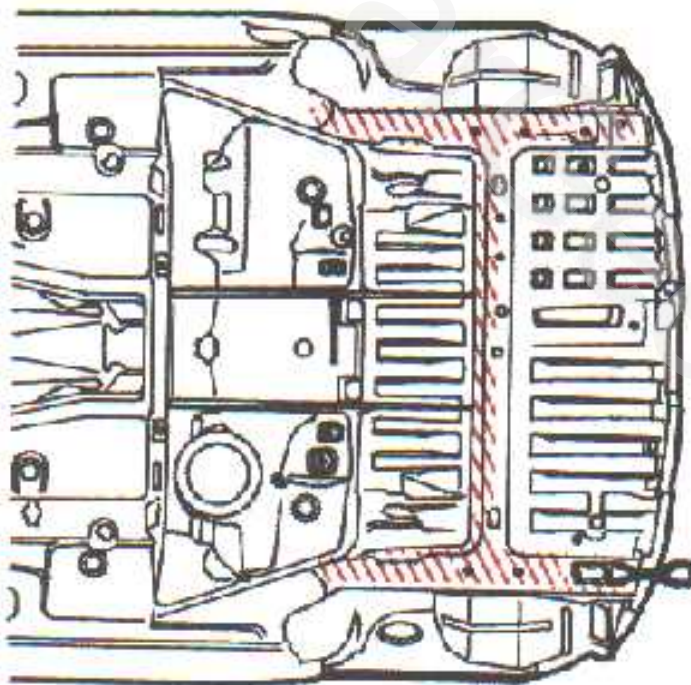

در شکل بالا نقاط نشان داده شده را قیر پاشی کنید.



کمیته تخصصی بررسی و تصدیق اسناد آموزشی
وزارت کشاورزی، دامپزشکی و منابع طبیعی

معمولی: پُر ۶-۲	بخش: تعویض قطعات	فصل: دوم
-----------------	------------------	----------

راهنمای جزوات آموزشی

در شکل بالا پرروی نقاط هاشور خورده موم مایع بیاتید.

تعویض ر کاب

اخطار: باید کلبه س طرح پرداخت شده را با آبکاری روی محافظت کرد.

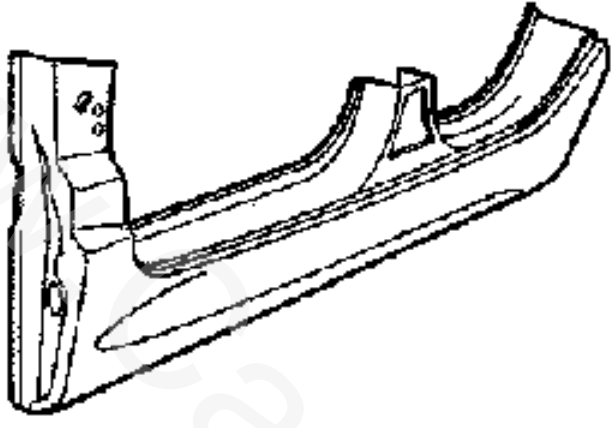

۱- روش کار

قطعات زیر را بردارید:

- گکل پنشن کن جلو
- گکل پنشن کن عقب
- گکلگیر جلو
- در جلو
- در عقب
- نولای پایین در جلو
- نولای پایین در عقب
- روار دور در عقب و جلو
- صندلی جلو



شرکت تولید و توزیع قطعات خودرو ایران
ایران - تهران - خیابان ولیعصر - پلاک ۱۰

نوع: دوم	بخش: تعویض قطعات	موضوع: پژو ۲۰۶
----------	------------------	----------------

واکنشهای جزوات آموزشی

- پشتی منتهی عقب
- اهرم پارکین در کاپوت
- تزیینات قسمتهای زیر را بردارید:
- ستون وسط
- کفی قسمت جلو
- کفی قسمت عقب
- قسمت جلو یا عقبی عقب
- قطعات الکتریکی را جدا کنید

در زمان تعویض و کات سمیت راست مراقب پاشید به لوله های بنزین آسیبی نرسد.

۲- مشخصات قطعات تعویضی

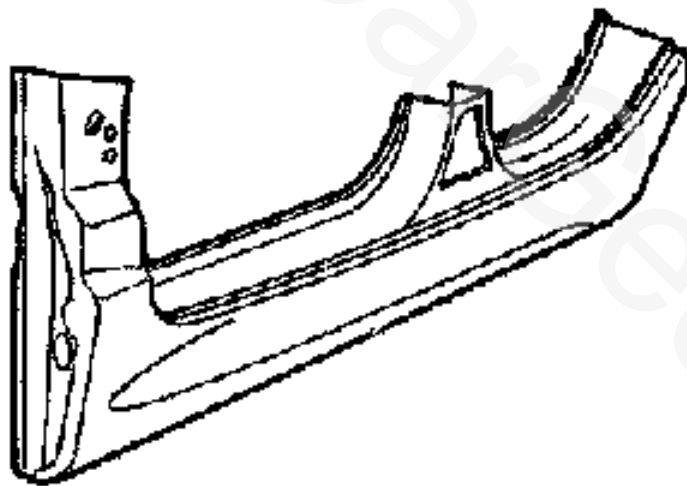



سازمان ملی ایمنی و بهداشت در محل کار
سازمان ملی ایمنی و بهداشت در محل کار

راهنمای جزوات آموزشی

محصول: پژو ۲۰۶	بخش: تعویض قطعات	فصل: دوم
----------------	------------------	----------

۳- اجزاء

(۱) رکاب

(۲) قسمت انتهایی رکاب

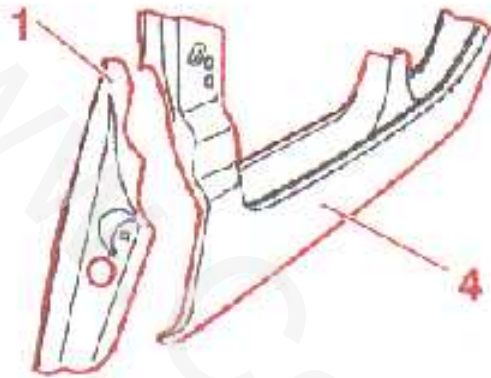

۴- قطعاتی که لازم است روی آنها کار شود

رکاب کامل

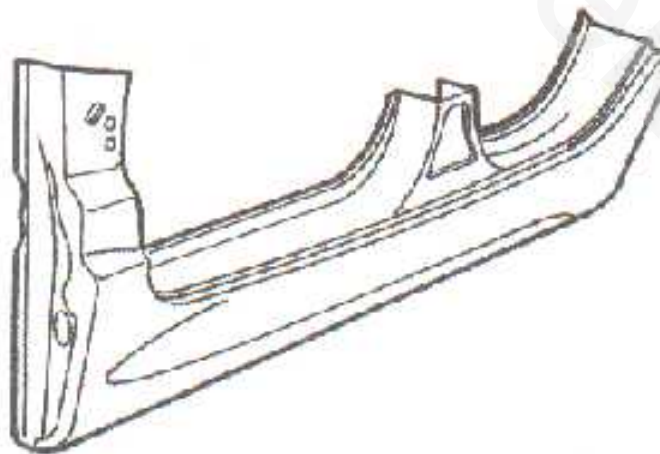



شرکت تهیه و توزیع قطعات و لوازم یدکی
بزرگ تهران، پلاک ۱۳۳، خیابان ولیعصر
راهمای جزوات آموزشی

فصل دوم	بخش تعویض قطعات	محصول پژو ۲۰۶
---------	-----------------	---------------

۵- آماده کردن قطعات جدید

در شکل زیر پس از علامت زدن در محلهای نشان داده شده مورخههایی با قطر ۸ میلیمتر ایجاد کنید.

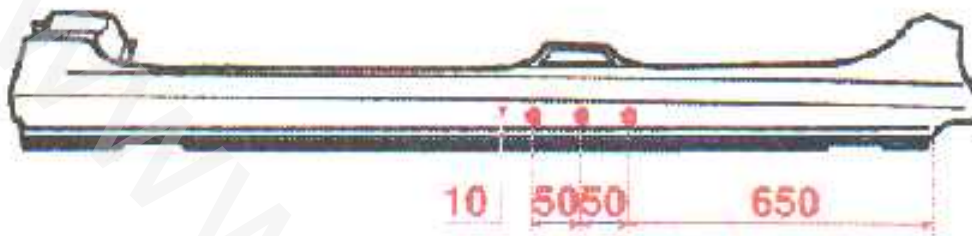

پس از علامت زدن محل نشان داده شده در شکل زیر با سنگ فرز به ضخامت یک میلیمتر آن را ببرید.

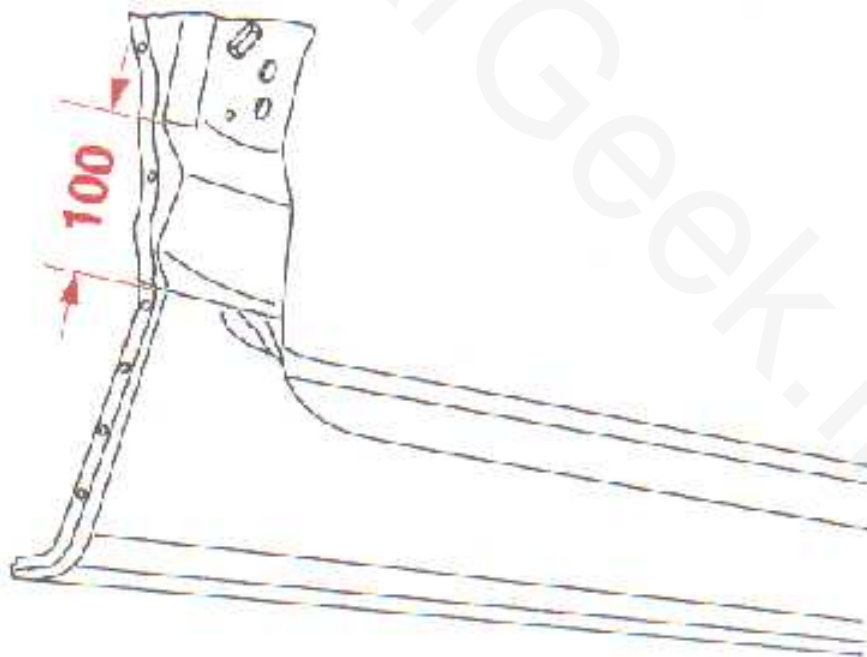



شرکت تهیه و توزیع قدرت و ابزارهای
پژوهشی خودرو و ماشین‌های...

راهبنای جزوات آموزشی

محصول: پژو ۲۰۶	بخش: تعویض قطعات	فصل: دره
----------------	------------------	----------

۶- پوشکاری

پس از علامت زدن محل های نشان داده شده در شکل های زیر به سنگ فرز به ضخامت یک میلیمتر آنها را

پوشید.

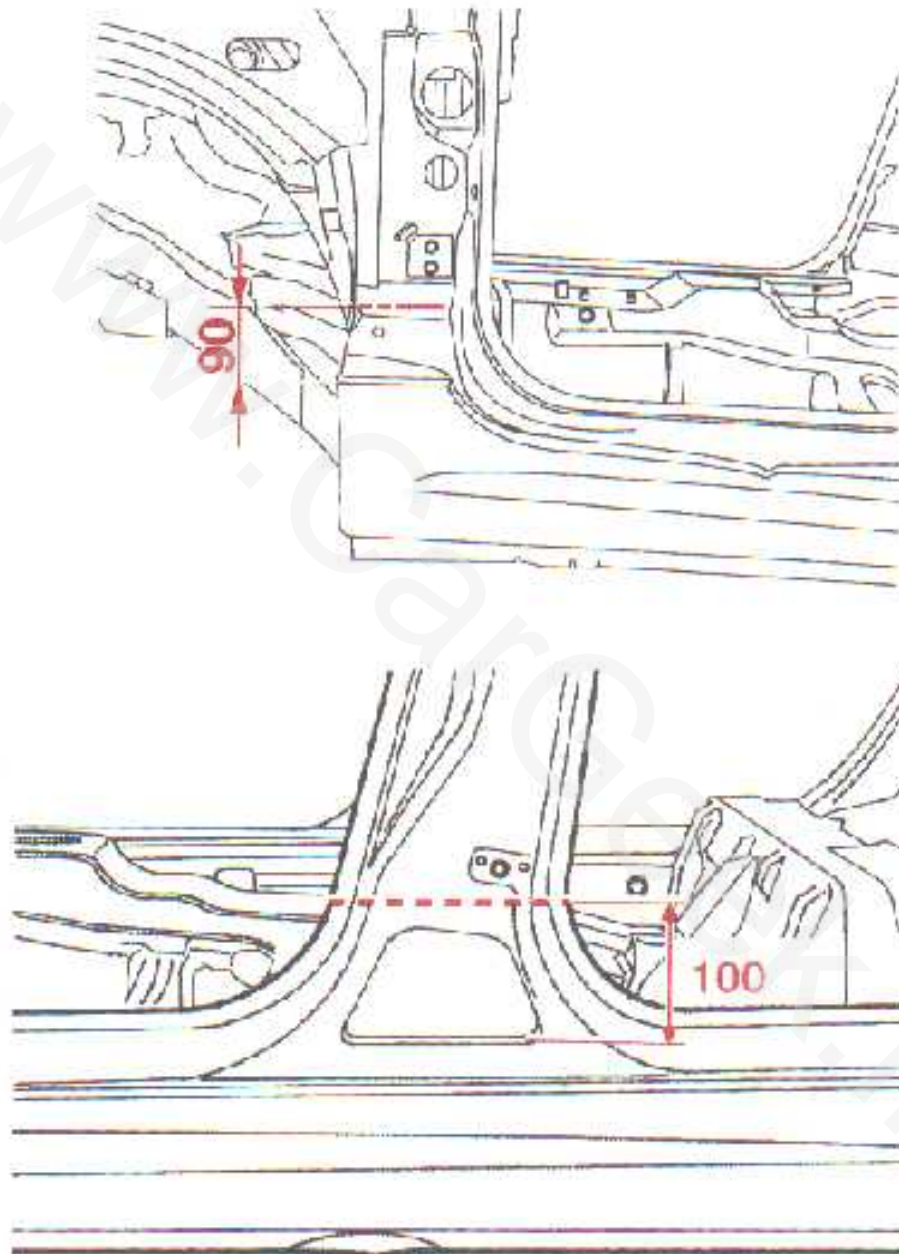



مركز آموزش و تمرين كوت و لوازم رسيكي
پيرون شور و كاري ساس، روينده محمدا

راهنمائي جزوات آموزشي

فصل: دوم	بخش: تعويض قطعات	محصول: پژو ۲۰۶
----------	------------------	----------------

پس از علامت زدن محل های نشان داده شده در شکل های زیر با سنگ فرز به ضخامت یک میلیمتر آنها را

برید.

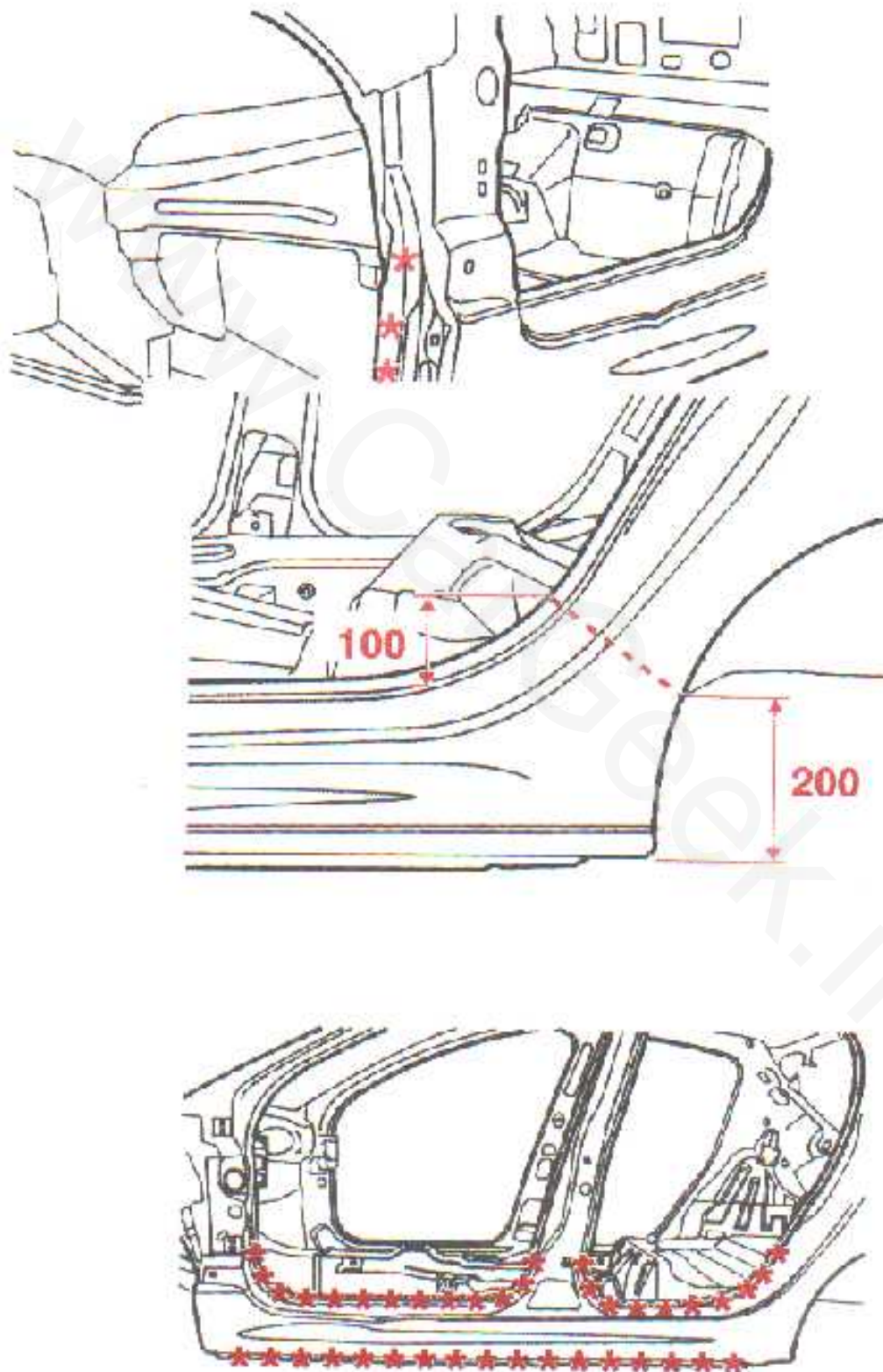



مرکز تحقیقات تخصصی دامپزشکی
انستیتوت تحقیقاتی دامپزشکی
راهنمای جزوات آموزشی

محصول: بز ۲۰۶	بخش: تعیین قطعات	فصل: درم
---------------	------------------	----------

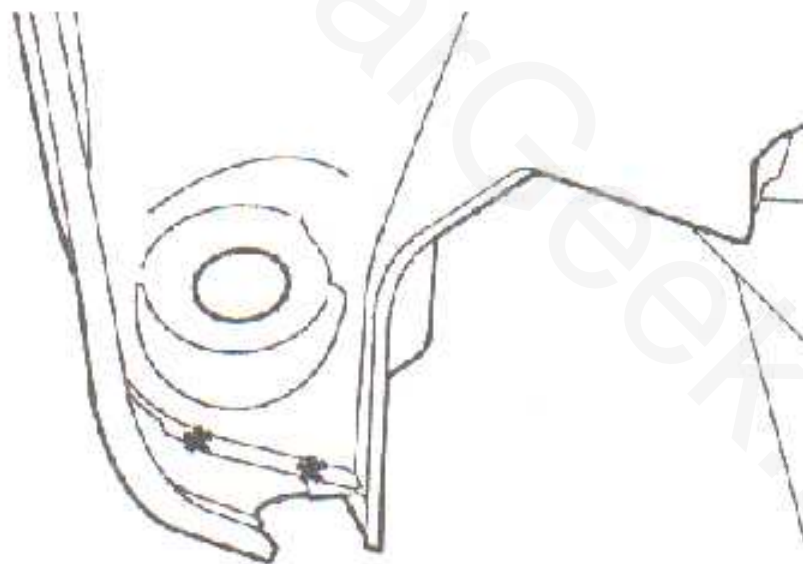
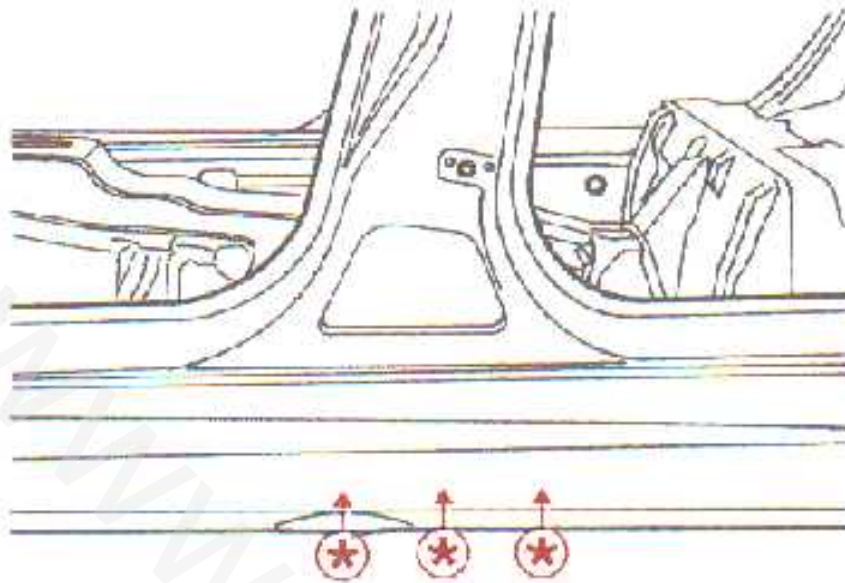



سازمان ملی ایمنی و بهداشت شغلی
وزارت بهداشت، درمان و آموزش پزشکی

راهنمای جزوات آموزشی

فصل دوم	بخش: تعویض قطعات	محصول: پژو ۲۰۶
---------	------------------	----------------

۷- جدا سازی

با استفاده از جوش از لبه های صلی و قطعات بر محافظت کنید.

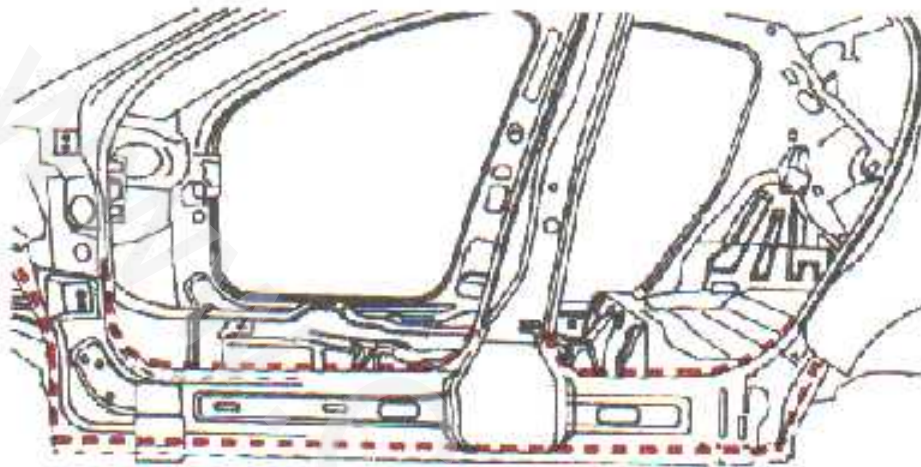

۸- تنظیمات

قطعات زیر را جا بزنید.

- ستون
- در جلو
- در عقب
- گلگیر جلو

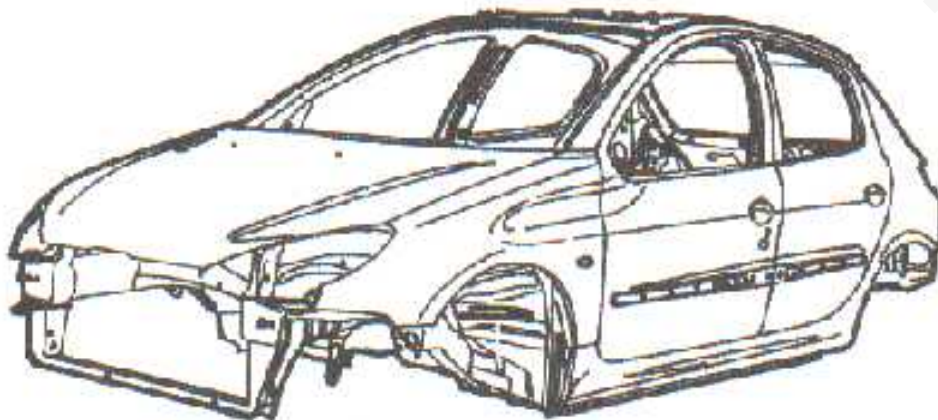



راهنمای جزوات آموزشی

محصول: پژو ۲۰۶	عناص: تعمیرات قطعات	فصل: دوم
----------------	---------------------	----------

فاصله بین درها را تنظیم کنید.

قطعات زیر را بردارید:

- گلگیر جلو

- در جلو

- در عقب

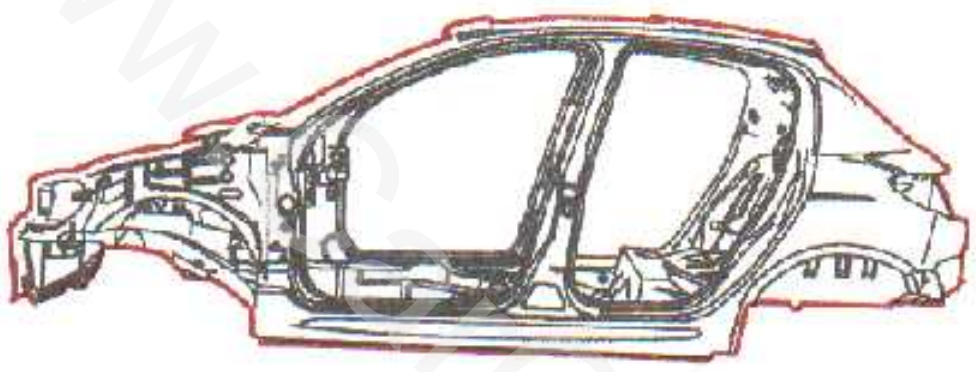

محل های برش را علامت بزنید.

ستون ر بردارید.

محل های علامت زده شده را تعمیر کرده و ببرید.

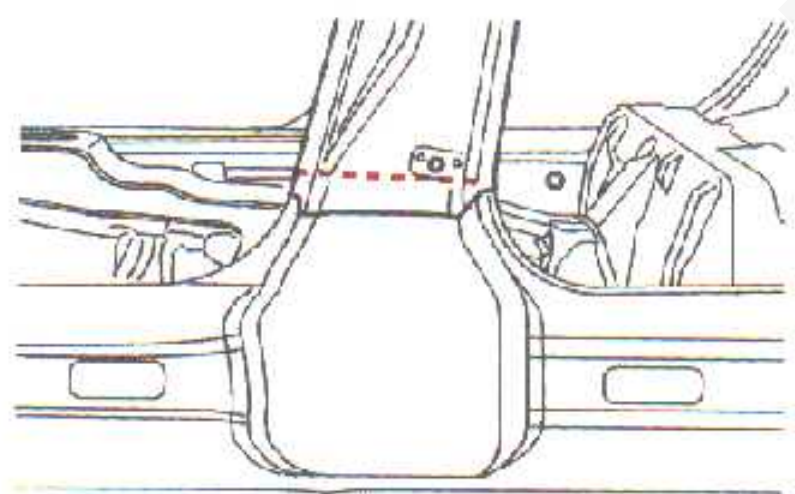



سازمان ملی ایمنی و بهداشت شغلی
وزارت بهداشت، درمان و آموزش پزشکی
راهنمای جزوات آموزشی

فصل: دوم	بخش: تعویض قطعات	موضوع: پژو ۲۰۶
----------	------------------	----------------

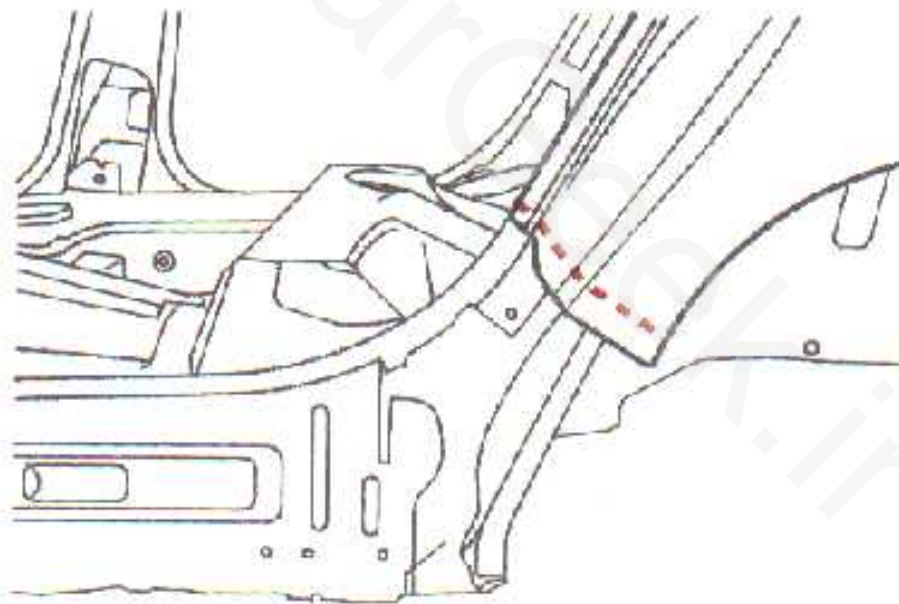
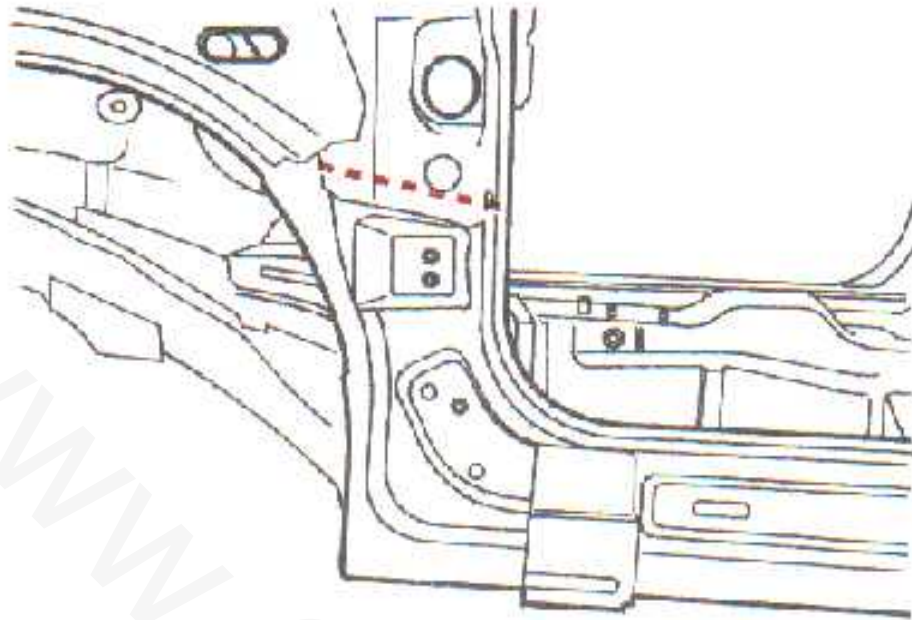



شرکت ملی و تخصصی خدمات و ارتقاء ایمنی
ایران شماره تماس: ۰۲۱-۸۸۸۸۸۸۸۸

راهنمای جزوات آموزشی

فصل: دوم	بخش: تعریض قطعات	محصول: پژو ۲۰۶
----------	------------------	----------------

۹- جوشکاری

نقاط روی خط A را با جوش MIG (Co2) بدوزید.

نقاط جوش را سنگ بزنید.

نقاط B را با استفاده از ابزار الکتروود گیر AB1 متصل کنید.

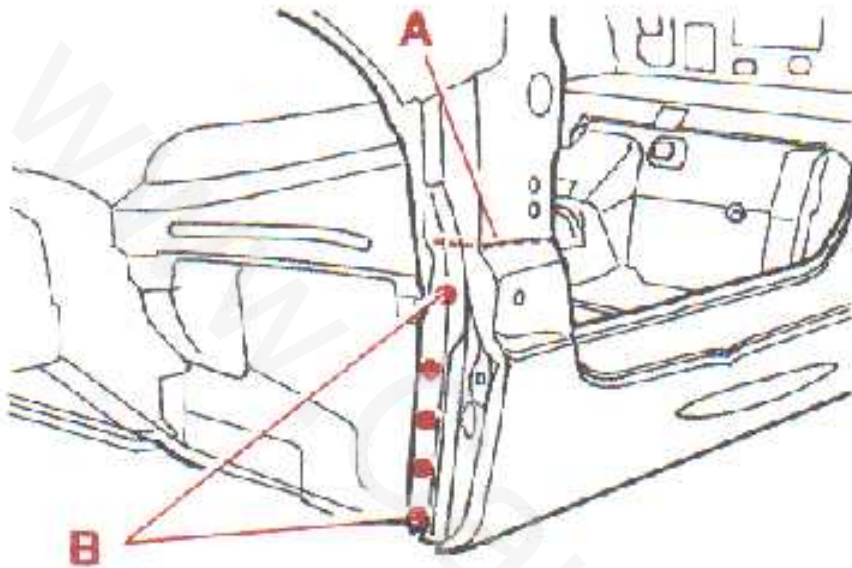

نقاط C و D را با جوش MIG (Co2) بدوزید سپس نقاط جوش را سنگ بزنید.

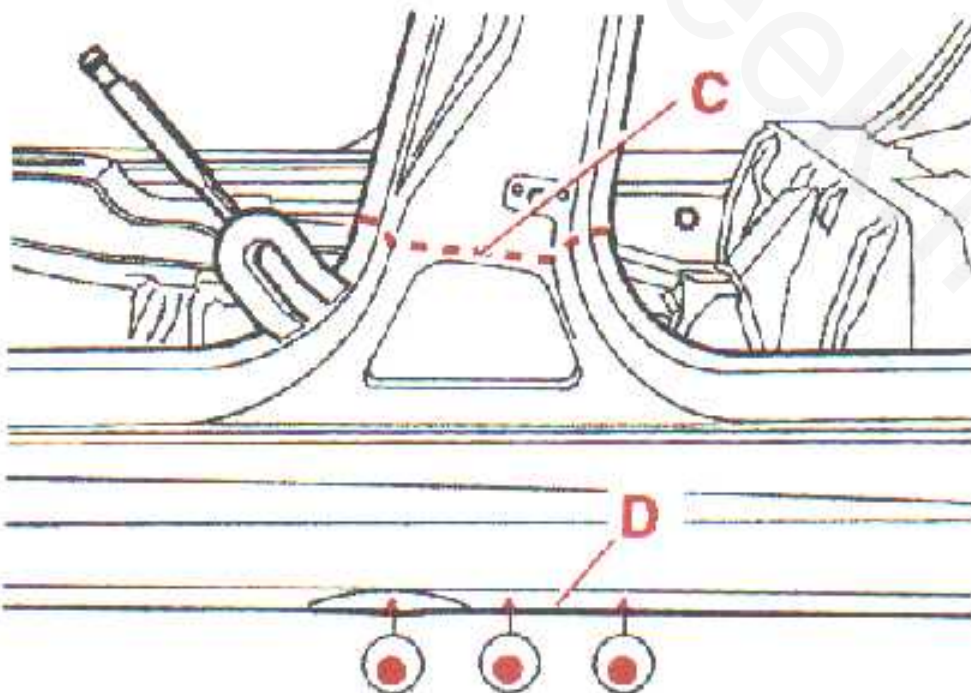



شرکت تهیه و توزیع قطعات و لوازم یدکی
ایران خودرو پارس تهران - آریسنده
راهنمای جزرات آموزشی

معمول: پوز ۲۰۶	نخش: تعویض قطعات	فصل: درم
----------------	------------------	----------

نقاط نشان داده شده در شکل زیر را با جوش MIG (CO₂) بدوزید.

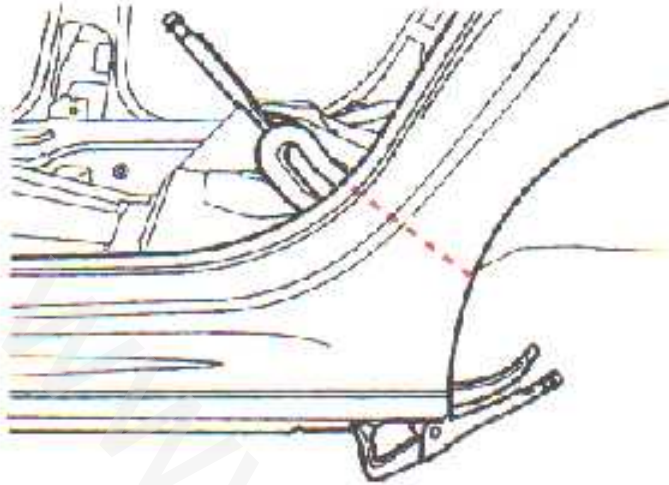

نقاط علامت زده شده در شکل زیر را با استفاده از ابزار حوش AHI متصل کنید.

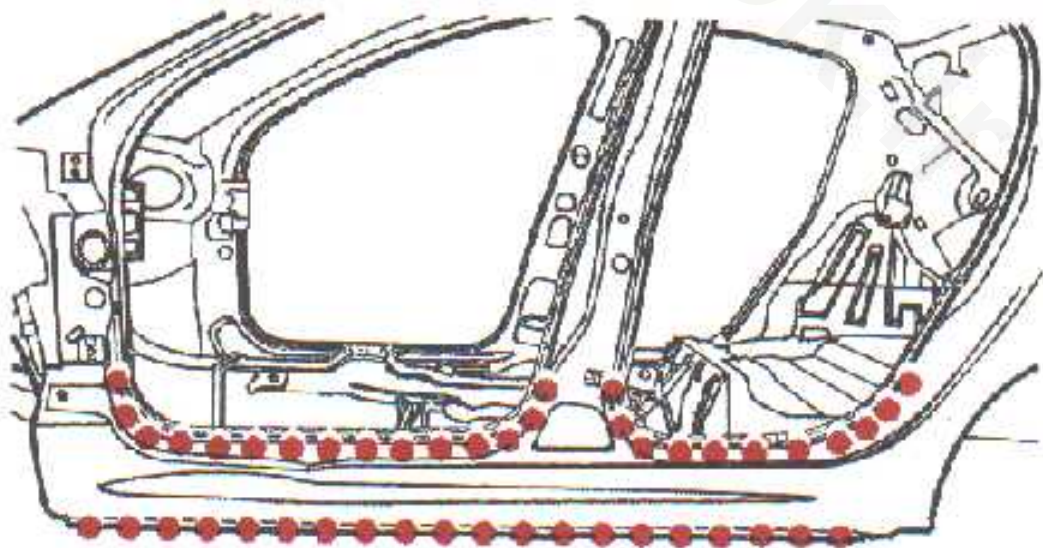
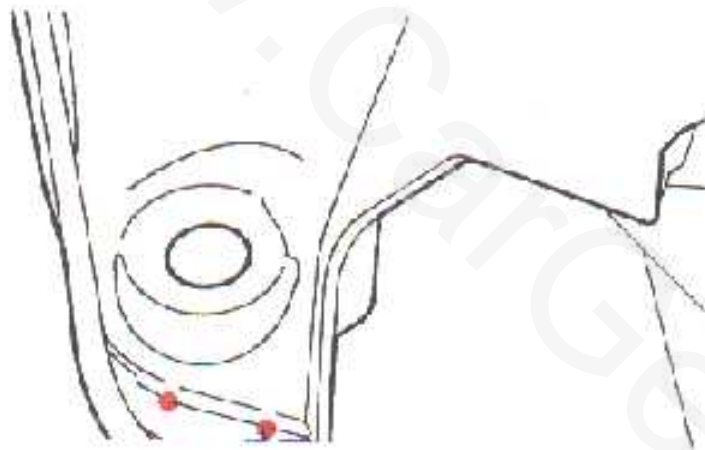



شرکت ملی آموزش و تحقیقات فضا و هوانوردی
ایران - تهران - خیابان ولیعصر - پلاک ۱۳۳

راهنمای جزوات آموزشی

موضوع: یزو ۲۰۶	بخش: تعویض قطعات	فصل دوم
----------------	------------------	---------

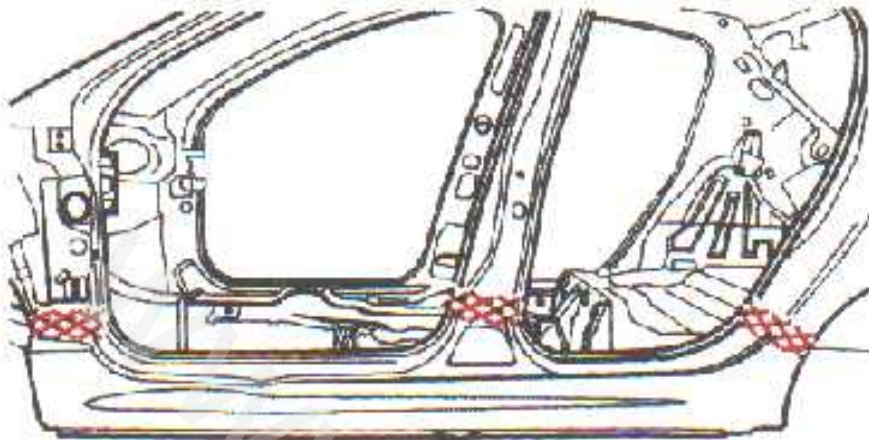

محل های نشان داده شده را
سرب اندود کنید.

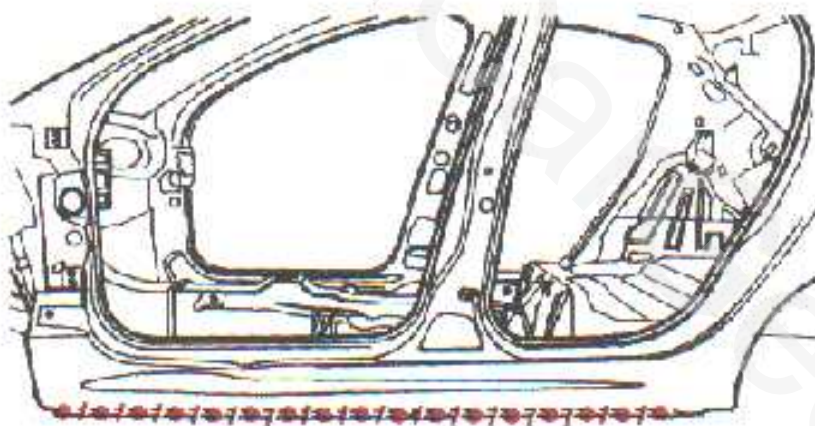

۱۱- آب بندی
سطوح داخلی را با ماده مخصوص
پر کرده و با برس آرا پهن کنید.

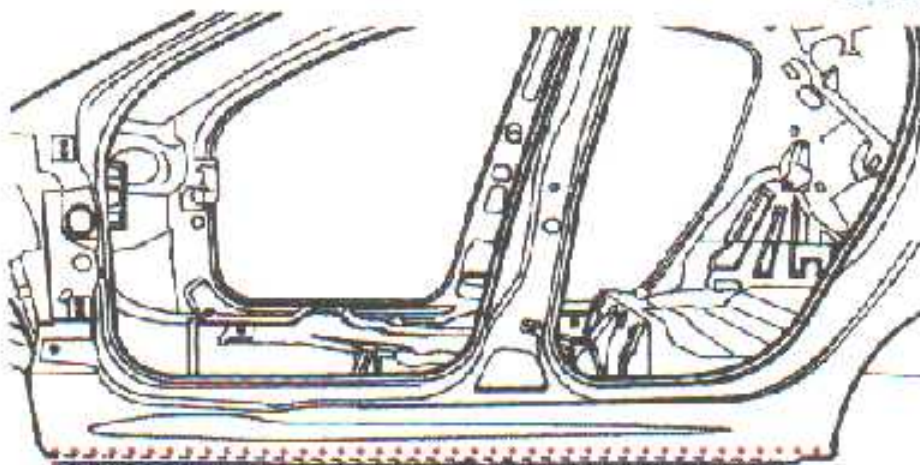

۱۲- محافظت (قیر پاشی)
سطوح نشان داده شده را قیر اندود کنید.



شرکت آتیه و توزیع خدمات و لوازم آتشی
ایران تورگ، پارس، تهران، آتیه سرویس
راهنمای جزوات آموزشی

فصل دوم	بخش: تعویض قطعات	محصول: پژو ۲۰۶
---------	------------------	----------------

بر روی محل های نشان داده شده موم مایع بپاشید.

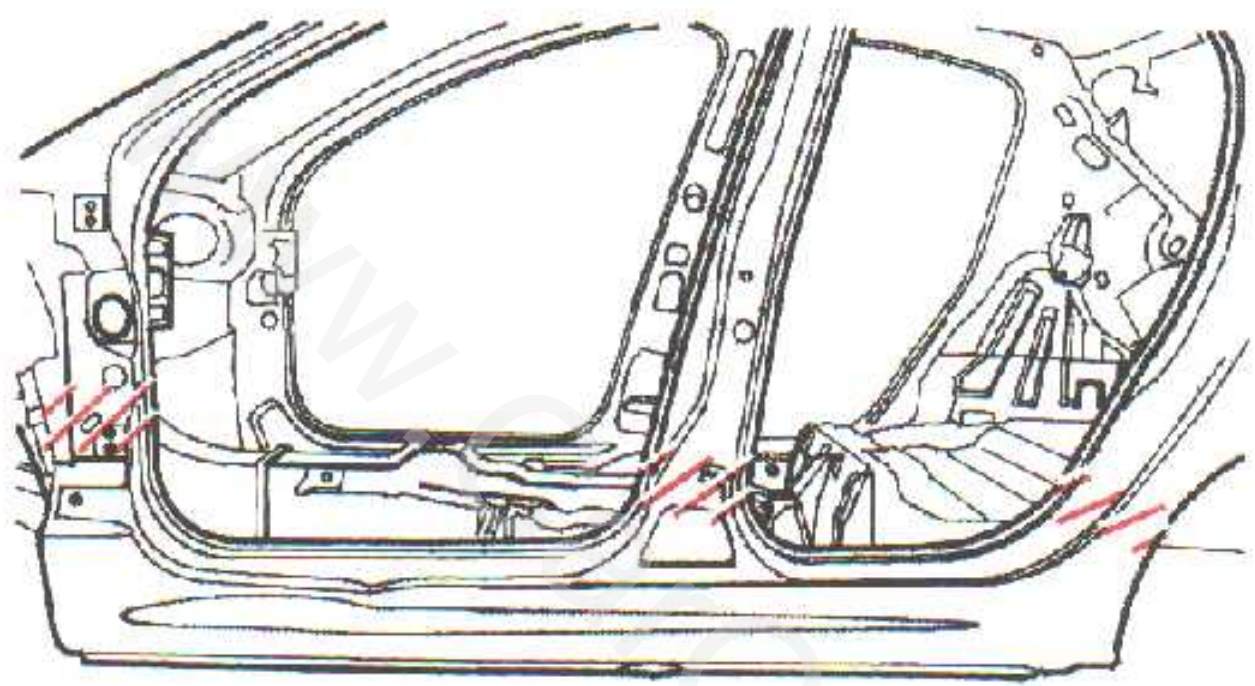



سازمان ملی ایمنی و بهداشت در محیط کار
ایران - تهران - خیابان ولیعصر - پلاک ۱۰۰

راهنمای جزوات آموزشی

فصل: دوم	بخش: تعویض قطعات	محصول: پژو ۲۰۶
----------	------------------	----------------

تعویض ستون جلو

اخطار: باید کتبه سطوح پرداخت شده را با آبکاری روی محافظت کرد.
تذکره: نکات ایمنی را رعایت کرده و جهت محافظت در برابر بخار مواد آلی از ماسک استفاده کنید و در محل هایی که دارای تهویه مناسب می باشند کار کنید.

۱- روش کار

قطعات زیر را باز کنید:

- در
- گلگیر جلو
- قطعات زیر را بردارید:
- شیشه جلو
- میله لولای کاپوت
- موتور برف پاک کن شیشه جلو
- اتصالات
- جلو داشبورد
- نوار دور در
- صندلی جلو
- کاپوت

قطعات تزئینی فسمتهای زیر را بردارید:

- کفی های جلو
- ستون جلو
- ستون شیشه جلو
- اتصالات الکتریکی را جدا کنید.



سازمان آموزش، تحقیقات و فناوری
جمهوری اسلامی ایران

راهنمای جزوات آموزشی

۲- مشخصات قطعات تعویضی

محصول: پژو ۲۰۶	بخش: تعویض قطعات	فصل: دوم
----------------	------------------	----------

ستون جلو

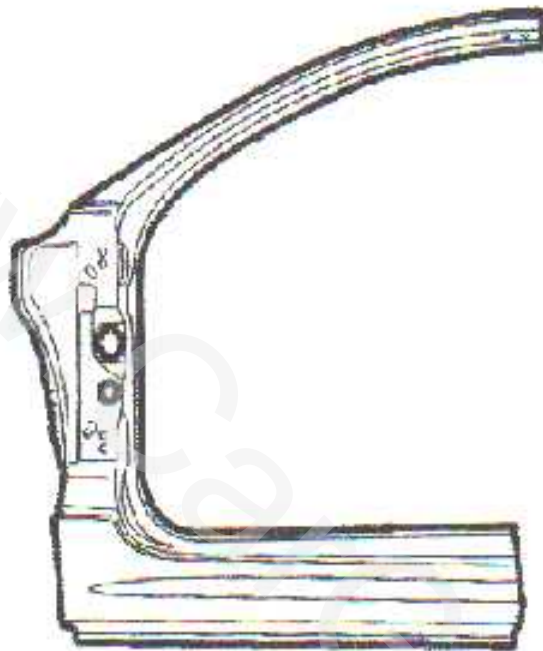

دوبل ستون جلو





سازمان تحقیقات و آموزش علوم دامی
ایران - تهران - خیابان ولیعصر - پلاک ۱۰۱

واهنمای جزوات آموزشی

موضوع: ۲۰۶	بخش: تعمیر قطعات	فصل: دوم
------------	------------------	----------

بچه درین گلگیر جلو

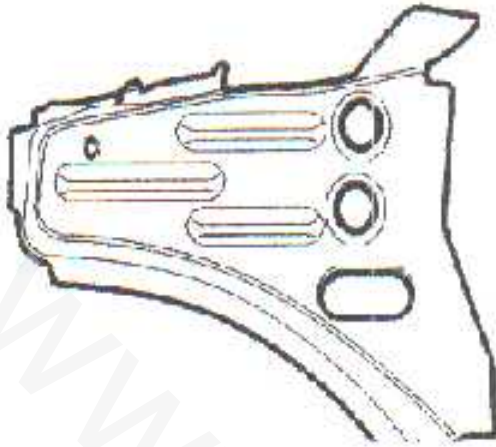

کسمه دور ستون جلو



کائوچویی گورنه شیشه جلو





سازمان آموزش، علم و تحقیقات
راهنمای جزوات آموزشی

مغصول: بزر ۲۰۶	بخش تعویض قطعات	فصل: دوم
----------------	-----------------	----------

۳- اجزاء

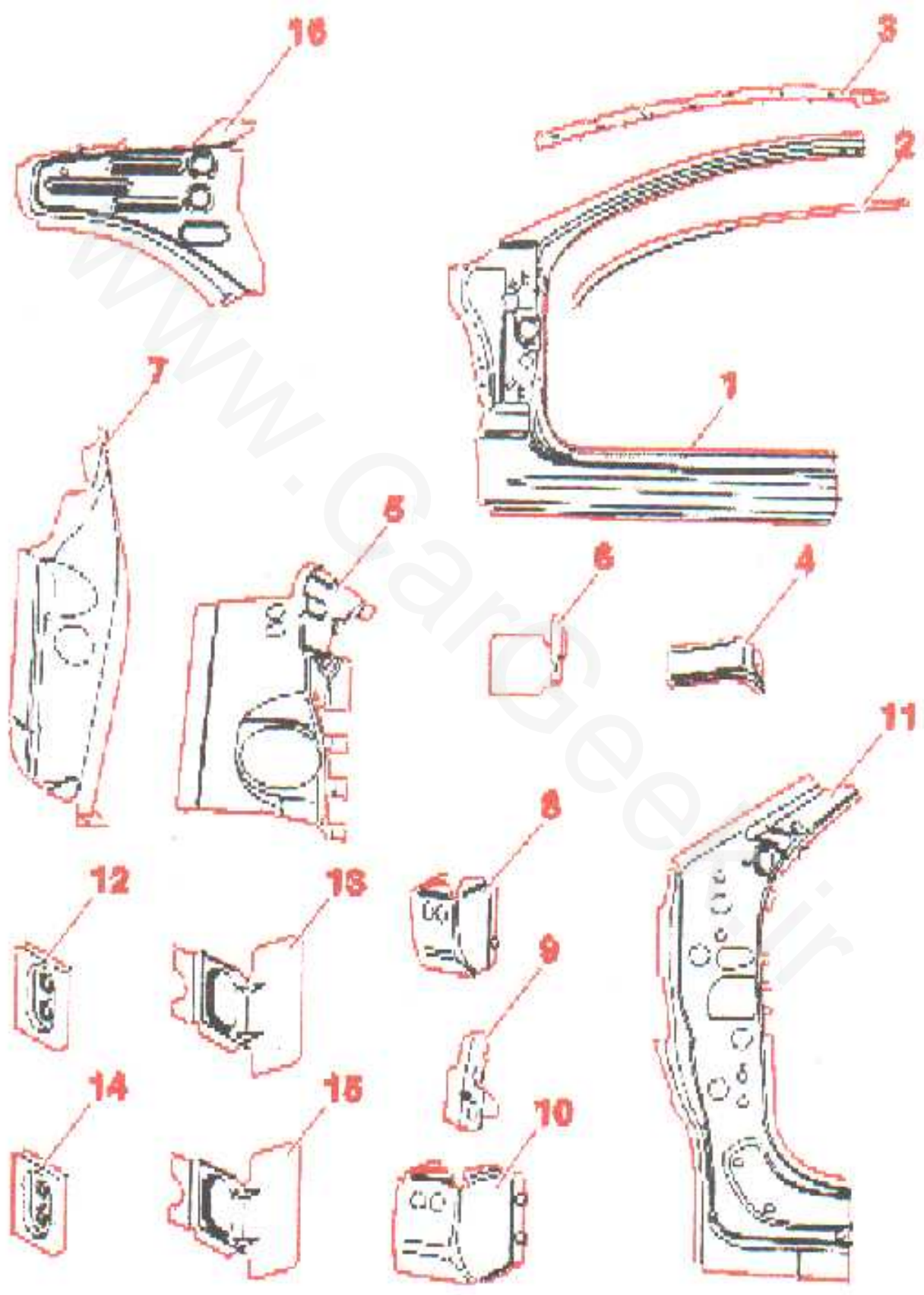

۱۳۹۱



انستیتوت ملی تحقیقات و توسعه دامپزشکی
ایران، تهران، سازمان دامپزشکی، دانشگاه ملی دامپزشکی

دانشکده دامپزشکی، آموزش

فصل: درم	بخش: ترویض قطعات	محصول: بز ۲۰۶
----------	------------------	---------------

(۱) قاب در جلو

(۲) تسعه دور ستون

(۳) کانون چوبی دور شیشه جلو

(۴) نگهدارنده استپ ال شکل در

(۵) استپ در

(۶) پایه گنگیر جنو

(۷) پایه انتهایی

(۸) تقویت کننده لولای بالایی ستون جلو

(۹) واسطه فاصله انداز (ستون جلو)

(۱۰) تقویت کننده لولای پایینی ستون جلو

(۱۱) تقویت کننده ستون در (دوبل ستون)

(۱۲) مهره لولا

(۱۳) پایه تقویت کننده لولای بالایی ستون جنو

(۱۴) صفحه سوراخ دار

(۱۵) پایه تقویت کننده پایینی لولای ستون جلو

(۱۶) بجه دوبل گنگیر جنو

۱- قطعاتی که باید روی آنها کار شود.

ستون جلو

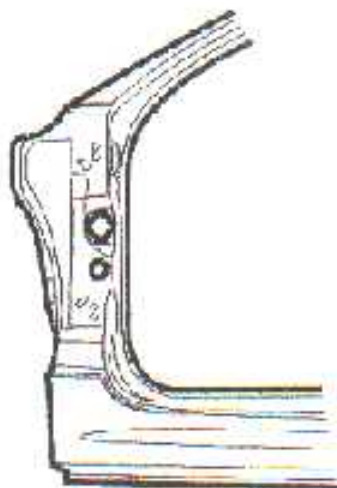



شرکت ملی تحقیقات و آموزش تکنولوژی خودرو
ایران خودرو - تهران - خیابان ولیعصر - پلاک ۱۱

راهنمای جزوات آموزشی

محصل: پژو ۲۰۶	بخش: تعویض قطعات	فصل: دوم
---------------	------------------	----------

دوبل ستون جلو

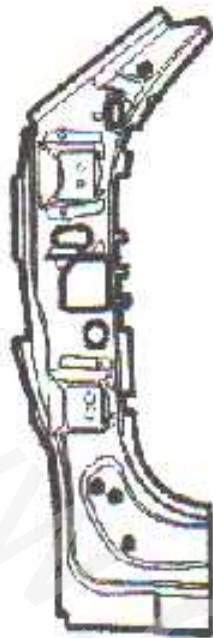

بچه دوپبل گلگیر جلو

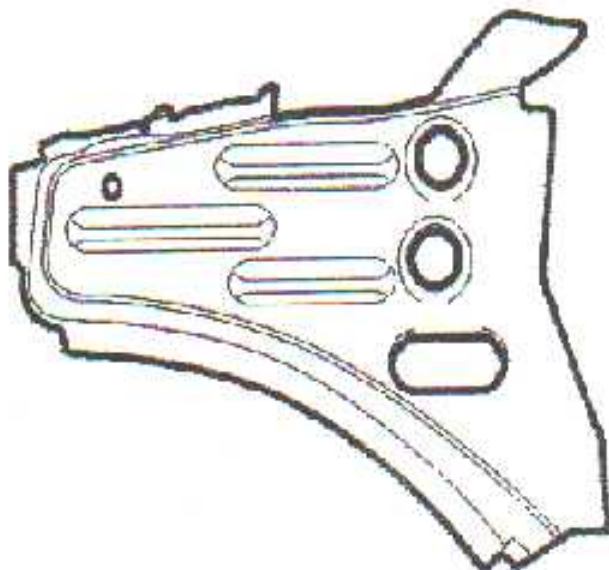



فصل: دوم	بخش: تمویض قطعات	موضوع: پوزر ۲۰۶
----------	------------------	-----------------

نوار دور در

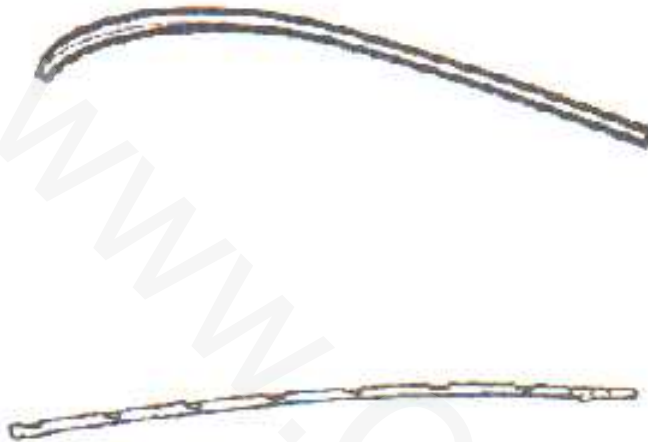

کمانچویی شبیه چو

۵- آماده سازی قطعات جدید

نقاط جوش نشان داده شده در شکل زیر را با متنه ای به قطر ۶/۵ میلیمتر سوراخ کنید.

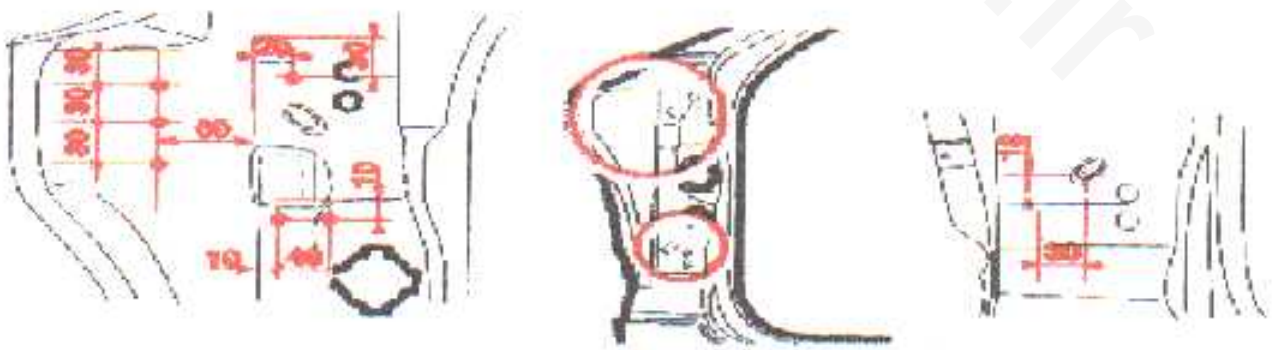



مرکز ملی پرورش و بهبود ژنتیکی اسب
پانزدهم تیرماه ۱۳۹۵

راهنمای جزوات آموزشی

فصل: درم	بخش: تعویض قطعات	محصول: بزور ۳۰۶
----------	------------------	-----------------

پس از علامت زدن مطابق شکل زیر با سنگ فرز به ضخامت یک میلیمتر از محلی که لازم می بینید آنرا ببرید.

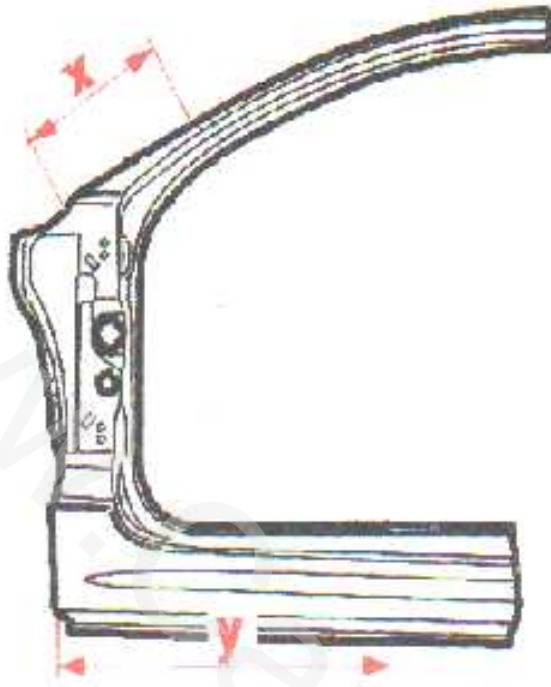

نقاط جوش نشان داده شده در شکل‌های زیر را با مت ۶/۵ میلیمتری سوراخ کنید.

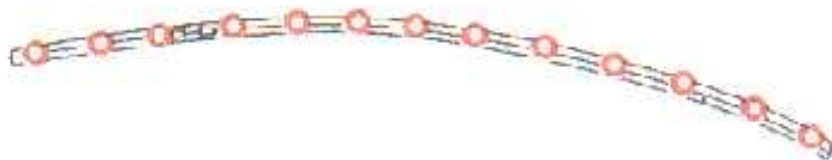



شرکت تهیه و توزیع قطعات و لوازم یدکی
ایران خودرو سراسر کشور - آیتما
راهنمای جزوات آموزشی

فصل: دوم	بخش: تعویض قطعات	محصول: پژو ۲۰۶
----------	------------------	----------------

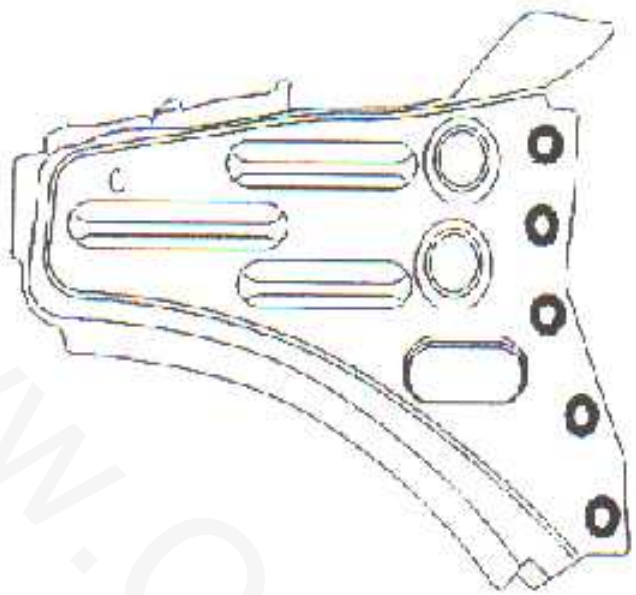

نقاط جوش نشان داده شده را با مت ۶۷۵ میلیمتری سوراخ کنید.





شرکت تهیه و توزیع قطعات خودروهای ایرانی
ایران خودرو پارس - اویس - اصفهان

راهنمای جزوات آموزشی

محصول: پژو ۴۰۶	بخش: تعویض قطعات	فصل: دوم
----------------	------------------	----------

۶- پوشکاری

نقاط جوش نشان داده شده در شکل‌های زیر را با فرز بپزید

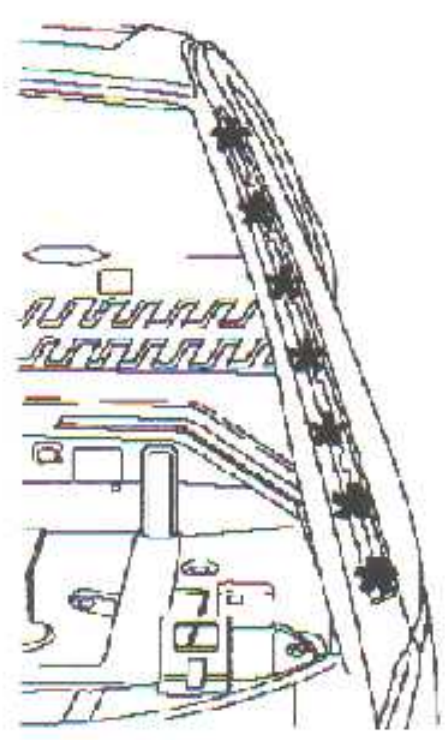
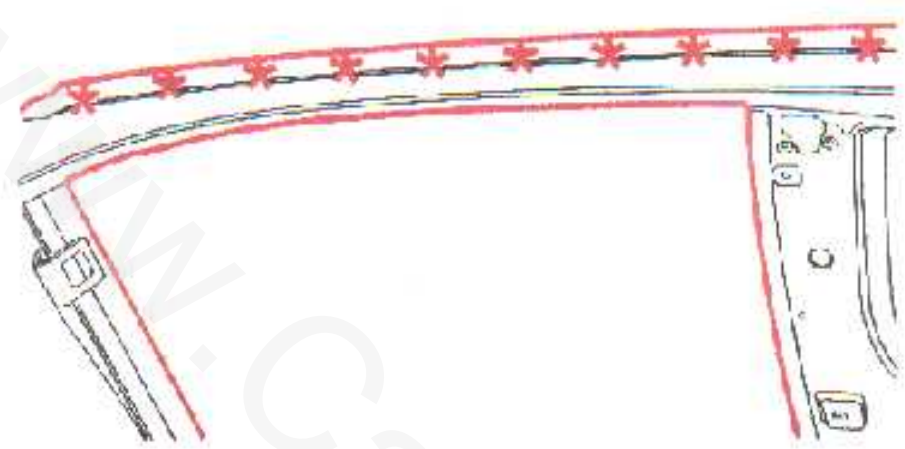

فصل: دوم	بخش: نمایش قطعات	محصول: بزرگ ۲۰۹
----------	------------------	-----------------

پس از بردن نقاط نشان داده شده در شکل‌های زیر با فرز اجزاء آنها برتارید.

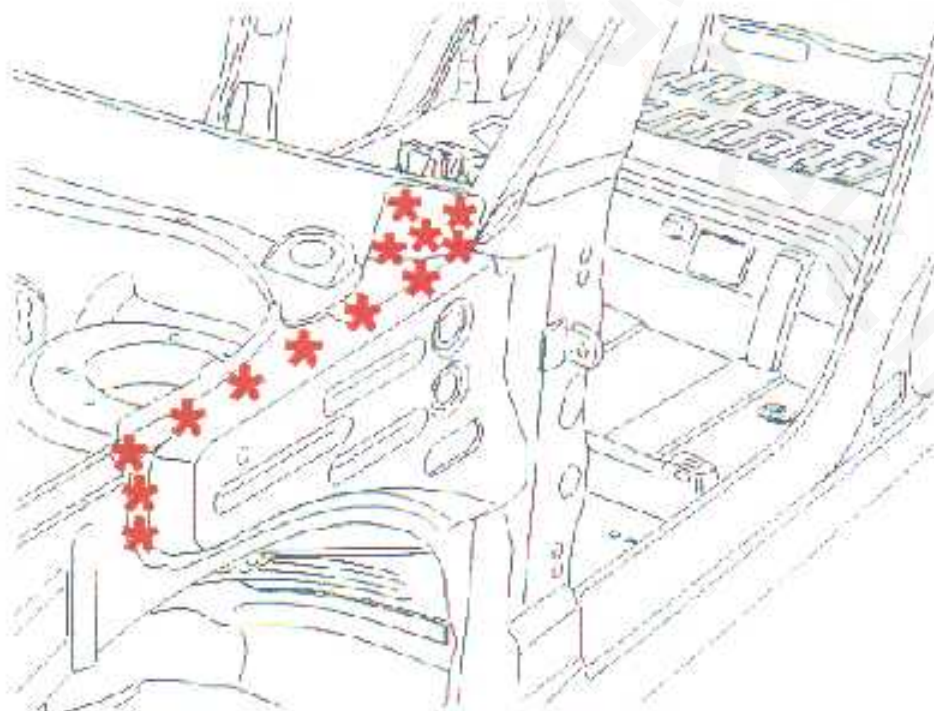
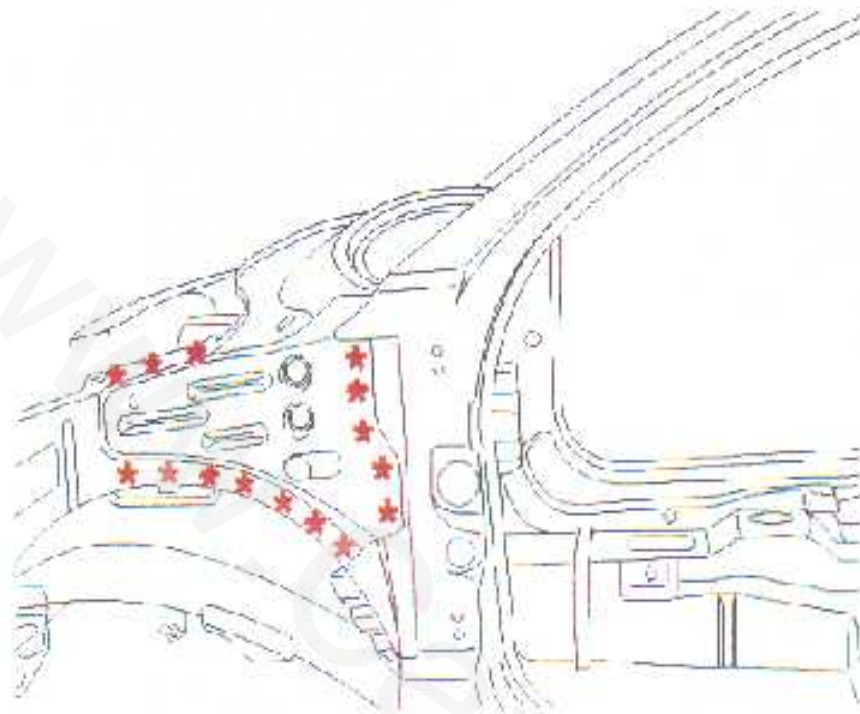



شرکت تهیه و توزیع تجهیزات و لوازم ایمنی
ایران شوره، آسایش شانس، توسعه سلامت
راهتمای جزوات آموزشی

محصول: پژو ۲۰۶	بخش: تعویض قطعات	فصل: دوم
----------------	------------------	----------

نقاط جوش نشان داده شده در شکل‌های زیر را با فرز ببرد.

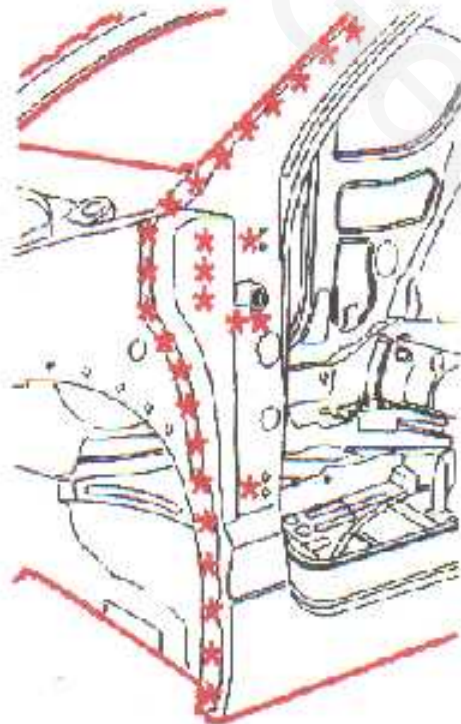
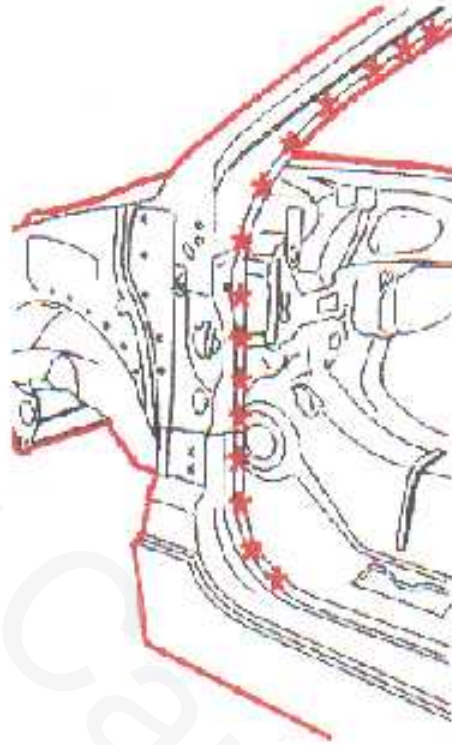

www.Cargeek.ir



فصل دوم	بخش: تعویض قطعات	محصول: پژو ۲۰۶
---------	------------------	----------------

پس از علامت زدن روی خط A را پیش برش دهید.
نقاط جوش B را با فرز برش دهید.

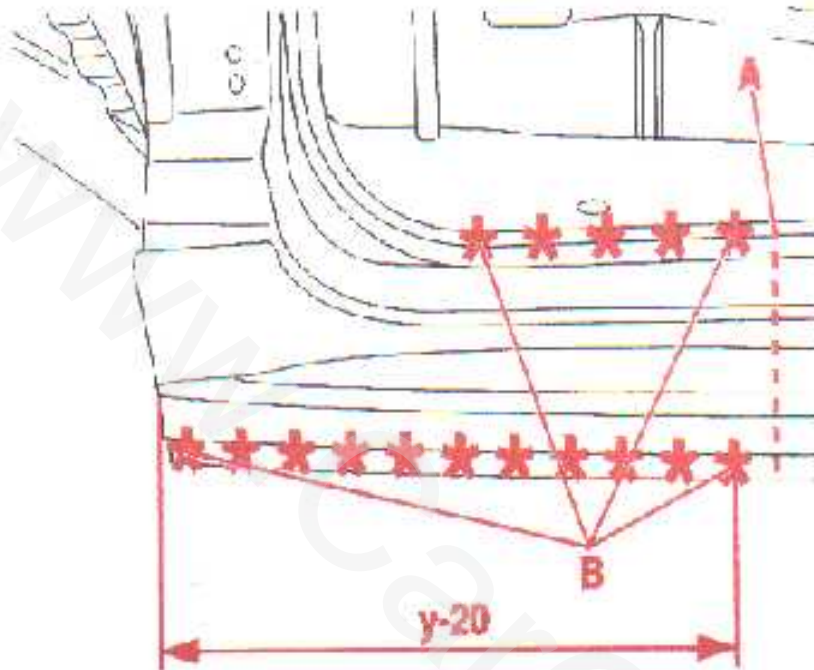

پس از علامت زدن با سنگ فرز به ضخامت یک میلیمتر محل علامت را پیش برش دهید.
اجراء مزبور را بردارید.

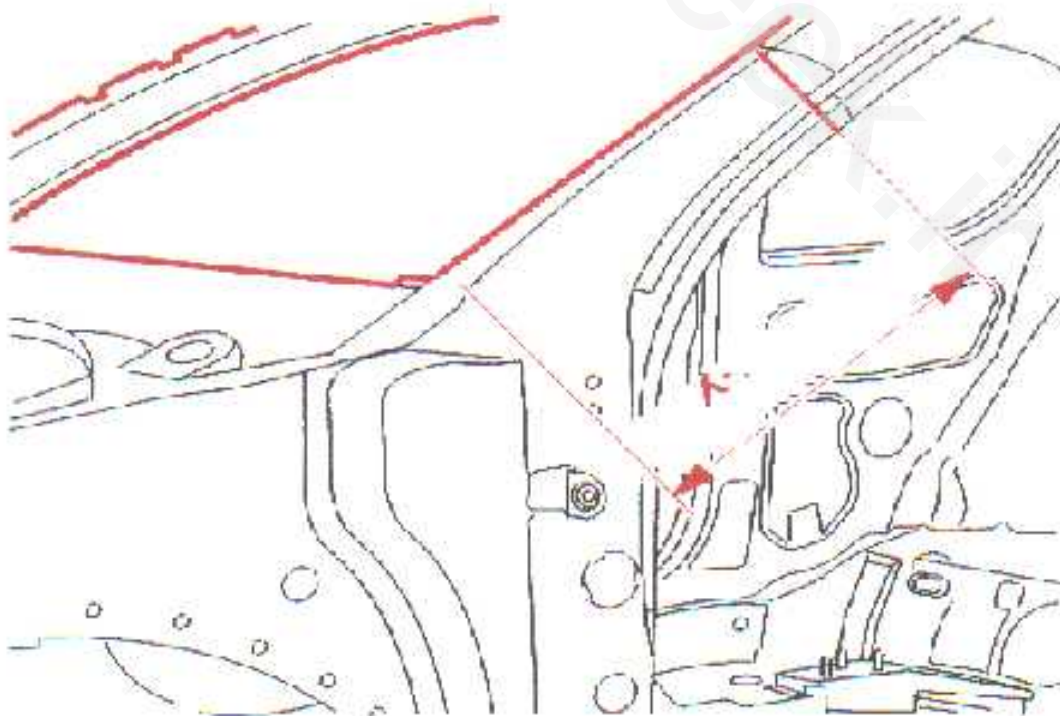



سازمان آموزش عالی و تحقیقات و فناوری
پارس شادان ساسی پاس ایستگاه
راهنمای جزوات آموزشی

محصول: پژو ۲۰۶	بخش: تعویض قطعات	فصل: دوم
----------------	------------------	----------

نقاط جوش را با فرز ببرد.

قطعه نشان داده شده را بردارید.

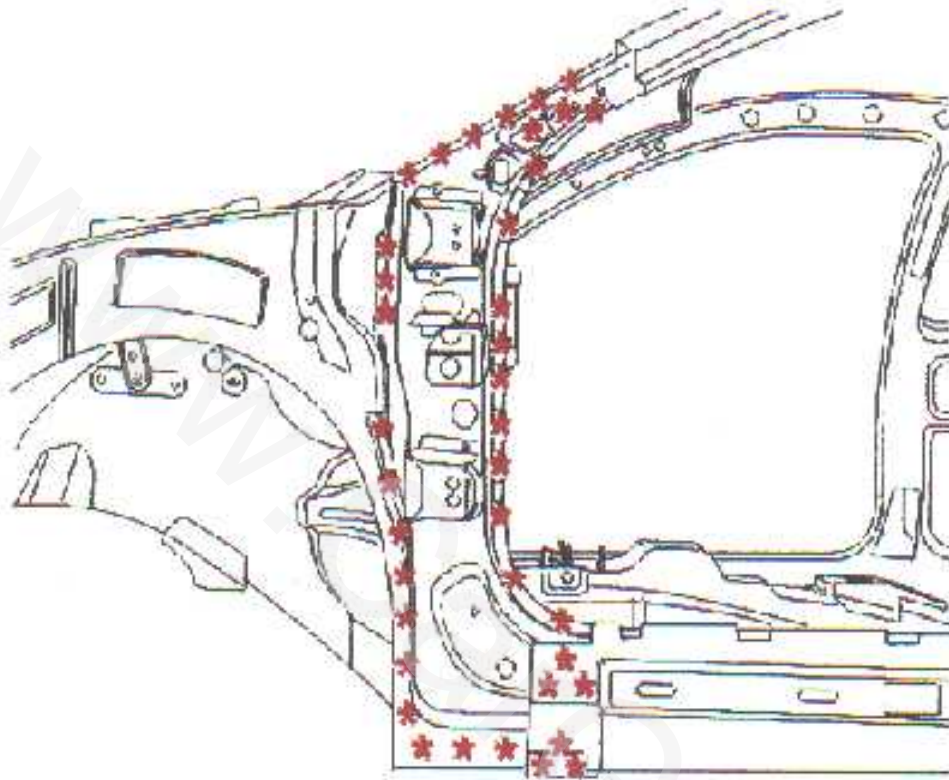

۷- جداسازی

با استفاده از جوش اولیه از لبه ها و قطعات جدید محافظت کنید.

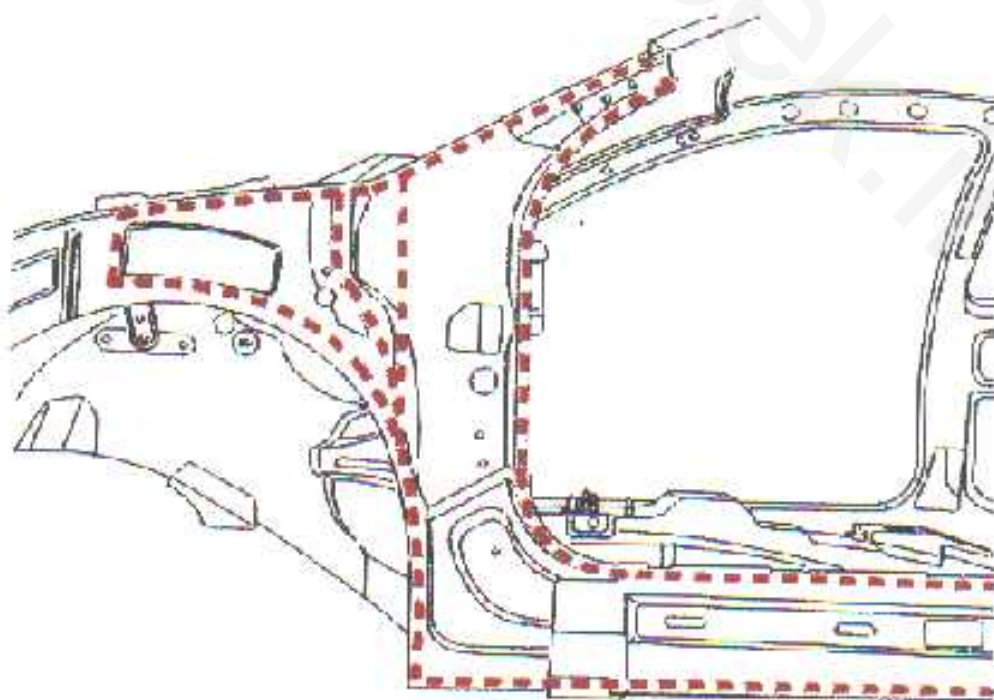



شرکت تیراگروه خدمات و آموزش ایرانی
دیرین آلودگی صوتی، لرزش، ارتعاش و
راهنمای جزوات آموزشی

فصل دوم	بخش: تعویض قطعات	محصول: پژو ۲۰۶
---------	------------------	----------------

۸- تنظیمات

قصعات زیر را جا بزنید:

- مجموعه تقویت کننده ستون جلو
- دوش انتهایی گلگیر
- نوار دور در
- کائوچویی شیشه جلو
- گلگیر جلو
- در جلو
- کاپوت

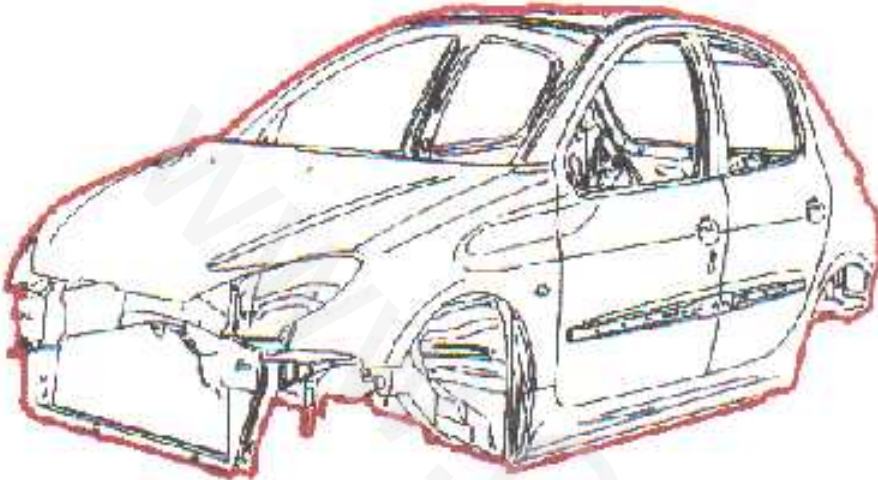

فاصله بین دو ستون از داخل اتاق باید $1 + 1395 = X$ میلیمتر باشد.

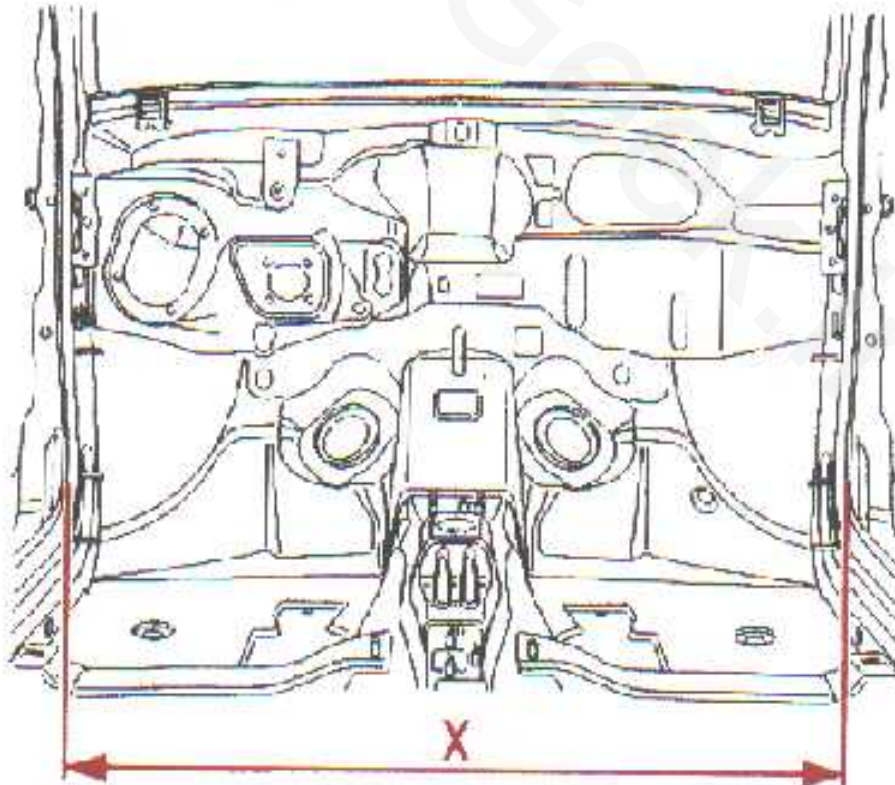



شرکت توسعه و توزیع خدمات و لوازم ایمنی
ایرانی توسعه ایمنی تخصصی ایمنی

راهنمای جزوات آموزشی

موضوع: بزرگ ۲۰۶	بخش: تعریض قطعات	فصل: درم
-----------------	------------------	----------

قطعات زیر بردارید:

- گلگیر جلو
- کاپوت
- در جلو

پس از علامت زدن محل نشان داده شده بردارید

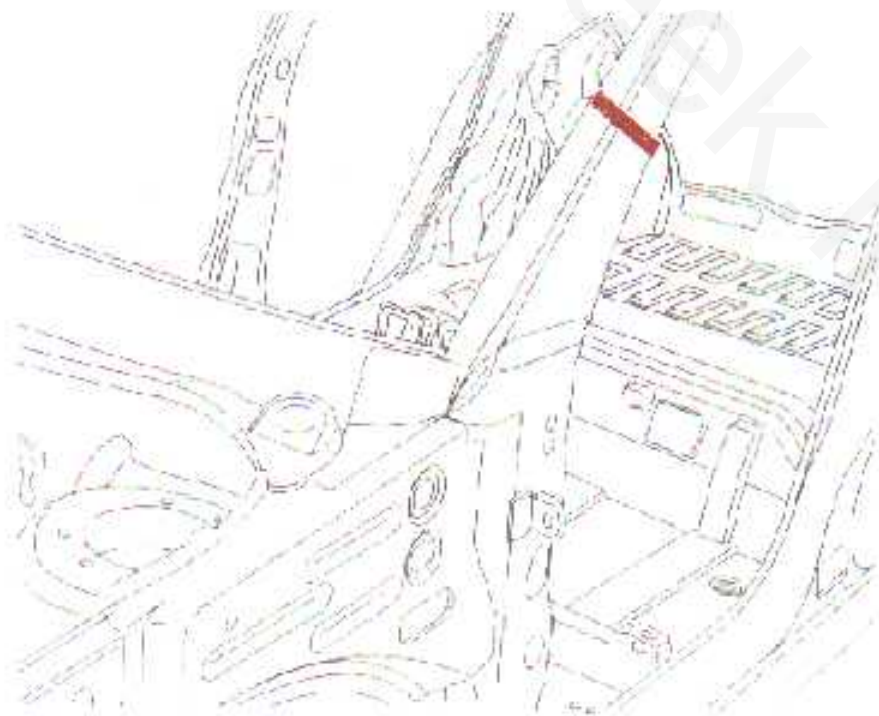
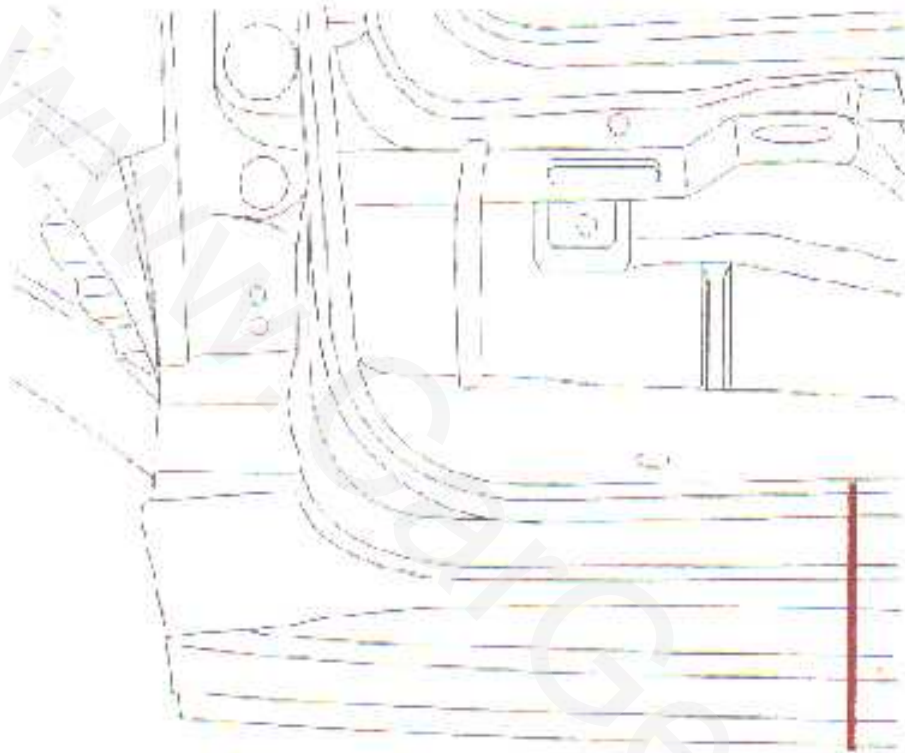



کتابت تهیه و توزیع کتابت وزارت آموزش عالی
ایران - تهران - سازمان سنجش - محله...

راهنمای جزوات آموزشی

محصول: بزرگ ۲۰۶	نقش: تعویض قطعات	فصل: دوم
-----------------	------------------	----------

با استفاده از برس نقاط جوش خورده را تمیز کنید.

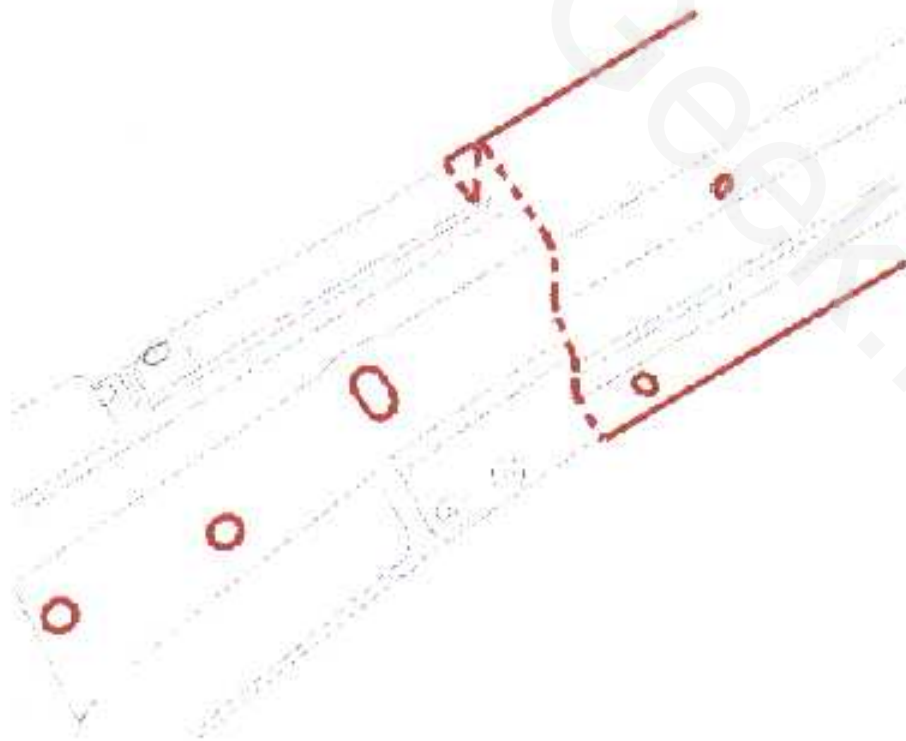
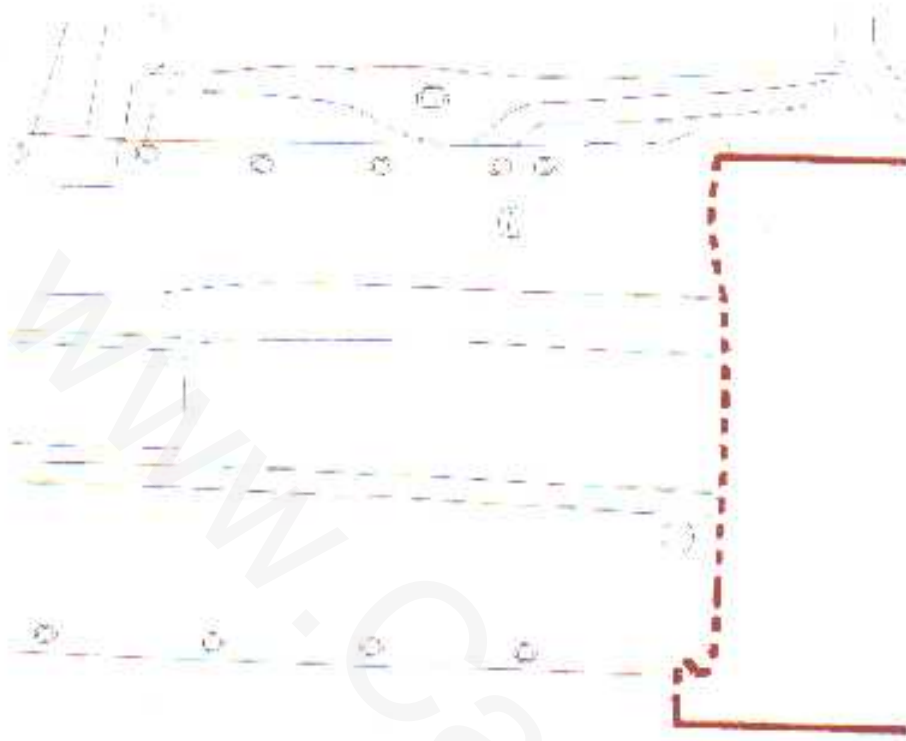



سازمان ملی ایمنی و بهداشت شغلی
 وزارت بهداشت، درمان و آموزش پزشکی

راهنمای جزوات آموزشی

مجموعه: ۲۰۶

بخش تعویض قطعات

فصل: دوم

۹- جوشکاری

نقاط A را با استفاده از جوش MIG (Co2) متصل کنید.
 با استفاده از ابزار نقطه جوش ABI نقطه D را متصل کنید.

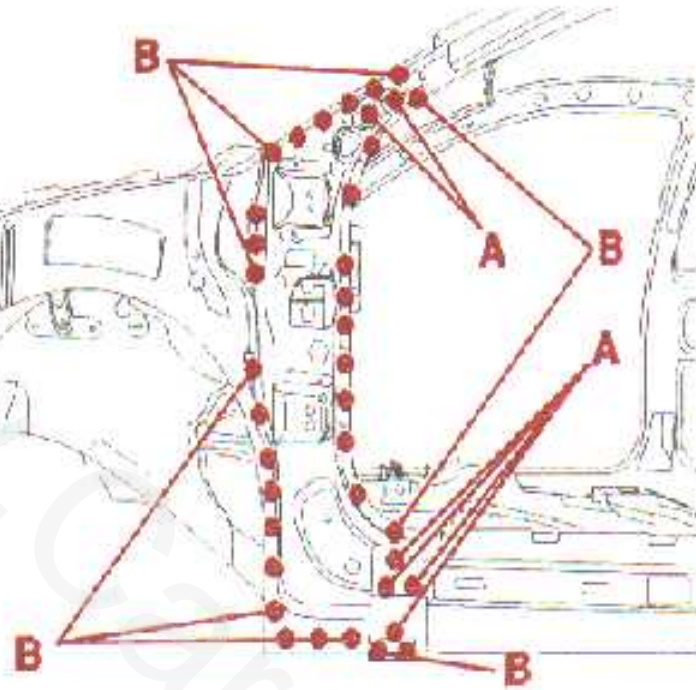

نقاط C را در شکل زیر با جوش MIG (Co2) متصل کنید.
 نقاط جوش را سنگ بزنید.
 با استفاده از ابزار نقطه جوش ABI نقاط E را متصل کنید.

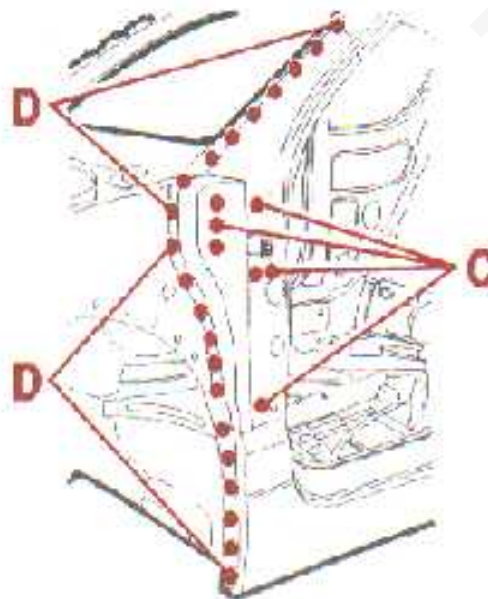



شرکت ملی ایمنی و بهداشت، لوازم پزشکی
ایمنی صنعتی، ایمنی ماشین، ایمنی ساختمان
راهنمای جزوات آموزشی

فصل دوم	بخش: تعویض قطعات	محصول: پژو ۲۰۶
---------	------------------	----------------

نقاط زیر را با ابزار نقطه جوش ABI متصل کنید.

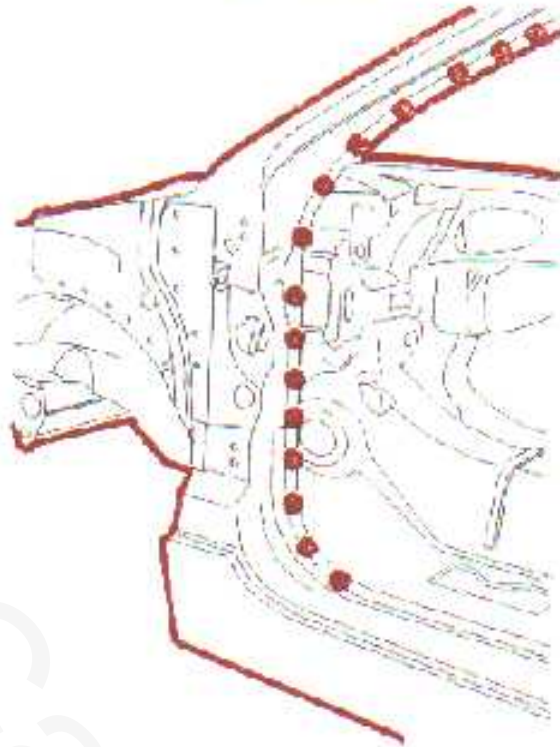

نقاط F را با استفاده از جوش MIG (Co2) متصل کنید.
محل جوش را سنگ بزنید.
با استفاده از ابزار نقطه جوش ABI نقاط F را جوش دهید.

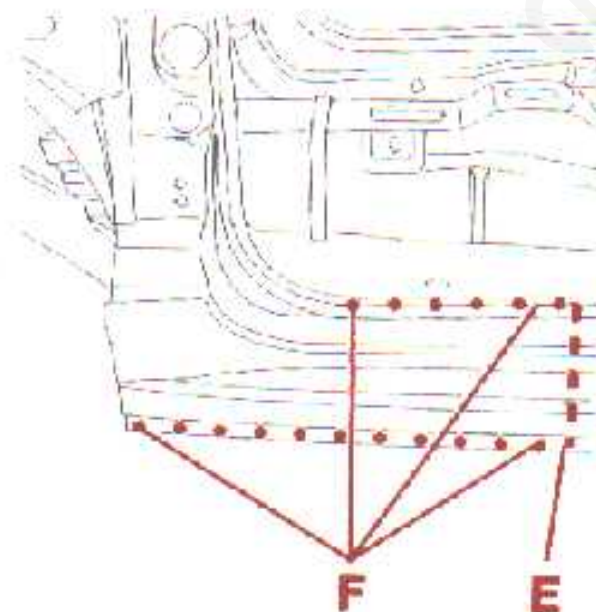



مرکز ملی تحقیقات و آزمون‌های جوشکاری
ایران - تهران - خیابان ولیعصر - پلاک ۳۳۳

راهنمای جزوات آموزشی

مخصول: یزو ۲۰۶

بخش: ترمیم قطعات

فصل: نوم

با استفاده از جوش MIG (Cu2) نقاط نشان داده شده را پدوزید.

نقاط جوش خورده را سنگ بزنید.

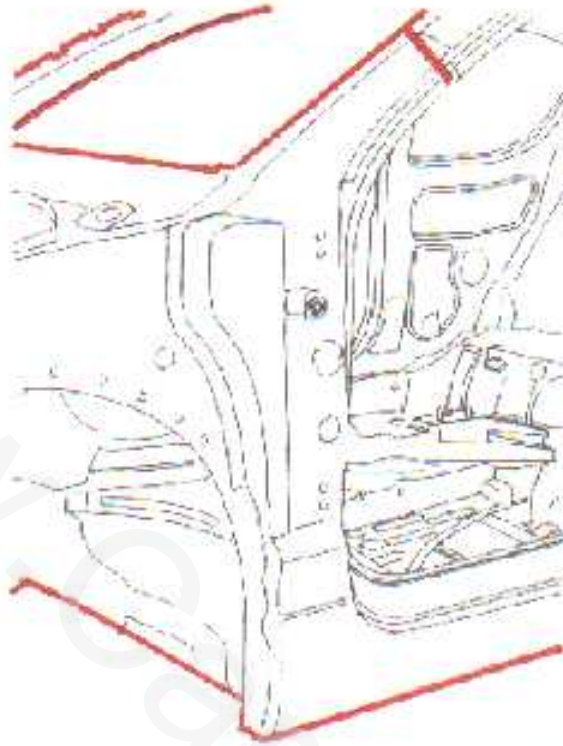

در نقطه G را با جوش MIG (Co2) متصل کنید.

نقاط جوش را با سنگ پرداخت کنید.

با استفاده از ابزار نقطه جوش AB1 نقاط H را متصل کنید.

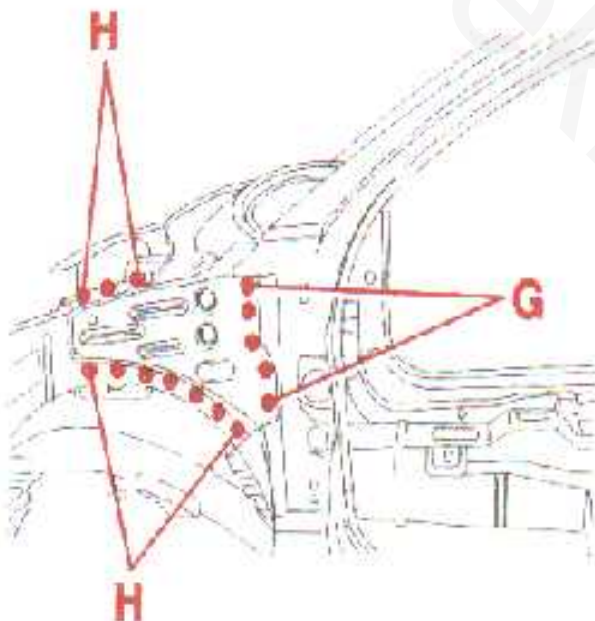



سازمان تهیه و توزیع کتابت و لوازم آموزشی
پنجاه و نهمین دوره، سال شانزدهم، زمستان ۱۳۸۷
راهنمای جزوات آموزشی

محصول: پژو ۲۰۶	بخش: تعویض قطعات	فصل: دوم
----------------	------------------	----------

با استفاده از ابزار نقطه جوش ABI نقاط نشان داده شده در شکل زیر را متصل کنید.



کابو جویی شبیه جلور را جا بزنید.

اندازه محل نشان داده شده در شکل را کمتر کنید.

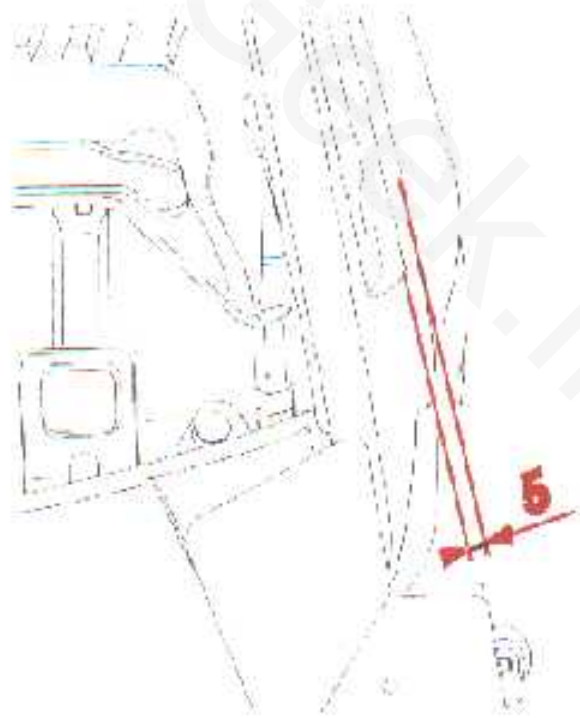



سازمان ملی ایمنی و بهداشت شغلی
راهنمای جزوات آموزشی

فصل دوم	بخش تعویض قطعات	محصول پر ۲۰۶
---------	-----------------	--------------

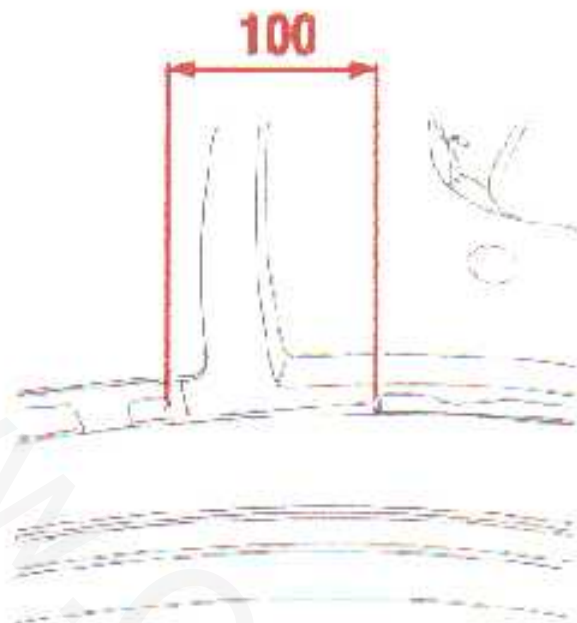

نقاط نشان داده شده در شکل زیر را با جوش M.I. (Co2) متصل کنید سپس محل های جوش را سنگ بزنید.





شرکت ملی توزیع خدمات و لوازم رانندگی
موسسه تخصصی آموزش رانندگی
راهنمای جزوات آموزشی

محصول: پژو ۲۰۶	بخش: تعویض قطعات	فصل: درم
----------------	------------------	----------

تسمه ای دور ستون را جا بزنید و سپس تدارک زیر را چک کنید

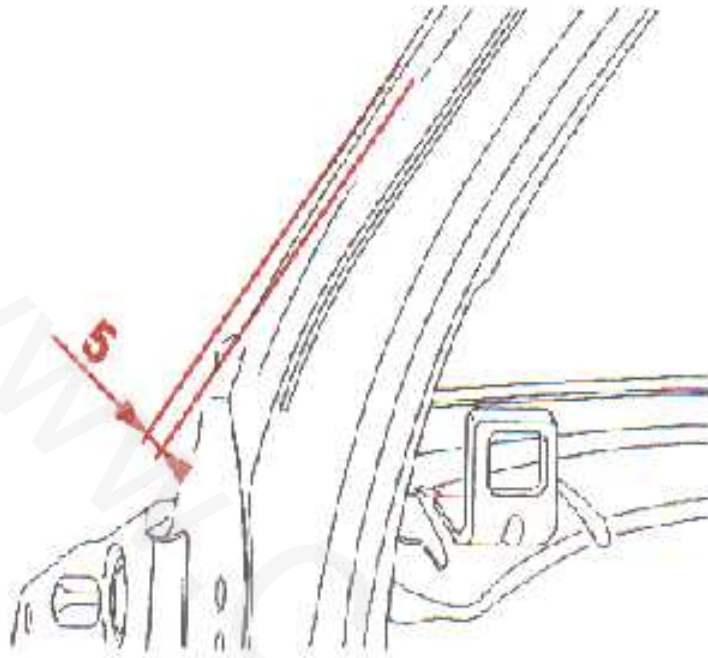

سوراخهای دایره ای و شیارهای مستطیلی را نسبت به هم در یک راستا قرار دهید تا قطعه مورد نظر بدرستی در جای خود قرار گیرد.

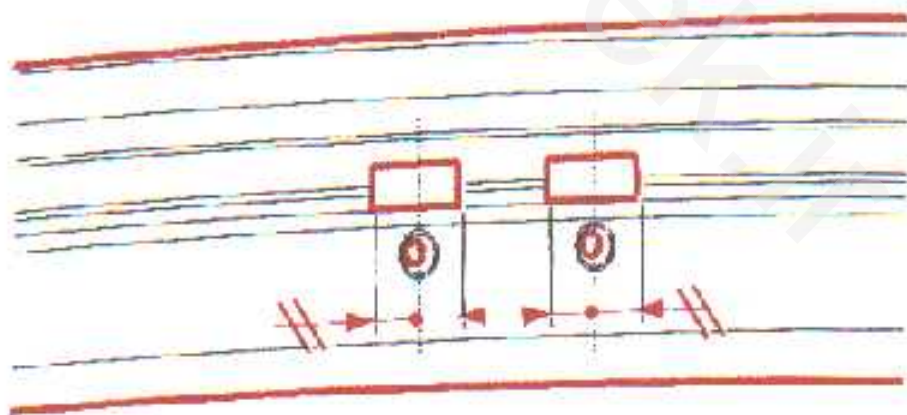



انجمن تپ و تعمیرات قطعات، لوازم یدکی
ایران شده و در سال ۱۳۸۵ تاسسات
راهنمای جزوات آموزشی

محبوب: یزو ۲۰۶	بخش: تعویض قطعات	فصل: دوم
----------------	------------------	----------

با استفاده از جوش MIG (Co2) نقاط نشان داده شده را جوش دهید سپس نقاط جوش خورده را سنگ بزنید.



۱۰- پرداخت کاری

محل های اتصال نشان داده شده در شکل زیر را سرب اندود کنید.

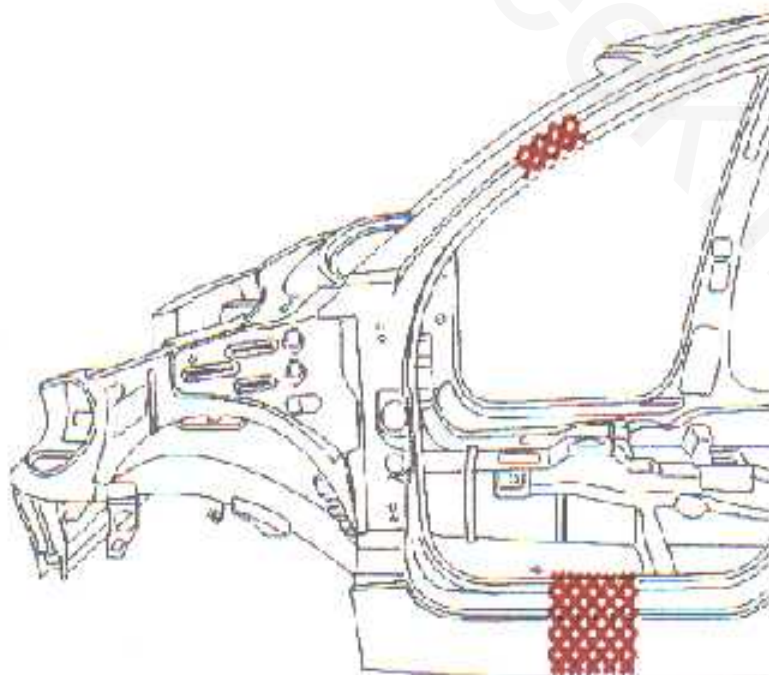



محصول: یزر ۲۰۶	بخش: تعویض قطعات	فصل: دوم
----------------	------------------	----------

۱۱- آب بندی

با استفاده از برس نقاط نشان داده شده را تمیز کرده سپس با خمیر مخصوص زل آنرا پر کنید.

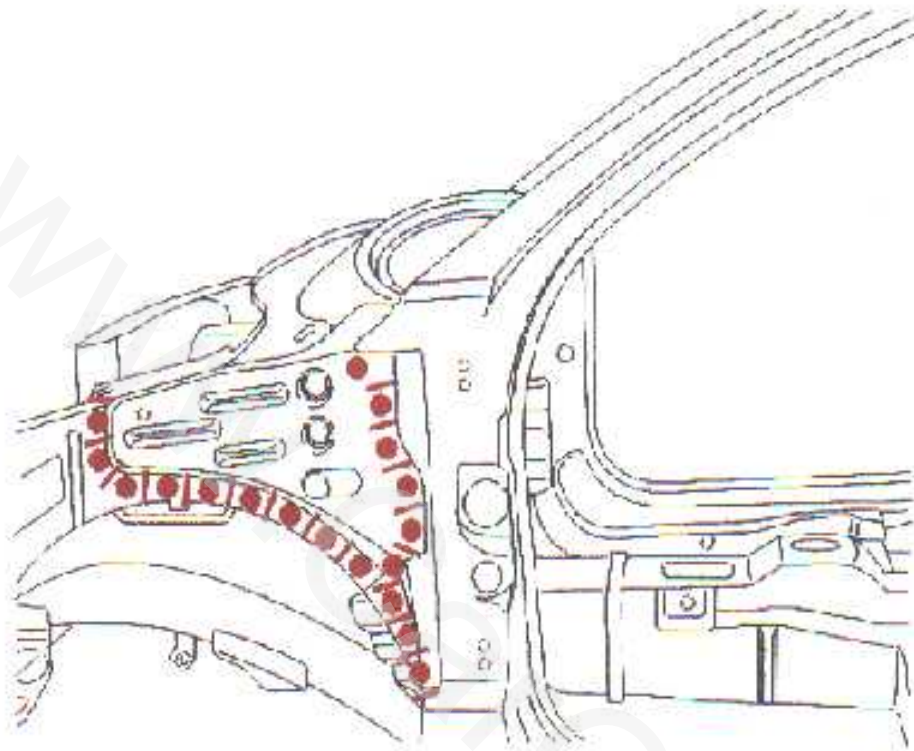

۱۲- قیرپاشی (محافظةت)

نقاط نشان داده شده در شکل زیر را قیر انلود کنید.

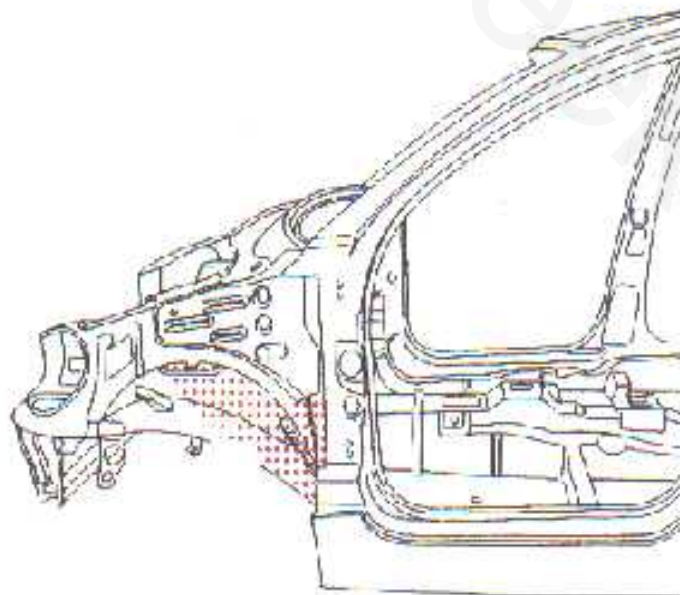



سازمان ملی ایمنی و بهداشت و حرفه‌ای آمریکا
 وزارت بهداشت، درمان و آموزش پزشکی
 راهنمای جزوات آموزشی

فصل دوم	بخش: تعویض قطعات	محصول: پژو ۲۰۶
---------	------------------	----------------

در محل های نشان داده شده در شکل زیر موم مایع بپاشید.

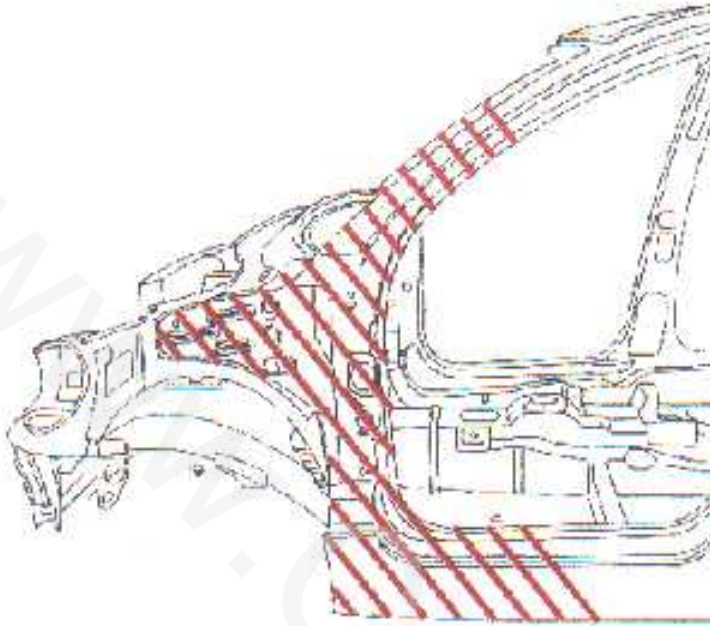

تعویض ستون وسط

اخطار: باید کلیه سطوح پرداخت شده را با آبکاری روی محافظت کرد.

توجه: نکات ایمنی را رعایت کرده و جهت محافظت در برابر بخار مواد سمی از ماسک استفاده کنید و در فضاهای دارای تهویه مناسب کار کنید.

۱- روش کار

قطعات زیر را باز کنید:

- در جلو
 - در عقب
 - صندلی جلو
 - کمربند ایمنی صندلی جلو
 - نشیمن صندلی عقب
 - نوار دور در عقب
 - ستون مرکزی
 - سقف
 - کفی جلو و عقب
- قطعات الکتریکی را جدا کنید.



سازمان ملی استاندارد و حقوق مالکانه ایران
کمیسیون ملی ایزو ایران

راهنمای جزوات آموزشی

۲- مشخصات قطعات تعویضی

فاب در جلو

محصول: پژو ۴۰۶	بخش: تعویض قطعات	فصل: درم
----------------	------------------	----------

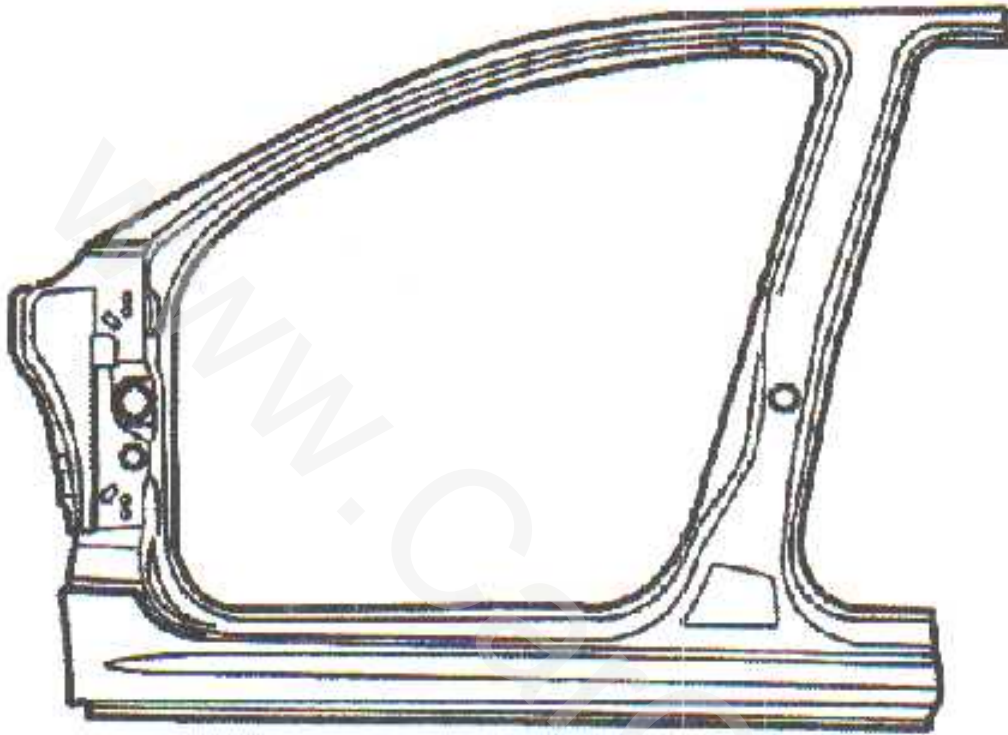

ستون کناری سقف





شرکت تهیه و توزیع قدرت و لوازم آبیاری
ایران ۱۳۸۵ تهران، خیابان ولیعصر
واهنمای جزوات آموزشی

فصل: دوم	بخش: تعریض قطعات	محصول: بزو ۲۰۶
----------	------------------	----------------

(۱) دوپل بیرونی ستون وسط

(۲) دوپل داخلی ستون وسط

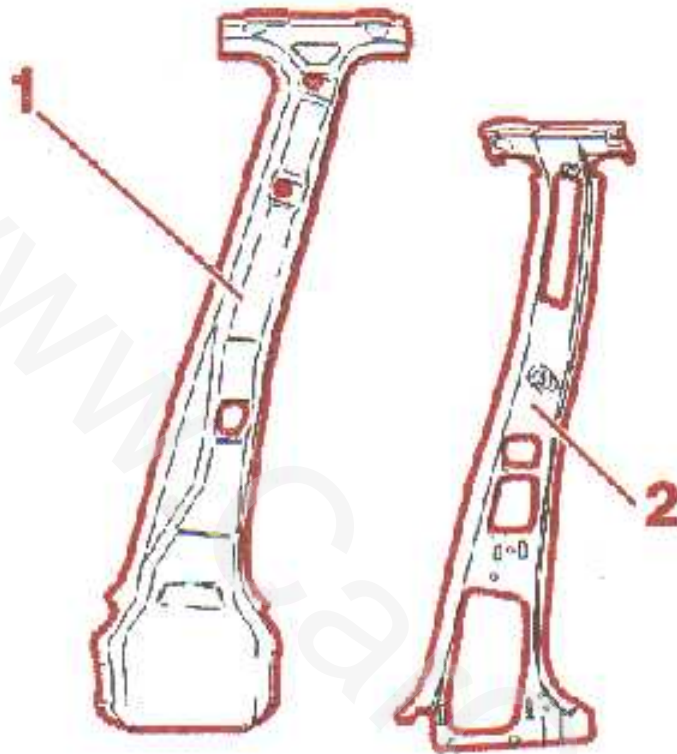

۳- مجموعه (اجزاء)

قاب در جاو

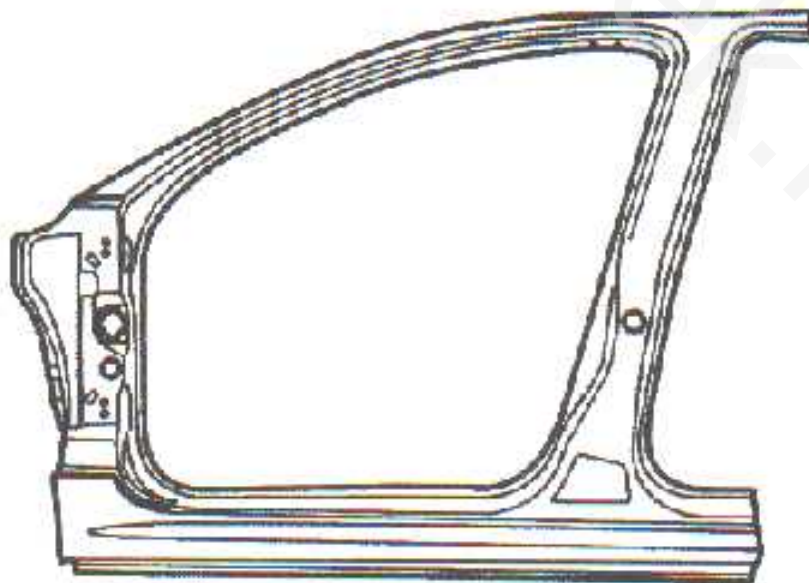



سازمان ملی ایمنی و بهداشت و آموزش حریق
ایران شماره ۱۳۲/۱۴۱۱۲۸۰۱۰۱۰۱۰۱۰۱۰۱۰۱۰

راهنمای جزوات آموزشی

مصول: پژوه ۲۰۶

بخش: تعویض قطعات

فصل: دوم

ستون کمالتی سقف

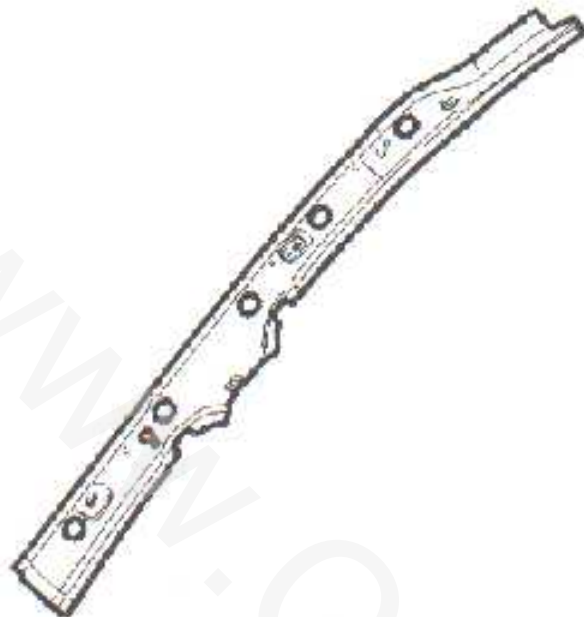

- (۱) ستون وسط
(۲) دوتیل ستون وسط
(۳) بست فلزی
(۴) مهره زیبانه
(۵) مهره جوش شده کمربند
(۶) پیچ جوش شده کمربند

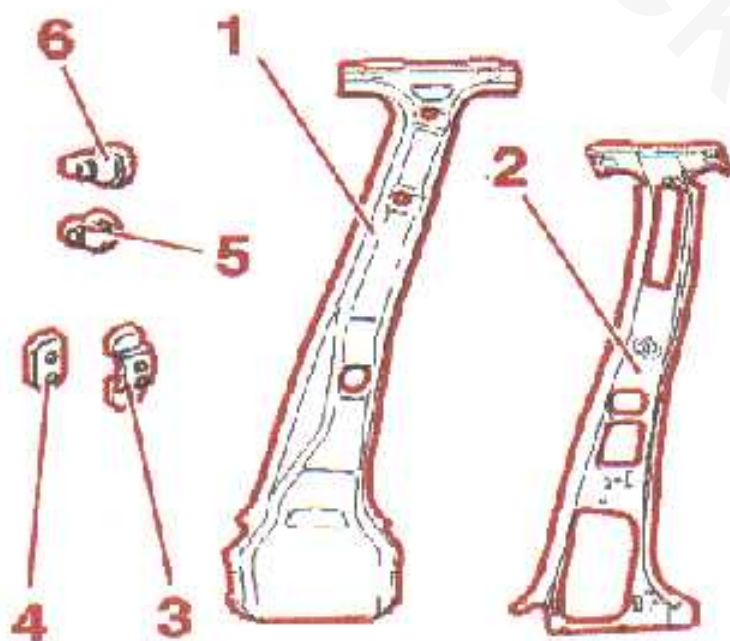



سازمان ملی ایمنی و بهداشت در محل کار
ایران، سازمان ملی ایمنی و بهداشت

راهنمای جزوات آموزشی

مجموعه: ۲۰۶	بخش: تعویض قطعات	فصل: دوم
-------------	------------------	----------

۴- قطعاتی که باید روی آنها کار شود:

ستون وسط



دو بل کمانی منقف

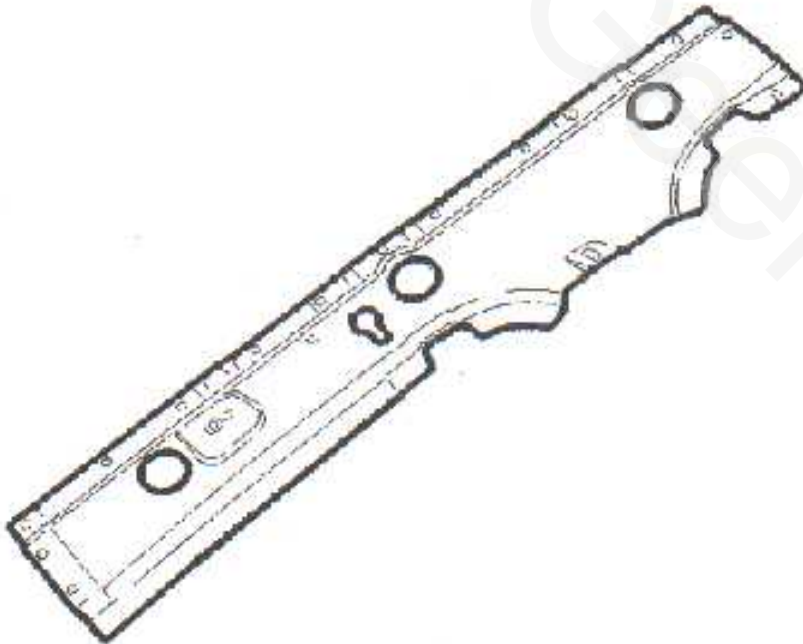



شرکت تهیه و توزیع قطعات و لوازم هوایی
ایران نوآوری های هوایی - نیارت - نیارت
راهنمای جزوات آموزشی

فصل دوم	بخش: تعویض قطعات	محصول: پژو ۲۰۶
---------	------------------	----------------

- (۱) تقویت کننده ستون وسط
- (۲) صفحه داخلی ستون وسط

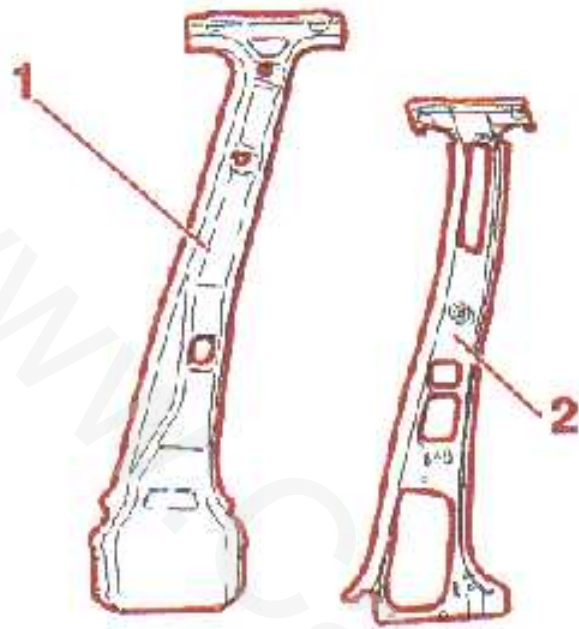

۵- آماده سازی قطعات جدید

پس از علامت زدن با استفاده از سنگ فرز به ضخامت یک میلیمتر قسمت نشان داده شده را برید.

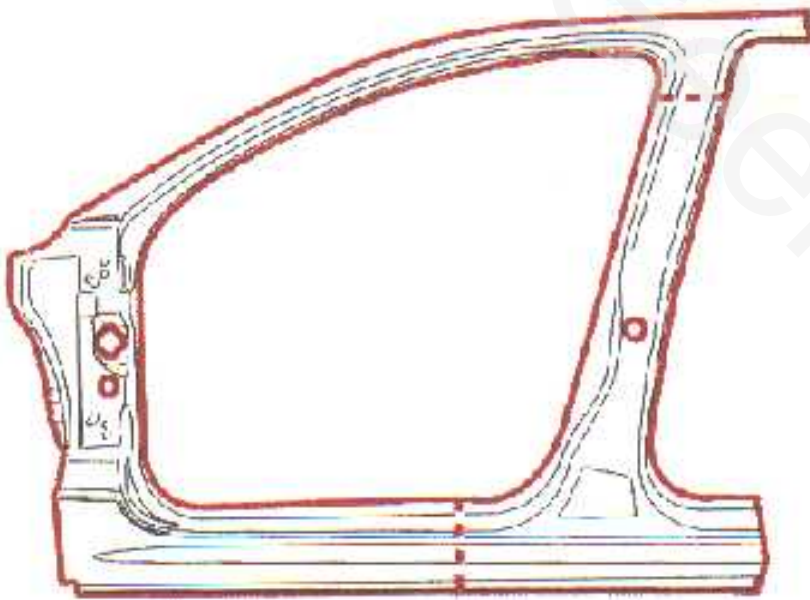



سازمان اسناد و کتابخانه ملی جمهوری اسلامی ایران
 راهنمای جزوات آموزشی

فصل: درم	بخش: تعویض قطعات	موضوع: بزر ۲۰۶
----------	------------------	----------------

پس از علامت زدن محل‌های شان داده شده در شکل زیر برای جوشکاری بعدی با منته ۶/۵ میلیمتر آنها را سوراخ کنید.

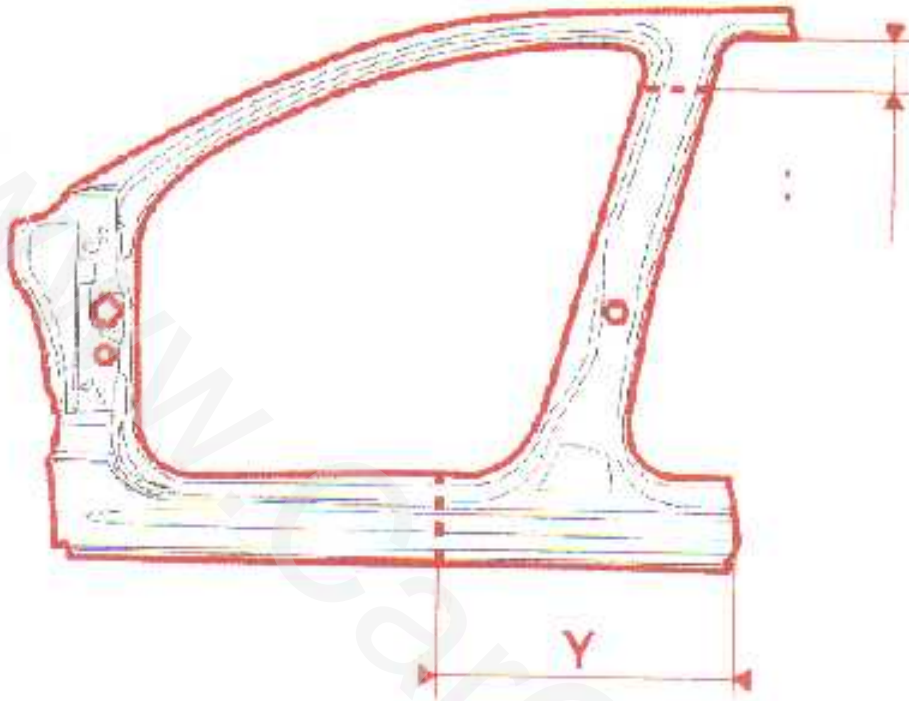

پس از علامت زدن محل شان داده شده (در شکل زیر) وایا یک سنگ فرز به ضخامت یک میلیمتر ببرید.

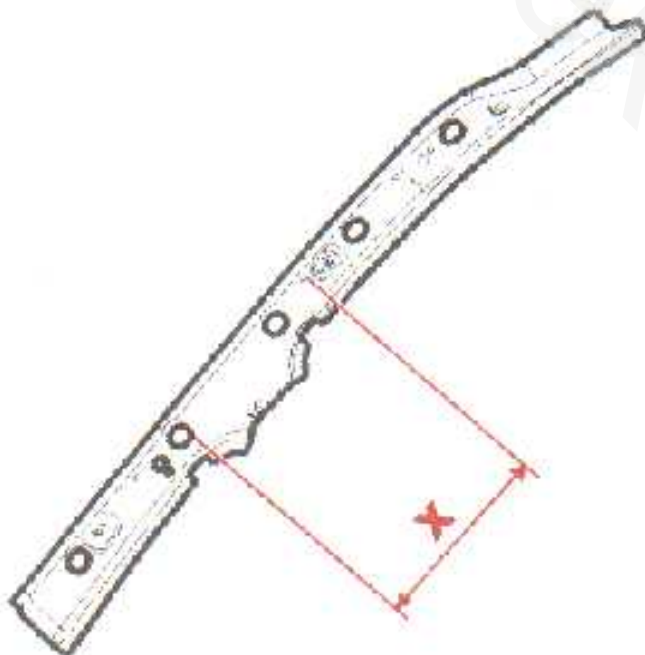



شرکت آینده پژوهش‌های علمی و فناوری
ایران خودرو، سایپا، ایران خودرو

راهنمای جزوات آموزشی

محصول: پژو ۲۰۶	بخش: تعمیرات قطعات	فصل: درم
----------------	--------------------	----------

محل های نشان داده شده را برای خوشکاری بعدی سوراخ کنید.

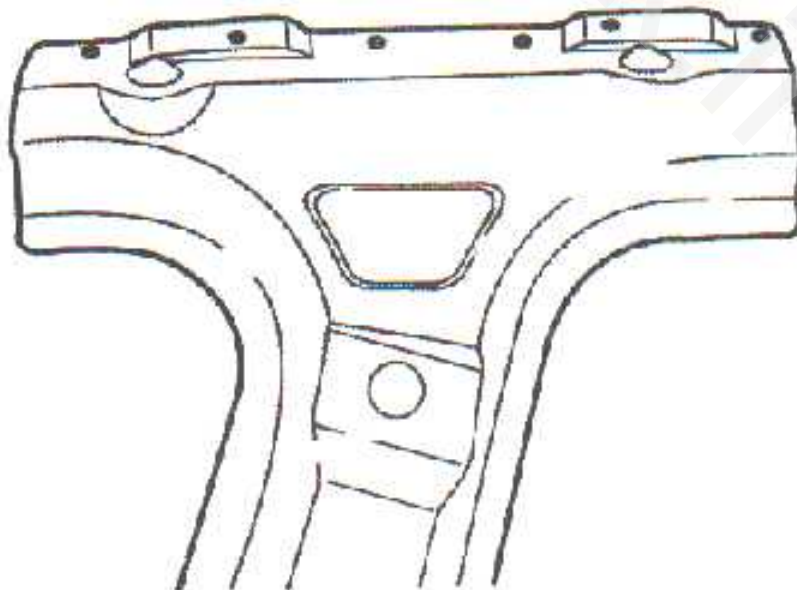
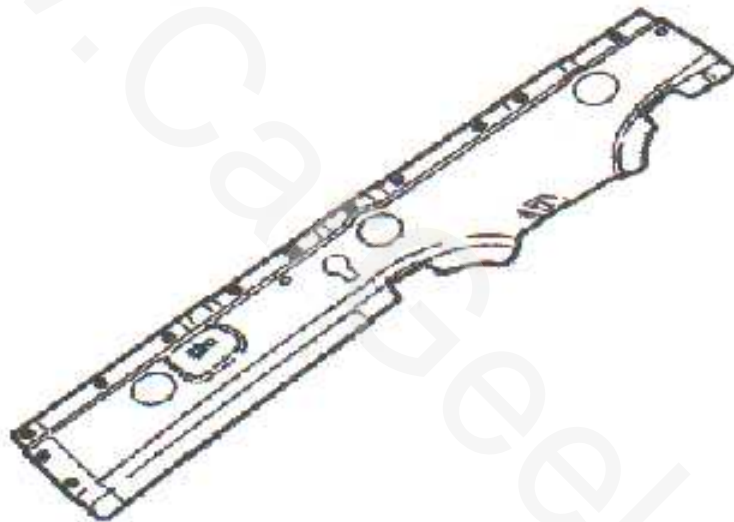
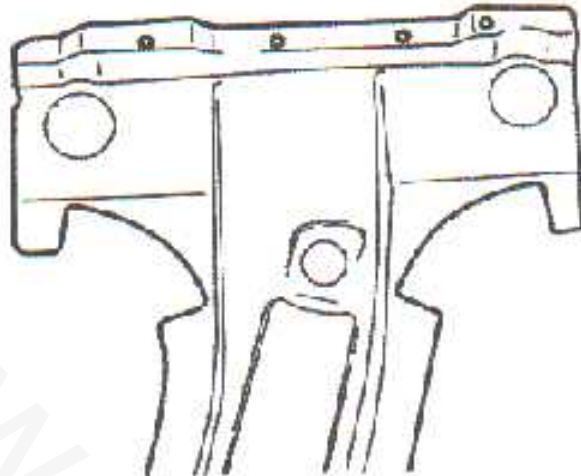



مرکز ملی تحقیقات و آموزش ایمنی ترافیک
راهنامه‌های جزوات آموزشی

راهنامه‌های جزوات آموزشی

محصول: یژو ۲۰۶

بخش: تعیین قطعات

فصل: دوم

۶- برشکاری

پس از علامت زدن با استفاده از مننگ فرز به ضخامت یک میلیمتر خط علامت زده شده A را بریدید.
با استفاده از قور نقاط حوش B را بریدید.

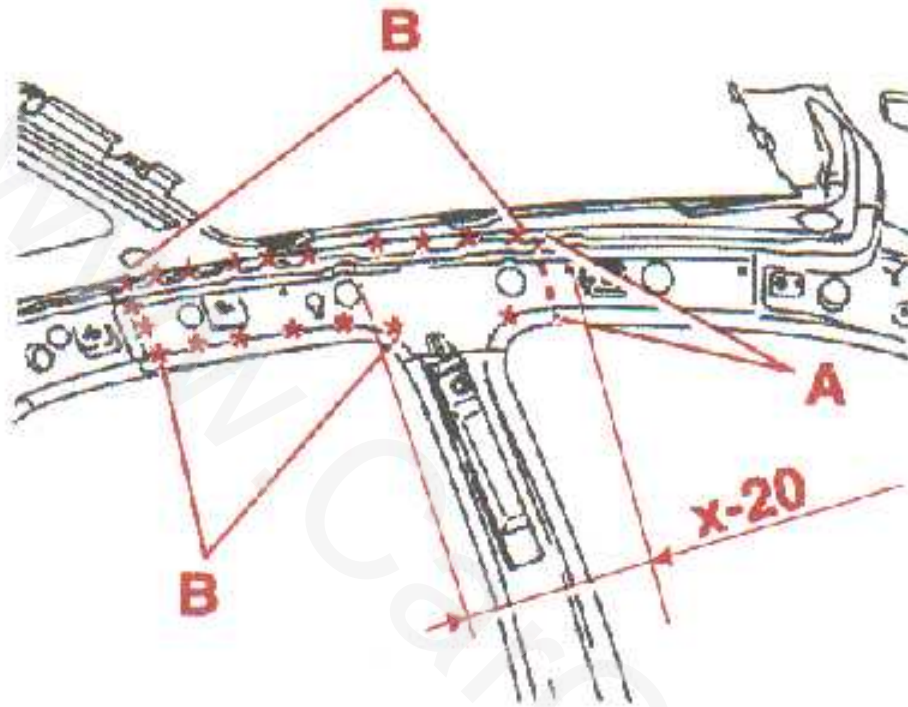

با استفاده از فرز اتصال نقاط نشان داده شده را جدا کنید.

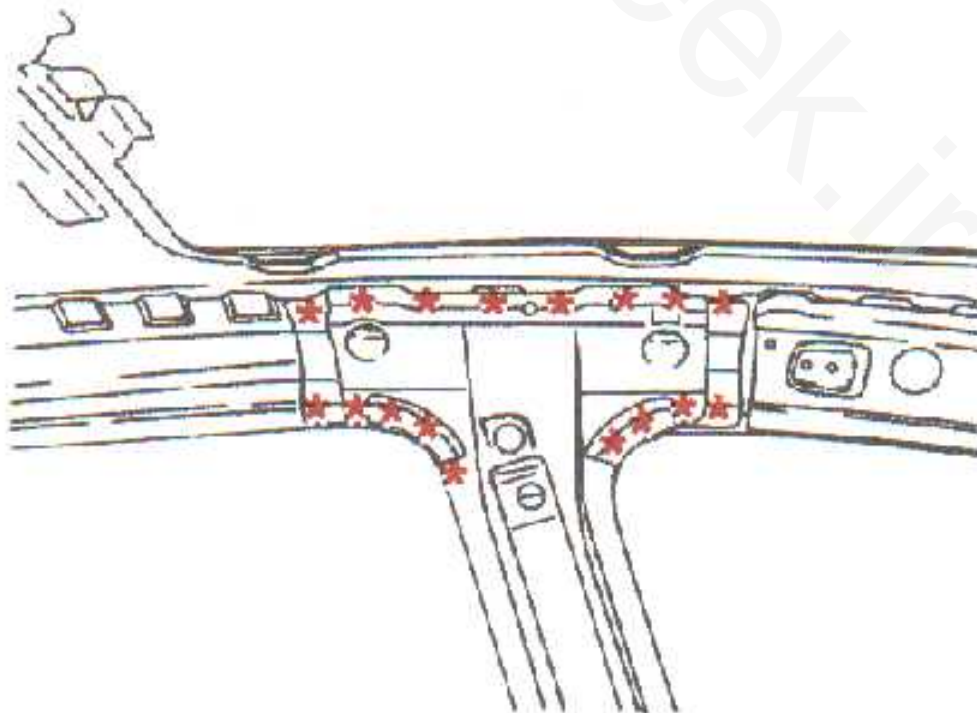



شرکت ملی تحقیقات و آموزش خدمات و ایمنی
ایران - تهران - خیابان ولیعصر - پلاک ۱۰۰

راهنمای جزوات آموزشی

محصول: پژو ۲۰۶

بخش: تعویض قطعات

فصل: دوم

پس از علامت زدن ستون در محل های نشان داده شده با سنگ دیسکی آنرا برش دهید.

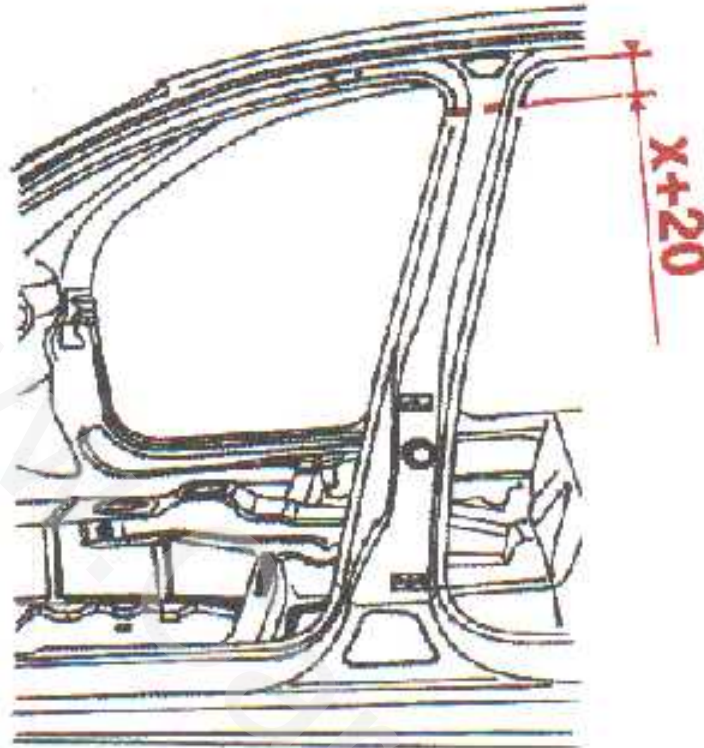

با استفاده از فرز نقاط جوش A را ببرید.

پس از علامت زدن یا استفاده از یک سنگ فرز به ضخامت یک میلیمتر خطوط B را ببرید.

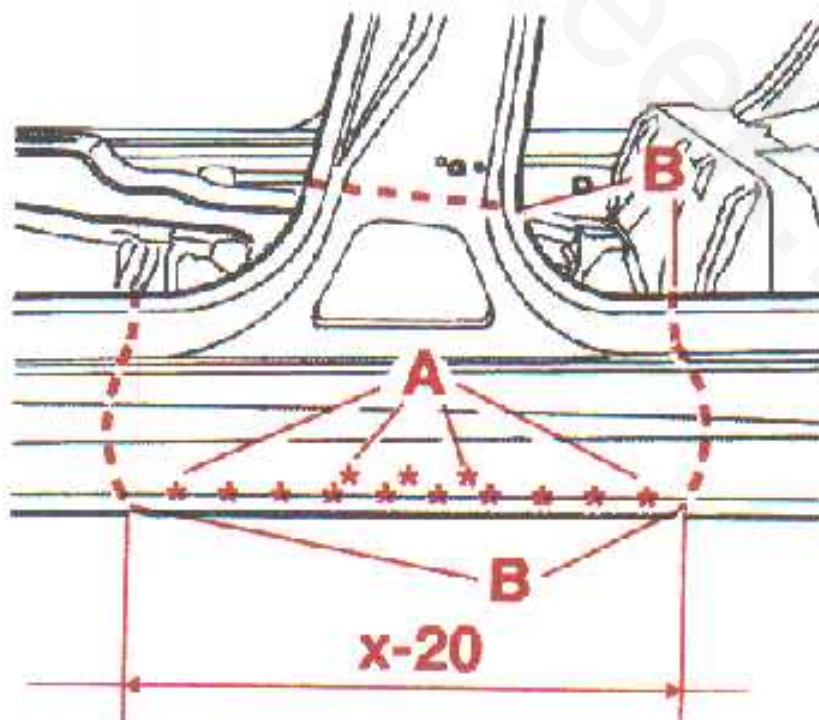



شرکت ملی و آموزش فنی و حرفه‌ای
ایران - تهران - خیابان ولیعصر - پلاک ۱۰۰
راهنمای جزوات آموزشی

فصل: دوم	بخش: تعویض قطعات	محصول: پژو ۲۰۶
----------	------------------	----------------

با استفاده از فرز اتصال نقاط نشان داده شده را جدا کنید.

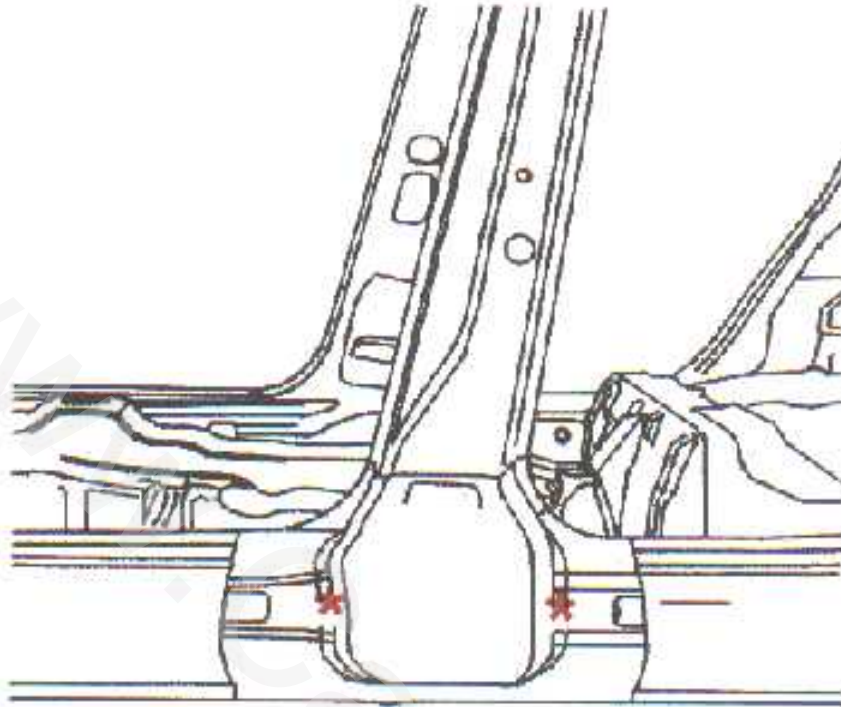

قسمت نشان داده شده را از داخل اتاق با استنگ فرز به ضخامت یک میلیمتر ببرید.
قطعه فوق را بردارید.

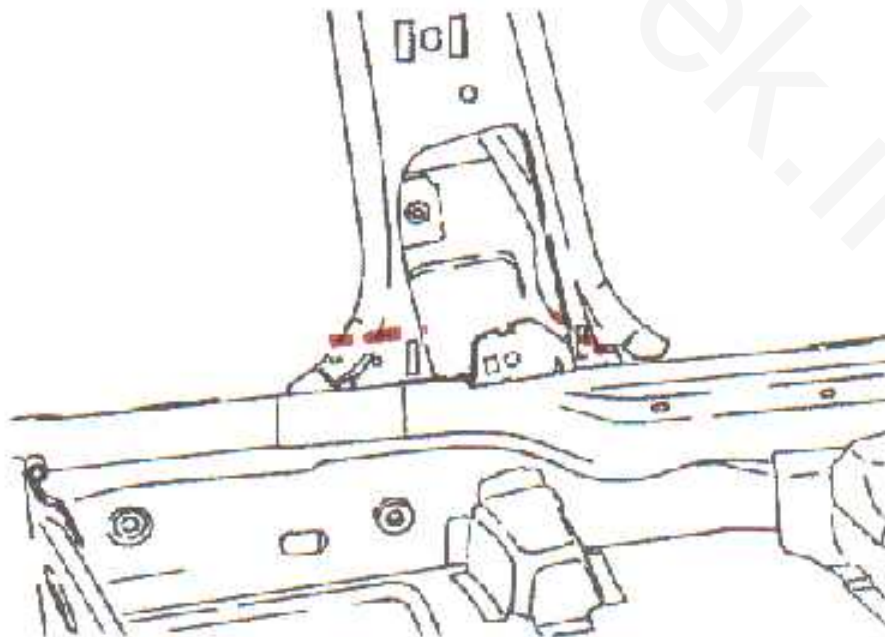



مرکز تهیه و توزیع قطعات و لوازم یدکی
ویان شه ۴ سبزی - مس - احمدشهر

راهنمای جزوات آموزشی

محصول: پژو ۲۰۶	بخش: تعویض قطعات	فصل: دوم
----------------	------------------	----------

نقاط جوش نشان داده شده را با فرز ببرید.
قطعه زیر را بردارید.

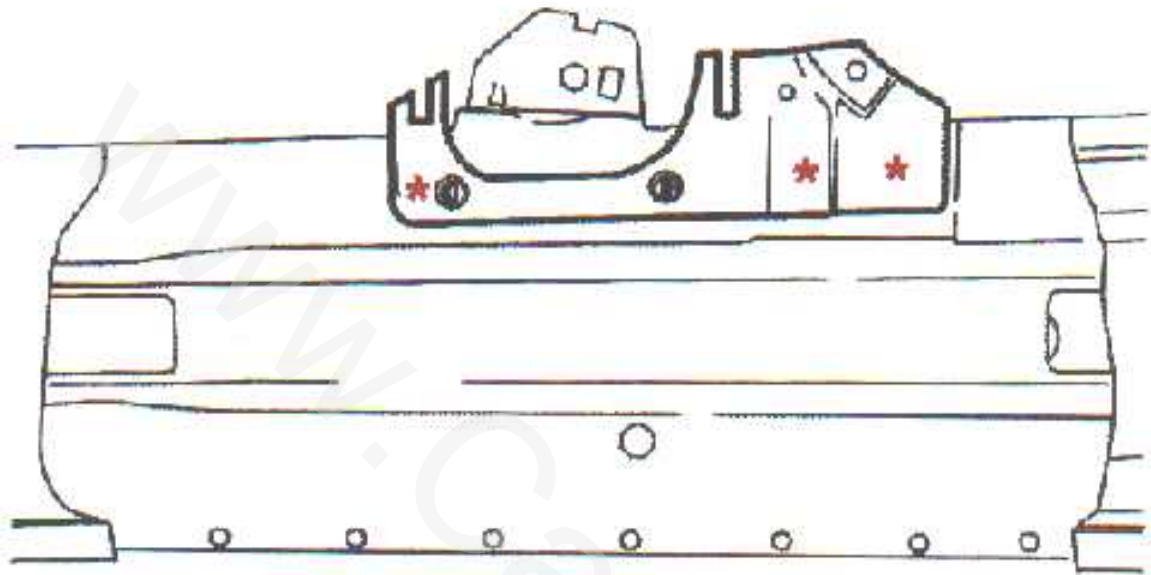

۷- جدا سازی

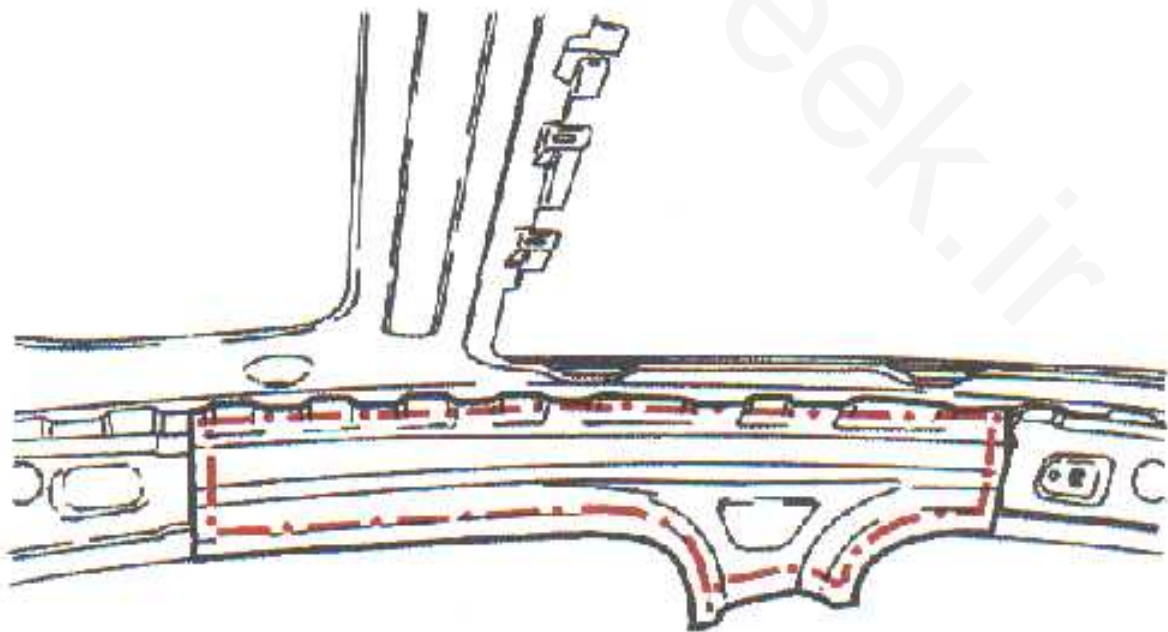



شرکت خدمات فنی و مهندسی
 ایرانی خودرو سازی توسعه
 راهنمای جزوات آموزشی

فصل: دره	بخش: تعویض قطعات	محصول پژو ۲۰۶
----------	------------------	---------------

با استفاده از جوش از لوله های عملی و قطعات نو محافظت کنید.

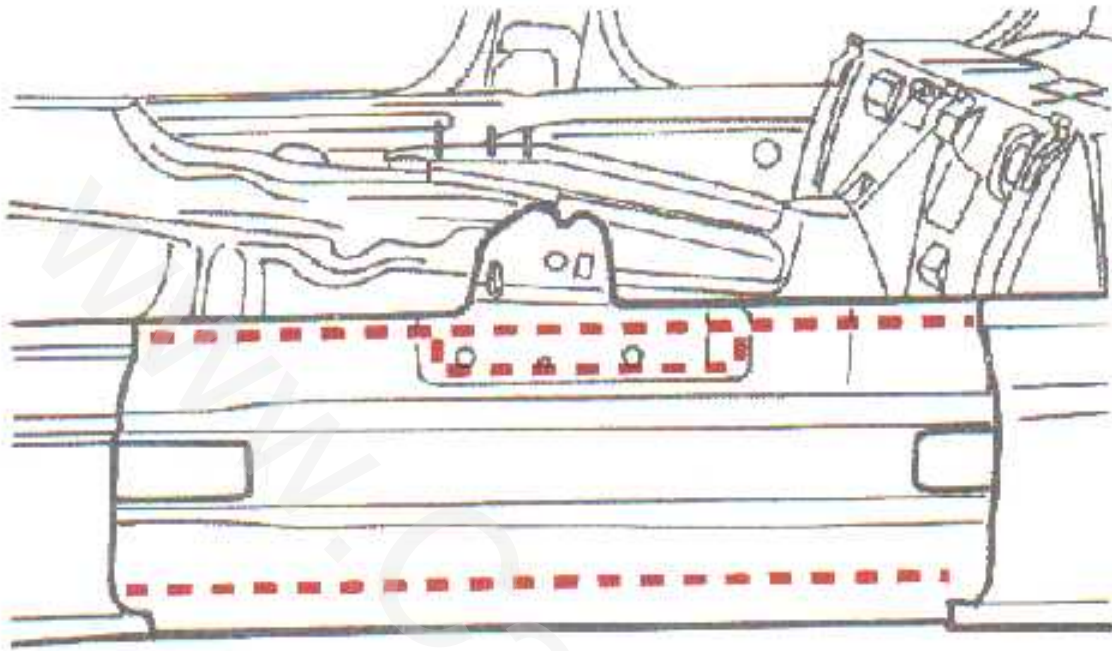

۸- تنظیمات

موقعیت قطعات زیر را تنظیم کنید

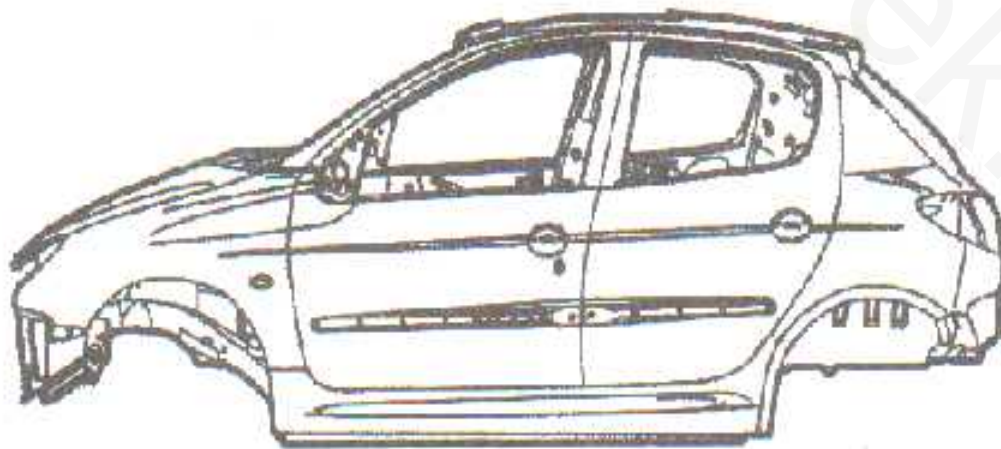

- دویل ستون وسط
- ستون وسط
- بچه درین گلگیر جلو
- سمبده داخل ستون
- در جلو
- در عقب
- فاصله بین اجزاء را تنظیم کنید:
- اجزاء زیر را بر تار بند:
- در جلو
- در عقب



موضوع: یزو ۲۰۶	بخش: تعویض قطعات	فصل دوم
----------------	------------------	---------

فاصله بین دو ستون در قسمت نشان داده شده را اندازه بگیرید این مقدار باید ۱۱۳۶ میلیمتر باشد.

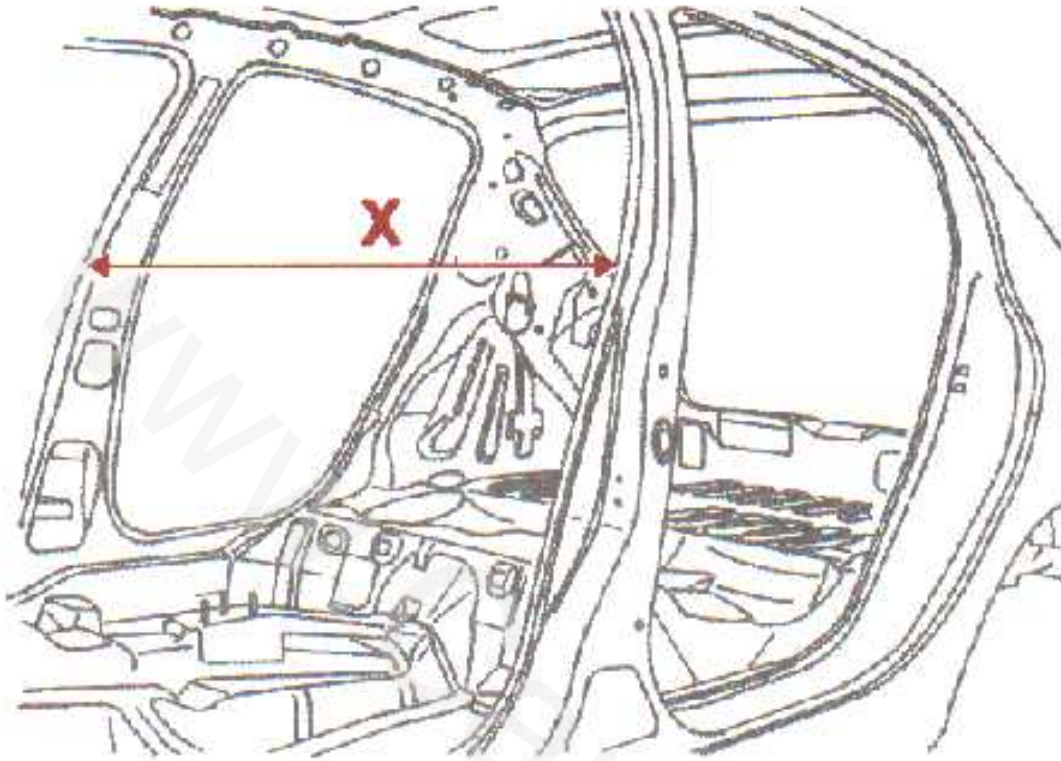

محل های خص گشتی شده در شکل های زیر را ببینید.

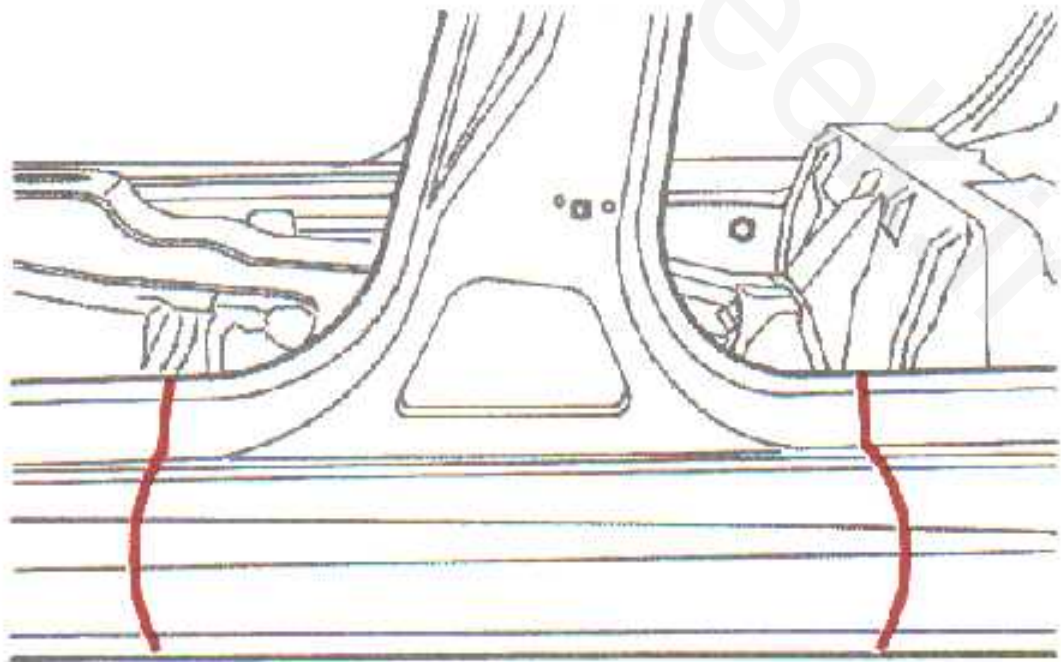



شرکت آیدو تیچ امداد و آموزش ایرانی
پروان نموده سوزن سوزان
راهنمای جزرات آموزشی

مختصول پوز ۰۶	بخش اعویض قطعات	فصل دوم
---------------	-----------------	---------

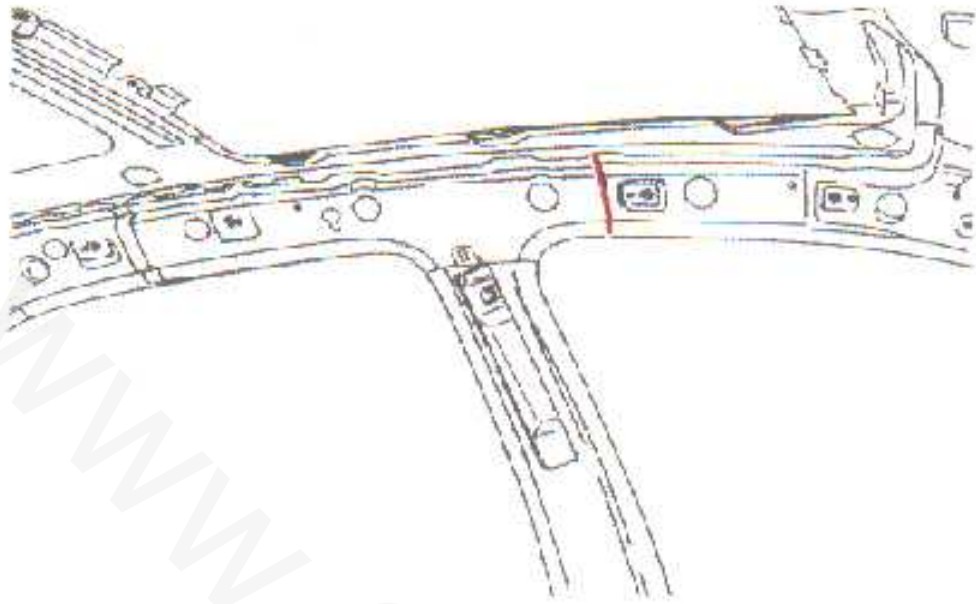

محل جدی نشان داده شده را ببرید.

اجزاء زیر را بردارید:

- صفحه داخلی ستون

- بچه دول گلگیر جلو

- دول ستون وسط

- صفحه داخلی ستون وسط

داخل برش را با برس تمیز کنید.

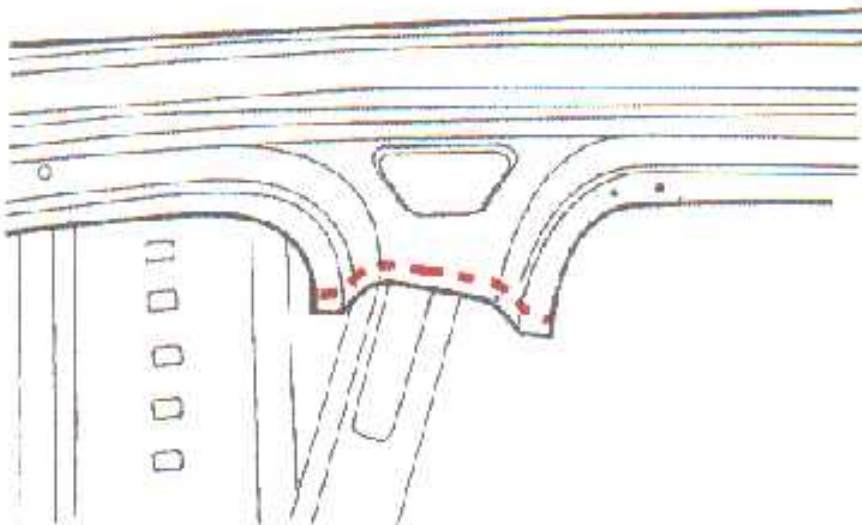



شرکت دانش و توانمندی در آموزش
ایران خودرو - دانش - آگاهی - مهارت
راهنمای جزرات آموزشی

محصول: پژو ۲۰۶	بخش: تعویض قطعات	فصل دوم
----------------	------------------	---------

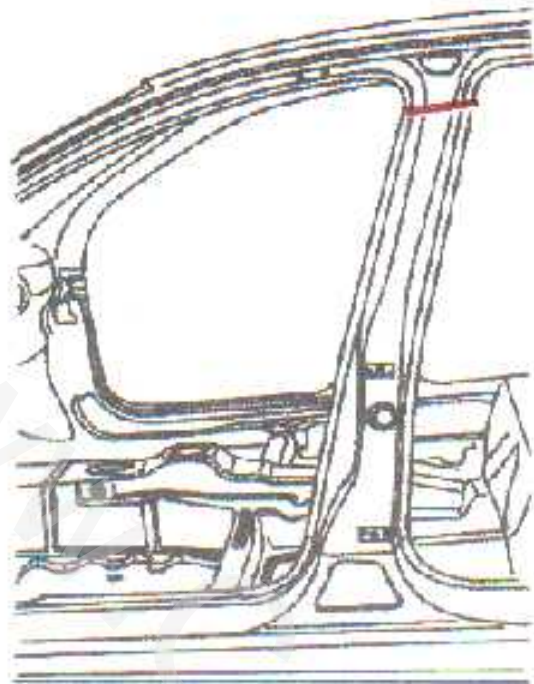

محل های برش خورده در شکل های زیر را با بوسه تمیز کنید

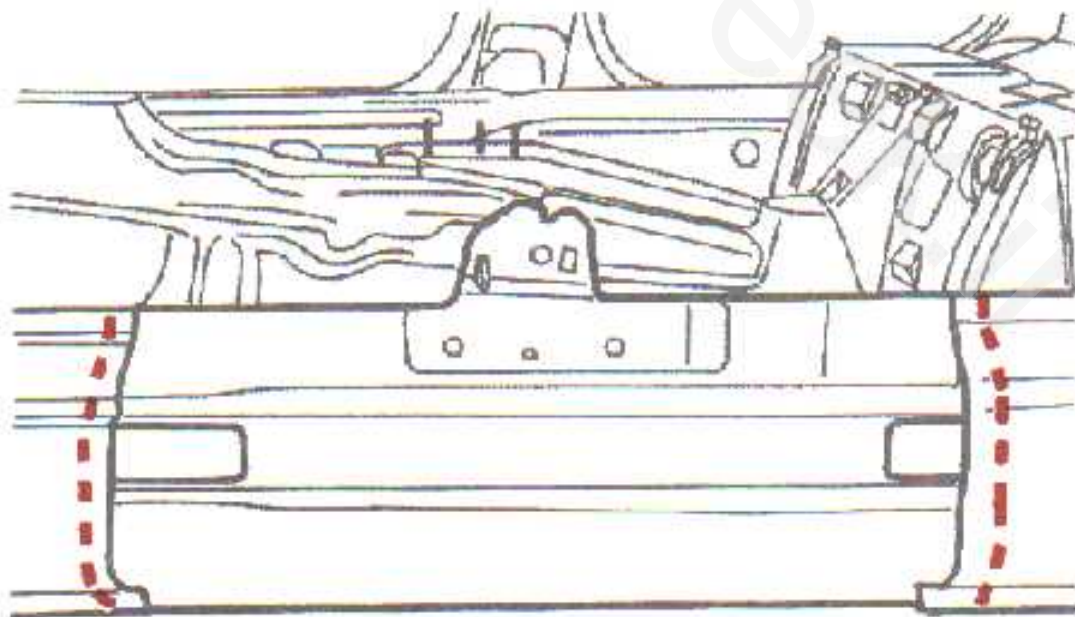



شرکت تهیه توزیع خدمات آموزش فنی
پیرامون آموزش مهندسی خودرو
راههای جزوات آموزشی

فصل: درم

بخش: تعریف قطعات

محصول: پژو ۲۰۶

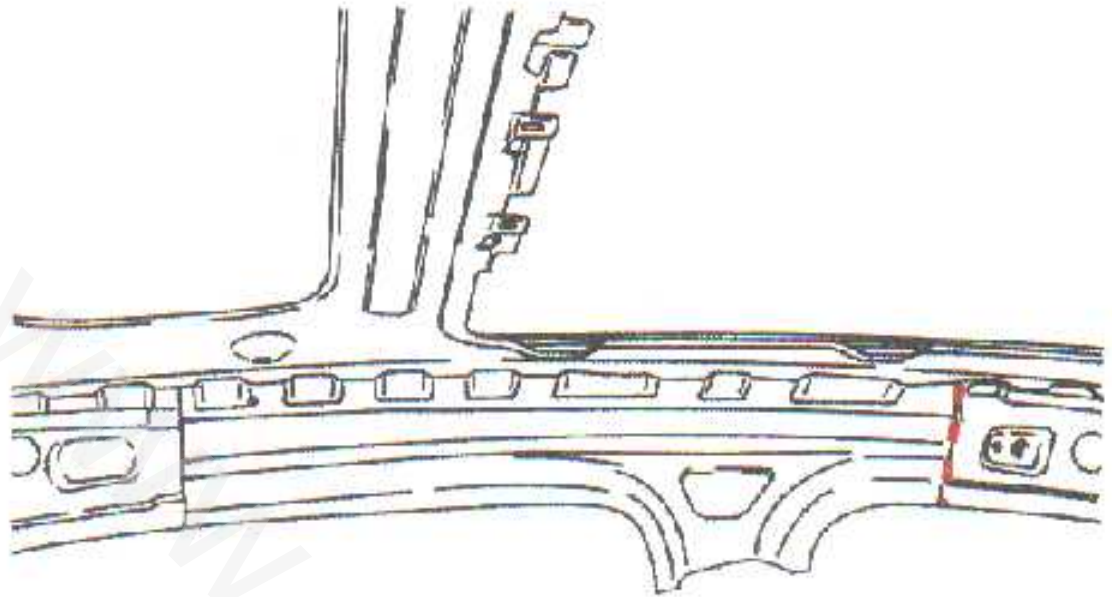

۹- جوشکاری

صفحه داخلی ستون وسط را جدا کنید.

با استفاده از ابزار نقطه جوش ABS نقاط نشان داده شده را جوش دهید.

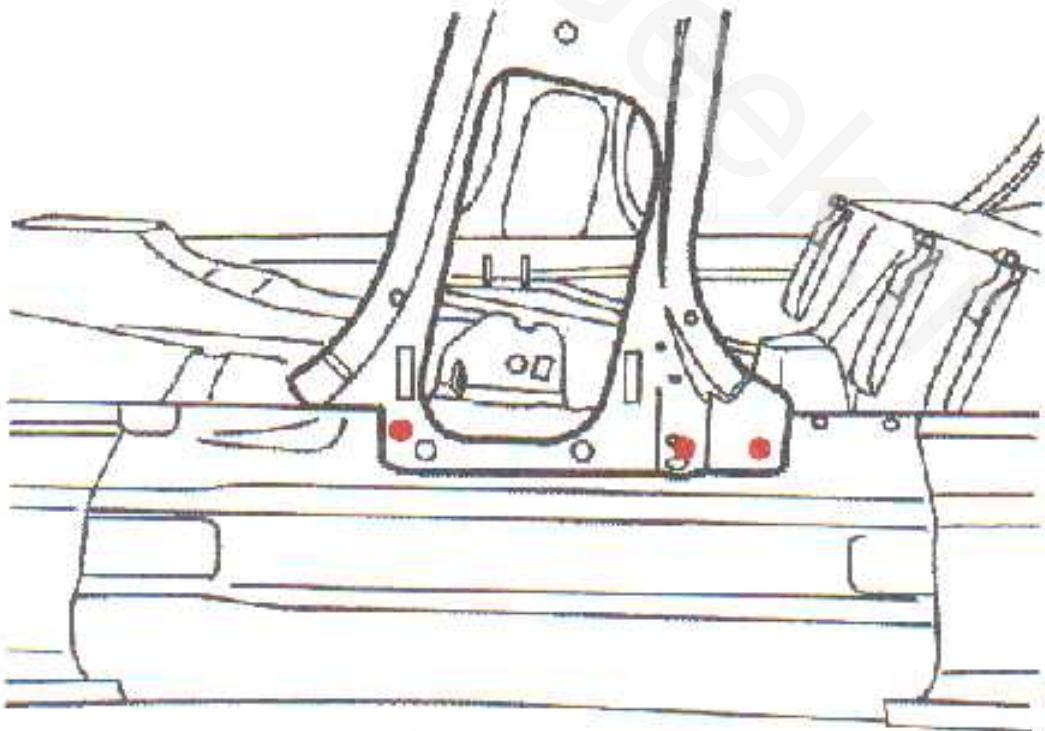

دوین ستون وسط را در جتی خودش قرار دهید.

با استفاده از جوش MIG (Co2) نقاط نشان داده شده را جوش دهید.

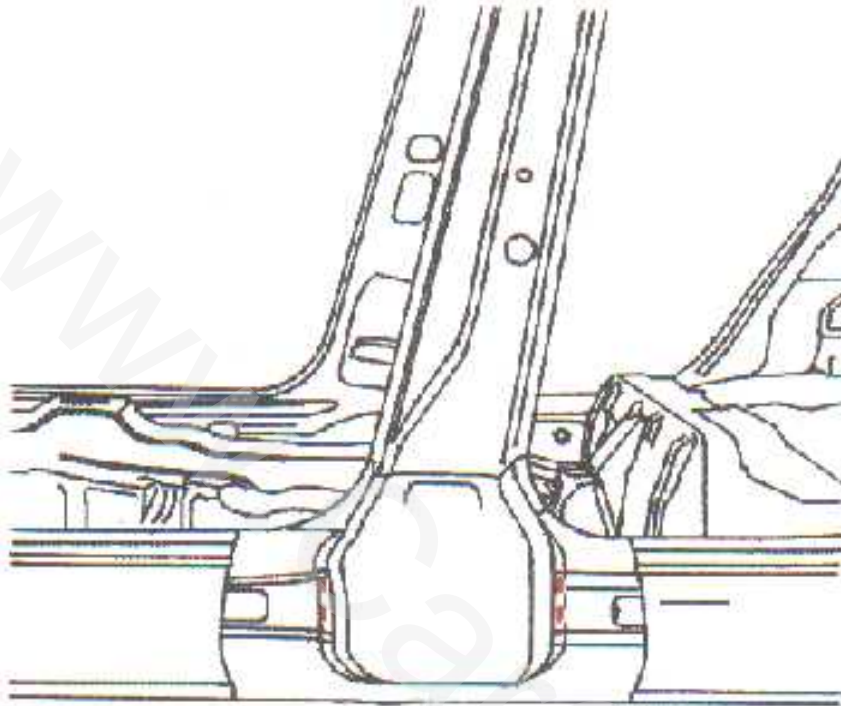

نقاط A را با جوش MIG (Co2) متصل کنید.

نقاط جوش داده شده را سنگ بزنید.

نقاط B را با استفاده از ابزار نقطه جوش Ab1 متصل کنید.

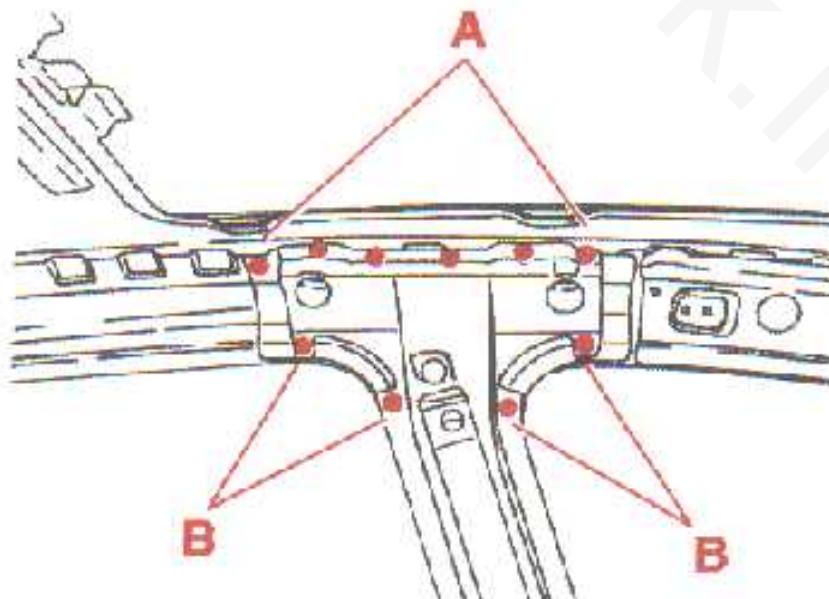

فصل: درم	بخش: تعمیرات قطعات	موضوع: یوز ۲۰۶
----------	--------------------	----------------

نقاط C را با جوش MIG (Co2) متصل کنید.
نقاط جوش خورده را سنگ بزنید.
نقاط D را با استفاده از ابزار نقطه جوش ABI متصل کنید.
خطوط E را با جوش MIG (Co2) متصل کنید.
نقاط جوش خورده را سنگ بزنید.

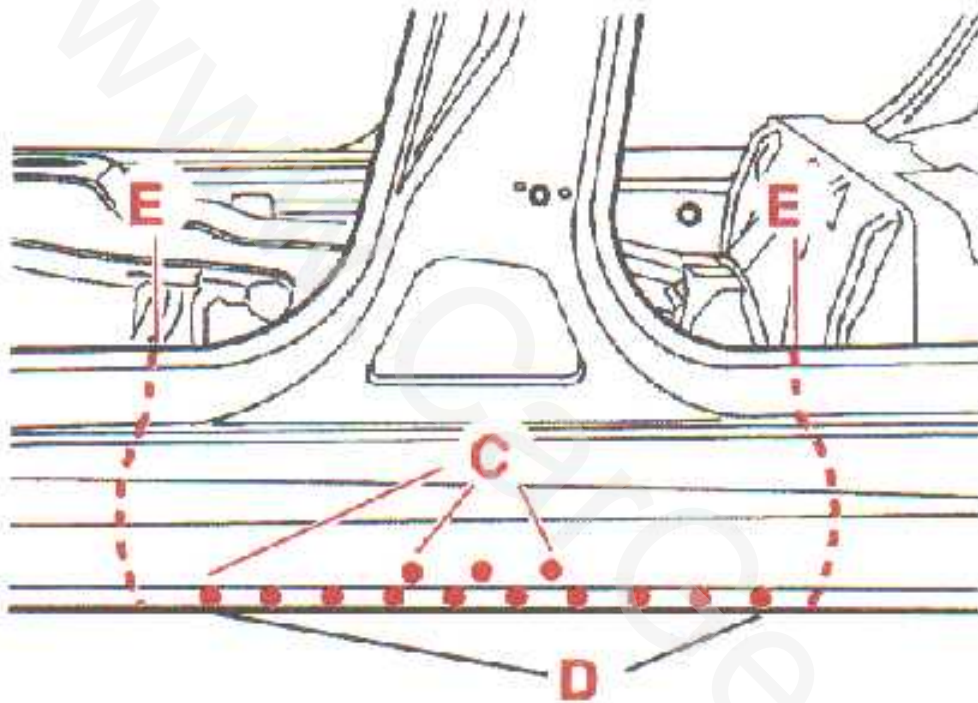

نقاط F و G را با جوش MIG (Co2) متصل کرده سپس آنرا سنگ بزنید.
نقاط H را با استفاده از ابزار نقطه جوش ABI متصل کنید.

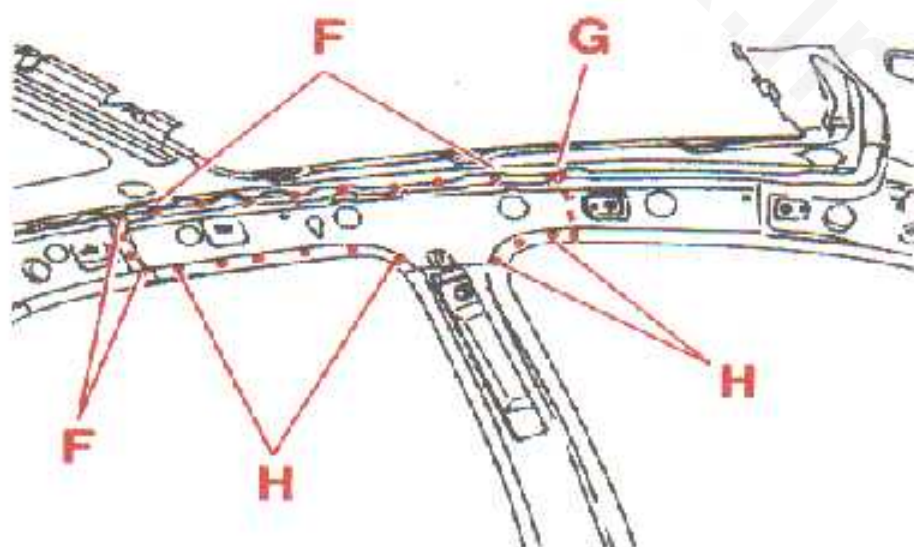



شرکت تهیه و توزیع قطعات و لوازم یدکی
ایران شماره تماس: ۰۲۱-۸۸۸۸۸۸۸۸
راهنمای جزوات آموزشی

محصول: پژو ۲۰۶	بخش: تعویض قطعات	فصل: شوم
----------------	------------------	----------

نقاط نشان داده شده را با استفاده از ابزار نقطه جوش ABI متصل کنید.

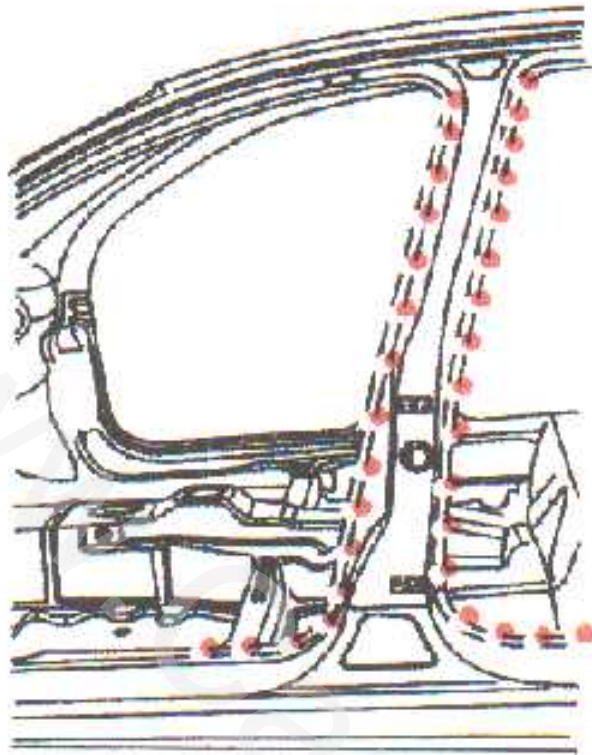

۱۰- مرحله پایانی

محل های جوشکاری شده را سرب اندود کنید.

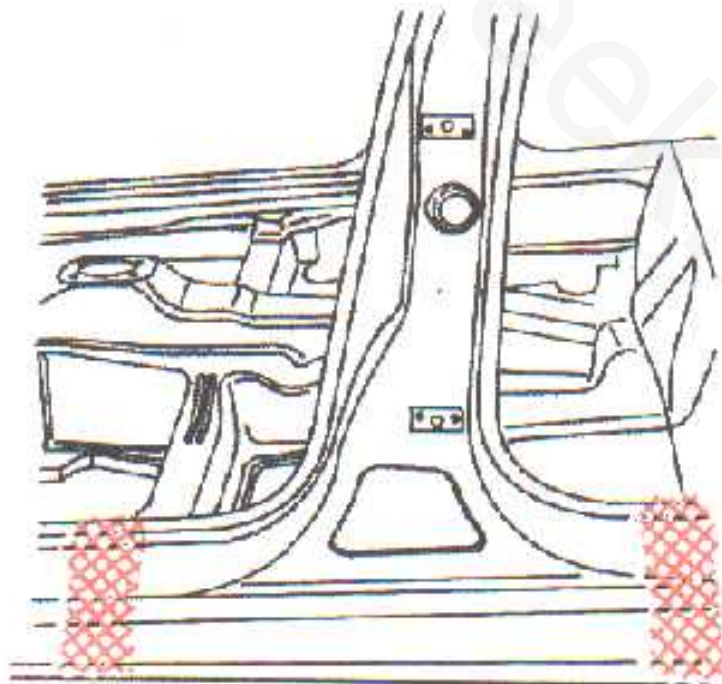



شرکت تهیه و توزیع قطعات و ابزارآلات مکانیکی
ایران شادان سرویس لاس، اصفهان
راهنمای جزوات آموزشی

فصل: درم	بخش: تعویض قطعات	محصول: پژو ۲۰۶
----------	------------------	----------------

محل های نشان داده شده را سرب اندود کنید.

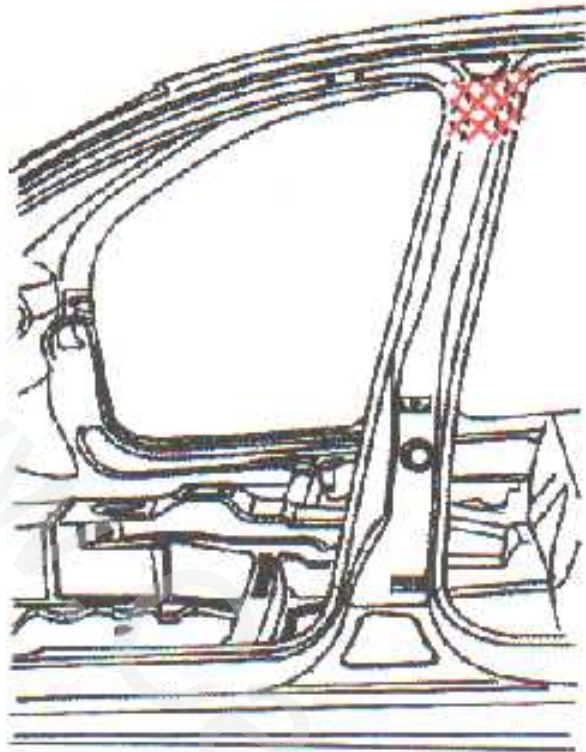

۱۱- آب بندی

پس از برس زدن محل های نشان داده شده آنها را با ماده آب بندی (خمیر زل) پر کنید.

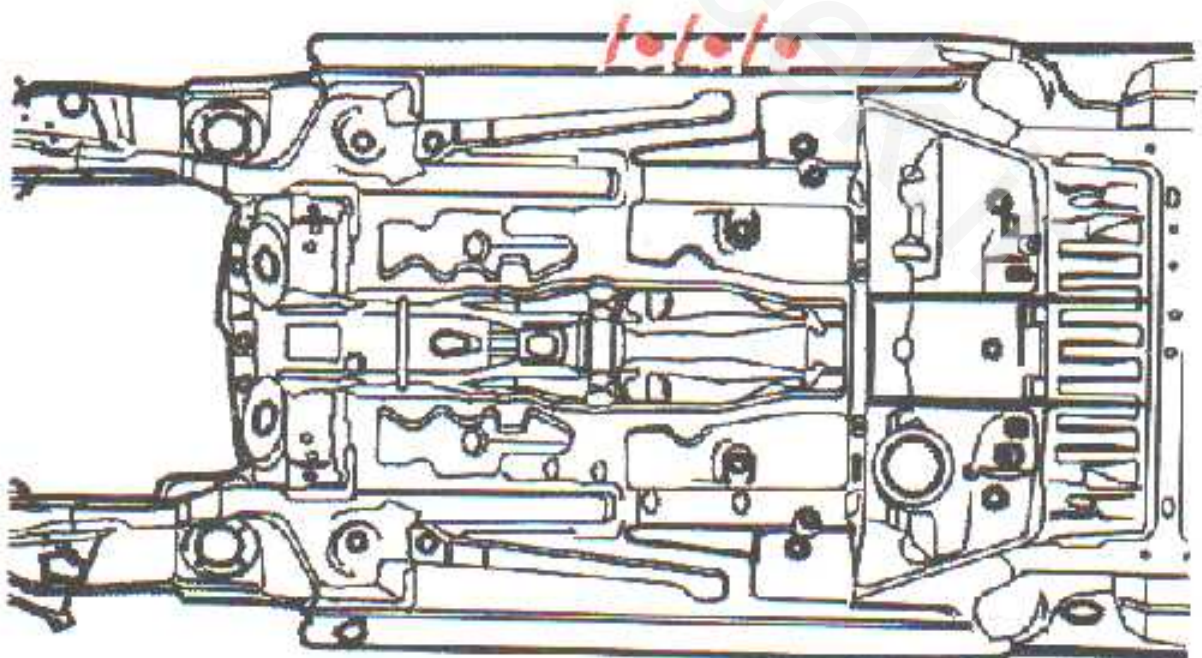



شرکت تهیه و توزیع خدمات و لوازم ایمنی
برای رانندگان خودروهای سنگین - میسکو
راهنمای جزوات آموزشی

موضوع: پژو ۲۰۶	بخش: تعویض قطعات	فصل: دوم
----------------	------------------	----------

۱۲- محافظت با ایجاد لایه محافظ

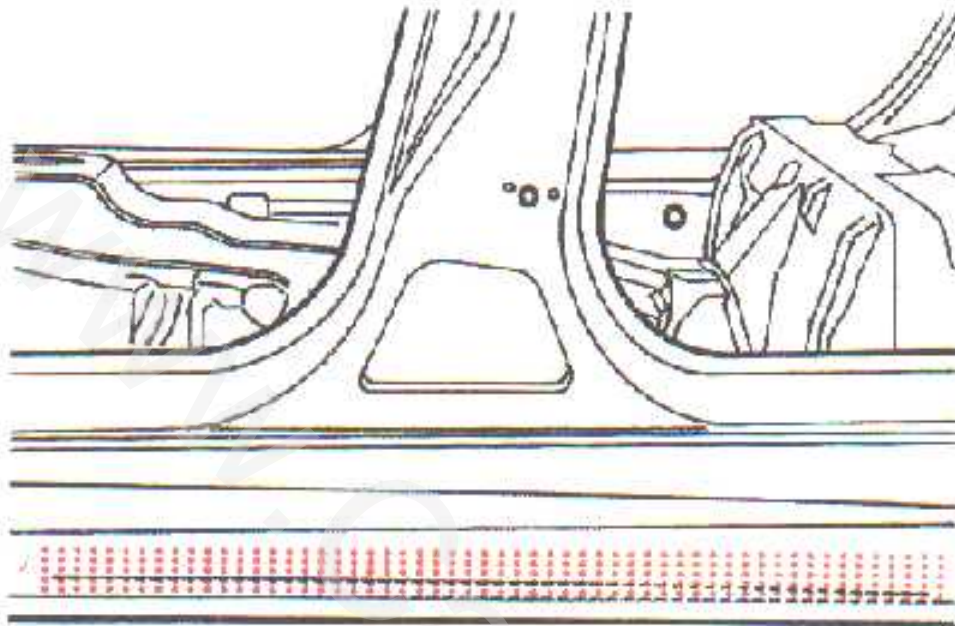

محدوده نشان داده شده را قیرپاشی کنید.
بر روی محدوده نشان داده شده موم مایع بپاشید.

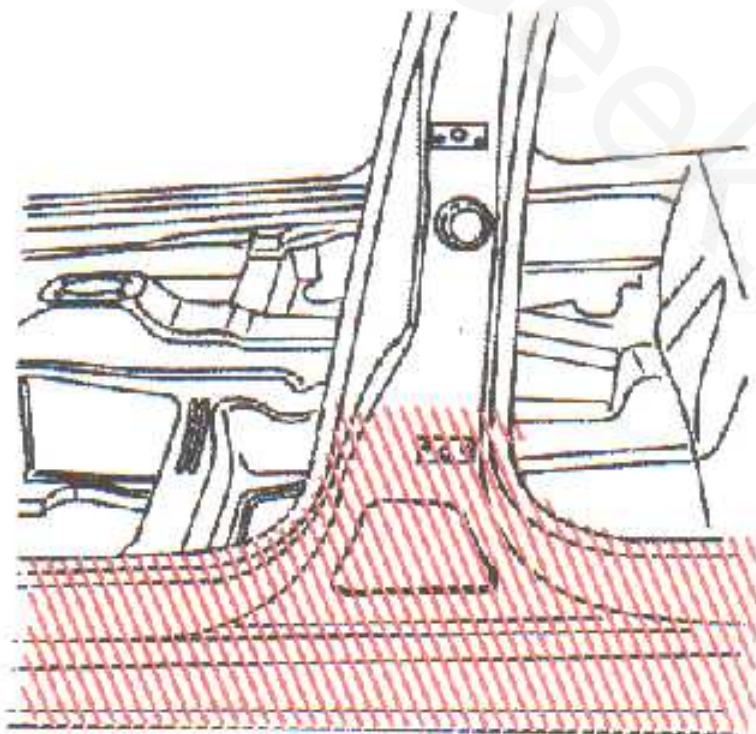



شرکت تهیه و توزیع قطعات و لوازم یدکی
ایران خودرو، پارس خودرو، سایپا، امپرسو
راهنمای جزرات آموزشی

فصل: دوم	بخش: تعویض قطعات	محصول: پژو ۲۰۶
----------	------------------	----------------

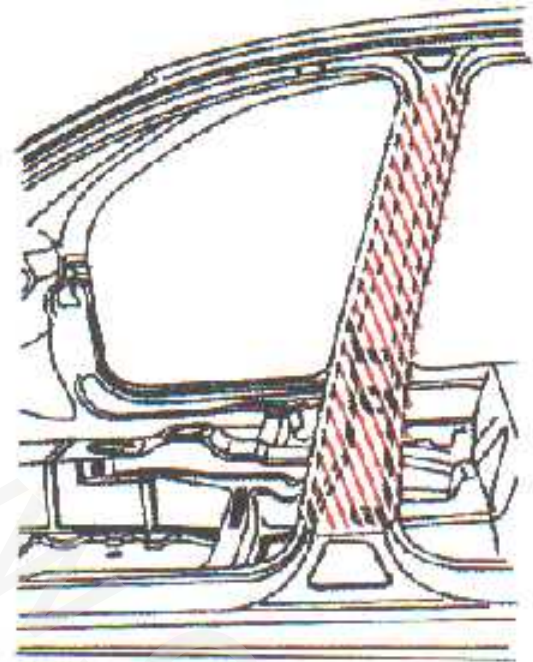

تعویض سقف

اخطار: باید کلیه سطوح پرداخت شده را کاملاً با فرآیند آبکاری روی محافظت کرد.
 توجه: نکات ایمنی را رعایت کرده و جهت محافظت در برابر بخار مواد سمی از ماسک استفاده کنید و در فضای بی که دارای تهویه مناسب می باشد کار کنید.

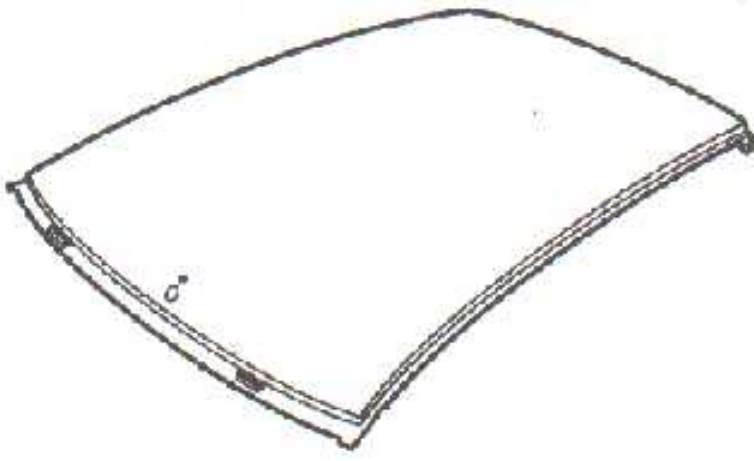



شرکت تهیه و توزیع قطعات و مواد برق
ایران خودرو - پای تهران - دایره صنعت

راهنمای جزوات آموزشی

محصول: پژو ۲۰۶	بخش: تعویض قطعات	فصل: دوم
----------------	------------------	----------

۱- روش کار

قطعات زیر را باز کنید:

- شیشه جلو
- چراغ سقف
- سقف کشویی (در صورت وجود)
- آنتن
- نوار دور سقف
- در صندوق عقب
- اتصالات الکتریکی زیر و باز کنید:
- قطعات الکتریکی
- کابل آنتن

۲- مشخصات قطعات تعویضی

۳- قطعاتی که باید روی آنها کار شود

سقف

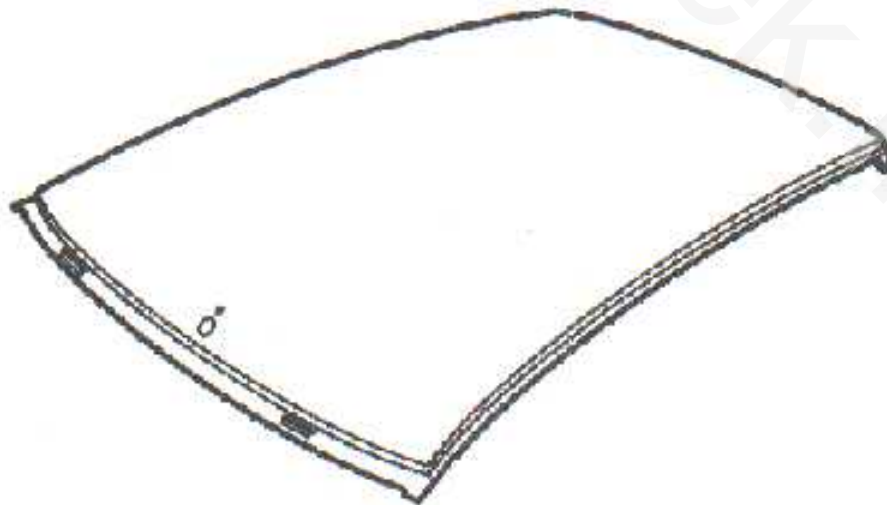



شرکت تهیه و توزیع کتاب - روانه مرکزی
پیران خودرو، تهران، جمهوری اسلامی ایران
راهنمای جزوات آموزشی

فصل: دوم	بخش: تعویض قطعات	محصول: پژو ۲۰۶
----------	------------------	----------------

۴- پرشکاری

نقاط جوش نشان داده شده در شکل‌های زیر را با فرز ببرد.

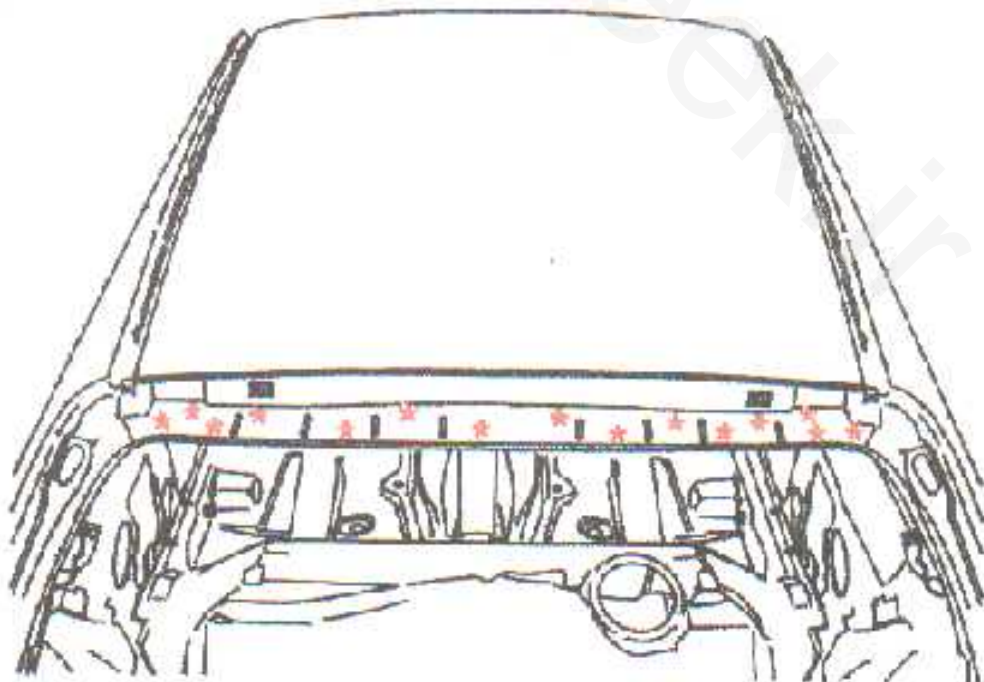
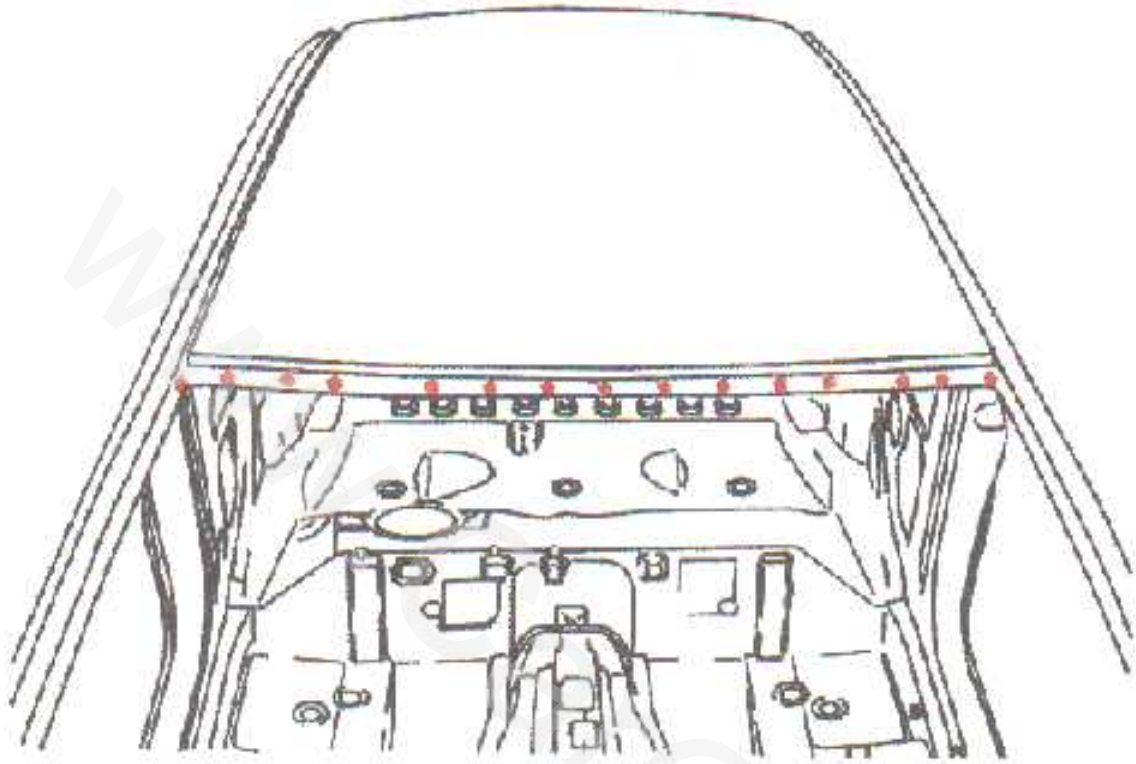



سازمان اسناد و کتابخانه ملی
جمهوری اسلامی ایران
راهنمای جزوات آموزشی

محصول: پژ ۲۰۶	نقش: تعریض قطعات	فصل: درم
---------------	------------------	----------



محل نشان داده شده در شکل های زیر را ببرید سپس سقف را بردارید.

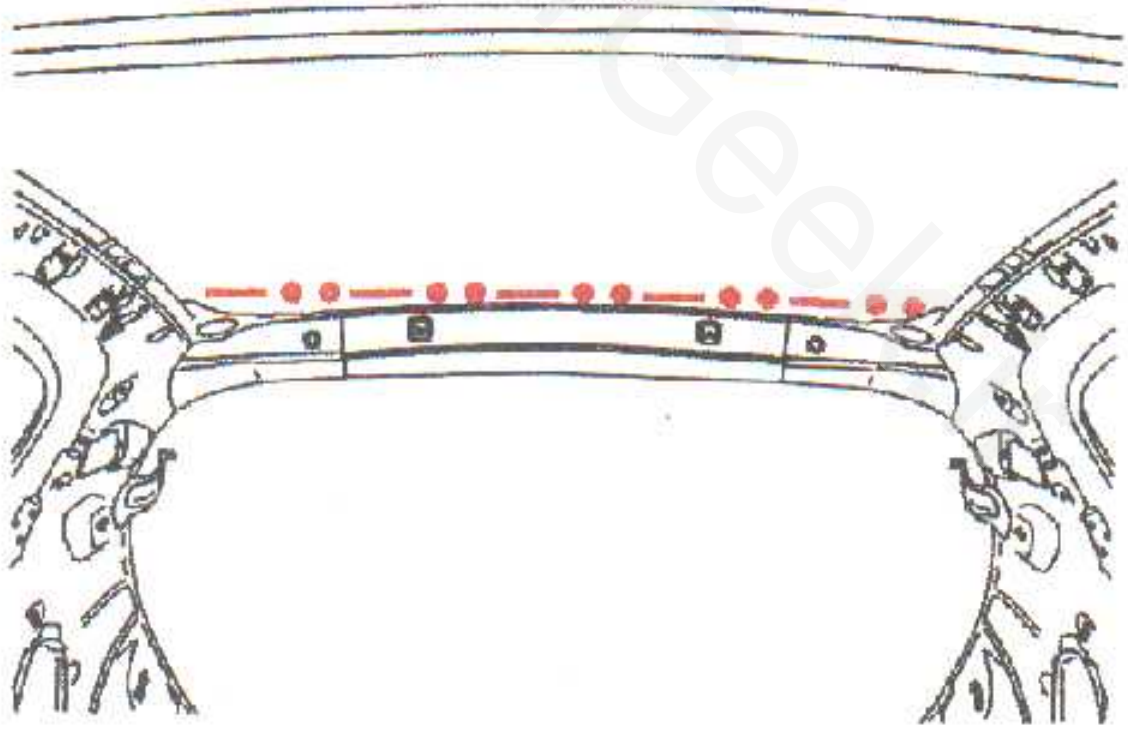

نمای سمت شیشه عقب (از داخل اتاق)



شرکت ملی آموزش فنی و حرفه‌ای
آموزش عالی وزارت علوم، تحقیقات و فناوری
راهبردهای جزوات آموزشی

فصل: دوم	بخش: تعویض قطعات	محصول: پژو ۲۰۶
----------	------------------	----------------

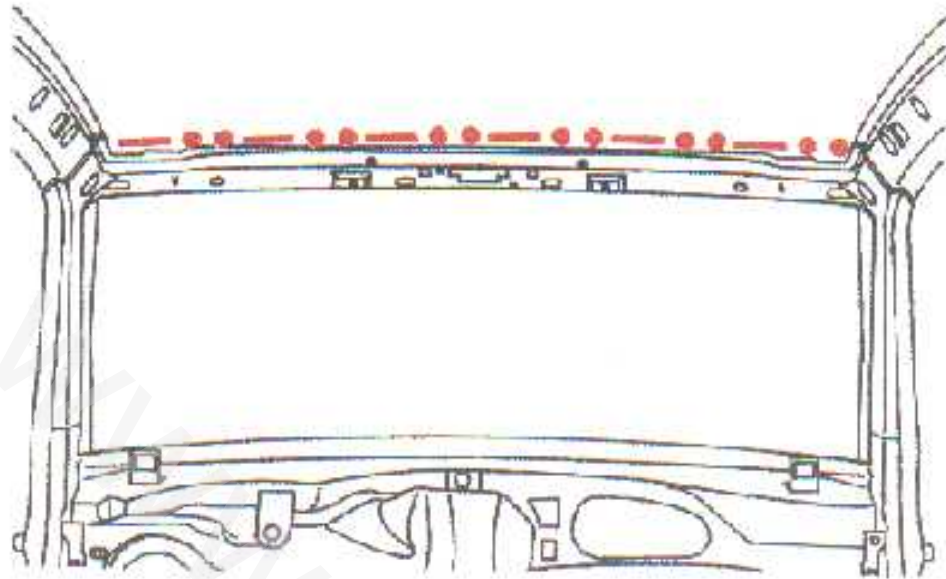

نمای سمت شیشه جلو (از داخل اتاق)

۵- جدا سازی

با استفاده از برس به های محل اتصال سقف را تمیز کنید.

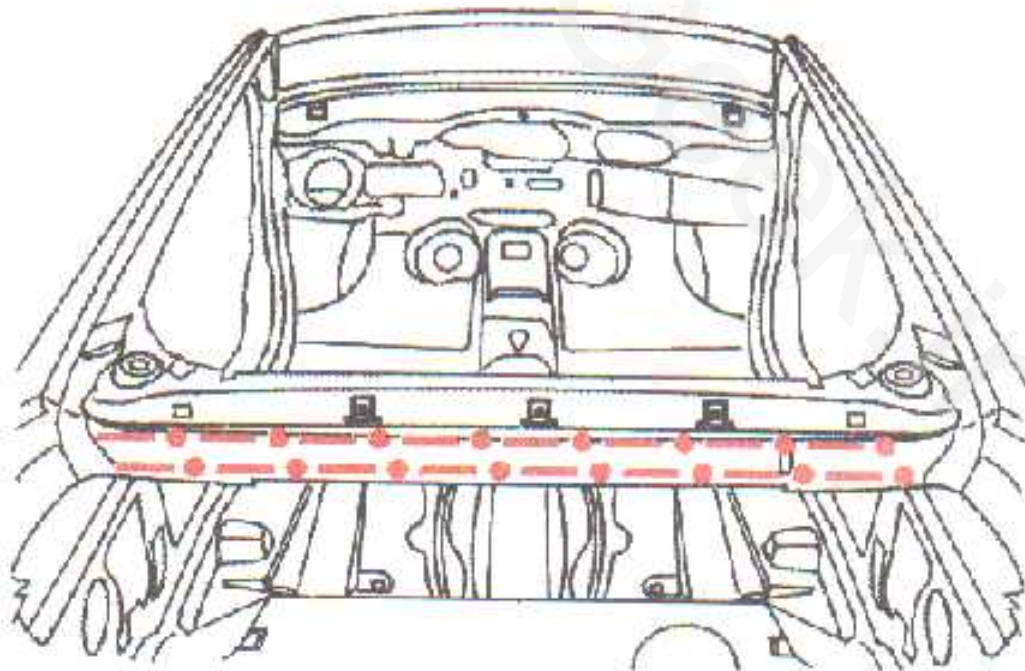

نمای سمت شیشه عقب (از بیرون اتاق)



سازمان ملی ایمنی و بهداشت در وزارت بهداشت
ایران - تهران - خیابان ولیعصر - پلاک ۱۰۰
راهنمای جزوات آموزشی

موضوع: پژو ۲۰۶	بخش: تعویض قطعات	فصل: دوم
----------------	------------------	----------

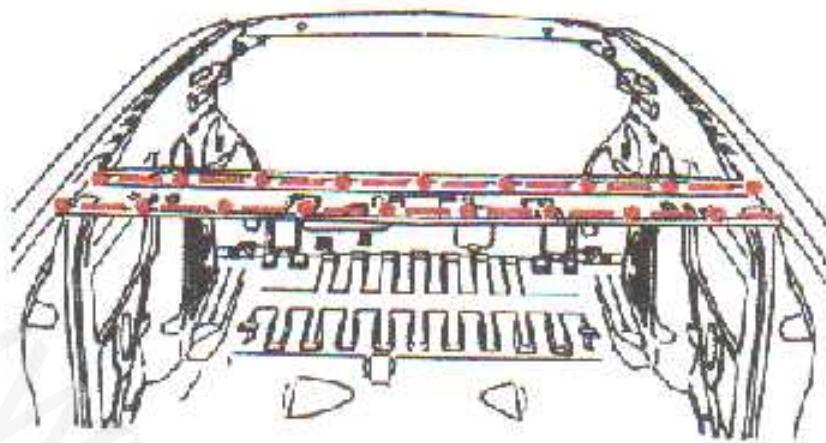

نمای سمت شیشه جلو (از بیرون اتاق)

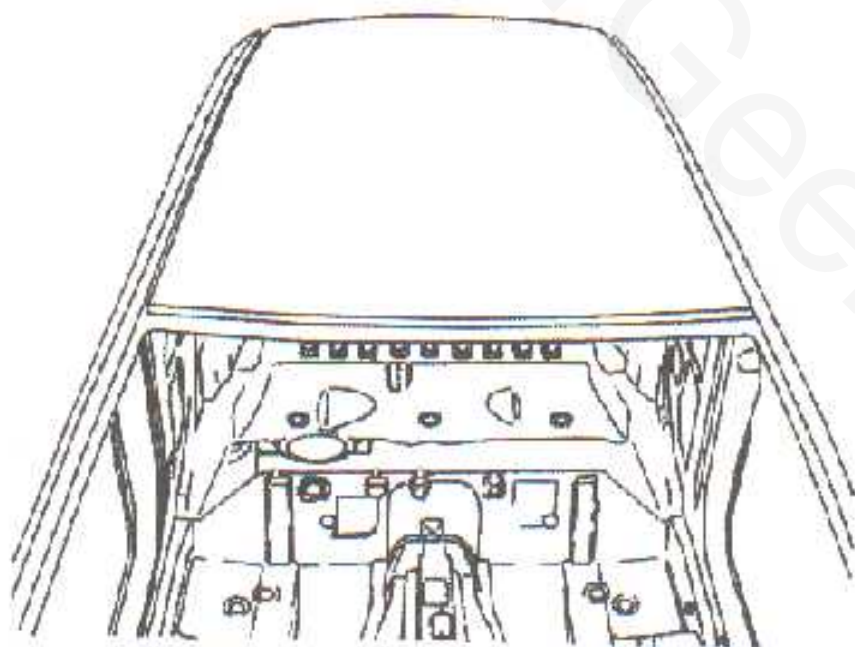

۶- تنظیمات

سقف را جا بزنید.

فاصله درزها را اندازه

بگیرید.

سقف را بردارید.



شرکت ملی توسعه توانمندسازی و نوآوری
ایران خودرو، شای نام، جیبس

راهنمای جزوات آموزشی

فصل دوم	بخش: تعویض قطعات	محصول: پژو ۲۰۶
---------	------------------	----------------

محل های نشان داده شده در شکل های زیر را چسب بزنید.

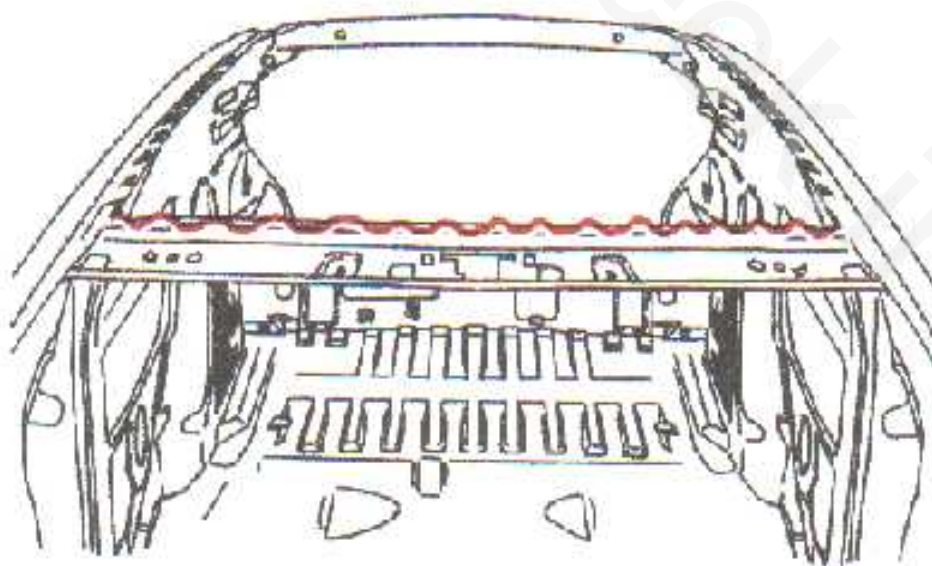
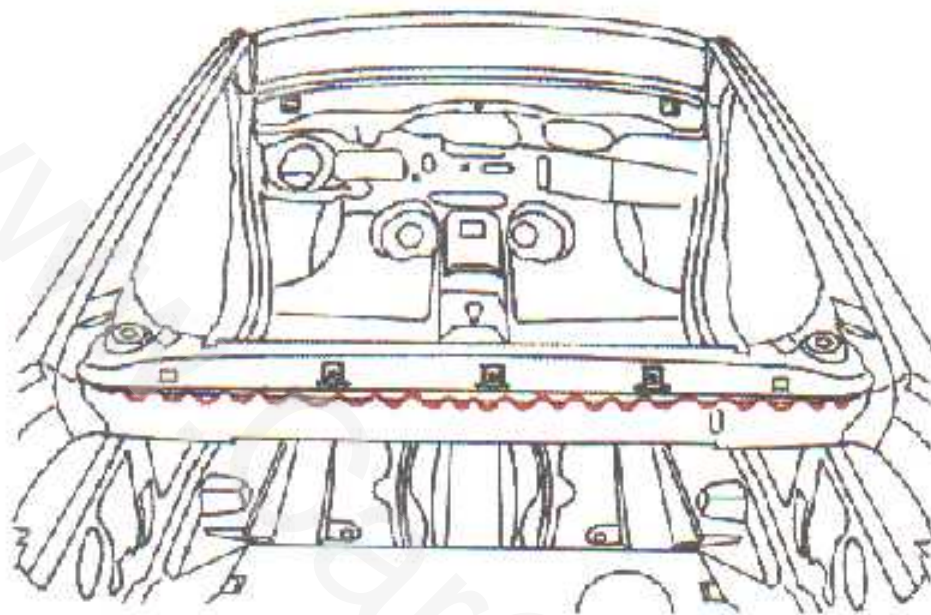



شرکت تهیه و توزیع قطعات و لوازم یدکی
ایران خودرو ساینس - مینس - جسد
واهنمای جزوات آموزشی

فصل: دوم	بخش: تعویض قطعات	محصول: پژو ۲۰۶
----------	------------------	----------------

۷- جوشکاری

نقاط نشان داده شده در شکل زیر را با استفاده از ابزار نقطه جوش ABI متصل کنید.

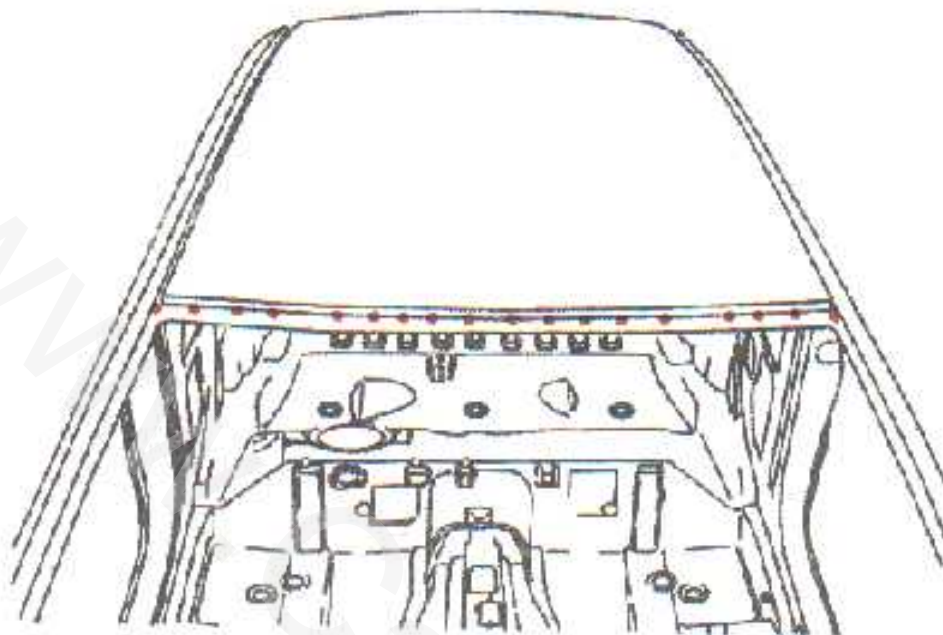

نقاط نشان داده شده در شکل زیر را با استفاده از ابزار نقطه جوش ABI جوش دهید.

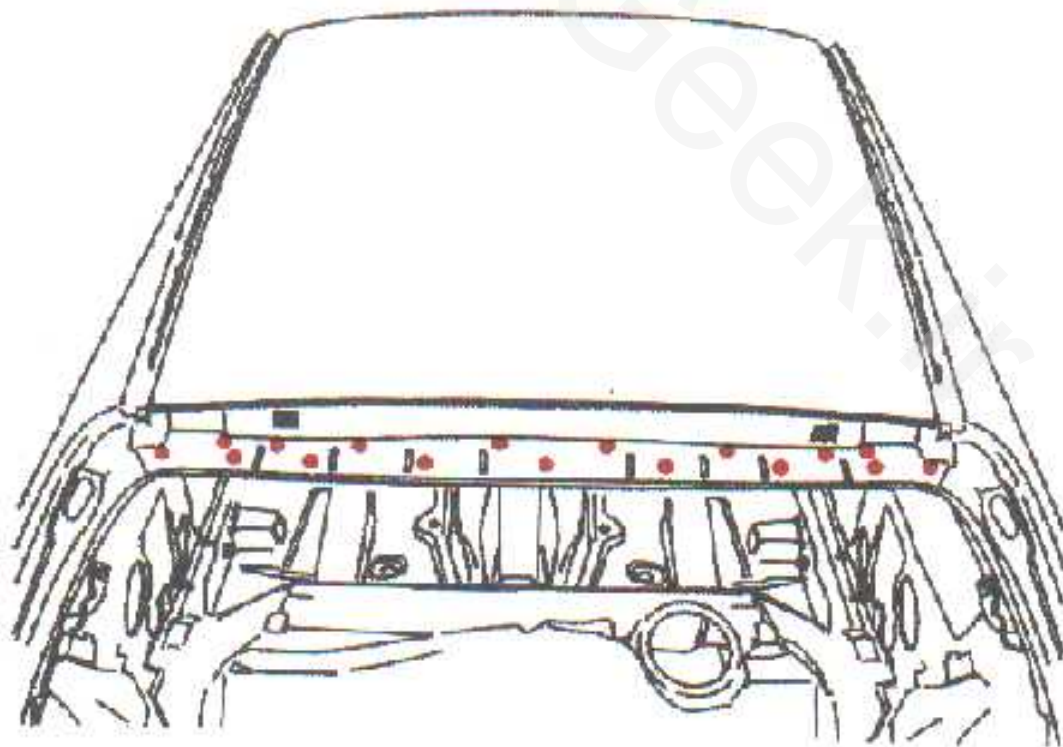



شرکت تهیه و توزیع قطعات خودرو ایران
بزرگترین تولیدکننده قطعات خودرو در ایران
راهنمای جزوات آموزشی

فصل: دوم	بخش: تعویض قطعات	محصول: پژو ۲۰۶
----------	------------------	----------------

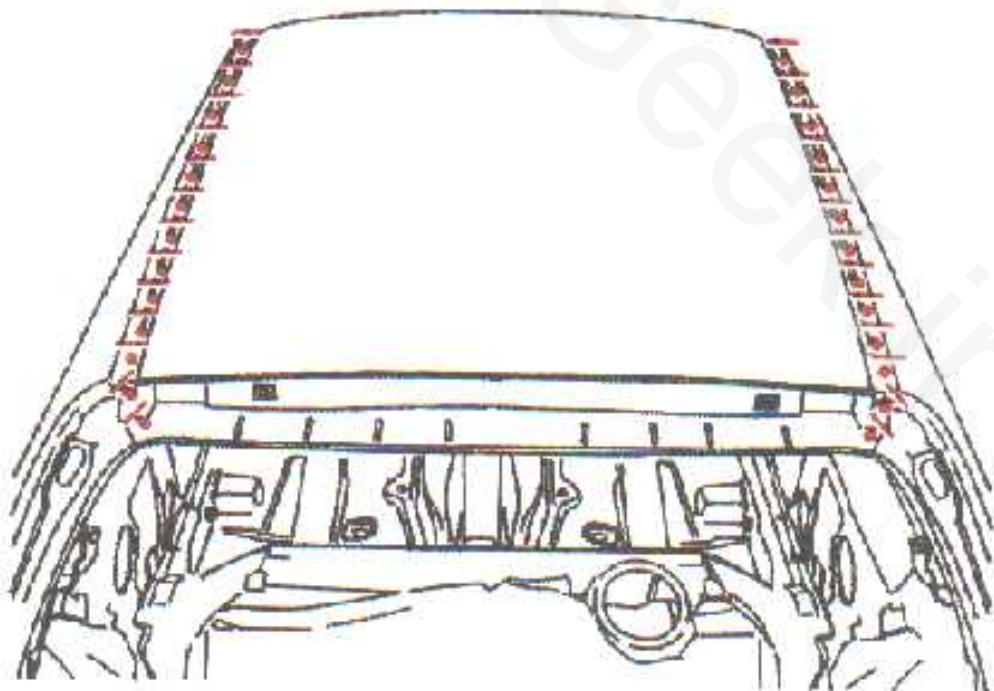
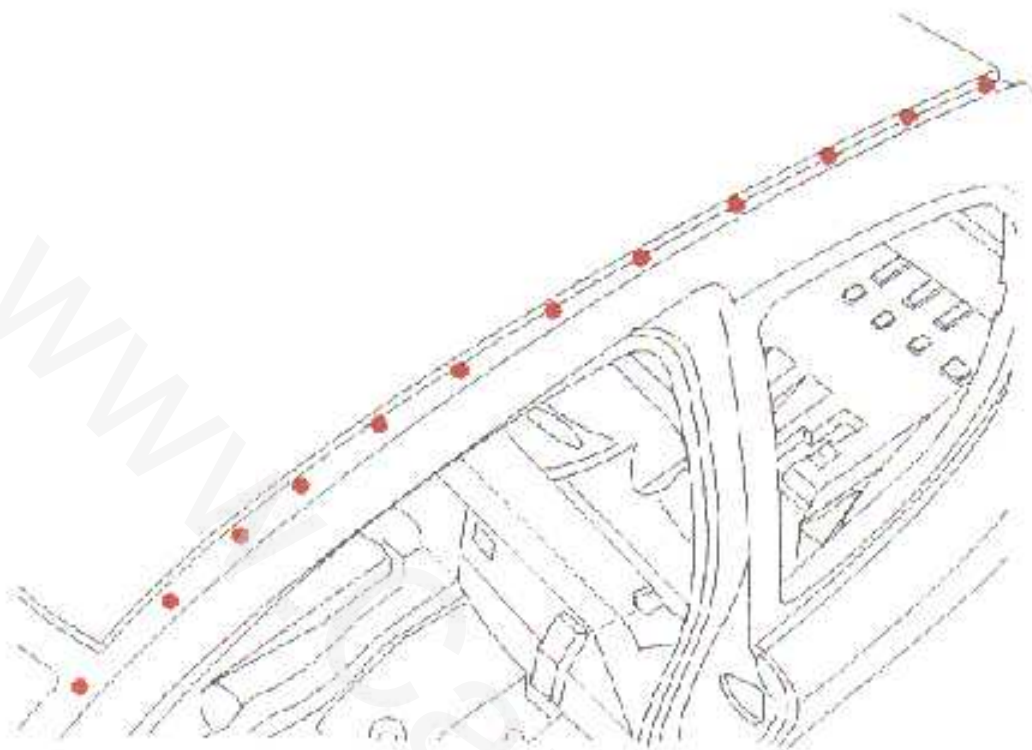



شرکت تهیه و توزیع خدمات و لوازم پژوهشی
پژوهشگاه ملی مهندسی عمران، معماری، راهبردی و محیط زیست
راهنمای جزوات آموزشی

فصل: دوم	بخش: تعویض قطعات	تحصول: پژوهش ۲۰۶
----------	------------------	------------------

۸- آب بندی

نقاط نشان داده شده را با ماده آب بندی (خمیر زن) پر کنید.

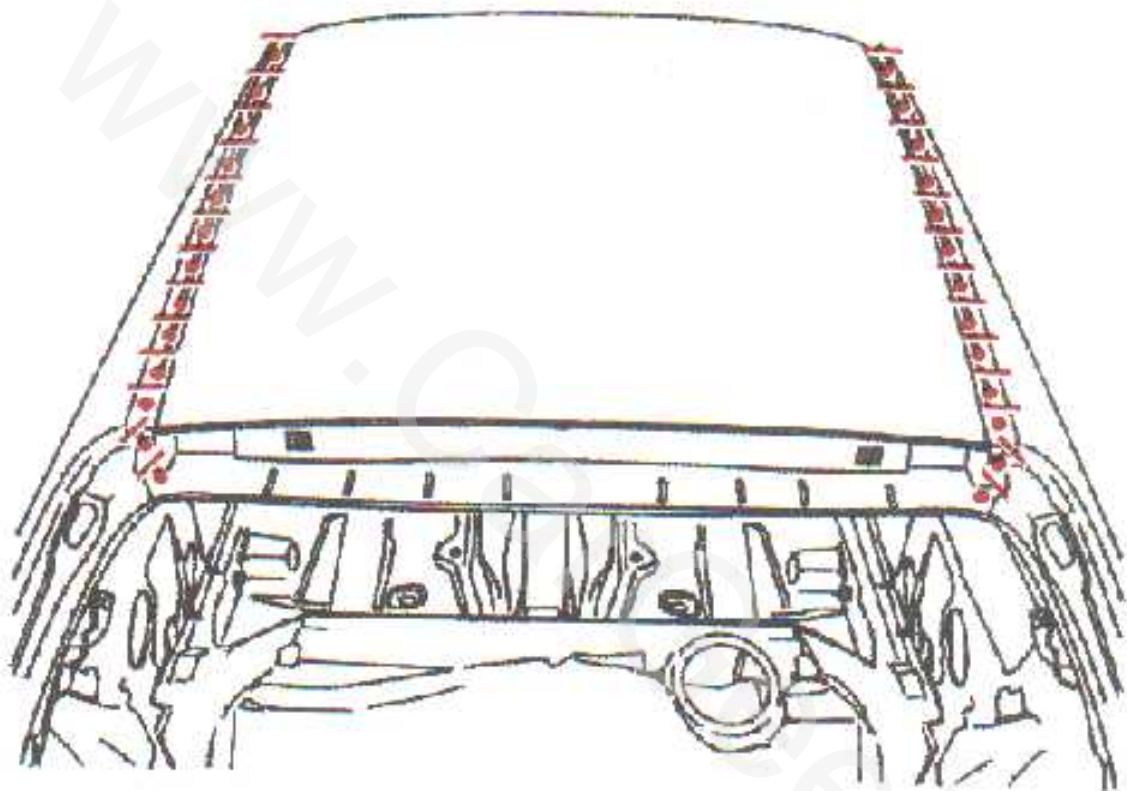



شرکت تولید و توزیع تجهیزات و تجهیزات دفاعی
 ایران خودرو-اش-اس-امید-مجموعه
 راهنمای جزوات آموزشی

محصول: بزور ۲۰۶	بخش:	فصل: علائم و اختصارات
-----------------	------	-----------------------

A	-----	I	-----
B	○ ○ ○ ○ ○ ○ ○ ○	J	---//---//---
C	* * * * *	K	---//---//---
D	-----	L	~~~~~
E	● ● ● ● ● ● ● ●	M	▒▒▒▒▒▒▒▒▒▒
F	N	▒▒▒▒▒▒▒▒▒▒
G	-----	P
H	/●/●/●/●/●/●/	Q	▒▒▒▒▒▒▒▒▒▒

مشخصات علائم

- (A) برشکاری
- (B) سوراخکاری
- (C) سنگ زدن
- (D) جدا سازی
- (E) جوش Mig یا نقطه جوش
- (F) جوشکاری درزی
- (G) قیر پاشی نهایی





سازمان ملی استاندارد و اندازه گیری
ایران شده و سازمان ملی استاندارد

راهنمای جزوات آموزشی

محصول: بزو ۲۰۶	بخش:	فصل: علائم و اختصارات
----------------	------	-----------------------

(H) هموار کردن سطح قبر پاشی با برس

(I) قبر پاشی به ضخامت ۱۳ میلیمتر

(J) قبر پاشی به ضخامت ۶ میلیمتر

(K) قبر پاشی نواری

(L) چسبندگی ساختاری

(M) سرب اندود

(N) حفاظت از قطعات تو خالی بوسیله موم مایع

(P) مخلوط ضد سایش

(Q) انبساط فوم





شرکت تهیه و توزیع قطعات و لوازم یدکی
 ایران خودرو سانی پارس اوسه خودرو
 راهنمای جزوات آموزشی

محصل: بزرگ ۲۰۶	بخش:	فصل: علام و احصارات
----------------	------	------------------------

	AA1		CA1
	AB1		DA1
	AD1		EA1
	BA1		FA1

علائم بکار رفته در تجهیزات جوش مقاومتی

الکتروود	طول (میلیمتر)	
مستقیم	۱۲۰	AA1
زاویه دار	۱۷۰ تا ۱۴۰	AB1
نقطه ای	۲۵۰ تا ۲۳۰	AD1
مستقیم	۲۵۰	BA1
مستقیم	۳۵۰	CA1
زاویه دار	۶۰۰ تا ۵۵۰	DA1
مستقیم	۴۵۰	EA1
مستقیم	۶۵۰	FA1

