



معاونت خدمات پس از فروش

راهنمای تعمیرات

دو ایربگ با داشبورد جدید

پژو پارس

کلید مدرک ۱۴۹۳۳

پاییز ۱۳۹۳



## فهرست مطالب

صفحه	عنوان
۴	• نکات ایمنی
۵	• باز و بست داشبورد کامل
۶	• باز و بست کنسول
۱۱	• باز و بست نشانگر
۱۶	• باز و بست ایربگ شاگرد
۱۷	• باز و بست دریچه های کولر/بخاری روی داشبورد
۱۷	• باز و بست تیوتر روی داشبورد
۱۷	• باز و بست کلیدهای کنترلی روی فرمان



**توجه:** موارد ذکر شده در این کتاب مربوط به تعمیرات قطعات و مجموعه های جدید نصب شده بر روی این خودرو می باشد(اطلاعیه فنی 85-1392). جهت انجام تعمیرات قسمتهای دیگر خودرو به مستندات خودروی پارس مراجعه شود.



## داشبورد جدید خودروی پارس دو ایربگ با تهویه اتومات





## نکات ایمنی

لازم است با توجه به نصب ایربگ بر روی این مجموعه نکات ایمنی ذکر شده در زیر به دقت رعایت شود.

- هرگز اهم متر و یا هر وسیله ای که باعث عبور جریان می شود را به محرک ایربگ متصل نکنید .
- قبل از کار کردن بر روی هر یک از قطعات زیر ، حتماً سیستم ایربگ و کمربند ایمنی را غیرفعال (سرباتری منفی جدا شود) کنید : کنسول جلو – سیستم ایربگ و کمربند ایمنی و هرگونه تعمیراتی که نیاز به جوشکاری و یا پیاده کردن صفحه نمایش دهنده ها دارد .
- قبل از انجام اندازه گیری بر روی هر یک از قطعات زیر با اهم متر یا هر وسیله دیگر ، حتماً اتصالات آنها را جدا کنید : مدول ایربگ روی فرمان – مدول ایربگ روی کنسول جلو – و کشنده کمربند
- هنگام تست قسمت‌های برقی مدول ایربگ روی فرمان و مدول ایربگ روی کنسول جلو و کشنده های کمربند ایمنی سمت راننده و شاگرد با دستگاه‌های اندازه گیری ، خطر فعال شدن آنها وجود دارد .
- هنگام اتصال کانکتورهای مدول ایربگ روی فرمان و روی کنسول جلو و کشنده کمربند ایمنی ، هرگز دستگاه‌های اندازه گیری را به آنها متصل نکنید .
- از تعمیر ECU ایربگ اکیدا خودداری نمایید و در صورت بروز هر گونه مشکل آن را تعویض نمایید .
- از ایجاد فشار و ضربه به ECU جدا خودداری نمایید و در صورت بروز هرگونه فرورفتگی و شکستگی یا دفرمگی آن را تعویض نمایید .
- حتما موقع تعویض قطعه ، سیستم ایربگ را غیر فعال کنید .
- در هنگام غیر فعال کردن مدول ایربگ ، مثبت باتری را قطع کنید و پس از ۲ دقیقه اقدام به تعمیر یا تعویض ایربگ نمایید .
- در هنگام باز بودن سوئیچ ، کانکتور ECU را جدا نکنید .
- در هنگام حمل یا نصب ECU از ضربه زدن و افتادن آن جلوگیری نموده و مانع از افتادن قطعات دیگر بروی آن شوید
- از تماس هر گونه قطعه فلزی با پین‌های کانکتور ECU جلوگیری شود.

## داشبورد کامل

### باز کردن

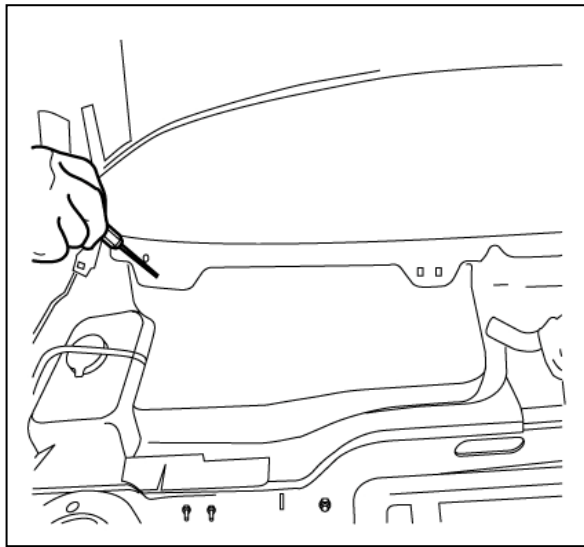

- ۱- ابتدا سرباتری منفی را جدا نمایید .
- ۲- اهرم برف پاک کن را باز کنید.  
(مطابق با راهنمای تعمیرات قطعات الکتریکی)
- ۳- قاب فیلتر هوای تهویه را جهت دسترسی به پیچهای خارجی داشبورد باز کنید.

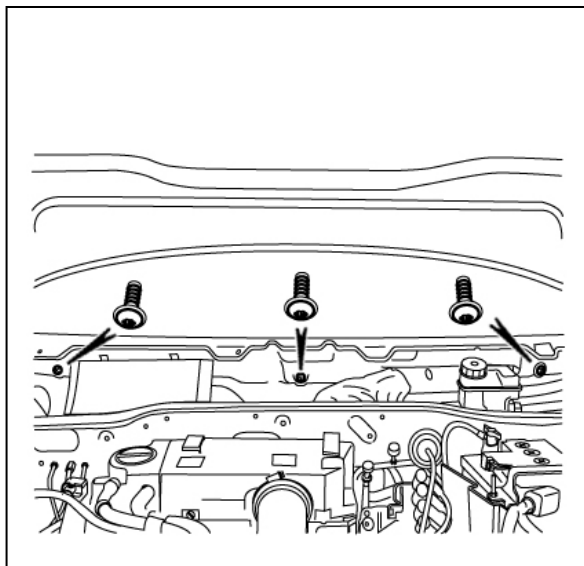

- ۴- اتصال بیرونی داشبورد دارای ۳ عدد پیچ است که لازم است پیچها باز شوند.

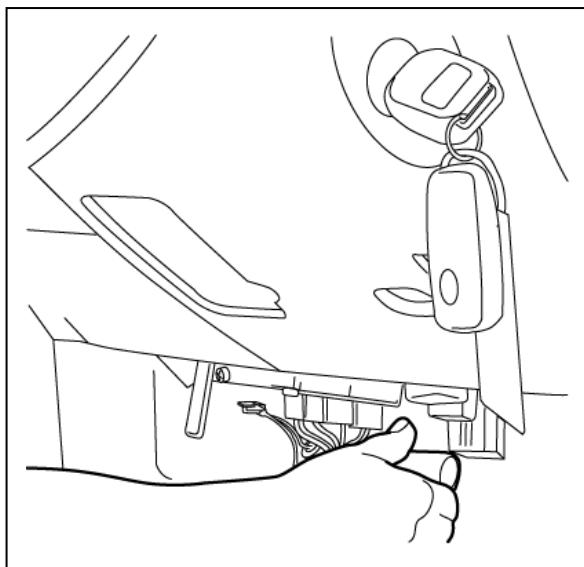

- ۵- قابهای کناری داشبورد (پایین ستون جلو) را باز کنید.



۶- قاب دسته دنده را خارج نمایید

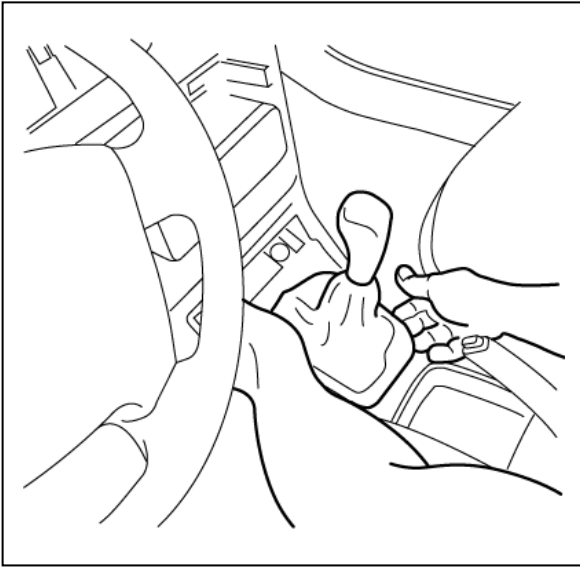

۷- قاب های کناری کنسول را با باز کردن پیچهای آن خارج نمایید.



❖ باز کردن کنسول

۸- جهت خارج کردن کنسول وسط، ابتدا پیچهای محل اتصال آن به داشبورد را باز نمایید.



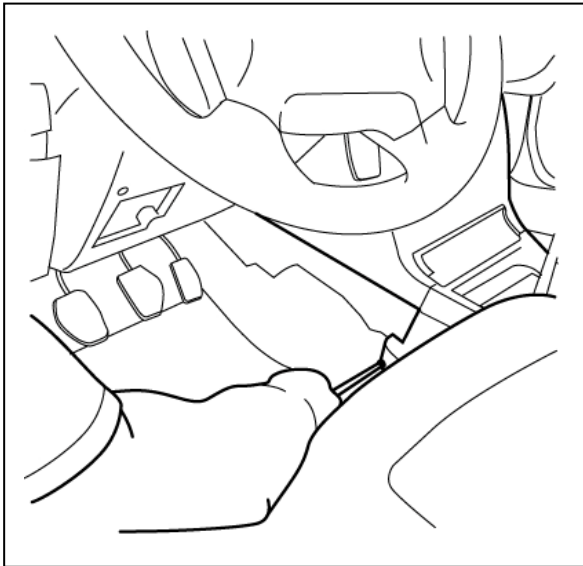

۹- پیچ قابهای کناری کنسول را باز نموده و کنسول را خارج نمایید.

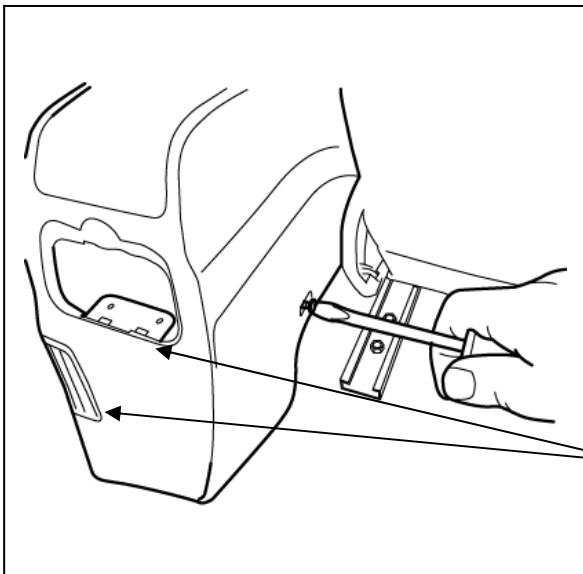

۱۰- جهت تعویض داکتهای عقب داخل کنسول لازم است کنسول باز شده و داکتها خارج شوند.

جهت باز کردن دریچه های هواکش روی کنسول از ابزار تریم استفاده شود.

**ابزار مخصوص تریم**

(کد اختصاصی ۲۶۱۰۲۰۰۵)

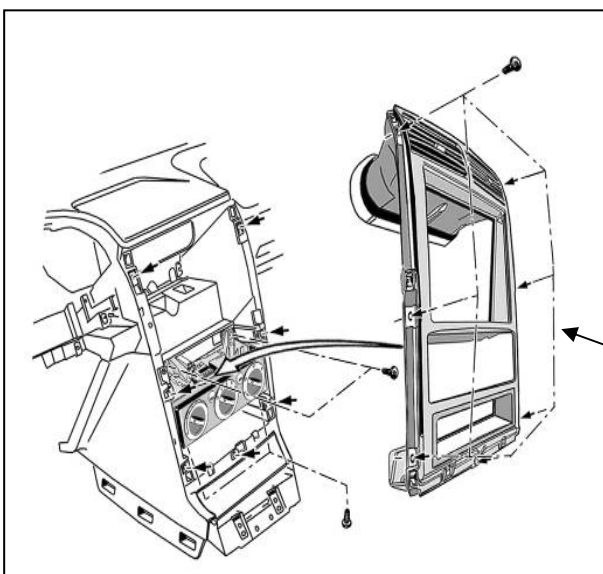

۱۱- قاب رویی پنل را با باز کردن پیچهای آن خارج نمایید.





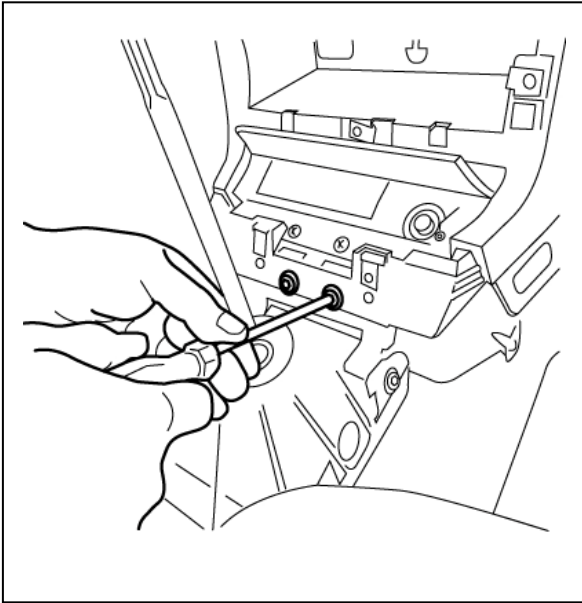

۱۲- پیچهای پایینی اتصال داشبورد را باز کنید .

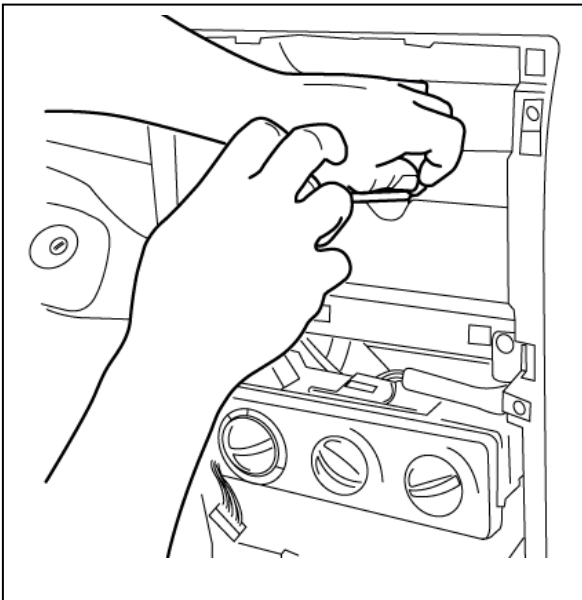

۱۳- پیچ بالایی اتصال داشبورد را باز کنید.

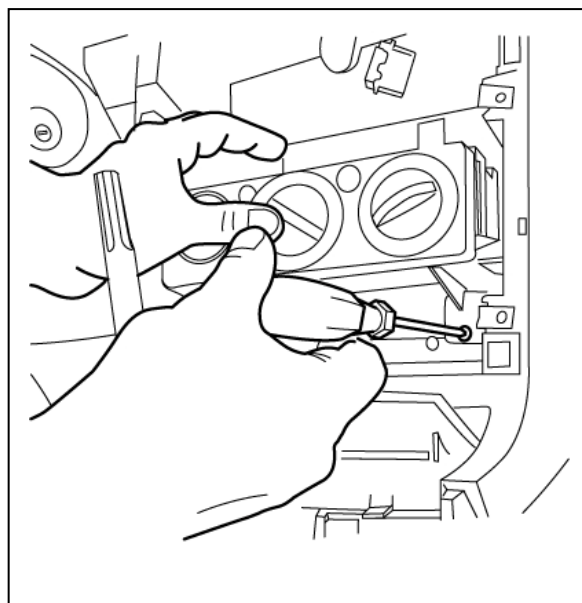

۱۴- پنل کولر بخاری را با باز کردن پیچهای آن خارج نمایید .

(کانکتور آن جدا شود)

**توجه :** بازکردن پنل کولر اتوماتیک نیز مشابه کولر دستی

می باشد

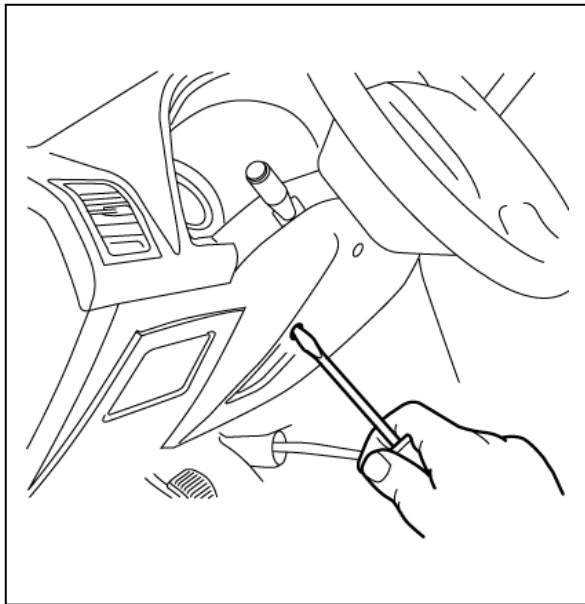

۱۵- قاب زیر فرمان را باز کنید (۳ عدد پیچ)

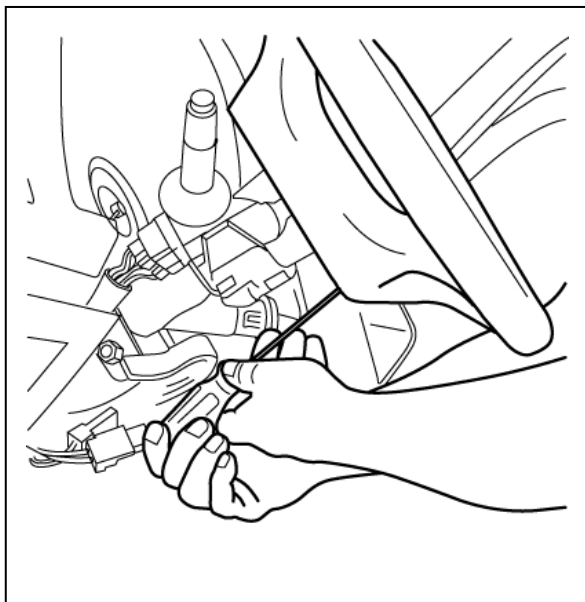

۱۶- جهت باز کردن کیسه هوای روی غربلیک فرمان

اقدام به باز کردن پیچهای پشت فرمان نمایید

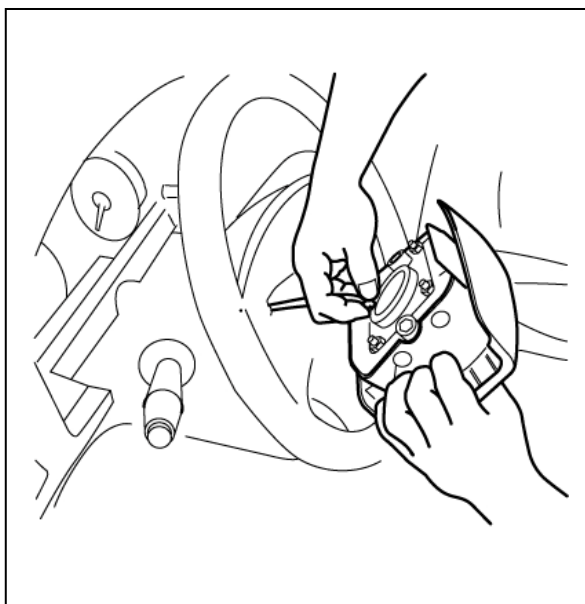

۱۷- کانکتور مدول را با دقت جدا نموده و مدول

(کیسه هوا) را جدا نمایید .

**توجه:** منظور ایمنی بشتر ، هنگام خارج کردن مدول

ایر بگ در محلی دور از حرارت و الکتریسیته بصورت

رو به بالا قرار گیرد.

**هشدار:** رعایت نکات ایمنی ذکر شده در ابتدای کتاب الزامی

می باشد.

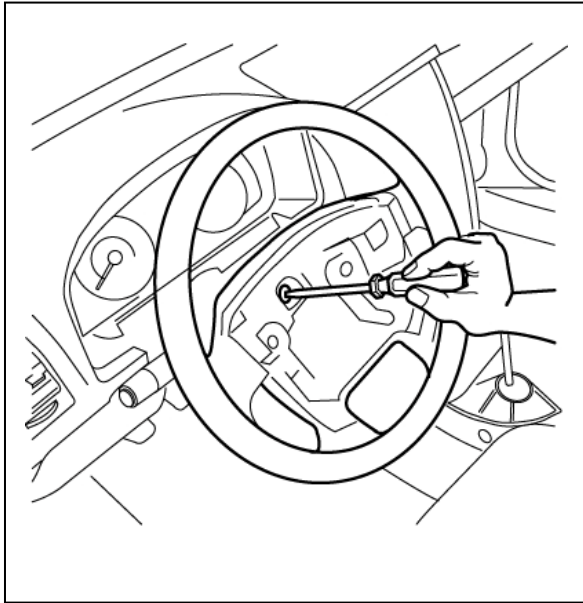

۱۸- پیچ بالای غربیلک فرمان را باز نموده و غربیلک

فرمان را خارج نمایید.

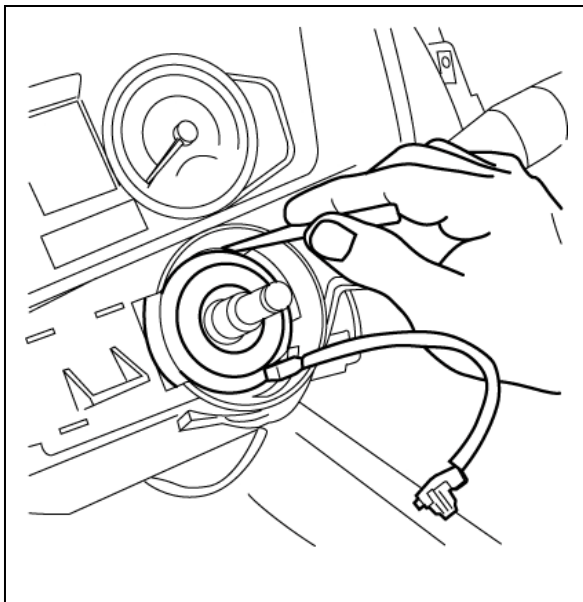

۱۹- با باز کردن خار فنر پیچشی ایربگ اقدام به باز نمودن

آن نمایید

**توجه:** (جهت باز کردن دقیق این قطعه به کتاب راهنمای

تعمیرات ایربگ راننده ۱۴۴۲۵ مراجعه نمایید)

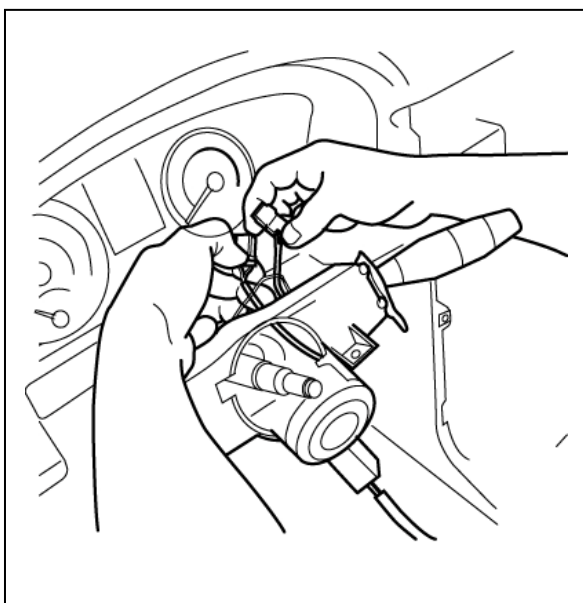

۲۰- کانکتورها را جدا کرده و فنر پیچشی را خارج نمایید .

**توجه:** جهت مونتاژ فنر پیچشی به مستند راهنمای

تعمیرات ایربگ راننده ۱۴۴۲۵ مراجعه نمایید.

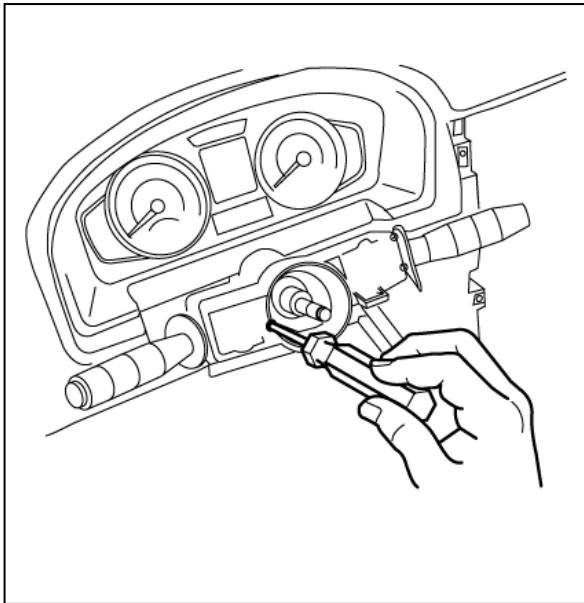

۲۱- پیچهای قاب دسته راهنما را باز نمایید

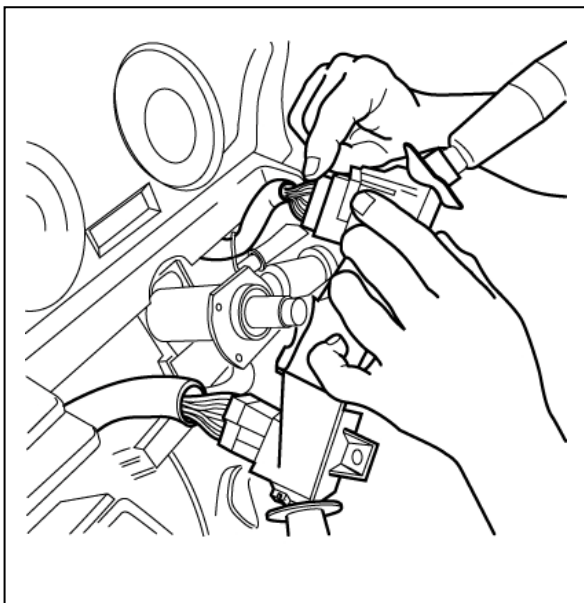

۲۲- کانکتورهای مربوط به دسته راهنما و برف پاک کن را

جدا نموده و مجموعه دسته راهنما و برف پاک کن را

جدا نمایید.

❖ باز کردن نشانگر

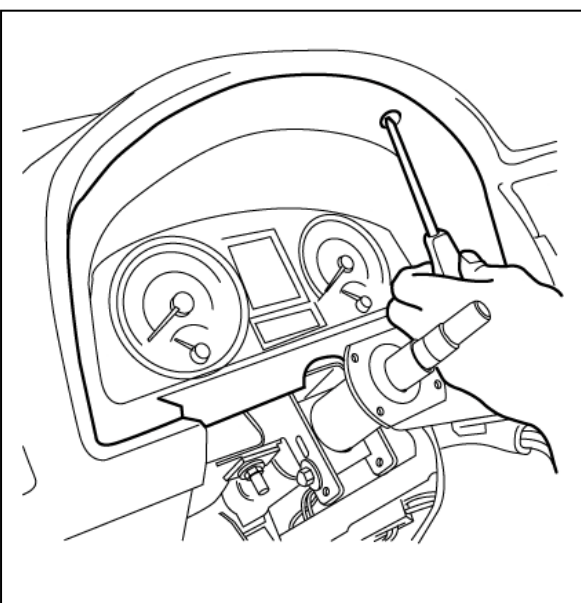

۲۳- پیچهای قاب نشانگر(جلوآمپر) را باز کنید و قاب را

خارج نمایید.

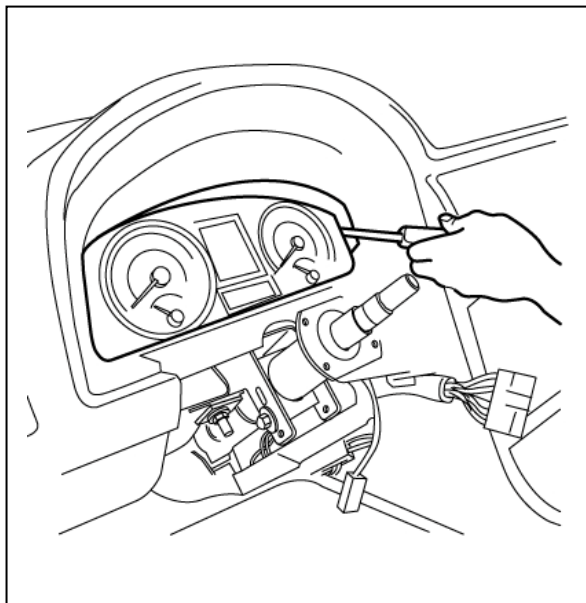

۲۴- پیچهای مجموعه نشانگر(جلوآمپر)را باز کنید و جلو آمپر

را خارج نمایید

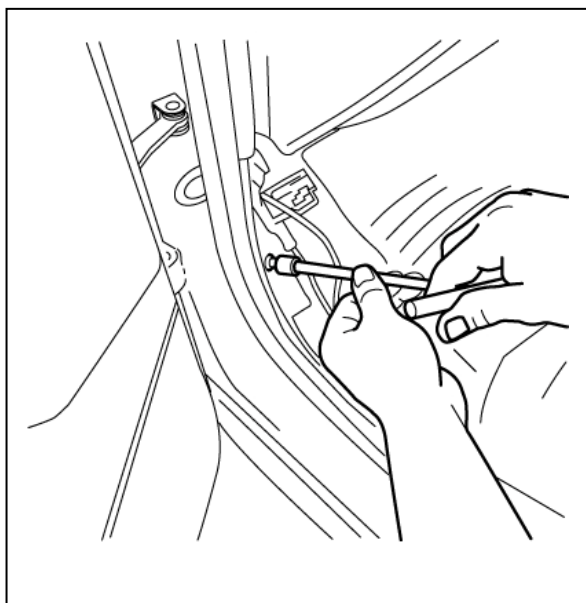

۲۵- پیچ های اتصال داشبورد به بدنه در دو طرف (چپ و

راست)را باز کنید.

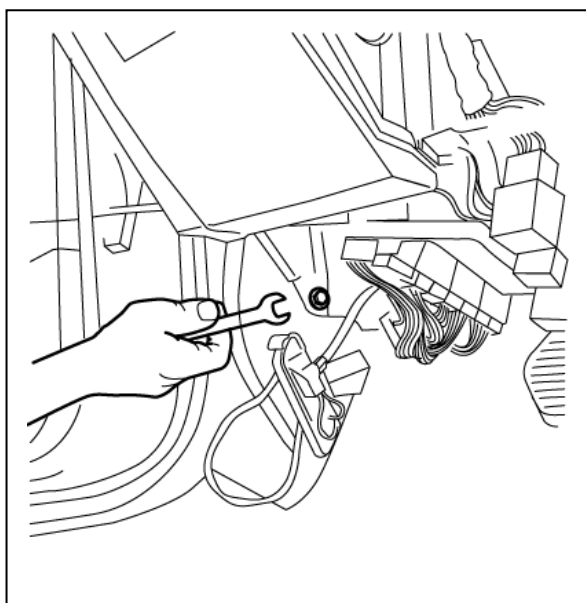

۲۶- پیچ اتصال داشبورد به بدنه، سمت شاگرد را باز کنید.

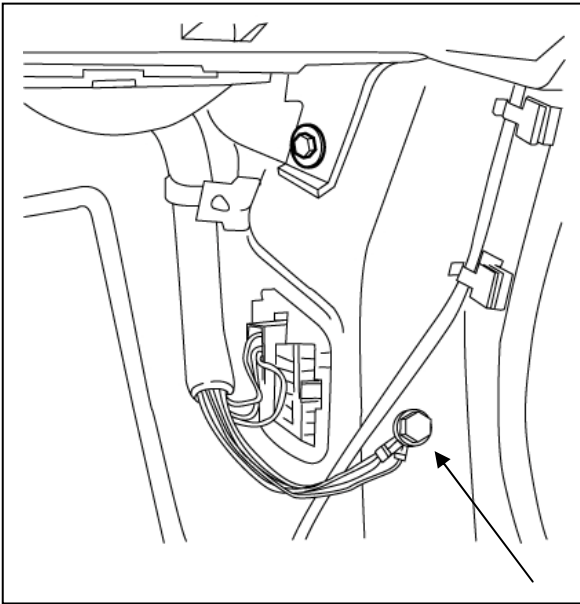

۲۷- پیچ اتصال بدنه مربوط به دسته سیم را باز نمایید.

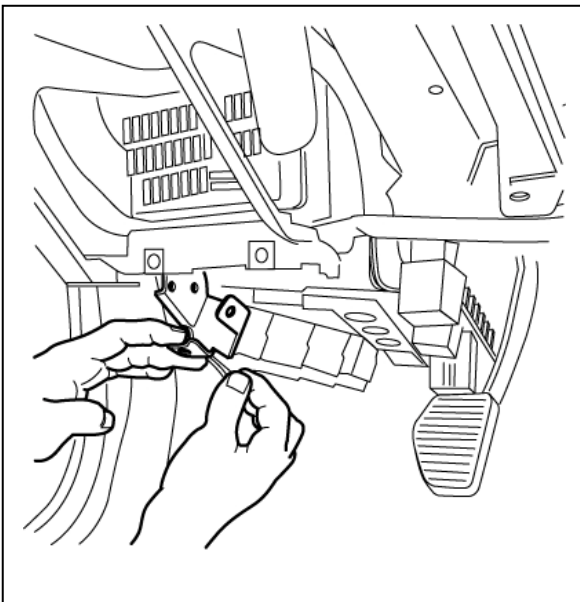

۲۸- کانکتورهای جعبه رله را جدا نمایید.

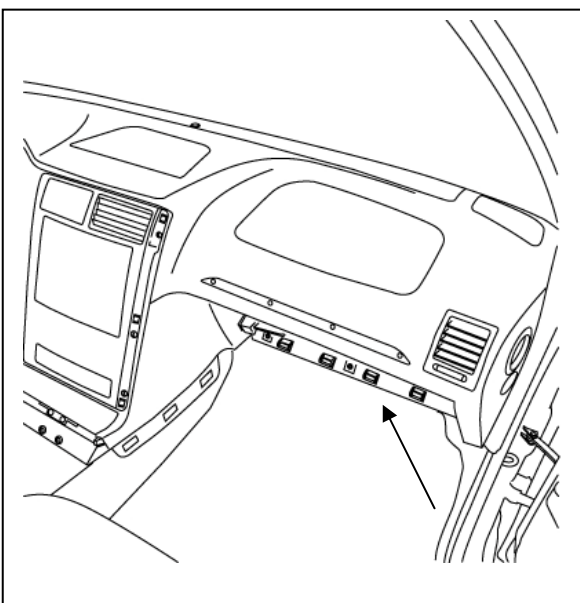

۲۹- درب جعبه داشبورد را باز کنید و پیچهای ایربگ را

باز نمایید

توجه: رعایت نکات ایمنی ذکر شده در ابتدای کتاب الزامی

می باشد.

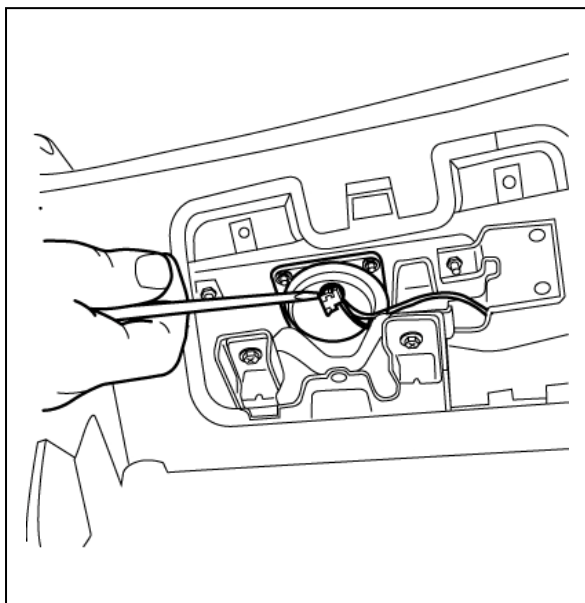

۳۰- کانکتور کیسه هوا را جدا نمایید.

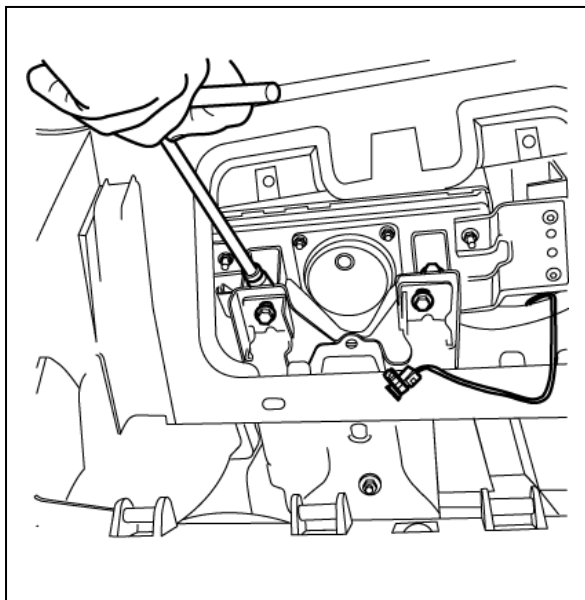

۳۱- دو پیچ اتصال کیسه هوا به پایه متصل به بدنه خودرو را باز نمایید.

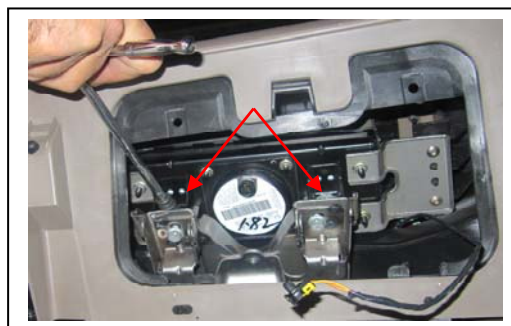

۳۲- داشبورد را خارج نمایید.

## بستن داشبورد

عملیات مونتاژ عکس عملیات باز کردن می باشد . لازم است گشتاور بستن پیچها مطابق با تصویر رعایت شود .

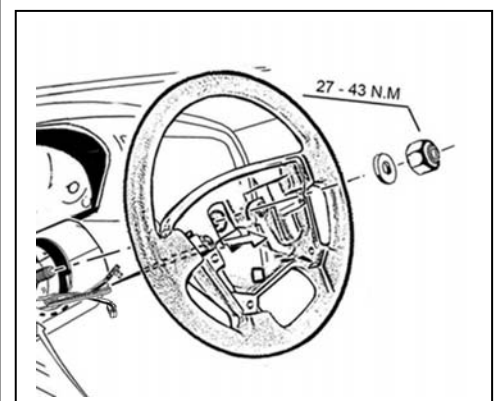
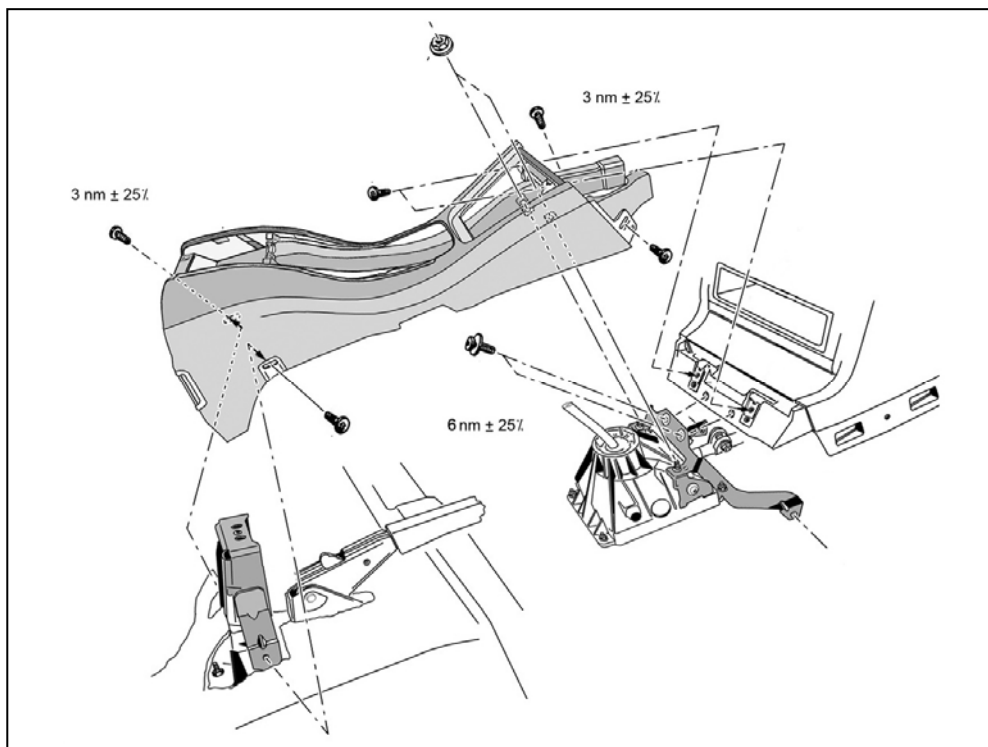
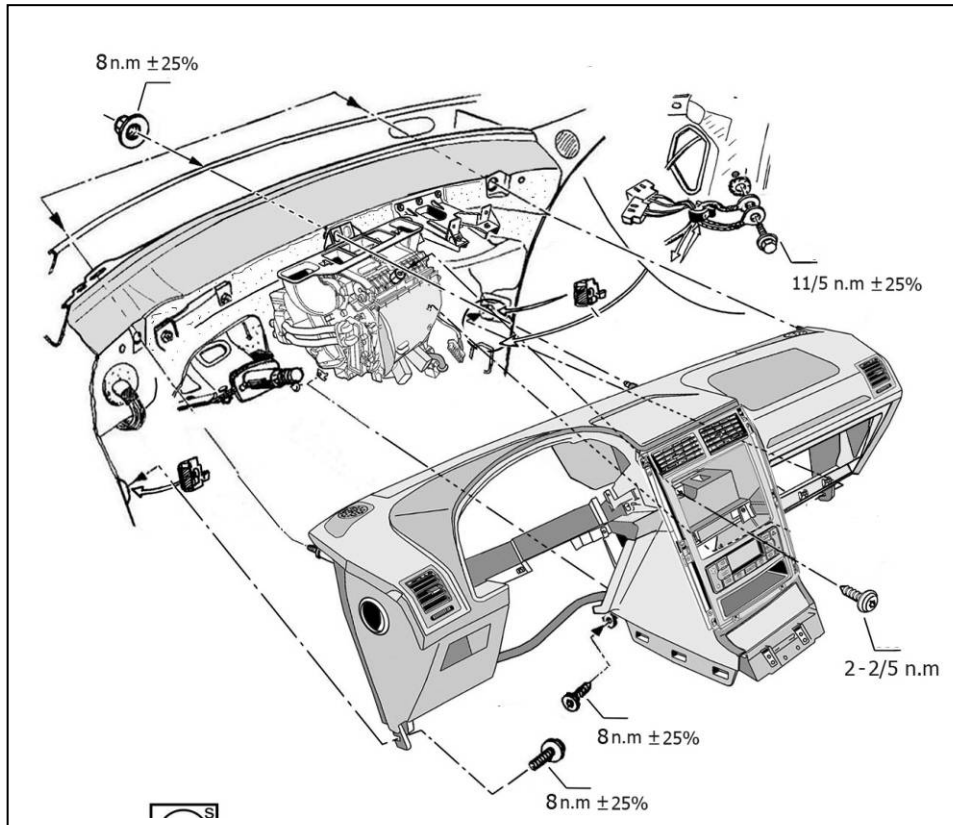



## ایربگ شاگرد

### باز کردن

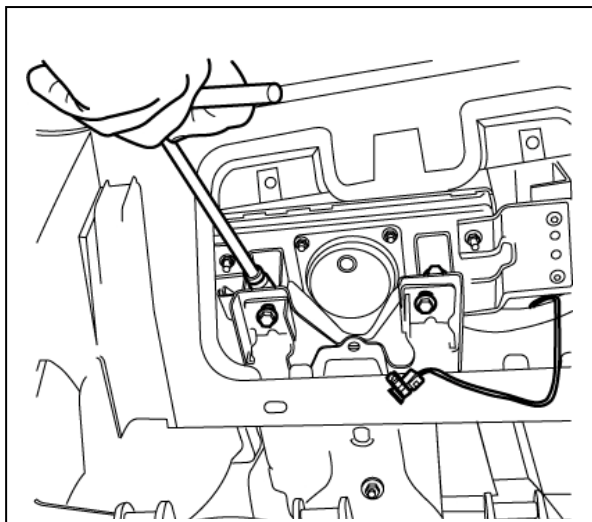

۱- ابتدا جهت غیر فعالسازی ایربگ سرباتری منفی را جدا نمایید.

۲- از داخل جعبه داشبورد دو پیچ اتصال کیسه هوا به پایه متصل به بدنه خودرو را باز نمایید.

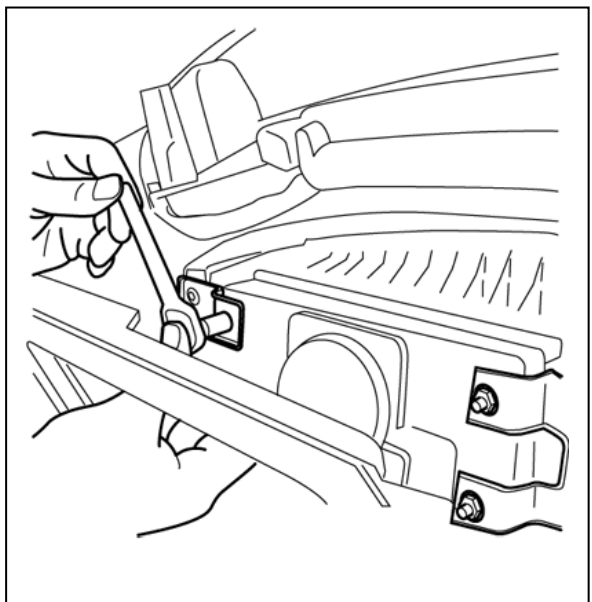

۳- سپس پیچهای اتصال دو پایه مدول ایربگ به مجموعه داشبورد باز نمایید.

۴- کانکتور را جدا نموده و مدول ایربگ را خارج نمایید

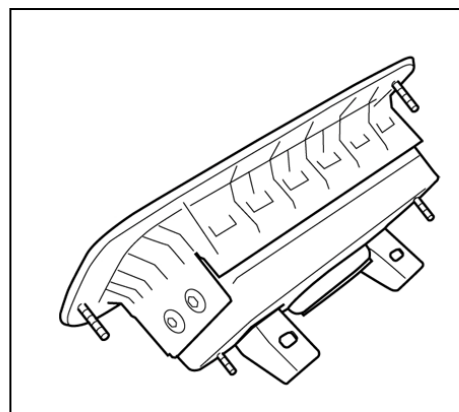

### بستن

عملیات مونتاژ عکس عملیات باز کردن می باشد

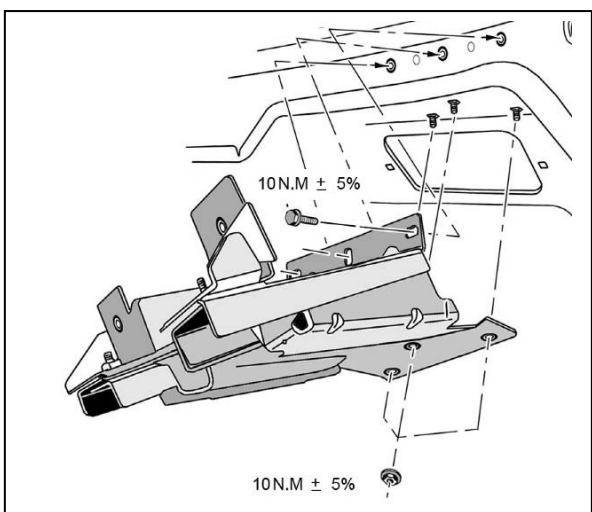

جهت مونتاژ برکت ایربگ به بدنه گشتاورهای ذکر شده در تصویر را رعایت نمایید. گشتاور پیچها: ۱۰ N.M

## دریچه های کولر / بخاری روی داشبورد

### باز کردن

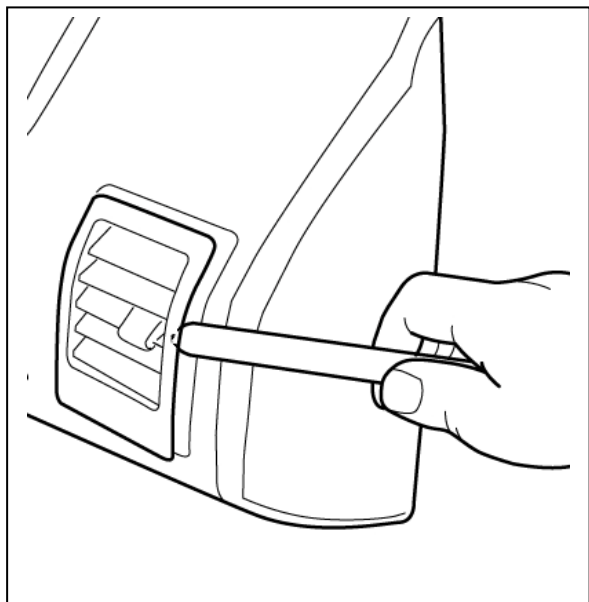

۱- با استفاده از ابزار مخصوص **تریم** (کد اختصاصی ۲۶۱۰۲۰۰۵)

اقدام به باز کردن اتصال خاری یک سمت دریچه نمایید.

۲- با دقت اتصال خاری سمت دیگر دریچه را آزاد

نموده و دریچه را خارج نمایید

### بستن

عملیات نصب عکس عملیات باز کردن است .

## بازو بست تیوتر روی داشبورد

### باز کردن



با باز کردن خارها توسط ابزار **مخصوص تریم**

(کد اختصاصی ۲۶۱۰۲۰۰۵) تیوتر را خارج نمایید.

### بستن

عملیات نصب عکس عملیات باز کردن است .

## کلیدهای کنترلی روی غریلک فرمان



کلیدهای مذکور بصورت مجموعه با ایربگ راننده بوده و

نحوه بازو بست مشابه مدول ایربگ راننده می باشد.

(مستند ایربگ راننده پارس با کد مدرک ۱۴۴۲۵).



شکل	شرح	کد سازنده	کد اختصاصی فرزند	کد اختصاصی پدر	ردیف
	ابزار مخصوص تریم	9780X0	۲۶۱۰۲۰۰۵	۲۶۱۰۲۰۰۵	۱

### لیست ابزار مخصوص مکانیکی